

EN - Operating Manual (Original language)



DE - Betriebsanleitung
FR - Mode d'emploi
SE - Bruksanvisning
ES - Manual de funcionamiento
IT - Manuale d'uso
NL - Gebruikershandleiding

IRT

4-1, 4-2, 4-10, 4-20 TCR



Contents

SAFETY INSTRUCTIONS	3
GENERAL INFORMATION	4
TECHNICAL DATA	5
OPERATING INSTRUCTIONS	6
MAINTENANCE	13
REGULATORY INFORMATION	15
EC DECLARATION OF CONFORMITY	16
DECLARATION OF CONFORMITY UKCA.....	17

DE: Inhalt

SICHERHEITSHINWEISE.....	18
ALLGEMEINE INFORMATIONEN	19
TECHNISCHE DATEN	20
BEDIENUNGSANLEITUNG	21
WARTUNG	28
REGULATORISCHE INFORMATIONEN	30
EG-KONFORMITÄTSERKLÄRUNG	31

FR: Sommaire

CONSIGNES DE SÉCURITÉ	32
INFORMATIONS GÉNÉRALES	33
CARACTÉRISTIQUES TECHNIQUES	34
INSTRUCTIONS D'UTILISATION	35
MAINTENANCE	42
INFORMATIONS RÉGLEMENTAIRES.....	44
DÉCLARATION DE CONFORMITÉ CE	45

SE: Innehållsförteckning

SÄKERHETSINSTRUKTIONER.....	46
ALLMÄN INFORMATION	47
TEKNISK DATA	48
BRUKSANVISNING	49
UNDERHÅLL	56
REGULATORISK INFORMATION.....	58
EG-FÖRSÄKRAN OM ÖVERENSSTÄMMELSE.....	59

ES: Contenido

INSTRUCCIONES DE SEGURIDAD	60
INFORMACIÓN GENERAL	61
DATOS TÉCNICOS.....	62
INSTRUCCIONES DE OPERACIÓN	63
MANTENIMIENTO	70
INFORMACIÓN REGLAMENTARIA	72
DECLARACIÓN DE CONFORMIDAD CE	73

IT: Indico

ISTRUZIONI PER LA SICUREZZA	74
INFORMAZIONI GENERALI	75
DATI TECNICI	76
ISTRUZIONI PER L'USO	77
MANUTENZIONE	84
INFORMAZIONI NORMATIVE	86
DICHIARAZIONE DI CONFORMITÀ CE	87

NL: inhoud

BELANGRIJKE VEILIGHEIDSINSTRUCTIES	88
ALGEMENE INFORMATIE	89
TECHNISCHE GEGEVENS	90
GEBRUIKSAANWIJZING	91
ONDERHOUD	98
REGELGEVENDE INFORMATIE.....	100
CE-VERKLARING VAN OVEREENSTEMMING	101

Electric Schedule 102
Elektrischer Schaltplan
Schéma Électrique
Elschema
Diagrama Eléctrico
Electrisch Schema

Dimensions 108



Abmessungen
Dimensioner
Dimensiones
Dimensioni
Afmetingen

Spare Parts 108

Erzatzteile
Pièces Des Rechanges
Repuestos
Pezzi Di Ricambio
Reservdelar
Reserveonderdelen

SAFETY INSTRUCTIONS

*In this manual, the words **DANGER**, **WARNING**, **CAUTION** and **NOTE** are used to emphasize important safety information as follows:*

 DANGER	 WARNING	 CAUTION	NOTE
Hazards or unsafe practices which will result in severe personal injury, death or substantial property damage.	Hazards or unsafe practices which could result in severe personal injury, death or substantial property damage.	Hazards or unsafe practices which could result in minor personal injury, product or property damage.	Important installation, operation or maintenance information.

Read the following warnings before using this equipment.

DANGER

EXPLOSION

To reduce risk of explosion, do not use in paint spray booths or within 5 meters / 16 feet of paint spraying operations.

WARNING

READ THE MANUAL

Before operating finishing equipment, read and understand all safety, operation and maintenance information provided in the operation manual.

OPERATOR TRAINING

All personnel must be trained before operating finishing equipment.

FIRE AND EXPLOSION HAZARD

Do not use in an area until it is checked and cleared of combustible and/or flammable materials.

Do not use in an area where the air may contain flammable dust, gas, or liquid vapors.

Never direct the heating equipment towards any pressurized vessel.

Never direct the heating equipment towards combustible or flammable materials.

If you have a distance less than 60 cm/2 feet to the object the temperature might raise quickly and the risk for fire increases.

ELECTRICAL EQUIPMENT

The dryer is operated by highly dangerous electrical voltage.

ACCESSING ELECTRICAL EQUIPMENT

Before accessing live parts, remove the main connector from the wall socket.

Only professional electricians may have direct access into the electrical equipment.

INTENSIVE HEAT RADIATION

Hands, face and other parts of the body should be exposed as little as possible to the heat radiation.

EQUIPMENT MISUSE HAZARD

Equipment misuse can cause the equipment to rupture, malfunction, or start unexpectedly and result in serious injury.

DAMAGED SUPPLY CORD

If the supply cord is damaged, it must be replaced by the manufacturer, its service agent or similarly qualified persons in order to avoid a hazard.

INSPECT THE EQUIPMENT DAILY

Inspect the equipment for worn or broken parts on a daily basis.

Do not operate the equipment if you are uncertain about its condition.

NEVER MODIFY THE EQUIPMENT

Do not modify the equipment unless the manufacturer provides written approval.

CAUTION

HOT SURFACE

Avoid contact.

PROPERLY GROUNDED OUTLET

To provide continued protection against risk of electric shock, connect to properly grounded outlets only.

IMPORTANT INSTALLATION NOTE

This product must be connected to a low-voltage electricity supply that meets public network requirements. If you are unsure whether your installation is suitable, please contact your electricity provider or a qualified electrician.

IT IS THE RESPONSIBILITY OF THE EMPLOYER TO PROVIDE THIS INFORMATION TO THE OPERATOR OF THE EQUIPMENT.

SAVE THESE INSTRUCTIONS

GENERAL INFORMATION

Field of application

IRT TCR are designed to provide an accelerated and even cure of common automotive refinishing materials, including putty, filler, basecoats, and topcoats - both water- and solvent-based. Its site of use is the preparation area and finishing area. Within the automotive industry and vehicle repair sectors, it is used to dry medium to large areas and cure materials before polishing.

The product must not be used for other purposes than the described drying processes.

Product Description

The high-efficiency IRT TCR mobile dryer uses shortwave infrared to cure paint quickly and effectively. It is an essential aid for paint repair and is equipped with one or two fan cooled compact cassettes.



Left to right:

Laser pointer

Reference marker for the center of the distance and temperature measurement area.

Thermal camera

Our thermal camera acts as a "smart eye" for the curing unit - automatically adjusting the infrared lamps to achieve uniform, precise and energy-efficient curing.

- 32x24 Array = 768 individual pyrometers.
- Measuring point per pyrometer approx. 5x4 cm (at a distance of 60 cm).
- Surface temperature mapping area 170x90 cm.
- Continuously identifies and measures the 5 hottest target points and dynamically adjusts IR power to maintain optimal curing temperatures.
- Temperature profiles are logged for quality assurance, traceability and process optimization.

Radar distance sensor

Displays distance and confirms correct positioning (55-65 cm) visually and with sound/buzzer.

Intuitive control

- Touch screen for instant access
- Time and temperature is pre-programmed for putty, filler, base, clear, plastic
- Uses only the power needed to reach the set temperature
- The real-time process is displayed, so the operator stays informed

Gold-Coated Reflector Technology

24-carat gold reflectors provide even heat distribution and energy-efficient curing by focusing radiation precisely where needed with our unique free form reflectors. This ensures the fastest possible curing time, while minimizing risk of over-curing or burning sections of your coating.

Easy manoeuvrable

The design, combined with a gas spring, allows precise positioning, and the height adjustment makes it ideal for curing every part on the car.

Product Assembly

Refer to Assembly instruction 715799

Instruction to the owner

The owner must provide clear operating instructions tailored to local site conditions and national/regional regulations. These instructions must be made available to all users, who are required to follow them.

Ensure adequate technical ventilation in accordance with national/regional regulations at all times.

This appliance is not intended for use by persons (including children) with reduced physical, sensory or mental capabilities, or lack of experience and knowledge, unless they have been given supervision or instruction concerning use of the appliance by a person responsible for their safety. Children should be supervised to ensure that they do not play with the appliance.

Dispose of used components at an authorized recycling facility.

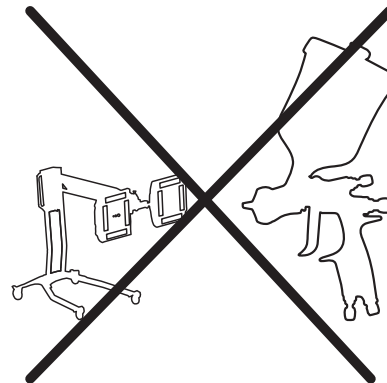

Do not expose the infrared cassettes to overspray.

TECHNICAL DATA

IRT 4-1 TCR and IRT 4-10 TCR curing area (1 cassette)

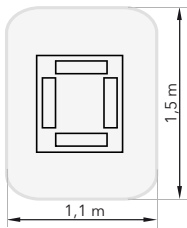

Voltage	220-240V 1 Ph/PE	220-240V 3 Ph/PE	380-420V 3 Ph/PE	440-480V 3 Ph/PE	480V 2 Ph/PE
Frequency	50/60 Hz	50/60 Hz	50/60 Hz	50/60 Hz	50/60 Hz
Current	26 A	15 A	9 A	9 A	13 A
Power***	6 kW	6 kW	6 kW	6 kW	6 kW
Fuse**					
4-1 TCR	30 A*	16 A*	10 A*	20 A	20 A
4-10 TCR	n/a	Max 100A	Max 100A	Max 100A	Max 100A
Noise level	<70 dB(A)	<70 dB(A)	<70 dB(A)	<70 dB(A)	<70 dB(A)

IRT 4-2 TCR and IRT 4-20 TCR curing area (2 cassettes)

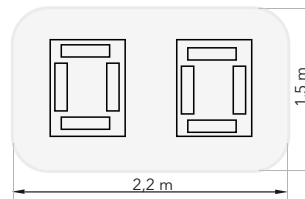

Voltage	220-240V 1 Ph/PE	220-240V 3 Ph/PE	380-420V 3 Ph/PE	440-480V 3 Ph/PE	480V 2 Ph/PE
Frequency	50/60 Hz	50/60 Hz	50/60 Hz	50/60 Hz	50/60 Hz
Current					
4-2 TCR	48 A	27 A	16 A	16 A	26 A
4-20 TCR	n/a	30 A	17 A	17 A	-
Power***	12 kW	12 kW	12 kW	12 kW	12 kW
Fuse**					
4-2 TCR	50 A*	32 A*	16 A*	20 A	32 A
4-20 TCR	n/a	Max 100A	Max 100A	Max 100A	Max 100A
Noise level	<70 dB(A)	<70 dB(A)	<70 dB(A)	<70 dB(A)	<70 dB(A)

* MCB (Minature Circuit Breaker) type C or D. Normal fuse type slow.

** The dryer shall be operated with a fuse of the recommended rating.

*** Rated power: Each cassette is 4 lamps. 2x1000W/lamp + 2x2000W/lamp.

Max ambient temperature during operation 40°C Max ambient temperature during storage and transportation 70°C

Weight 4-1 TCR 53 kg (117 lb), 4-2 TCR 62 kg (137 lb)

Heating elements: Quartz, tungsten filament, infrared emitters

Preprogrammed curing programs

Program No:	Program Name:	STEP 1			STEP 2		
		Time min	Temp Rise °C/min	Max End Temp °C	Time min	Temp Rise °C/min	Max End Temp °C
1	Putty	6	15	70	0	0	0
2	Filler	8	15	60	7	15	80
3	Waterbase	5	15	60	0	0	0
4	Basecoat	5	15	60	0	0	0
5	Topcoat	4	15	60	8	20	80
6	Clearcoat	4	15	60	8	20	80
7	Filler on plastic	4	15	50	9	15	60
8	Topcoat on plastic	6	10	45	9	10	65
9	Clearcoat on plastic	6	10	45	9	10	60
10	Final boost	3	30	90	0	0	0
11	Soft cure	5	13	55	10	13	75
12	Plastic Reshaping	5	15	70	25	17	89

Program No:	Program Name:	STEP 1			STEP 2			STEP 3		
		Time min	Temp Rise °C/min	Max End Temp °C	Time min	Temp Rise °C/min	Max End Temp °C	Time min	Temp Rise °C/min	Max End Temp °C
12	Special glue	4	15	60	8	20	80	15	20	120

All programs can be edited. New programs can be added.

Refer to paint manufacturers data sheet for detailed recommendations.

OPERATING INSTRUCTIONS

Main menu / Touch screen:

NOTE: The robust touchscreen is designed for direct use without protective overlays. The hardened glass surface allows cleaning with alcohol-based cleaners or careful residue removal using a razor blade if required.

Main features are also accessible by push buttons, positioned directly under the touch screen.

Use the main switch to turn on the unit.



A start image appears, displaying the machine type and software version (Press PAUSE to hold). The info can also be found in **> Navigation menu > Service > About**. The QRcode contains more info about this product. (For serial number, the type plate is placed under the control panel.)

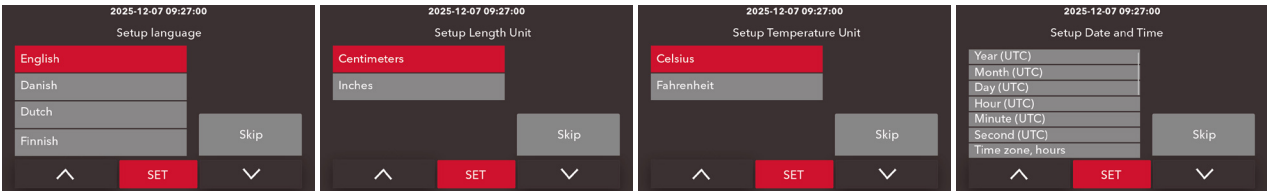

At first startup, the machine will prompt you to **select: Language, Length/Temperature units and Date/Time**. Press "SET" to select. If you press "Skip" the prompt will reappear at next startup. This selection can be changed at any time in **Settings**.

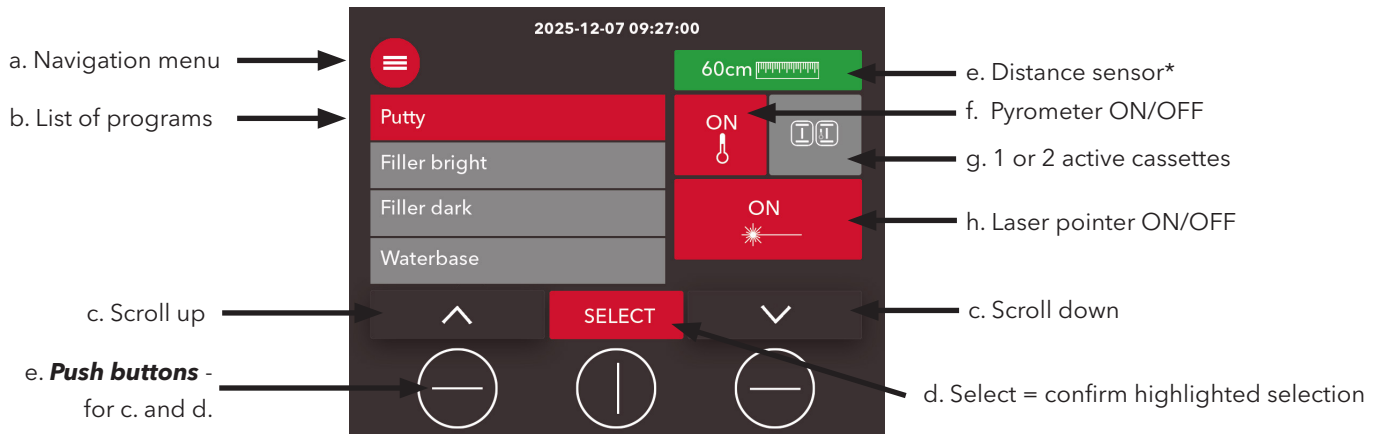

Quick Start - 4 Steps (Switch **f. Pyrometer** and **h. Laser pointer** to ON)

- 1) Position the dryer correctly: **e. Distance sensor*** indicates green (55-65 cm)
- 2) Align using **h. Laser pointer** to center the measurement area (1.7 × 0.9 m).
- 3) SELECT a program from **b. List of programs**
- 4) Press START for automatic process control.

* The distance sensor is connected to an audio signal.

SELECT a program - pyrometer ON (recommended):

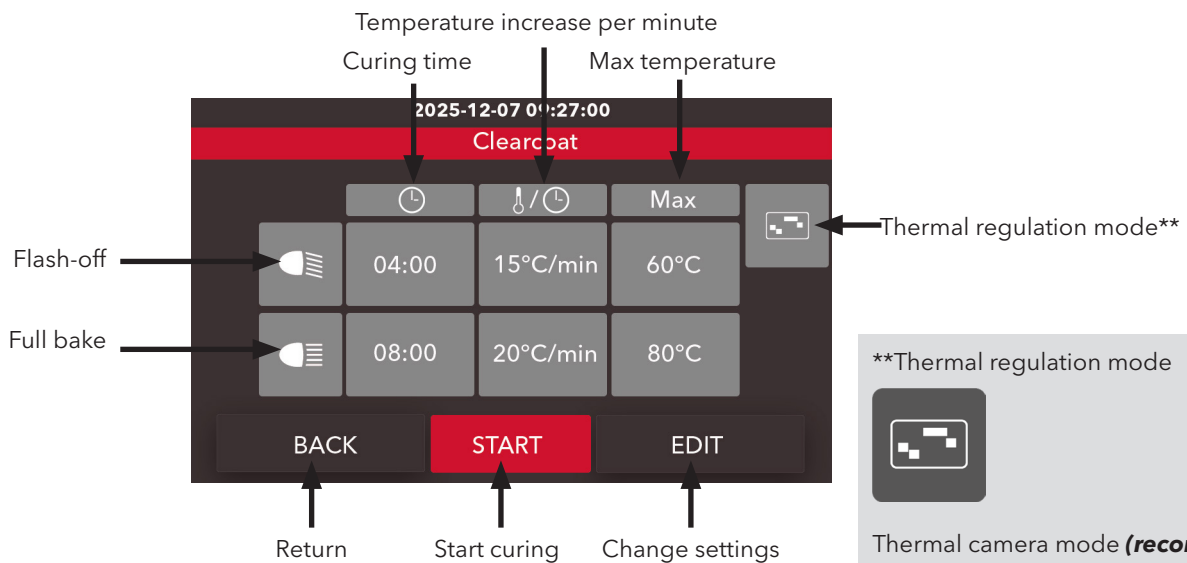

**Thermal regulation mode



Thermal camera mode (**recommended**)
Uses all 768 pixels of the thermal camera to measure temperature. Continuously identifies and measures the five hottest pixels and automatically adjusts IR power to maintain optimal curing temperatures.



Center spot mode
Measures the temperature of the four central pixels only.

Caution:
The laser dot and a circular area with a diameter of 15 cm must be positioned on the measuring area (wet paint). Failure to do so may result in damage to the paint surface and may lead to process alarm with automatic process shutdown.

A **three-step option** is also available:

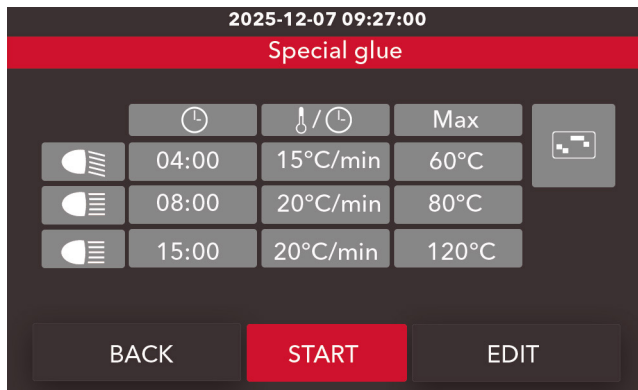

SELECT a program - pyrometer OFF:

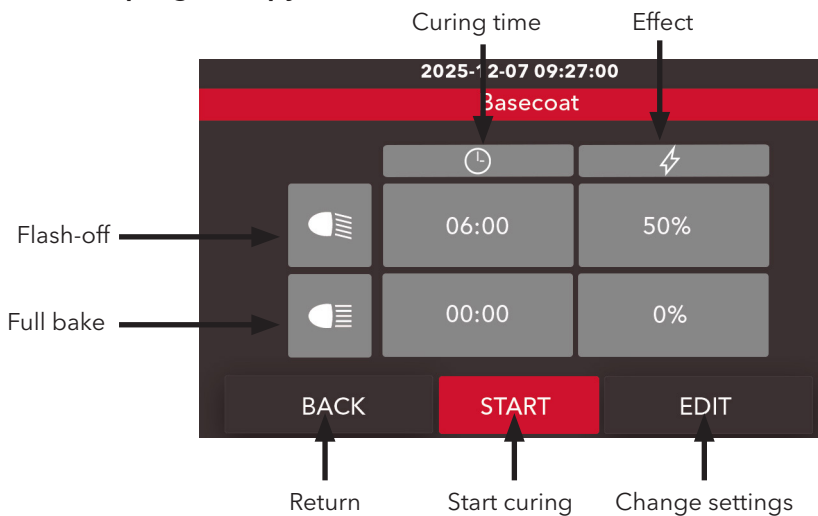

Monitor the real-time process - 3 options:

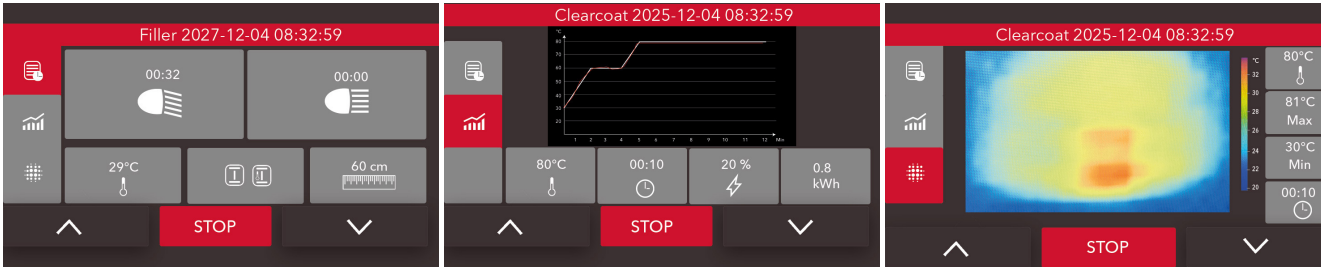

During operation, the curing process can be monitored real-time as: parameter list, diagram or thermal image.
See "Operating History" for more details.

Navigation menu:

Choose in the Main Menu screen to enter the Navigation menu:

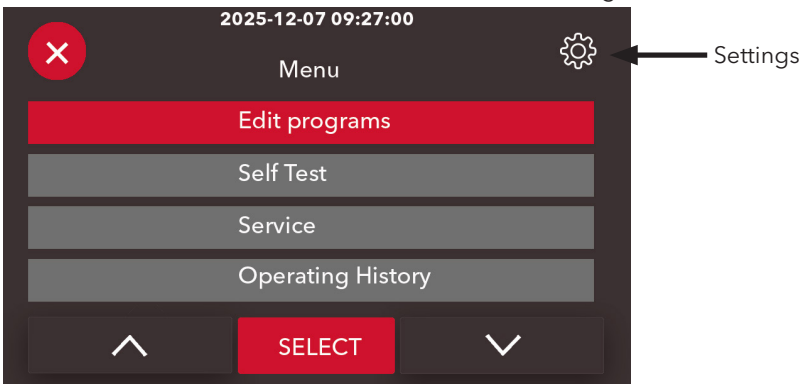

Edit or add new programs:

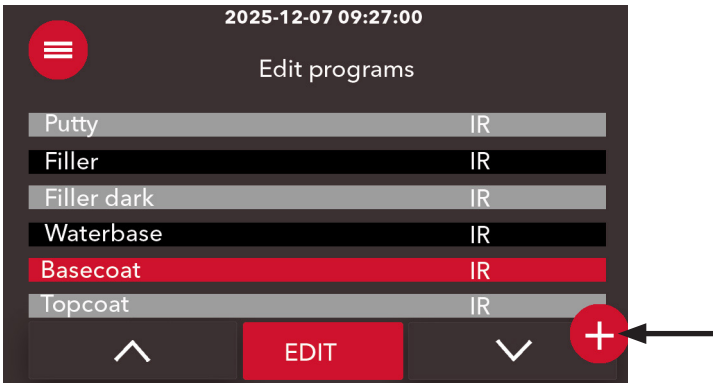

Go to **Navigation menu > Edit programs > Pin code 1234**.

Edit program:

Mark the program, press EDIT to change:

- Time
- Max temperature
- Temperature increase per minute

Add program:

Press **+** to create a new program.

For a 3 step option: **Press IR > 3 Step IR**

NOTE: New programs will not remain after a reset to default program/recipe factory settings.

Operating History:

2025-12-07 09:27:00	
Operating history	
Filler	2025-12-02 10:11:58
Putty	2025-12-02 10:11:58
Basecoat	2025-12-02 10:11:58
Waterbase	2025-12-02 10:11:58
Basecoat	2025-12-02 10:11:58
Putty	2025-12-02 10:11:58

Go to **Navigation menu > Operating History** for process logs. Mark the process, press SELECT to view.

Each log entry contains the final recorded process data, presented as a thermal image, diagram, or parameter list:

Name of program (when recorded) Date and time of recording

List view Diagram view Thermal camera view

Flash off and Full bake timers of the selected program (when recorded)

Distance, at end of process

Temperature, at end of process Number of cassettes used

Total energy consumption

Final temperature Effect, end of process

Remaining time, end of process (if not 0, the process was stopped manually)

Target temperature (average of the 5 pixels with highest temperature)

Max pixel temperature



Minimum temperature

Remaining time, end of process (if not 0, the process was stopped manually)

Self test:

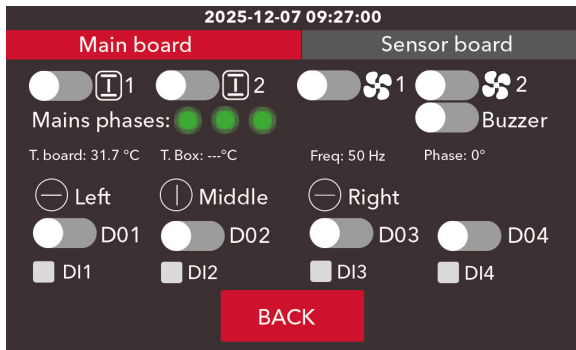
Main board / Sensor board self tests



-  Self test, lamp on cassette 1 and 2
-  Self test, fan on cassette 1 and 2
- T-board: Temperature on Main Board
- T box: --- °C (Future function)
- Freq: Mains frequency
- Phase: Phase angle between phases
-  Test of push buttons below display
- D01-D04, DI1-DI4: Future functions

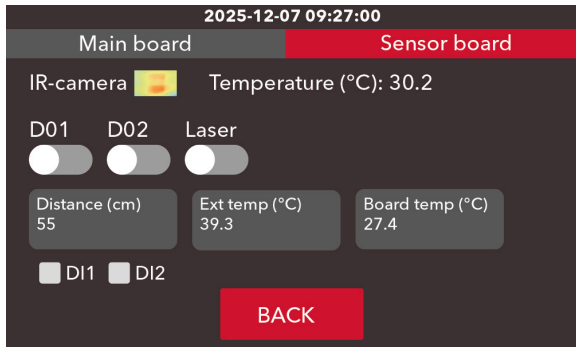

- IR-camera: Image of actual heat on target
- Temperature: Max temperature on thermal camera
- D01-02: Future functions
- Laser: ON/OFF
- Distance: Actual distance to target
- Ext temp: Temperature on lamp reflector
- Board temp: Temperature on Sensor Board
- DI1-I2: Future functions

Service:

- Active alarms:** Displays active alarms.
- About:** QR code to more info about this product. Machine type.
- System Information:** Displays main board and sensor board software versions.

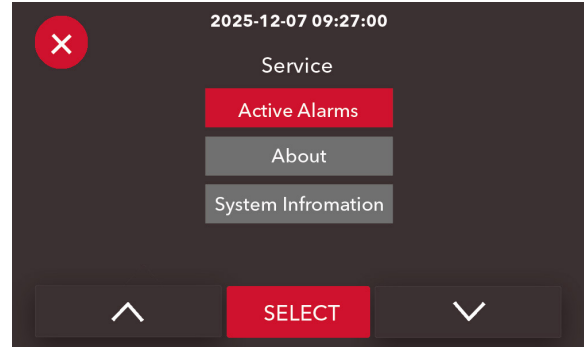

Advanced settings:

Go to **Navigation menu** > **Settings** > **Pin code 768**

EXAMPLE menu screen in Settings:

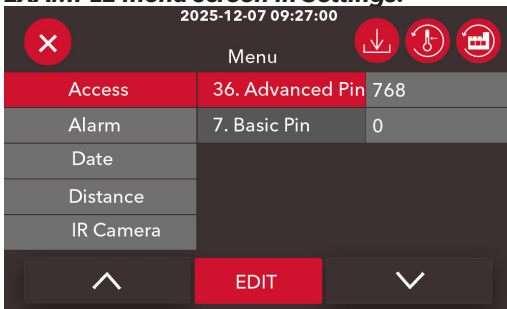

Access:

36. Advanced Pin 768
7. Basic pin 1234

Forgotten changed code?: Press to reset to factory default **OR** contact support@hedson.com for reset link.

Icons:



Reset all parameters to factory default



Reset programs/recipes to factory default



Update software: Request SD micro card with latest software here: support@hedson.com.

Find information about your present version here > **Navigation menu** > **Service** > **About**.

Go to > **Navigation menu** > **Service** > **About** and use the QR-code to view a Step by Step video guide.

Setting:	Nr:	Type:	Action
Access	7	Basic Pin	Change
	36	Advanced Pin	Change
Alarm	3	Process Alarm	Y/N
	49	Process Alarm Temp. (degrees)	Change
Distance	8	Short distance limit (default 55)	Change
	9	Long distance limit (default 65)	Change
IR Camera	69	Temp. Pixels (default 5)	Change
Language and units	1	Language	EN, DK, NL, FI, FR, DE, IT, NO, PO, PT, SL, ES, SE, TU
	4	Temp unit	Celsius/Fahrenheit
	37	Distance unit	cm/inches
Misc.	68	Cooldown temp (degrees)	Change
	83	Touchscreen beep	ON/OFF
Date and Time	16	Display Dimmer Time (default 4 h)	Change
	71	Year	Change
	72	Month	Change
	73	Day	Change
	74	Weekday	Change
	75	Hour	Change
	76	Minute	Change
	77	Second	Change
	78	Time zone hours	Change
	79	Time zone minutes	Change
	84	RTC Drift	Change

Examples:

2025-12-07 09:27:00

Clearcoat

	⌚	🌡️/⌚	Max
☰	04:00	15°C/min	60°C
☰	08:00	20°C/min	80°C

BACK **START** EDIT

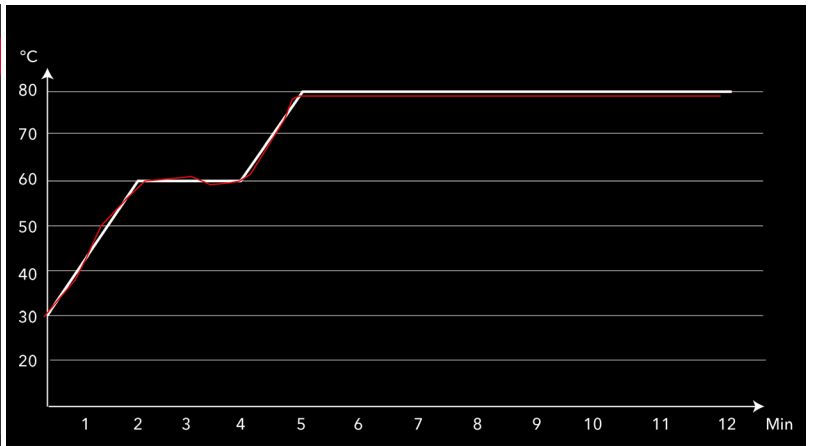

2025-12-07 09:27:00

Special glue

	⌚	🌡️/⌚	Max
☰	04:00	15°C/min	60°C
☰	08:00	20°C/min	80°C
☰	15:00	20°C/min	120°C

BACK **START** EDIT

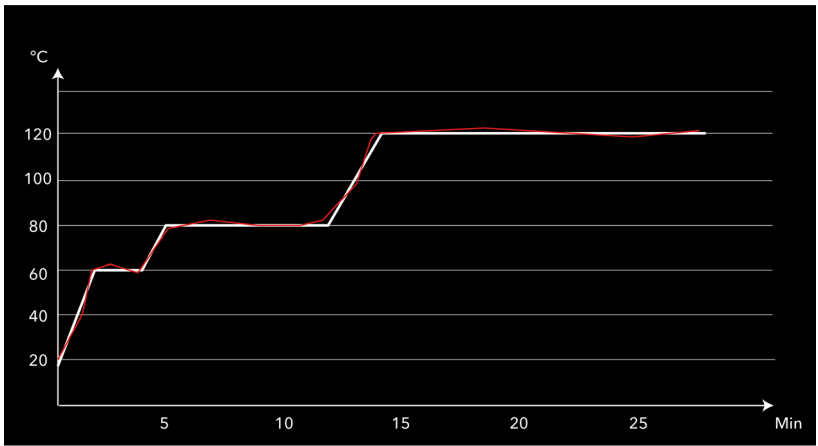

MAINTENANCE

Lamp replacement

NOTE

Only use original IRT lamps with the correct power rating.

⚠ WARNING

Disconnect power supply.

⚠ CAUTION

Do not touch the new lamp with your fingers. Remove the protective paper on the lamp after you have installed it.

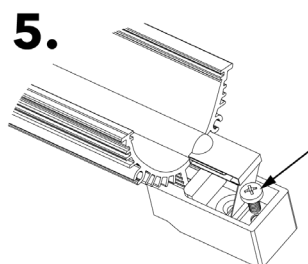
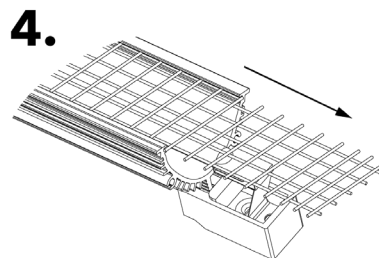
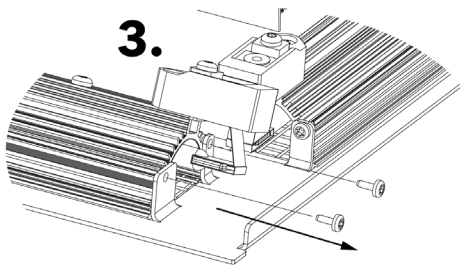
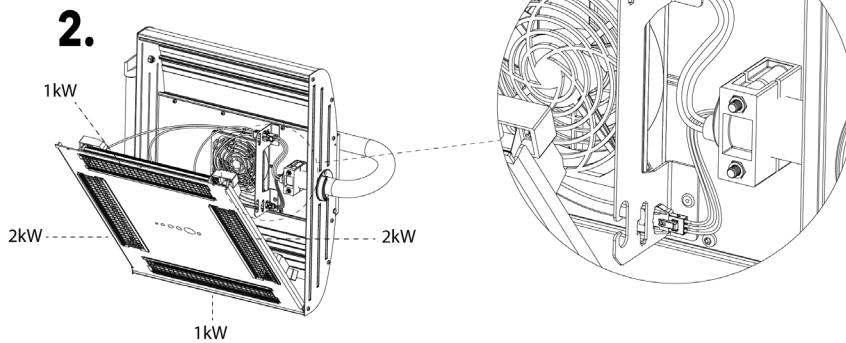
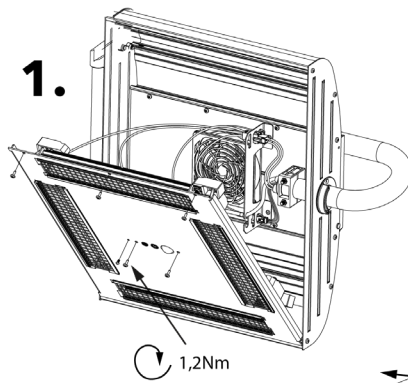
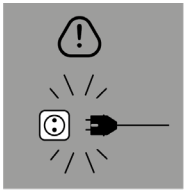

Filter replacement

Attention: The filters are disposable and should not be reused.

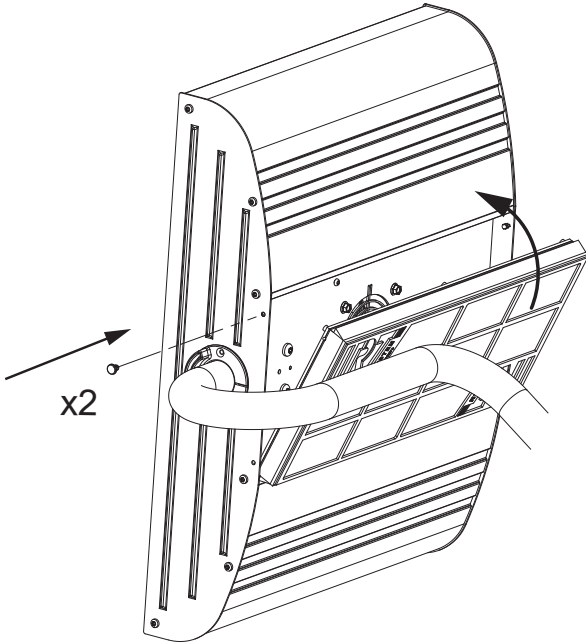

Maintenance

Daily:

- Inspect the equipment for worn or broken parts.
- Do not operate the equipment if you are uncertain about its condition.
- Check that all cables are undamaged. If a cable is damaged, it must be replaced by the manufacturer, an authorized service agent, or a similarly qualified person to avoid hazards.

Weekly:

- Clean the dryer from dust using a damp cloth.
- Check that all IR lamps light up during mobile dryer operation. Defect IR lamps can cause uneven heat distribution over the surface.

Quarterly:

- Inspect the gold reflectors and clean them if necessary using a cloth with denatured alcohol.
- Damaged or extremely dirty gold reflectors can cause the equipment to overheat. If unsure, please contact customer service to determine whether the gold-coated reflector needs to be replaced.
- Inspect the filter and change if necessary.

REGULATORY INFORMATION

FCC Compliance (USA)

This product incorporates a radar module that is FCC-certified for operation in the United States. The module's FCC ID is 2AQ6KA1201.

FCC Compliance Statement:

This device complies with Part 15 of the FCC Rules. Operation is subject to the following two conditions:

1. This device may not cause harmful interference, and
2. This device must accept any interference received, including interference that may cause undesired operation.

User Instructions:

- The radar module is permanently integrated into the product and must not be modified.
- Only the approved module and antenna (as installed by Hedson Technologies AB) may be used.
- Any unauthorized modification of the product may void the user's authority to operate the equipment.

EC DECLARATION OF CONFORMITY

According to testing institutes and according to the machine directive the IRT products in this manual are not defined as machines, wherefore the machine directive reference cannot be included in this declaration.

Manufacturer,
Hedson Technologies AB
Box 1530
SE 462 28 Vänersborg
Sweden

declare under our sole responsibility that the products
IRT 4-1, 4-2, 4-10, 4-20 TCR
that are used to accelerate the drying of paint, to which this declaration relates, are in conformity with the following standards

EN IEC 60335-1:2020+A11 2024	Household and similar electrical appliances - Safety - Part 1: General requirements
IEC 60335-2-45:2024	Particular requirements for portable heating tools and similar appliances
EN 61000-6-8:2021	Electromagnetic Compatibility, Generic Emission Standard
EN 61000-6-2:2019	Electromagnetic Compatibility, Generic Immunity Standard
EN 61000-3-11:2000	Electro-magnetic Compatibility, Limitation of voltage changes

Compliance statement:

The maximum value of the system impedance (Z_{max}) is 0.044 ohm for the phase lines and 0.030 ohm for the neutral at the interface between a public supply network and a user's installation.

The products incorporate a radio module (radar module) which is CE marked and separately assessed for conformity according to the Radio Equipment Directive. The conformity assessment of the radio module is covered by the module manufacturer's own EU Declaration of Conformity. Integration of the module into the above-mentioned products does not affect compliance with the essential requirements of the Radio Equipment Directive.

In accordance with the provisions of the following directives in their most current version

2014/35/EU	Low Voltage Directive
2014/30/EU	Electromagnetic Compatibility
2011/65/EU	Restriction of the use of certain hazardous substances (RoHS)
2014/53/EU	Radio Equipment Directive

Vänersborg, Sweden, 14th of January 2026



Linus Ekfeldt
Product Company Director IRT

DECLARATION OF CONFORMITY UKCA

Manufacturer,

Hedson Technologies AB
 Box 1530
 SE 462 28 Vänersborg
 Sweden

declare under our sole responsibility that the products

IRT TCR 4-1, 4-2

that are used to accelerate the drying of paint, to which this declaration relates, are in conformity with the following standards

EN IEC 60335-1:2020+A11 2024	Household and similar electrical appliances - Safety - Part 1: General requirements
IEC 60335-2-45:2024	Particular requirements for portable heating tools and similar appliances
EN 61000-6-8:2021	Electromagnetic Compatibility, Generic Emission Standard
EN 61000-6-2:2019	Electromagnetic Compatibility, Generic Immunity Standard
EN 61000-3-11:2000	Electro-magnetic Compatibility, Limitation of voltage changes

Compliance statement:

The maximum value of the system impedance (Z_{max}) is 0.044 ohm for the phase lines and 0.030 ohm for the neutral at the interface between a public supply network and a user's installation.

In accordance with the provisions of the following directives in their most current version

Electrical Equipment (Safety) Regulations 2016

Electro-magnetic Compatibility Regulations 2016

The Restriction of the Use of Certain Hazardous Substances in Electrical and Electronic Equipment Regulations 2012

Vänersborg, Sweden, 14th of January 2026



Linus Ekfeldt

Product Company Director IRT

SICHERHEITSHINWEISE

In diesem Produktblatt werden die Wörter **GEFAHR**, **WARNUNG**, **VORSICHT** und **HINWEIS** verwendet, um wichtige Sicherheitsinformationen wie folgt hervorzuheben:

! GEFAHR	! WARNUNG	! VORSICHT	HINWEIS
Gefahren oder unsichere Praktiken, die zu schweren Verletzungen, zum Tod oder zu erheblichen Sachschäden führen.	Gefahren oder unsichere Praktiken, die zu schweren Verletzungen, zum Tod oder zu erheblichen Sachschäden führen können.	Gefahren oder unsichere Praktiken, die zu leichten Verletzungen, Produkt- oder Sachschäden führen können.	Wichtige Informationen zu Installation, Betrieb oder Wartung.

Lesen Sie die folgenden Warnhinweise, bevor Sie dieses Gerät verwenden.

! GEFAHR

EXPLOSION

Um die Explosionsgefahr zu verringern, nicht in Farbspritzkabinen oder im Umkreis von 5 Metern rund um Farbspritzanlagen verwenden.

! WARNUNG

LESEN SIE DAS HANDBUCH

Lesen Sie vor der Inbetriebnahme von Endbearbeitungsgeräten alle Sicherheits-, Betriebs- und Wartungsinformationen in der Bedienungsanleitung und stellen Sie sicher, dass Sie diese verstanden haben.

BEDIENERSCHULUNG

Das gesamte Personal muss vor der Bedienung der Endbearbeitungsgeräte geschult werden.

BRAND- UND EXPLOSIONSGEFAHR

Verwenden Sie das Gerät nicht in einem Bereich, bis dieser überprüft und von brennbaren und/oder entzündlichen Materialien befreit wurde.

Nicht in Bereichen verwenden, in denen die Luft brennbaren Staub, Gas oder Flüssigkeitsdämpfe enthalten kann.

Richten Sie das Heizgerät niemals auf unter Druck stehende Behälter.

Richten Sie das Heizgerät niemals auf brennbare oder entzündliche Materialien.

Wenn der Abstand zum Objekt weniger als 60 cm beträgt, kann die Temperatur schnell ansteigen und die Brandgefahr steigt.

ELEKTRISCHE KOMPONENTEN

Der Trockner wird mit gefährlicher hoher elektrischer Spannung betrieben.

ZUGANG ZU DEN ELEKTRISCHEN KOMPONENTEN

Bevor Sie stromführende Teile berühren, ziehen Sie den Hauptstecker aus der Wandsteckdose.

Nur ausgebildete Elektriker dürfen direkten Zugang zu elektrischen Komponenten haben.

INTENSIVE WÄRMEABSTRAHLUNG

Hände, Gesicht und andere Körperteile sollten so wenig wie möglich der Wärmestrahlung ausgesetzt werden.

GEFAHR DURCH MISSBRAUCH DES GERÄTS

Ein Missbrauch des Geräts kann dazu führen, dass die Ausrüstung beschädigt wird, Fehlfunktionen aufweist oder unerwartet startet und schwere Verletzungen verursacht.

BESCHÄDIGTES NETZKABEL

Wenn das Netzkabel beschädigt ist, muss es durch den Hersteller, dessen Servicepartner oder ähnlich qualifizierte Personen ersetzt werden, um Gefahren zu vermeiden.

TÄGLICHE ÜBERPRÜFUNG DER AUSTRÜSTUNG

Überprüfen Sie die Ausrüstung täglich auf abgenutzte oder defekte Teile.

Betreiben Sie das Gerät nicht, wenn Sie sich über seinen Zustand nicht sicher sind.

DAS GERÄT NICHT MODIFIZIEREN

Nehmen Sie keine Änderungen am Gerät vor, es sei denn, der Hersteller erteilt eine schriftliche Genehmigung.

! VORSICHT

HEISSE OBERFLÄCHE

Kontakt vermeiden.

ORDNUNGSGEMÄSS GEERDETE STECKDOSE

Um einen dauerhaften Schutz vor Stromschlägen zu gewährleisten, schließen Sie das Gerät nur an ordnungsgemäß geerdete Steckdosen an.

WICHTIGER INSTALLATIONSHINWEIS

Dieses Produkt muss an eine Niederspannungsstromversorgung angeschlossen werden, die den Anforderungen des öffentlichen Netzes entspricht. Wenn Sie unsicher sind, ob Ihre Installation geeignet ist, wenden Sie sich bitte an Ihren Stromversorger oder eine qualifizierte Elektrofachkraft.

ES LIEGT IN DER VERANTWORTUNG DES ARBEITGEBERS, DEM BETREIBER DES GERÄTS DIESE INFORMATIONEN BEREITZUSTELLEN.

DIESE ANLEITUNG AUFBEWAHREN

ALLGEMEINE INFORMATIONEN

Anwendungsbereich

Die IRT TCR wurden entwickelt, um eine beschleunigte und gleichmäßige Aushärtung gängiger Materialien für die Autoreparaturlackierung zu ermöglichen, einschließlich Spachtelmasse, Grundierung, Füller, Basis- und Decklacke - sowohl auf Wasser- als auch auf Lösemittelbasis.

Das Gerät wird im Vorbereitungs- und im Finishbereich eingesetzt.

In der Automobil- und Lack-Karosseriemarkt wird es zum Trocknen mittelgroßer bis großer Flächen und zum Aushärten von Materialien vor dem Polieren verwendet.

Das Gerät darf nur für die beschriebenen Trocknungsprozesse verwendet werden.

Produktbeschreibung

Der hocheffiziente mobile Trockner IRT TCR nutzt kurzwelliges Infrarot, um Beschichtungen schnell und effektiv auszuhärten. Er ist ein unentbehrliches Hilfsmittel bei der Lackreparatur und ist mit einer oder zwei Lüftergekühlten Kompaktkassetten ausgestattet.



Von links nach rechts:

Laserpointer

Referenzmarkierung für die Mitte des Abstands- und Temperaturmessbereichs.

Wärmebildkamera

- Unsere Wärmebildkamera fungiert als „intelligentes Auge“ der Trocknungseinheit und passt die Infrarotlampen automatisch an, um eine gleichmäßige, präzise und energieeffiziente Aushärtung zu gewährleisten.
- 32x24 Array = 768 einzelne Pyrometer.
- Messpunkt pro Pyrometer ca. 5 x 4 cm (bei einem Abstand von 60 cm).
- Oberflächentemperatur-Messbereich: 170 x 90 cm.
- Identifiziert und misst kontinuierlich die 5 heißesten Zielpunkte und passt die IR-Leistung dynamisch an, um optimale Aushärtungstemperaturen sicherzustellen.
- Temperaturprofile werden zur Qualitätssicherung, Rückverfolgbarkeit und Prozessoptimierung aufgezeichnet.

Radar-Abstandssensor

- Zeigt den Abstand an und bestätigt die korrekte Positionierung
- (55-65 cm) visuell sowie akustisch (Signalton).

Intuitive Bedienung

- Touchscreen für direkten Zugriff.
- Zeit und Temperatur sind für Grundierung, Spachtel, Füller, Basis- und Klarlack, so wie Kunststoffuntergründe vorprogrammiert.
- Es wird nur die Leistung eingesetzt, die zum Erreichen der eingestellten Temperatur erforderlich ist.
- Der Prozess wird in Echtzeit angezeigt, sodass der Bediener jederzeit informiert bleibt.

Goldbeschichtete Reflektortechnologie

24-karätige Goldreflektoren sorgen für eine gleichmäßige Wärmeverteilung und energieeffiziente Aushärtung, indem sie die Strahlung mit unseren einzigartigen Freiformreflektoren genau dort bündeln, wo sie benötigt wird. Dies gewährleistet eine schnellstmögliche Aushärtungszeit und minimiert gleichzeitig das Risiko einer Überhärtung oder eines Verbrennens von Abschnitten Ihrer Beschichtung.

Leicht zu manövrieren

Das Design, kombiniert mit einer Gasfeder, ermöglicht eine präzise Positionierung, und die Höhenverstellung macht es ideal für die Aushärtung jedes Teils am Auto.

Produktmontage

Siehe Montageanleitung 715799

Anweisungen für den Eigentümer

Der Eigentümer muss klare Betriebsanweisungen bereitstellen, die auf die örtlichen Bedingungen und nationalen/regionalen Vorschriften zugeschnitten sind. Diese Anweisungen müssen allen Benutzern zur Verfügung gestellt werden und sind von ihnen zu befolgen.

Sorgen Sie jederzeit für ausreichende technische Belüftung gemäß den nationalen/regionalen Vorschriften.

Personen (einschließlich Kinder) vorgesehen, die über eingeschränkte physische, sensorische oder geistige Fähigkeiten oder über zu wenig Erfahrung und Wissen verfügen, es sei denn, sie werden durch eine für ihre Sicherheit verantwortliche Person hinsichtlich der Verwendung des Gerätes beaufsichtigt oder geschult. Kinder sollten beaufsichtigt werden, um zu verhindern, dass sie mit dem Gerät spielen.

Entsorgen Sie gebrauchte Komponenten bei einer autorisierten Recyclinganlage.

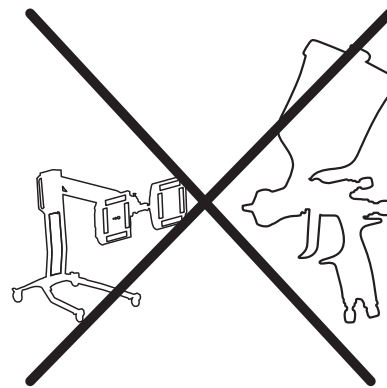

Setzen Sie die Infrarotkassetten keinem Sprühnebel aus

TECHNISCHE DATEN

IRT 4-1 TCR und IRT 4-10 TCR Trocknungsfläche (1 Kassette)

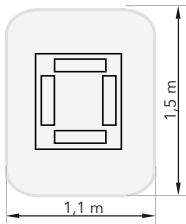

Spannung	220-240V 1 Ph/PE	220-240V 3 Ph/PE	380-420V 3 Ph/PE	440-480V 3 Ph/PE	480V 2 Ph/PE
Frequenz	50/60 Hz	50/60 Hz	50/60 Hz	50/60 Hz	50/60 Hz
Stromstärke	26 A	15 A	9 A	9 A	13 A
Leistung***	6 kW	6 kW	6 kW	6 kW	6 kW
Sicherung**					
4-1 TCR	30 A*	16 A*	10 A*	20 A	20 A
4-10 TCR	n/a	Max 100A	Max 100A	Max 100A	Max 100A
Lärmpegel	<70 dB(A)	<70 dB(A)	<70 dB(A)	<70 dB(A)	<70 dB(A)

* MCB (Miniature Circuit Breaker, Leitungsschutzschalter) Typ C oder D. Normaler Sicherungstyp träge.

**Der Trockner sollte mit dem empfohlenen Sicherungswert betrieben werden. Gewicht, Abmessungen und Typenschild auf der letzten Seite.

*** Nennleistung: Jede Kassette besteht aus 4 Lampen. 2x1000W/Lampe + 2x2000W/Lampe.

Maximale Umgebungstemperatur während des Betriebs 40°C.

Maximale Umgebungstemperatur während der Lagerung und des Transports 70°C.

Gewicht 4-1 TCR 53 kg, 4-2 TCR 62 kg

Heizelemente: Quarz, Wolframfaden, Infrarotstrahler

IRT 4-2 TCR und IRT 4-20 TCR Trocknungsfläche (2 Kassetten)

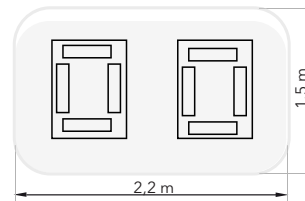

Spannung	220-240V 1 Ph/PE	220-240V 3 Ph/PE	380-420V 3 Ph/PE	440-480V 3 Ph/PE	480V 2 Ph/PE
Frequenz	50/60 Hz	50/60 Hz	50/60 Hz	50/60 Hz	50/60 Hz
Leistung					
4-2 TCR	48 A	27 A	16 A	16 A	26 A
4-20 TCR	n/a	30 A	17 A	17 A	-
Leistung***	12 kW	12 kW	12 kW	12 kW	12 kW
Sicherung**					
4-2 TCR	50 A*	32 A*	16 A*	20 A	32 A
4-20 TCR	n/a	Max 100A	Max 100A	Max 100A	Max 100A
Lärmpegel	<70 dB(A)	<70 dB(A)	<70 dB(A)	<70 dB(A)	<70 dB(A)

Voreingestellte Aushärtungsprogramme

Pro-gramm-Nr:	Programmname:	SHRITT 1			STEP 2		
		Zeit min	Temperaturanstieg °C/min	Max. Endtemperatur °C	Zeit min	Temperaturanstieg °C/min	Max. Endtemperatur °C
1	Spachtel	6	15	70	0	0	0
2	Füller	8	15	60	7	15	80
3	Wasserbasis	5	15	60	0	0	0
4	Basislack	5	15	60	0	0	0
5	Decklack	4	15	60	8	20	80
6	Klarlack	4	15	60	8	20	80
7	Kunstst. Füller	4	15	50	9	15	60
8	Kunstst. Deckl	6	10	45	9	10	65
9	Kunstst. Klarl	6	10	45	9	10	60
10	Nachhär	3	30	90	0	0	0
11	Soft Trockn	5	13	55	10	13	75
12	Kunststoff-rückformung	5	15	70	25	17	89

Pro-gramm-Nr:	Programmname:	SHRITT 1			SHRITT 2			SHRITT 3		
		Zeit min	Temp anstieg °C/min	Max End Temp °C	Zeit min	Temp anstieg °C/min	Max End Temp °C	Zeit min	Temp anstieg °C/min	Max End Temp °C
12	Kleber	4	15	60	8	20	80	15	20	120

Alle Programme können bearbeitet werden. Neue Programme können hinzugefügt werden.

Beziehen Sie sich für detaillierte Empfehlungen auf das Datenblatt des Lackherstellers.

BEDIENUNGSANLEITUNG

Hauptmenü / Touchscreen:

HINWEIS: Der robuste Touchscreen ist für die direkte Bedienung ohne Schutzfolien ausgelegt.

Die gehärtete Glasoberfläche ermöglicht die Reinigung mit alkoholbasierten Reinigungsmitteln oder bei Bedarf die vorsichtige Entfernung von Rückständen mit einer Rasierklinge.

Die Hauptfunktionen sind auch über Drucktasten zugänglich, die sich direkt unter dem Touchscreen befinden.

Verwenden Sie den Hauptschalter, um das Gerät einzuschalten.



Die Informationen sind auch unter **> Navigationsmenü > Service > Über**.

Der QR-Code enthält weitere Informationen zu diesem Produkt.

(Für die Seriennummer befindet sich das Typenschild unter dem Bedienfeld.)

Ein Startbild erscheint und zeigt den Maschinentyp und die Softwareversion an (PAUSE drücken, um anzuhalten).

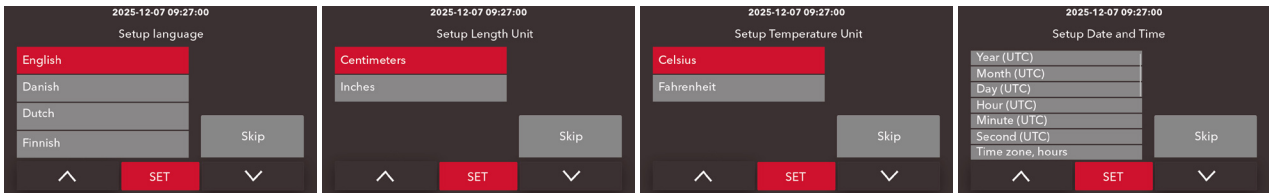

Beim ersten Start fordert das Gerät Sie auf, Folgendes **auszuwählen**:

Sprache, Längen-/Temperatureinheiten und Datum/Uhrzeit. Drücken Sie „SET/Einstellen“, um auszuwählen.

Wenn Sie „Skip“ drücken, erscheint die Abfrage beim nächsten Start erneut.

Diese Auswahl kann jederzeit in den **Einstellungen** geändert werden.

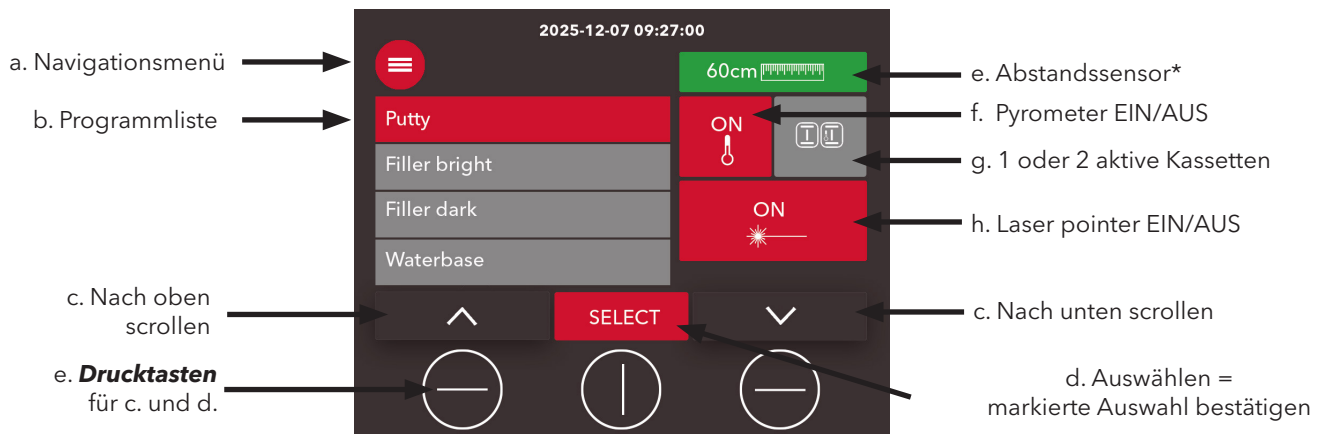

Schnellstart - 4 Schritte (Schalter für f. **Pyrometer** und h. **Laserpointer** auf EIN)

1. Trockner korrekt positionieren: **e. Abstandssensor*** zeigt Grün (55–65 cm)
2. Mit **h. Laserpointer** den Messbereich (1,7 × 0,9 m) zentrieren
3. Ein Programm aus **b. Programmliste** AUSWÄHLEN
4. START drücken für die automatische Prozesssteuerung

* Der Abstandssensor ist mit einem Tonsignal verbunden.

Programm AUSWÄHLEN - Pyrometer EIN (empfohlen):

Temperaturanstieg pro Minute
Aushärtezeit
Max Temperatur

2025-12-07 09:27:00
Clearcoat

Flash-off
Full bake

Thermoregulierungsmodus**

BACK START EDIT

Zurück Aushärtung starten Einstellungen ändern

Eine **Drei-Schritte-Option** ist ebenfalls verfügbar:

2025-12-07 09:27:00
Special glue

BACK START EDIT

**Thermoregulierungsmodus



Wärmebildkameranodus (**empfohlen**)

Verwendet alle 768 Pixel der Wärmebildkamera zur Temperaturmessung. Identifiziert und misst kontinuierlich die fünf heißesten Pixel und passt automatisch die IR-Leistung an, um die optimalen Aushärtungstemperaturen aufrechtzuerhalten.



Zentralpunktmodus

Misst nur die Temperatur der vier mittleren Pixel.

Achtung:

Der Laserpunkt und ein Kreisbereich mit einem Durchmesser von 15 cm müssen auf dem Messbereich (nasser Lack) positioniert werden. Wenn dies nicht eingehalten wird, kann die Lackoberfläche beschädigt werden und es kann zu einer Prozesswarnung mit automatischem Prozessstopp kommen.

Programm AUSWÄHLEN - Pyrometer AUS:

Aushärtezeit
Wirkung

2025-12-07 09:27:00
Basecoat

Flash-off
Full bake

BACK START EDIT

Zurück Aushärtung starten Einstellungen ändern

Echtzeitprozess überwachen - 3 Optionen:

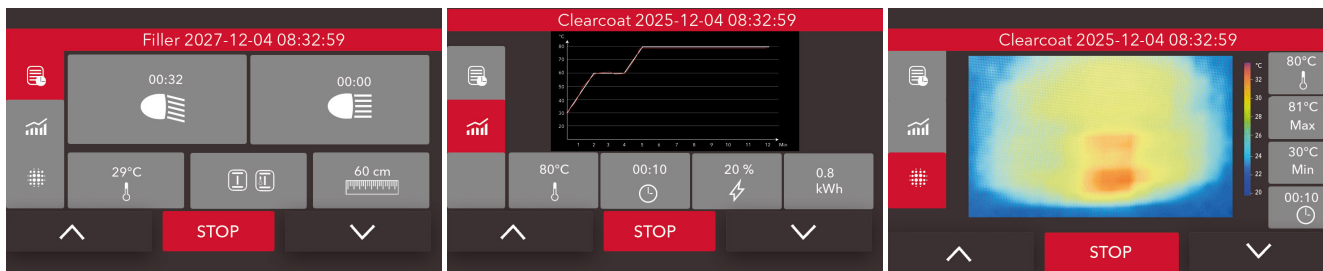

Während des Betriebs kann der Aushärtungsprozess in Echtzeit überwacht werden als: Parameterliste, Diagramm oder Wärmebild. Weitere Details finden Sie unter „Betriebsverlauf“.

Navigationsmenü:

Wählen Sie  im Hauptmenübildschirm, um das Navigationsmenü zu öffnen:

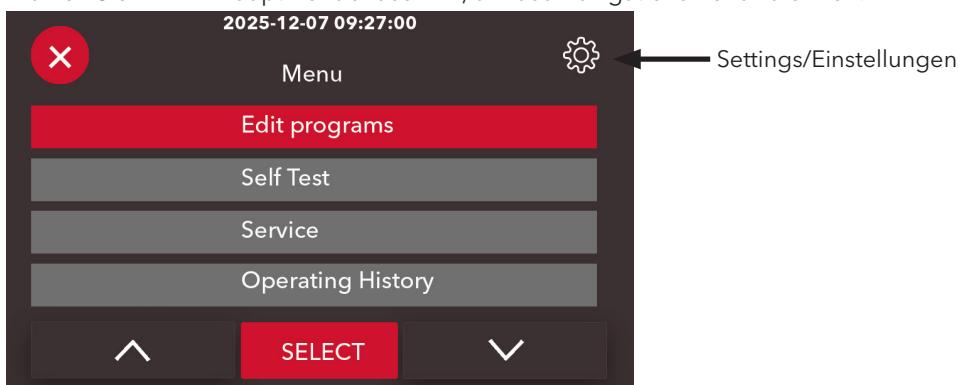

Programme bearbeiten oder neue Programme hinzufügen:

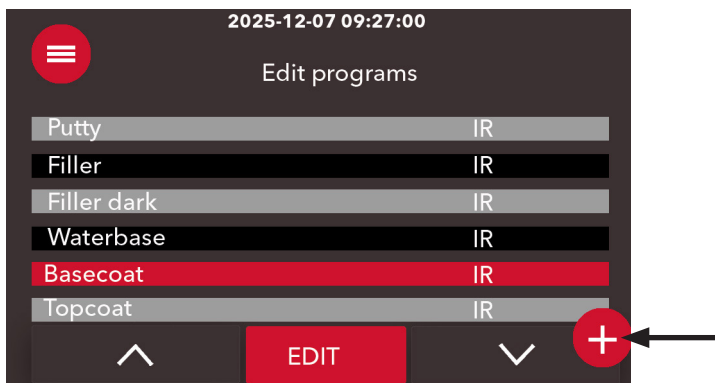

Gehen Sie zu **Navigationsmenü > Programme bearbeiten > PIN-Code 1234**.

Programm **bearbeiten**:

Programm markieren, EDIT/Bearbeiten drücken, um zu ändern:

- Zeit
- Maximale Temperatur
- Temperaturanstieg pro Minute

Programm **hinzufügen**:

+ drücken, um ein neues Programm zu erstellen.

Für eine Drei-Schritte-Option: **IR > 3 Step IR drücken**

HINWEIS: Neue Programme bleiben nach einem Reset auf die werkseitigen Standardprogramme/-rezepte nicht erhalten.

Betriebsverlauf:

2025-12-07 09:27:00	
Operating history	
Filler	2025-12-02 10:11:58
Putty	2025-12-02 10:11:58
Basecoat	2025-12-02 10:11:58
Waterbase	2025-12-02 10:11:58
Basecoat	2025-12-02 10:11:58
Putty	2025-12-02 10:11:58

Gehen Sie zu **Navigationsmenü > Betriebsverlauf** für Prozessprotokolle.
 Markieren Sie den Prozess und drücken Sie SELECT/Auswählen, um ihn anzuzeigen.
 Jeder Protokolleintrag enthält die final erfassten Prozessdaten, dargestellt als Wärmebild, Diagramm oder Parameterliste:

Name des Programms (bei Aufzeichnung) Datum und Uhrzeit der Aufzeichnung

Listenansicht Diagrammansicht Ansicht der Thermalkamera

Flash-off- und Full-bake-Zeiten des ausgewählten Programms (bei Aufzeichnung)

Abstand am Ende des Prozesses

Temperatur am Ende des Prozesses Anzahl der verwendeten Kassetten

Gesamtenergieverbrauch

Endtemperatur Wirkung am Prozessende

Verbleibende Zeit am Prozessende (wenn nicht 0, wurde der Prozess manuell gestoppt)

Zieltemperatur (Durchschnitt der 5 Pixel mit der höchsten Temperatur)

Maximale Pixeltemperatur

Minimale Temperatur

Verbleibende Zeit am Prozessende (wenn nicht 0, wurde der Prozess manuell gestoppt)

Selbsttest:

Selbsttests der Hauptplatine / Sensorplatine

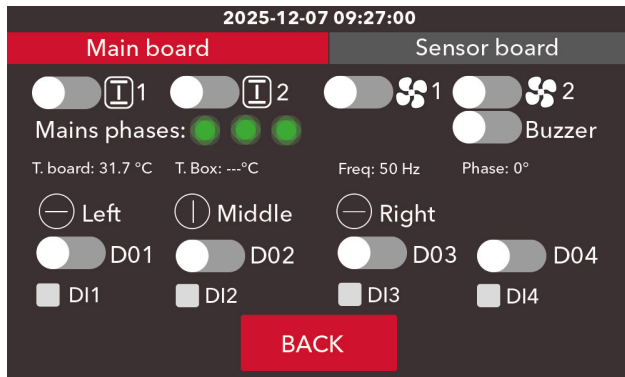

Selbsttest, Lampe auf Kassette 1 und 2



Selbsttest, Lüfter auf Kassette 1 und 2

T-Board: Temperatur auf der Hauptplatine

T box: --- °C (zukünftige Funktion)

Freq: Netzfrequenz

Phase: Phasenwinkel zwischen den Phasen



: Test der Drucktasten unter dem Display; Links - Mitte - Rechts

D01-D04, DI1-DI4: Zukünftige Funktionen

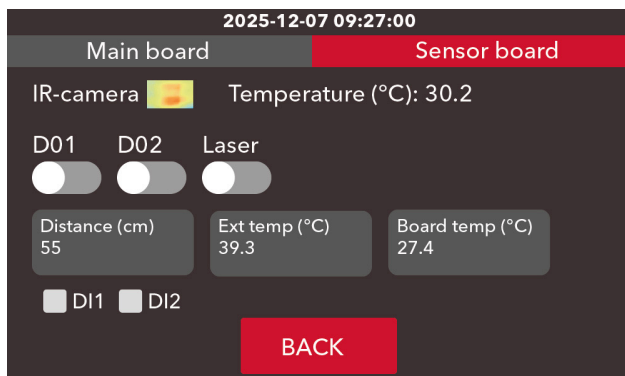

IR-Kamera: Bild der aktuellen Wärme auf dem Zielobjekt

Temperature: Maximale Temperatur der Wärmebildkamera

D01-D02: Zukünftige Funktionen

Laser: EIN/AUS

Distance: Aktueller Abstand zum Zielobjekt

Ext Temp.: Temperatur am Lampenreflektor

Board temp: Temperatur auf der Sensorplatine

DI1-DI2: Zukünftige Funktionen

Service:

Aktive Alarme: Zeigt aktive Alarme an.

Über: Zeigt die Softwareversionen der Hauptplatine und der Sensorplatine an.

QR-Code für weitere Informationen zu diesem Produkt.

About: QR-Code für weitere Informationen zu diesem Produkt. Machinentyp.

Systeminformationen: Zeigt die Softwareversionen der Hauptplatine und der Sensorplatine an.

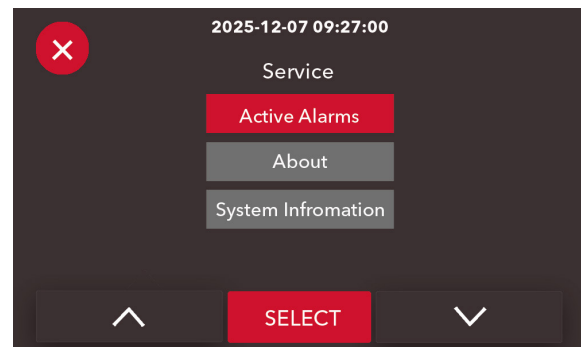

Erweiterte Einstellungen:

Gehen Sie zu Navigationsmenü > Einstellungen > PIN-Code 768
 BEISPIEL für Bildschirmmenü in den Einstellungen:

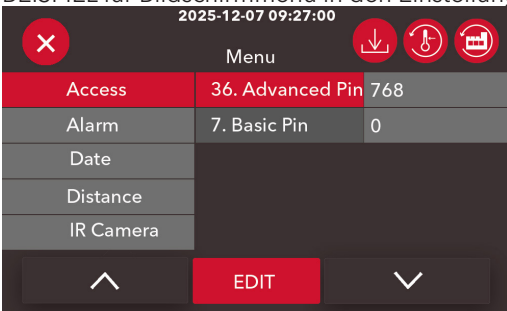

Access:

36. Advanced/ Erweiterter Pin 768
 7. Basic/Basis pin 1234

Vergessener geänderter Code?: Drücken Sie , um auf die Werkseinstellungen zurückzusetzen **ODER** kontaktieren Sie support@hedson.com für einen Reset-Link.

Symbole:



Alle Parameter auf Werkseinstellungen zurücksetzen



Programme/Rezepte auf Werkseinstellungen zurücksetzen



Software aktualisieren: Fordern Sie die SD-Microkarte mit der neuesten Software hier an: support@hedson.com

Informationen zu Ihrer aktuellen Version finden Sie unter > **Navigationsmenü** > **Service** > **Über**.
 Gehen Sie zu > **Navigationsmenü** > **Service** > **Über** und verwenden Sie den QR-Code, um eine Schritt-für-Schritt-Videoanleitung anzusehen.

Einstellung:	Nr:	Typ:	Aktion
Access / Zugriff	7	Basis-PIN	Ändern
	36	Erweiterter PIN	Ändern
Alarm	3	Prozessalarm	J/N
	49	Prozessalarm Temperatur (Grad)	Ändern
Distance / Abstand	8	Minimaler Distanzwert (Standard 55)	Ändern
	9	Maximaler Distanzwert (Standard 65)	Ändern
IR Camera	69	Temperatur-Pixel (Standard 5)	Ändern
Language and Units / Sprache und Einheiten	1	Sprache	EN, DK, NL, FI, FR, DE, IT, NO, PO, PT, SL, ES, SE, TU
	4	Temperatureinheit	Celsius/Fahrenheit
	37	Entfernungseinheit	cm/inches
Misc. /Verschiedenes	68	Abkühltemperatur (Grad)	Ändern
	83	Touchscreen-Signalton	EIN/AUS
Time / Zeit Date / Datum	16	Dimmzeit des Displays (Standard: 4 h)	Ändern
	71	Jahr	Ändern
	72	Monat	Ändern
	73	Tag	Ändern
	74	Wochentag	Ändern
	75	Stunde	Ändern
	76	Minute	Ändern
	77	Sekunde	Ändern
	78	Zeitzone Stunden	Ändern
	79	Zeitzone Minuten	Ändern
	84	RTC-Abweichung	Ändern

Beispiele:

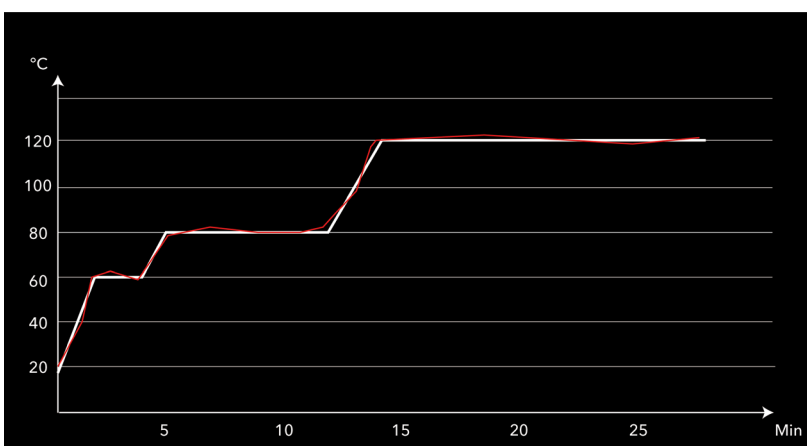
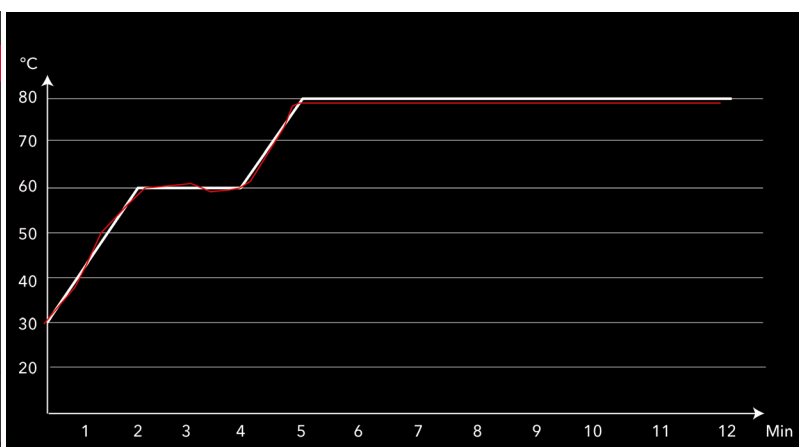
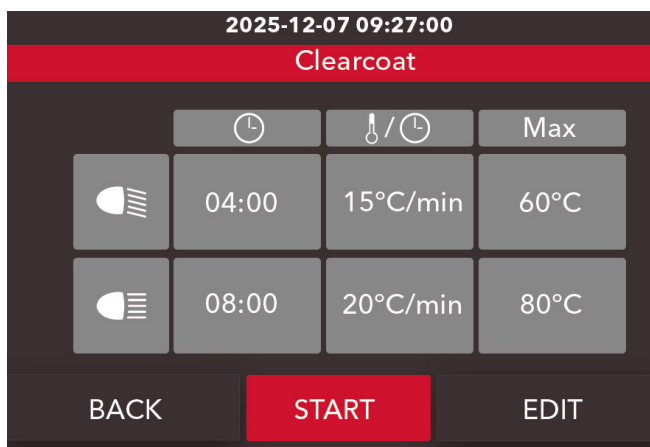

WARTUNG

Austausch der IR-Lampen

HINWEIS

Verwenden Sie nur Original-IRT-Lampen mit der richtigen Leistung.

⚠️ WARNUNG

Unterbrechen Sie die Stromzufuhr.

⚠️ VORSICHT

Berühren Sie die neue IR-Lampe nicht mit den Fingern. Ziehen Sie das Schutzpapier der IR-Lampe erst nach deren Einbau ab.

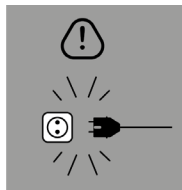

1.

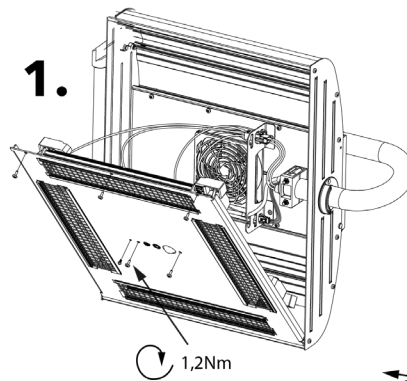

2.

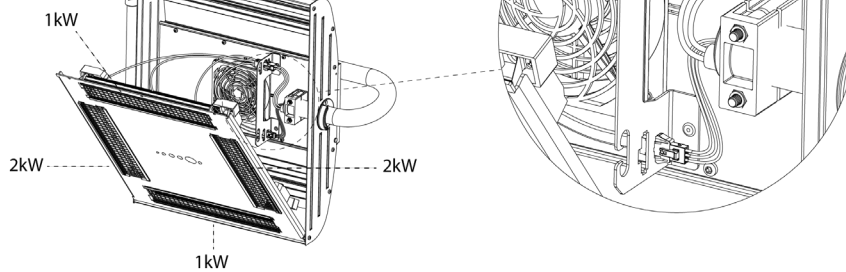

3.

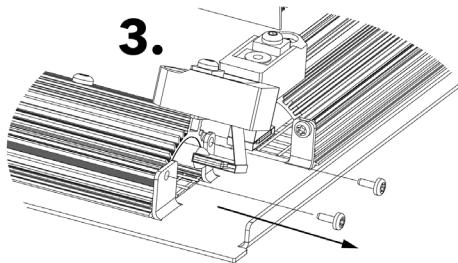

4.

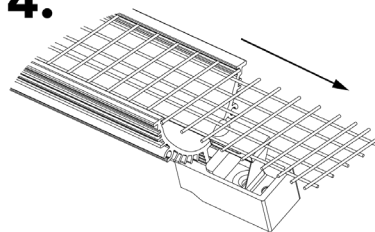

5.

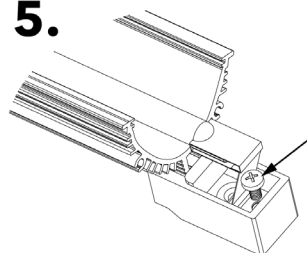

Filterwechsel

Achtung: Die Filter sind Einwegprodukte und sollten nicht wiederverwendet werden.

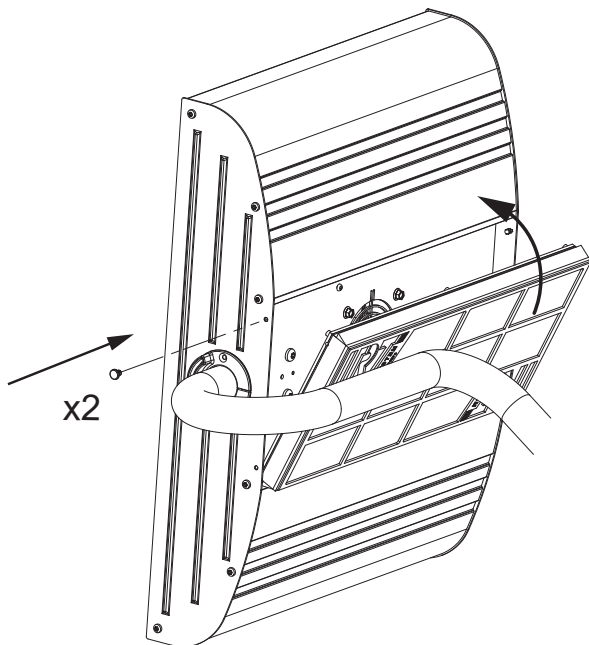

Wartung

Täglich:

Überprüfen Sie das Gerät auf verschlissene oder defekte Teile.

Betreiben Sie das Gerät nicht, wenn Sie sich über seinen Zustand nicht sicher sind.

Überprüfen Sie alle Kabel auf Beschädigungen. Wenn ein Kabel beschädigt ist, muss es vom Hersteller, einem autorisierten Kundendienst oder einer ähnlich qualifizierten Person ausgetauscht werden, um Gefahren zu vermeiden.

Wöchentlich:

Reinigen Sie den Trockner mit einem feuchten Tuch von Staub.

Überprüfen Sie, ob alle IR-Lampen während des Betriebs des mobilen Trockners aufleuchten.

Beschädigte IR-Lampen können zu einer ungleichmäßigen Verteilung der Hitze auf der Oberfläche führen.

Vierteljährlich:

Überprüfen Sie die goldenen Reflektoren und reinigen Sie sie gegebenenfalls mit einem Tuch mit denaturiertem Alkohol.

Beschädigte oder stark verschmutzte Goldreflektoren können zu einer Überhitzung des Gerätes führen. Wenn Sie unsicher sind, wenden Sie sich bitte an den Kundendienst, um festzustellen, ob der goldbeschichtete Reflektor ausgetauscht werden muss.

- Inspizieren Sie den Filter und wechseln Sie ihn aus, wenn nötig.

REGULATORISCHE INFORMATIONEN

FCC-Konformität (USA)

Dieses Produkt enthält ein Radar-Modul, das für den Betrieb in den Vereinigten Staaten FCC-zertifiziert ist. Die FCC-ID des Moduls lautet 2AQ6KA1201.

FCC-Konformitätserklärung:

Dieses Gerät entspricht Teil 15 der FCC-Vorschriften. Der Betrieb unterliegt den folgenden beiden Bedingungen:

1. Dieses Gerät darf keine schädlichen Störungen verursachen, und
2. Dieses Gerät muss jede empfangene Störung akzeptieren, einschließlich Störungen, die einen unerwünschten Betrieb verursachen können.

Benutzerhinweise:

- Das Radar-Modul ist fest in das Produkt integriert und darf nicht verändert werden.
- Es dürfen nur das genehmigte Modul und die Antenne verwendet werden (wie von Hedson Technologies AB installiert).
- Jede nicht autorisierte Modifikation des Produkts kann die Berechtigung des Benutzers zum Betrieb der Ausrüstung ungültig machen.

EG-KONFORMITÄTSERKLÄRUNG

Gemäß der Festlegung der Testinstitute und der Maschinenrichtlinie sind die IRT-Produkte, die in diesem Handbuch beschrieben werden, nicht als Maschinen definiert, deshalb kann in dieser Erklärung kein Bezug auf die Maschinenrichtlinie genommen werden.

Hersteller;

Hedson Technologies AB
Box 1530
SE-462 28 Vänersborg
Schweden

erklären in unserer alleinigen Verantwortung, dass die Produkte

IRT 4-1, 4-2, 4-10, 4-20 TCR

die zur Beschleunigung der Trocknung von Farbe verwendet werden und auf die sich diese Erklärung bezieht, entsprechen den folgenden Normen:

EN IEC 60335-1:2020+A11 2024 Sicherheit elektrischer Geräte für den Hausgebrauch und ähnliche Zwecke - Teil 1: Allgemeine Anforderungen

IEC 60335-2-45:2024 Besondere Anforderungen für tragbare Heizgeräte und ähnliche Geräte

EN 61000-6-8:2021 Elektromagnetische Verträglichkeit, Fachgrundnorm Störaussendung

EN 61000-6-2:2019 Elektromagnetische Verträglichkeit, Fachgrundnorm Störfestigkeit

EN 61000-3-11:2000 Elektromagnetische Verträglichkeit, Begrenzung von Spannungsänderungen

Einhaltungserklärung:

Der Höchstwert der System-Impedanz (Z_{max}) beträgt 0,044 Ohm für die Phasen-Anschlüsse und 0,030 Ohm für den Nullleiter an der Schnittstelle zwischen einem öffentlichen Stromversorgungsnetz und der Installation eines Anwenders.

Die Produkte enthalten ein Funkmodul (Radar-Modul), das CE-gekennzeichnet ist und separat auf Konformität gemäß der Funkanlagenrichtlinie geprüft wurde. Die Konformitätsbewertung des Funkmoduls wird durch die eigene EU-Konformitätserklärung des Modulherstellers abgedeckt. Die Integration des Moduls in die oben genannten Produkte beeinflusst die Einhaltung der grundlegenden Anforderungen der Funkanlagenrichtlinie nicht.

Gemäß den Bestimmungen der folgenden Richtlinien in ihren neuesten Versionen

2014/35/EU Niederspannungsrichtlinie

2014/30/EU Elektromagnetische Verträglichkeit

2011/65/EU Beschränkung der Verwendung bestimmter gefährlicher Stoffe in Elektro- und Elektronikgeräten (RoHS)

2014/53/EU Funkanlagenrichtlinie

Vänersborg, Schweden, 14. Januar 2026



Linus Ekfeldt

Product Company Director IRT

CONSIGNES DE SÉCURITÉ

Dans cette fiche, les mots **AVERTISSEMENT**, **ATTENTION** et **REMARQUE** sont utilisés pour mettre l'accent sur des informations importantes en matière de sécurité, comme suit :

! DANGER	! AVERTISSEMENT	! ATTENTION	REMARQUE
Dangers ou pratiques dangereuses qui entraîneront des blessures, décès ou dommages matériels importants.	Dangers ou pratiques dangereuses pouvant entraîner des blessures graves, la mort ou des dommages matériels importants.	Informations importantes concernant l'installation, le fonctionnement ou l'entretien.	Informations importantes concernant l'installation, le fonctionnement ou la maintenance.

Lisez les avertissements suivants avant d'utiliser cet appareil.

! DANGER

EXPLOSION

Pour réduire le risque d'explosion, ne pas utiliser dans des cabines de peinture ou à moins de 5 mètres à l'intérieur de la chambre d'opération de peinture.

! AVERTISSEMENT

LIRE LE MANUEL

Avant d'utiliser l'équipement de finition, lisez et comprenez toutes les informations relatives à la sécurité, au fonctionnement et à l'entretien fournies dans le manuel d'utilisation.

FORMATION DES OPÉRATEURS

Tout le personnel doit être formé avant d'utiliser l'équipement de finition.

RISQUE D'INCENDIE ET D'EXPLOSION

Ne pas utiliser dans une zone tant qu'elle n'a pas été vérifiée et débarrassée des matériaux combustibles et/ou inflammables.
 Ne pas utiliser dans un endroit où l'air peut contenir des poussières, des gaz ou des vapeurs liquides inflammables.
 Ne jamais diriger l'appareil de chauffage vers un récipient sous pression.
 Ne jamais diriger l'appareil de chauffage vers des matériaux combustibles ou inflammables.
 Si vous êtes à moins de 60 cm de l'objet, la température peut augmenter rapidement et le risque d'incendie s'accroît.

MATÉRIEL ÉLECTRIQUE

Le séchoir fonctionne sous une tension électrique très dangereuse.

ACCÈS À L'ÉQUIPEMENT ÉLECTRIQUE

Avant d'accéder aux pièces sous tension, retirez le connecteur principal de la prise murale. Seuls les électriciens professionnels peuvent avoir un accès direct à l'équipement électrique.

RAYONNEMENT THERMIQUE INTENSE

Les mains, le visage et les autres parties du corps doivent être exposés le moins possible au rayonnement thermique.

RISQUE DE MAUVAISE UTILISATION DE L'ÉQUIPEMENT

Une mauvaise utilisation de l'équipement peut entraîner une rupture, un dysfonctionnement ou un démarrage inopiné de l'appareil et provoquer des blessures graves.

LE CORDON D'ALIMENTATION EST ENDOMMAGÉ

Si le cordon d'alimentation est endommagé, il doit être remplacé par le fabricant, son agent de service ou des personnes de qualification similaire afin d'éviter tout danger.

INSPECT THE EQUIPMENT DAILY

Inspect the equipment for worn or broken parts on a daily basis.
 Do not operate the equipment if you are uncertain about its condition.

NE JAMAIS MODIFIER L'ÉQUIPEMENT

Ne pas modifier l'équipement sans l'accord écrit du fabricant.

! ATTENTION

SURFACE CHAUDE

Éviter contact.

DES PRISES CORRECTEMENT MISE À LA TERRE

Pour assurer une protection contre le risque de choc électrique, assurez-vous de connecter à des prises correctement mise à la terre.

Note d'installation importante

Ce produit doit être raccordé à une alimentation électrique basse tension conforme aux exigences du réseau public. Si vous n'êtes pas sûr que votre installation soit adaptée, veuillez contacter votre fournisseur d'électricité ou un électricien qualifié.

IL INCOMBE À L'EMPLOYEUR DE FOURNIR CES INFORMATIONS À L'OPÉRATEUR DE L'ÉQUIPEMENT.

CONSERVEZ CES INSTRUCTIONS

INFORMATIONS GÉNÉRALES

Domaine d'application

Les IRT TCR sont conçus pour accélérer et uniformiser le durcissement des matériaux de retouche automobile courants, tels que les mastics, les enduits, les couches de base et de finition, qu'ils soient à base d'eau ou de solvant. Il est principalement utilisé dans les zones de préparation et de finition. Dans l'industrie automobile et les secteurs de la réparation de véhicules, il est utilisé pour sécher des surfaces moyennes à grandes et durcir les matériaux avant le polissage.

Le produit ne doit pas être utilisé à d'autres fins que les processus de séchage décrits.

Description de l'appareil

Le sècheur mobile IRT TCR à haute efficacité utilise des ondes infrarouges courtes pour polymériser la peinture rapidement et efficacement. C'est une aide indispensable pour la réparation de peinture sur des surfaces.

Il comprend une ou deux cassettes refroidies par ventilateur.



De gauche à droite :

Pointeur laser

Marqueur de référence pour le centre de la zone de mesure de la distance et de la température.

Caméra thermique

Notre caméra thermique agit comme un « œil intelligent » pour l'unité de durcissement et ajuste automatiquement les lampes infrarouges afin d'obtenir un durcissement uniforme, précis et économe en énergie.

- Matrice $32 \times 24 = 768$ pyromètres individuels.
- Point de mesure par pyromètre : env. 5×4 cm (à une distance de 60 cm).
- Zone de cartographie de la température de surface : 170×90 cm.
- Identifie et mesure en continu les 5 points cibles les plus chauds et ajuste dynamiquement la puissance IR afin de maintenir des températures de durcissement optimales.
- Les profils de température sont enregistrés à des fins d'assurance qualité, de traçabilité et d'optimisation des processus.

Capteur de distance radar

Affiche la distance et confirme le positionnement correct (55-65 cm) visuellement et par un signal sonore (buzzer).

Commande intuitive

- Écran tactile pour un accès immédiat.
- Le temps et la température sont préprogrammés pour le mastic, le mastic de finition, la base, le vernis et le plastique.
- Utilise uniquement la puissance nécessaire pour atteindre la température définie.
- Le processus en temps réel est affiché, ce qui permet à l'opérateur de rester informé en permanence.

Technologie de Réflecteur Recouvert d'Or

Les réflecteurs recouverts d'or (24 carats) assurent une distribution uniforme de la chaleur et un durcissement avec une consommation d'énergie minimale, en focalisant le rayonnement précisément là où cela est nécessaire grâce aux réflecteurs à forme libre uniques. Cela permet d'obtenir le temps de durcissement le plus rapide possible, tout en minimisant le risque de sur-durcissement ou de combustion de certaines parties de votre revêtement.

Facile à manipuler

La structure, combinée à un ressort à gaz, permet un positionnement précis et le fait de pouvoir régler la hauteur le rend idéal pour durcir chaque pièce de la voiture.

Assemblage du produit

Se référer à l'instruction de montage 715799.

Instructions à l'attention du propriétaire

Le propriétaire doit fournir des instructions d'utilisation claires et adaptées aux conditions locales du site et aux réglementations nationales/locales. Ces instructions doivent être mises à la disposition de tous les utilisateurs, qui sont tenus de les respecter.

Assurez à tout moment une ventilation technique adéquate conformément aux réglementations nationales/locales.

Cet appareil n'est pas destiné à être utilisé par des personnes (y compris des enfants) qui ont des capacités physiques, sensorielles ou mentales réduites, ou qui ont un manque d'expérience et de connaissances, à moins d'être sous la supervision d'une personne garante de leur sécurité ou d'avoir reçu de cette dernière des directives sur l'utilisation de l'appareil. Les enfants doivent être surveillés pour les empêcher de jouer avec l'appareil.

Éliminez les composants usagés dans un centre de recyclage agréé.

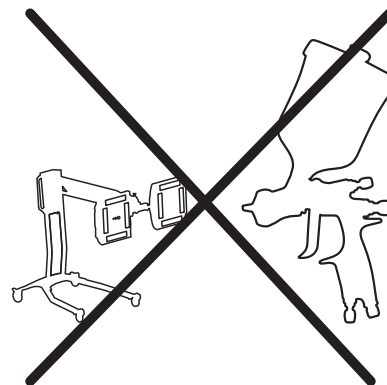

Ne pas exposer les cassettes infrarouges aux projections de peinture.

CARACTÉRISTIQUES TECHNIQUES

IRT 4-1 TCR and IRT 4-10 TCR Surface de séchage (1 cassette)

IRT 4-2 TCR and IRT 4-20 TCR Surface de séchage (2 cassettes)

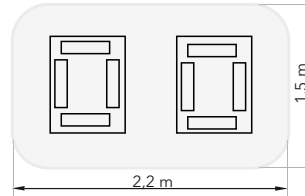
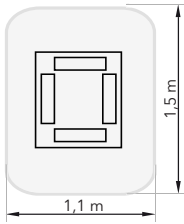

Tension	220-240V 1 Ph/PE	220-240V 3 Ph/PE	380-420V 3 Ph/PE	440-480V 3 Ph/PE	480V 2 Ph/PE
Fréquence	50/60 Hz	50/60 Hz	50/60 Hz	50/60 Hz	50/60 Hz
Courant	26 A	15 A	9 A	9 A	13 A
Puissance***	6 kW	6 kW	6 kW	6 kW	6 kW
Fusible**					
4-1 TCR	30 A*	16 A*	10 A*	20 A	20 A
4-10 TCR	n/a	Max 100A	Max 100A	Max 100A	Max 100A
Niveau de bruit	<70 dB(A)	<70 dB(A)	<70 dB(A)	<70 dB(A)	<70 dB(A)

Tension	220-240V 1 Ph/PE	220-240V 3 Ph/PE	380-420V 3 Ph/PE	440-480V 3 Ph/PE	480V 2 Ph/PE
Fréquence	50/60 Hz	50/60 Hz	50/60 Hz	50/60 Hz	50/60 Hz
Courant					
4-2 TCR	48 A	27 A	16 A	16 A	26 A
4-20 TCR	n/a	30 A	17 A	17 A	-
Puissance***	12 kW	12 kW	12 kW	12 kW	12 kW
Fusible**					
4-2 TCR	50 A*	32 A*	16 A*	20 A	32 A
4-20 TCR	n/a	Max 100A	Max 100A	Max 100A	Max 100A
Niveau de bruit	<70 dB(A)	<70 dB(A)	<70 dB(A)	<70 dB(A)	<70 dB(A)

* MCB (disjoncteur miniature) type C ou D. Fusible standard de type temporisé (lent).

** Le séchoir doit être utilisé avec un fusible de la valeur recommandée.

*** Puissance nominale : chaque cassette comporte 4 lampes. 2 x 1000 W/lampe + 2 x 2000 W/lampe.

Température ambiante maximale en fonctionnement : 40 °C. Température ambiante maximale pendant le stockage et le transport : 70 °C.

Poids : 4-1 TCR : 53 kg (117 lb) 4-2 TCR : 62 kg

Éléments chauffants : Quartz, filament de tungstène, émetteurs infrarouges

Programmes de durcissement préprogrammés

Nr de programme:	Nom du programme	Étape 1			Étape 2		
		Durée min	Augmentation de temp °C/min	Temp max finale °C	Durée min	Augmentation de temp °C/min	Temp max finale °C
1	Mastic	6	15	70	0	0	0
2	Apprêt	8	15	60	7	15	80
3	Base eau	5	15	60	0	0	0
4	Base	5	15	60	0	0	0
5	Opaque	4	15	60	8	20	80
6	Vernis	4	15	60	8	20	80
7	Apprêt plastique	4	15	50	9	15	60
8	Laque plastique	6	10	45	9	10	65
9	Vernis plastique	6	10	45	9	10	60
10	Séchage finale	3	30	90	0	0	0
11	Séchage doux	5	13	55	10	13	75
12	Reformage du plastique	5	15	70	25	17	89

Program No:	Program Name:	Étape 1			Étape 2			Étape 3		
		Durée min	Augmentation de temp °C/min	Temp max finale °C	Durée min	Augmentation de temp °C/min	Temp max finale °C	Durée min	Augmentation de temp °C/min	Temp max finale °C
12	Special glue	4	15	60	8	20	80	15	20	120

Tous les programmes peuvent être modifiés. De nouveaux programmes peuvent être ajoutés.

Se référer à la fiche technique du fabricant de peinture pour des recommandations détaillées.

INSTRUCTIONS D'UTILISATION

Menu principal / Écran tactile :

REMARQUE : L'écran tactile robuste est conçu pour une utilisation directe sans film de protection.

La surface en verre trempé peut être nettoyée avec des produits à base d'alcool ou, si nécessaire, les résidus peuvent être retirés avec précaution à l'aide d'une lame de rasoir.

Les fonctions principales sont également accessibles via les boutons-poussoirs situés directement sous l'écran tactile. Utilisez l'interrupteur principal pour mettre l'appareil sous tension.



Une image de démarrage apparaît, affichant le type de machine et la version du logiciel (appuyez sur PAUSE pour la maintenir).

Les informations sont également disponibles via **> Menu de navigation > Service > À propos**. Le QR code contient plus d'informations sur ce produit.

(Pour le numéro de série : la plaque signalétique est située sous le panneau de contrôle.)

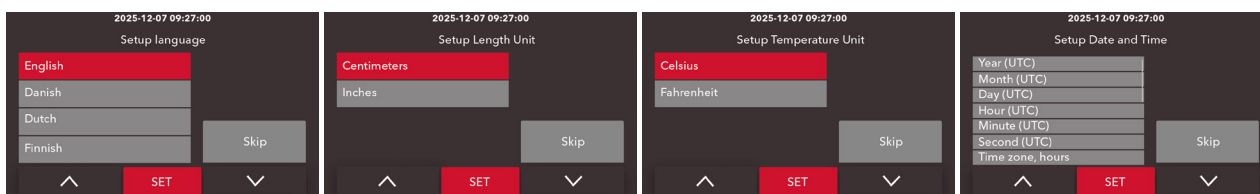

Au premier démarrage, la machine vous demandera de sélectionner :

Langue, unités de longueur/température et Date/Heure. Appuyez sur « SET » pour confirmer.

Si vous appuyez sur « Ignorer », la demande réapparaîtra au prochain démarrage.

Ces paramètres peuvent être modifiés à tout moment dans **Paramètres**.

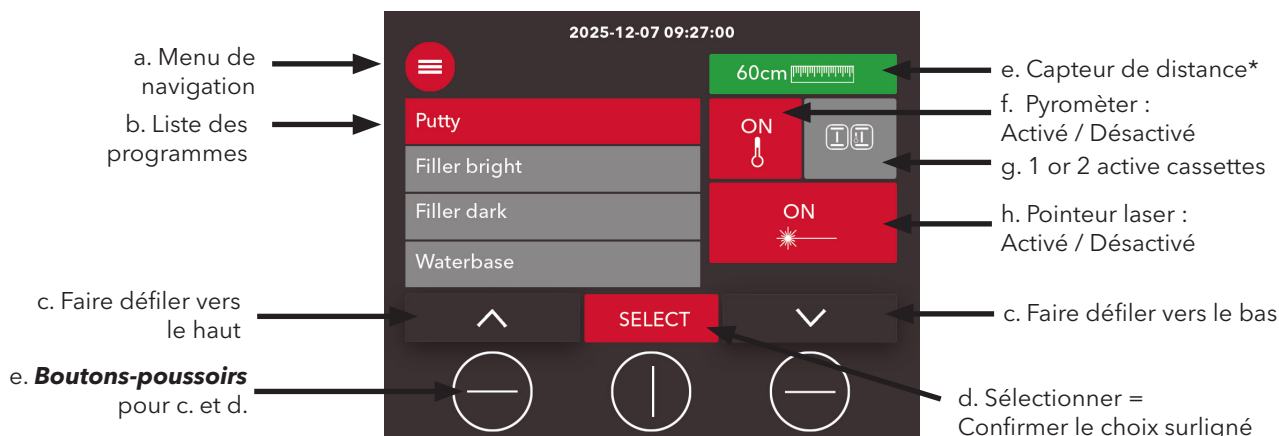

Démarrage rapide - 4 étapes (Mettre le **f. Pyromètre** et le **h. Pointeur laser** sur ON/Active)

1. Positionnez correctement le séchoir : le **e. capteur de distance*** indique vert (55-65 cm)
2. Alignez le séchoir à l'aide du **h. pointeur laser** pour centrer la zone de mesure (1,7 × 0,9 m)
3. SÉLECTIONNEZ un programme dans la **b. liste des programmes**
4. Appuyez sur START pour le contrôle automatique du processus

* Le capteur de distance est relié à un signal sonore.

SÉLECTIONNEZ un programme - Pyromètre ON (recommandé) :

Augmentation de température par minute
Durée de durcissement
Température maximale

Flash-off
Full bake

Mode de régulation thermique**

Retour Démarrer le durcissement Modifier les paramètres

Une option **en trois étapes** est également disponible :

BACK START EDIT

****Mode de régulation thermique**



Mode caméra thermique (**recommandé**)

Utilise les 768 pixels de la caméra thermique pour mesurer la température. Identifie et mesure en continu les cinq pixels les plus chauds et ajuste automatiquement la puissance IR afin de maintenir une température de durcissement optimale.



Mode point central

Mesure uniquement la température des quatre pixels centraux.

Attention :

Le point laser et une zone circulaire d'un diamètre de 15 cm doivent être positionnés sur la zone de mesure (peinture fraîche). Le non-respect de cette consigne peut endommager la surface de la peinture et provoquer une alarme de processus avec arrêt automatique.

SÉLECTIONNEZ un programme - Pyromètre OFF :

Durée de durcissement Effet

Flash-off
Full bake

Retour Démarrer le durcissement Modifier les paramètres

Surveillance du processus en temps réel - 3 options

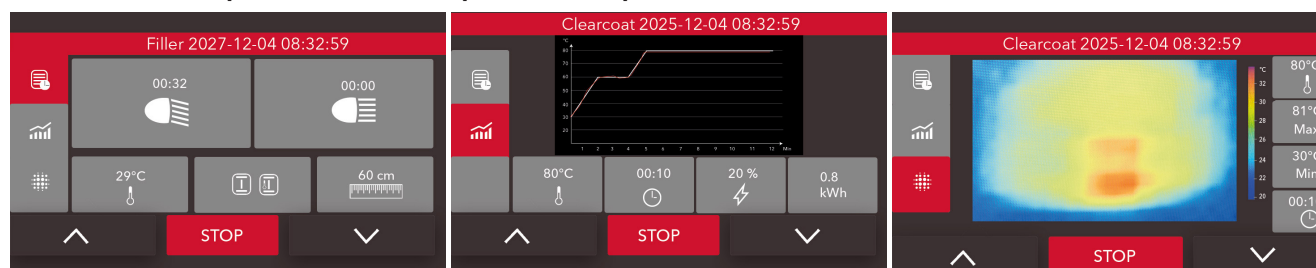

Pendant le fonctionnement, le processus de durcissement peut être surveillé en temps réel sous forme de : liste de paramètres, diagramme ou image thermique. Voir « Historique des opérations » pour plus de détails.

Menu de navigation:

Sélectionnez  dans l'écran du Menu principal pour accéder au Menu de navigation.

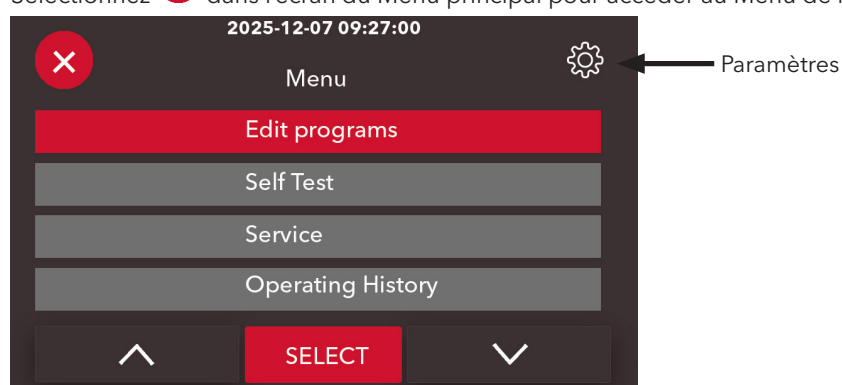

Modifier ou ajouter de nouveaux programmes :

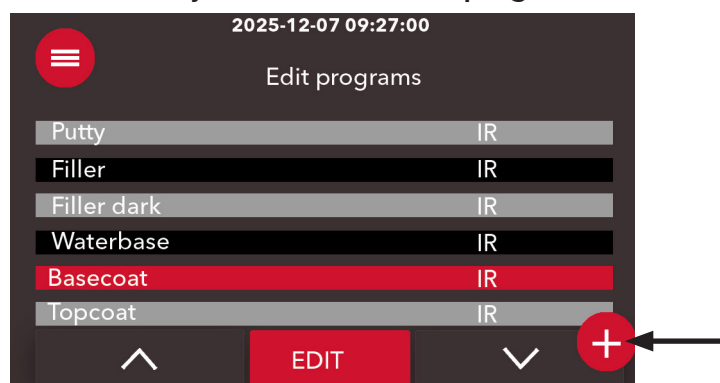

Allez dans **Menu de navigation > Modifier programmes > Code PIN 1234**

Modifier un programme :

Sélectionnez le programme et appuyez sur MODIFIER pour changer :

Durée

Température maximale

Augmentation de température par minute

Ajouter un programme :

Appuyez sur **+** pour créer un nouveau programme.

Pour une option en 3 étapes : appuyez sur **IR > 3 Step IR**

REMARQUE : Les nouveaux programmes ne seront pas conservés après une réinitialisation aux paramètres d'usine des programmes/reçus.

Historique de fonctionnement

2025-12-07 09:27:00	
Operating history	
Filter	2025-12-02 10:11:58
Putty	2025-12-02 10:11:58
Basecoat	2025-12-02 10:11:58
Waterbase	2025-12-02 10:11:58
Basecoat	2025-12-02 10:11:58
Putty	2025-12-02 10:11:58

Allez dans **Menu de navigation > Historique de fonctionnement** pour consulter les journaux de processus. Sélectionnez le processus et appuyez sur SELECT / Sélectionner pour le visualiser. Chaque entrée du journal contient les données finales enregistrées du processus, présentées sous forme de image thermique, diagramme ou liste de paramètres.

Nom du programme (tel qu'enregistré) Date et heure de l'enregistrement

Affichage liste Timers Flash-off et Full-bake du programme sélectionné (tel qu'enregistré)

Affichage diagramme Distance à la fin du processus

Affichage caméra thermique Température à la fin du processus Nombre de cassettes utilisées

Consommation totale d'énergie

Température finale Effet à la fin du processus

Temps restant à la fin du processus (si différent de 0, le processus a été arrêté manuellement)

Température cible (moyenne des 5 pixels les plus chauds)

Température maximale d'un pixel

Température minimale

Temps restant à la fin du processus (si différent de 0, le processus a été arrêté manuellement)

Autotest:

Autotests du carte principale / carte capteurs

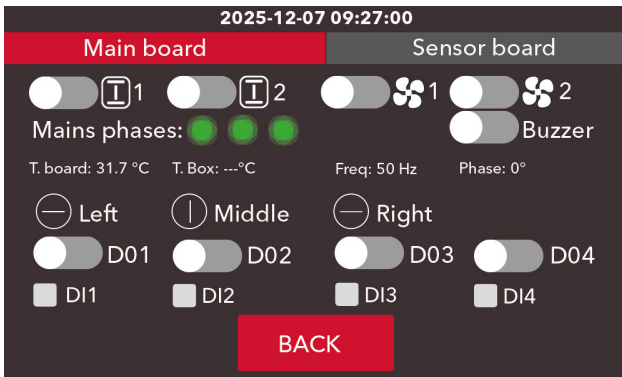

Autotest, lampe sur cassette 1 et 2



Autotest, ventilateur sur cassette 1 et 2

T-board : Température sur la carte principale

T box : --- °C (fonction future)

Freq : Fréquence du réseau

Phase : Angle de phase entre les phases



Test des boutons-poussoirs sous l'écran;

Gauche - Centre - Droit

D01-D04, DI1-DI4 : Fonctions futures

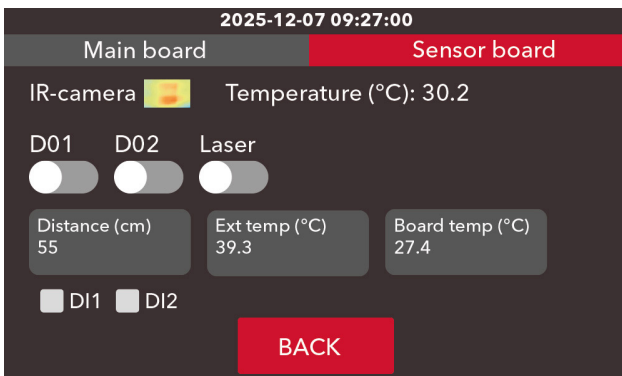

IR-camera : Image de la chaleur réelle sur la cible

Temperature : Température maximale sur la caméra thermique

D01-D02 : Fonctions futures

Laser : MARCHE/ARRÊT

Distance : Distance réelle jusqu'à la cible

Ext temp : Température du réflecteur de lampe

Board temp : Température de la carte capteur

DI1-DI2 : Fonctions futures

Service:

Alarmes actives : Affiche les alarmes actives

À propos : QR code : Plus d'informations sur ce produit

Informations système : Affiche les versions logicielles de la carte principale et de la carte capteur

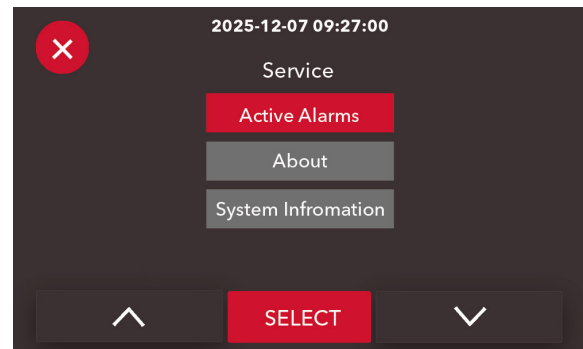

Paramètres avancés :

Allez dans **Menu de navigation** > **Paramètres** > **Code PIN 768**

EXEMPLE d'écran de menu dans Paramètres :

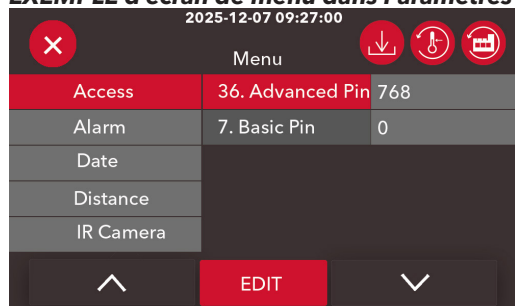

Accès :

36. Advanced Pin/ PIN avancé 768

7. Basic Pin/PIN de base 1234

Code oublié ou modifié ? : Appuyez sur pour réinitialiser aux paramètres d'usine OU contactez **support@hedson.com** pour obtenir un lien de réinitialisation

.Icônes:



Réinitialiser tous les paramètres aux valeurs d'usine



Réinitialiser les programmes/reçus aux valeurs d'usine



Mettre à jour le logiciel : Demandez une carte SD micro avec le dernier logiciel à l'adresse :

support@hedson.com.

Pour obtenir des informations sur votre version actuelle : **Menu de navigation** > **Service** > **À propos**

Allez dans **Menu de navigation** > **Service** > **À propos** et utilisez le QR code pour visualiser un guide vidéo étape par étape.

Paramètres:	Nr:	Type:	Action
Access / Accès	7	PIN de base	Modifier
	36	PIN avancé	Modifier
Alarm / Alarme	3	Alarme de processus	O/N
	49	Température alarme de processus (grads)	Modifier
Distance	8	Limite distance courte (par défaut 55)	Modifier
	9	Limite distance longue (par défaut 65)	Modifier
IR Camera	69	Pixels température (par défaut 5)	Modifier
Language and Units / Langue et unité	1	Langue	EN, DK, NL, FI, FR, DE, IT, NO, PO, PT, SL, ES, SE, TU
	4	Unité de température	Celsius/Fahrenheit
	37	Unité de distance	cm/inches
Misc. / Divers	68	Température de refroidissement (grads)	Modifier
	83	Bip écran tactile	ON/OFF
Date and Time / Date et Heure	16	Délai de mise en veille de l'écran (par défaut : 4 h)	Modifier
	71	Année	Modifier
	72	Mois	Modifier
	73	Jour	Modifier
	74	Jour de la semaine	Modifier
	75	Heure	Modifier
	76	Minute	Modifier
	77	Second	Modifier
	78	Fuseau horaire heures	Modifier
	79	Fuseau horaire minutes	Modifier
	84	Dérive RTC	Modifier

Exemples:

2025-12-07 09:27:00

Clearcoat

	🕒	🌡️/🕒	Max
☰	04:00	15°C/min	60°C
☰	08:00	20°C/min	80°C

BACK START EDIT

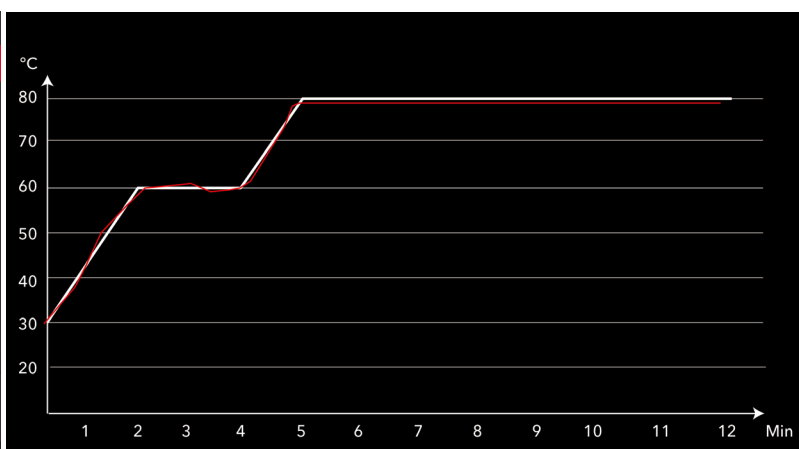

2025-12-07 09:27:00

Special glue

	🕒	🌡️/🕒	Max
☰	04:00	15°C/min	60°C
☰	08:00	20°C/min	80°C
☰	15:00	20°C/min	120°C

BACK START EDIT

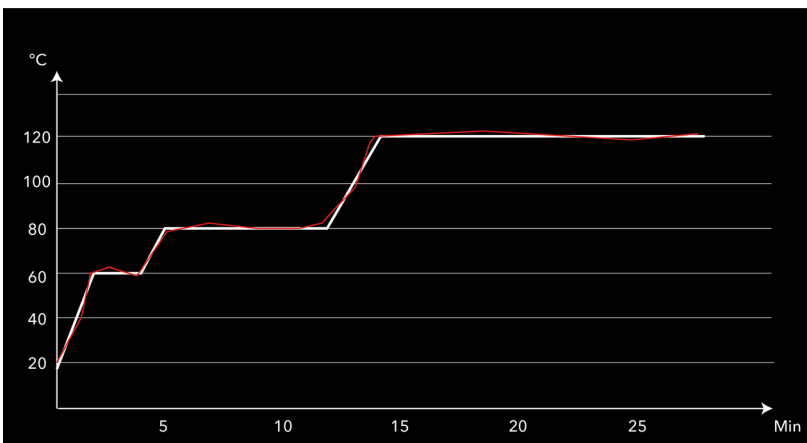

MAINTENANCE

Remplacement de la lampe IR

REMARQUE

Utilisez uniquement des lampes IRT d'origine avec la puissance nominale appropriée.

⚠ AVERTISSEMENT

Débranchez le cordon d'alimentation.

⚠ PRÉCAUTIONS

Ne touchez pas la nouvelle lampe avec vos doigts. Retirez l'emballage de protection seulement après avoir installée la lampe.

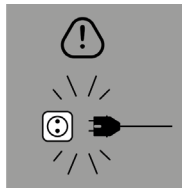

Linus Ekfeldt
Product Company Director IRT

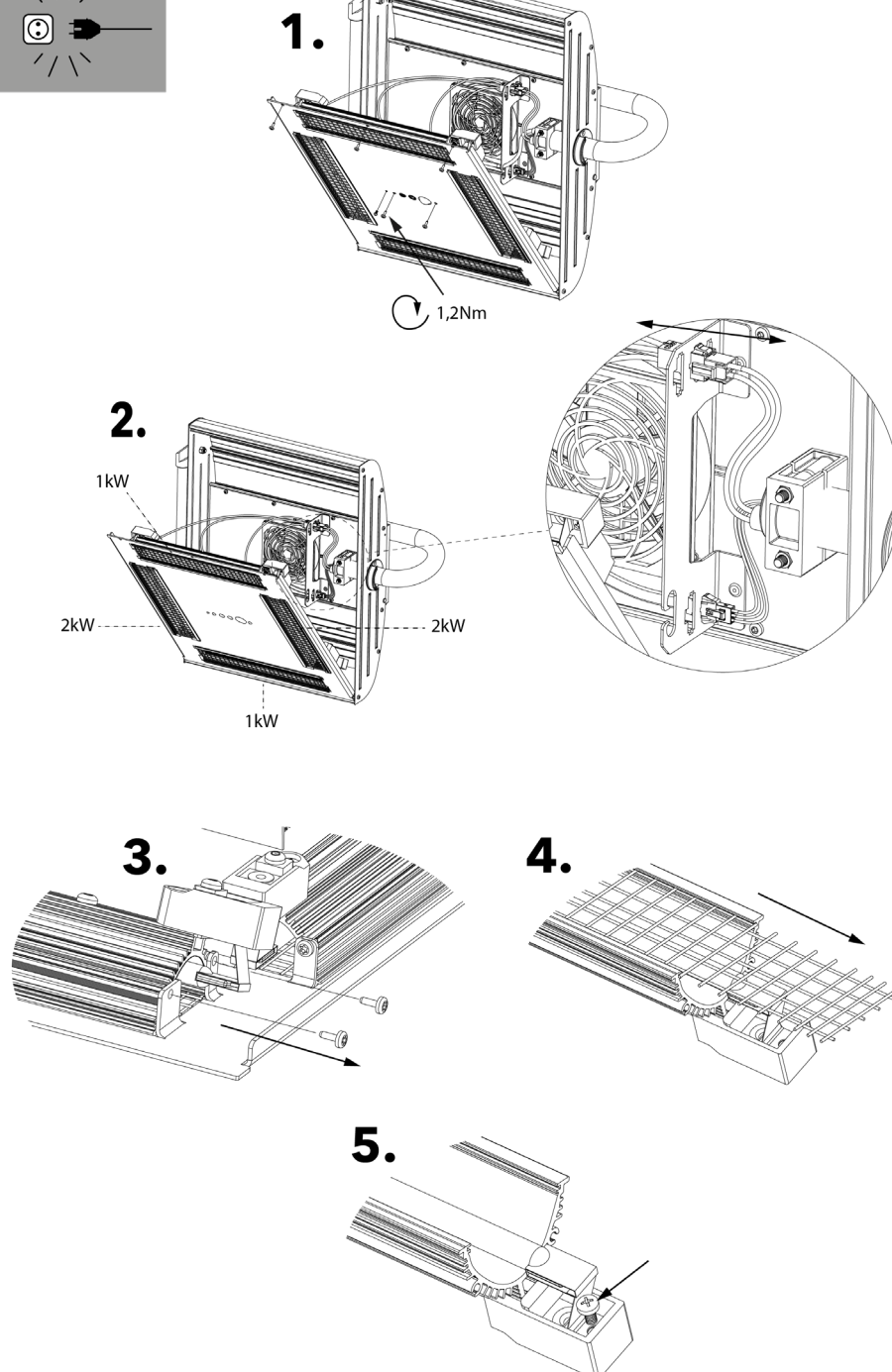

Remplacement du filtre

Attention : Les filtres sont jetables et ne doivent pas être réutilisés.

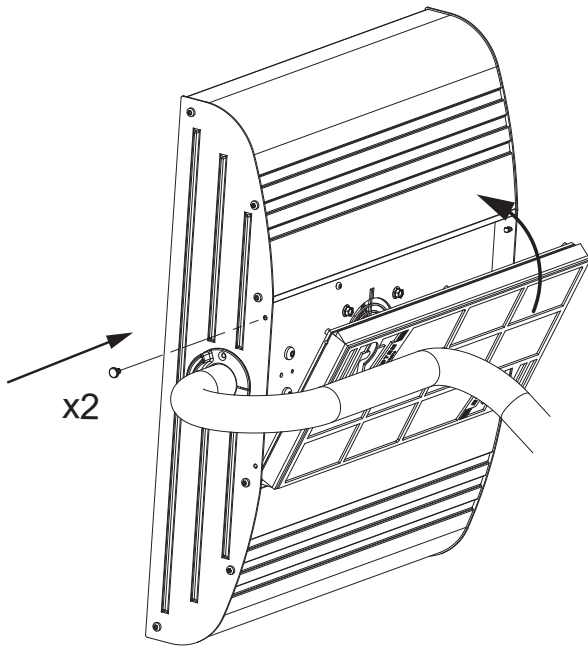

Maintenance

Tous les jours :

- Inspectez l'appareil pour détecter les pièces usées ou cassées.
- N'utilisez pas l'appareil si vous n'êtes pas sûr de son état.

· Vérifiez qu'aucun câble n'est endommagé. Si un câble est endommagé, il doit être remplacé par le fabricant, un agent de maintenance agréé ou une personne de qualification similaire pour éviter tout danger.

Toutes les semaines :

- Enlevez la poussière du sècheur à l'aide d'un chiffon humide.

Vérifiez que toutes les lampes IR s'allument pendant le fonctionnement du sècheur mobile. Des lampes infrarouges défectueuses risquent de provoquer une répartition non uniforme de la chaleur sur la surface traitée.

Trimestriel :

- Inspectez les réflecteurs recouverts d'or et nettoyez-les si nécessaire à l'aide d'un chiffon imbibé d'alcool dénaturé.
- Les réflecteurs recouverts d'or endommagés ou extrêmement sales peuvent provoquer une surchauffe de l'équipement. En cas de doute, veuillez contacter le service client pour déterminer si le réflecteur recouvert d'or doit être remplacé.
- Inspectez le filtre et changez-le si nécessaire.

INFORMATIONS RÉGLEMENTAIRES

Conformité FCC (USA)

Ce produit intègre un module radar certifié FCC pour fonctionner aux États-Unis. L'ID FCC du module est 2AQ-6KA1201.

Déclaration de conformité FCC :

Cet appareil est conforme à la partie 15 des règles de la FCC. Son fonctionnement est soumis aux deux conditions suivantes :

1. Cet appareil ne doit pas provoquer d'interférences nuisibles, et
2. Cet appareil doit accepter toute interférence reçue, y compris les interférences pouvant provoquer un fonctionnement indésirable.

Instructions pour l'utilisateur :

- Le module radar est intégré de manière permanente au produit et ne doit pas être modifié.
- Seul le module et l'antenne approuvés (tels qu'installés par Hedson Technologies AB) peuvent être utilisés.
- Toute modification non autorisée du produit peut annuler le droit de l'utilisateur à utiliser l'équipement.

DÉCLARATION DE CONFORMITÉ CE

Conformément aux spécifications des instituts de contrôle et aux termes de la directive relative aux machines, les produits IRT décrits dans ce manuel ne sont pas définis comme des machines. C'est pourquoi aucune référence à la directive relative aux machines ne peut être faite dans cette déclaration.

Fabricant

Hedson Technologies AB
 Box 1530
 462 28 Vänersborg
 Suède

déclarons sous notre entière responsabilité que les produits

IRT 4-1, 4-2, 4-10, 4-20 TCR

qui sont utilisés pour accélérer le séchage de la peinture, auxquels se rapporte cette déclaration, sont conformes aux normes suivantes

EN IEC 60335-1:2020+A11 2024 Appareils électrodomestiques et analogues - Sécurité - Partie 1 : Exigences générales

IEC 60335-2-45:2024	Exigences particulières pour les outils chauffants portatifs et appareils similaires
EN 61000-6-8 : 2021	Compatibilité Électromagnétique, Norme d'Émission Générique
EN 61000-6-2 : 2019	Compatibilité Électromagnétique, Norme d'Immunité Générique
EN 61000-3-11:2000	Compatibilité électromagnétique, Limitation des variations de tension

Avis de conformité :

La valeur maximale de l'impédance du système (Z_{max}) est égale à 0,044 ohm pour les lignes de phase et à 0,030 ohm pour le neutre à l'interface entre un réseau d'alimentation public et l'installation d'un utilisateur.

Les produits intègrent un module radio (module radar) portant le marquage CE et évalué séparément pour la conformité selon la Directive équipements radio. L'évaluation de conformité du module radio est couverte par la Déclaration de Conformité UE du fabricant du module. L'intégration du module dans les produits mentionnés ci-dessus n'affecte pas la conformité aux exigences essentielles de la Directive équipements radio.

Conformément aux dispositions des directives suivantes dans leur version la plus récente

2014/35/EU	Directive Basse Tension
2014/30/EU	Norme de Compatibilité
2011/65/EU	Restriction de l'utilisation de certaines substances dangereuses (RoHS)
2014/53/EU	Directive équipements radio

Vänersborg, Suède, le 14 janvier 2026



SÄKERHETSINSTRUKTIONER

I detta informationsblad används orden **FARA**, **VARNING**, **OBSERVERA** och **NOTERA** för att betona viktig säkerhetsinformation enligt följande:

 FARA	 VARNING	 OBSERVERA	NOTERA
Faror eller osäkra metoder som kommer att leda till allvarlig personskada, dödsfall eller betydande egendomsskada.	Faror eller osäkra metoder som kan leda till allvarlig personskada, dödsfall eller betydande egendomsskada.	Faror eller osäkra metoder som kan leda till mindre personskada, produkt- eller egendomsskada.	Viktig information om installation, drift eller underhåll.

Läs följande varningar innan du använder denna utrustning.

FARA

EXPLOSION

Utrustningen får inte användas i lacksprayboxar eller inom 5 meter från pågående sprutarbeten för att minska explosionsrisken.

VARNING

LÄS BRUKSANVISNINGEN

Läs och förstå all säkerhets-, drifts- och underhållsinformation i bruksanvisningen innan du använder utrustningen.

UTBILDNING AV OPERATÖRER

All personal måste få utbildning innan de får använda utrustningen.

BRAND- OCH EXPLOSIONSRISK

Använd inte utrustningen i ett område förrän det har kontrollerats och rensats från brännbart och/eller lättantändligt material.

Använd inte i områden där luften kan innehålla brandfarliga damm-, gas- eller vätskeångor.

Rikta aldrig uppvärmningsutrustningen mot något trycksatt kärl.

Rikta aldrig uppvärmningsutrustningen mot brännbara eller lättantändliga material.

Om avståndet är mindre än 60 cm till föremålet kan temperaturen stiga snabbt och risken för brand ökar.

ELEKTRISK UTRUSTNING

Torken/utrustningen drivs av mycket farlig elektrisk spänning.

ÅTKOMST TILL ELEKTRISK UTRUSTNING

Dra ut stickkontakten ur vägguttaget före åtkomst till spänningssatta delar.

Endast behöriga elektriker får ha direkt åtkomst till den elektriska utrustningen.

INTENSIV VÄRMESTRÅLNING

Utsätt händer, ansikte och andra delar av kroppen för så lite värmestrålning som möjligt.

RISK FÖR FELAKTIG ANVÄNDNING AV UTRUSTNING

Felaktig användning av utrustningen kan leda till att den går sönder, får driftstörningar eller startar oväntat, vilket kan leda till allvarliga personskada.

SKADAD NÄTSLADD

Om sladden är skadad måste den bytas ut av tillverkaren, dess serviceagent eller av liknande kvalificerade personer för att undvika fara.

INSPEKTERA UTRUSTNINGEN DAGLIGEN

Inspektera utrustningen dagligen för slitna eller trasiga delar.

Använd inte utrustningen om du är osäker på dess skick.

MODIFIERA ALDRIG UTRUSTNINGEN

Du får inte modifiera utrustningen utan skriftligt godkännande från tillverkaren.

OBSERVERA

HET YTA

Undvik kontakt.

KORREKT JORDAT UTTAG

Anslut endast till korrekt jordade uttag för att säkerställa fortsatt skydd mot elstötar.

VIKTIG INSTALLATIONSANVISNING

Denna produkt måste anslutas till en lågspänningsförsörjning som uppfyller kraven för det offentliga elnätet. Om du är osäker på om din installation är lämplig, kontakta din elnätstjänst eller en behörig elektriker.

DET ÄR ARBETSGIVARENS ANSVAR ATT GE DENNA INFORMATION TILL PERSONEN SOM ANVÄNDER UTRUSTNINGEN.

SPARA DESSA INSTRUKTIONER

ALLMÄN INFORMATION

Användningsområde

IRT TCR är utformad för att ge en snabbare och jämnare härdning av vanliga reparationslackeringsmaterial för bilar, bland annat spackel, filler, baslack och topplack - både vatten- och lösningsmedelsbaserade. Produktens användningsplats är förberedelseområde och slutbehandlingsområde. Inom fordonsindustrin och bilreparationsbranschen används produkten för att torka medelstora och stora områden och hårda material före polering.

Produkten får endast användas för de beskrivna torkningsprocesserna.

Produktbeskrivning

IRT TCR är en mycket effektiv mobil tork som använder kortvågig infraröd strålning för att härda lack snabbt och effektivt. Den är ett viktigt hjälpmedel för att reparera lack och har en eller två fläktskylda kompakta kassetter.



Från vänster till höger:

Laserpekare

Referensmarkering för avstånds- och temperaturmätningens områdets centrum.

Väremekamera

- Vår värmekamera fungerar som ett "smart öga" för härdningsenheten - den justerar automatiskt de infraröda lamporna för att uppnå en jämn, exakt och energieffektiv härdning
- 32x24 matris = 768 individuella pyrometrar
- Mätningpunkt per pyrometer: ca 5x4 cm (på 60 cm avstånd)
- Mätområde: 170x90 cm
Identifierar och mäter kontinuerligt de 5 hetaste punkterna och justerar IR-effekten dynamiskt för att hålla optimal härdningstemperatur
- Temperaturprofiler loggas för kvalitetssäkring, spårbarhet och processoptimering

Radarsensor för avstånd

Visar avstånd och bekräftar korrekt positionering (55-65 cm) visuellt och med ljud/summer.

Intuitiv styrning

- Touchscreen för smidig åtkomst
- Tid och temperatur är förprogrammerade för spackel, filler, basfärg, klarlack och plast
- Använder endast nödvändig effekt för att nå inställd temperatur
- Processen visas i realtid så att operatören hålls informerad.

Guldpläterad reflektorteknik

Reflektorer i 24 karats guld ger jämn värmefördelning och energieffektiv härdning genom att strålningen fokuseras exakt där den behövs med våra unika FreeForm-reflektorer. Detta säkerställer snabbast möjliga härdningstid, samtidigt som du minskar risken för överhärdning eller att delar av beläggningen bränns.

-Lättmanövrerad

Konstruktionen, i kombination med en gasfjäder, möjliggör exakt positionering och höjdjusteringen gör den idealisk för härdning av alla delar på bilen.

Produktmontage

Se installationsmanual 715799

Instruktion till ägaren

Ägaren måste tillhandahålla tydliga bruksanvisningar som är anpassade till lokala förhållanden och nationella/ regionala bestämmelser. Dessa anvisningar måste göras tillgängliga för alla användare, som är skyldiga att följa dem.

Säkerställ alltid att det finns tillräcklig teknisk ventilation i enlighet med nationella/regionala bestämmelser.

Denna apparat är inte avsedd att användas av personer (inklusive barn) med nedsatt fysisk, sensorisk eller mental förmåga, eller med brist på erfarenhet och kunskap, såvida de inte övervakas eller har fått instruktioner angående användning av apparaten av en person som ansvarar för deras säkerhet. Barn bör övervakas för att se till att de inte leker med apparaten.

Lämna in använda komponenter till en auktoriserad återvinningsanläggning.

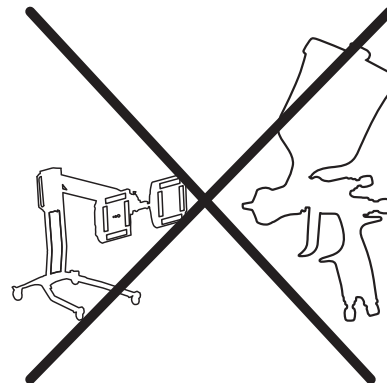

Utsätt inte de infraröda kassetterna för färgdimma/ overspray.

TEKNISK DATA

IRT 4-1 TCR och IRT 4-10 TCR torkyta (1 kassett)

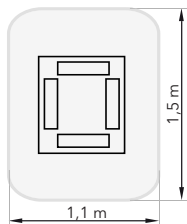

Spänning	220-240V 1 Ph/PE	220-240V 3 Ph/PE	380-420V 3 Ph/PE	440-480V 3 Ph/PE	480V 2 Ph/PE
Frekvens	50/60 Hz	50/60 Hz	50/60 Hz	50/60 Hz	50/60 Hz
Ström	26 A	15 A	9 A	9 A	13 A
Effekt***	6 kW	6 kW	6 kW	6 kW	6 kW
Säkring**					
4-1 TCR	30 A*	16 A*	10 A*	20 A	20 A
4-10 TCR	n/a	Max 100A	Max 100A	Max 100A	Max 100A
Ljudnivå	<70 dB(A)	<70 dB(A)	<70 dB(A)	<70 dB(A)	<70 dB(A)

IRT 4-2 TCR och IRT 4-20 TCR torkyta(2 kassetter)

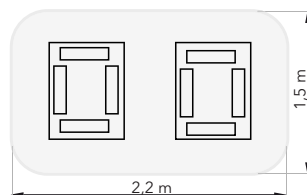

Spänning	220-240V 1 Ph/PE	220-240V 3 Ph/PE	380-420V 3 Ph/PE	440-480V 3 Ph/PE	480V 2 Ph/PE
Frekvens	50/60 Hz	50/60 Hz	50/60 Hz	50/60 Hz	50/60 Hz
Ström					
4-2 TCR	48 A	27 A	16 A	16 A	26 A
4-20 TCR	n/a	30 A	17 A	17 A	-
Effekt***	12 kW	12 kW	12 kW	12 kW	12 kW
Fuse**					
4-2 TCR	50 A*	32 A*	16 A*	20 A	32 A
4-20 TCR	n/a	Max 100A	Max 100A	Max 100A	Max 100A
Ljudnivå	<70 dB(A)	<70 dB(A)	<70 dB(A)	<70 dB(A)	<70 dB(A)

* MCB (Dvärgbrytare) typ C eller D. Normal säkring långsam typ.

** Torken måste föregås av den rekommenderade säkringen.

*** Märk-effekt: Varje kassett har 4 lampor. 2 x 1000 W/lampa + 2 x 2000 W/lampa

Maximal omgivningstemperatur vid drift: 40 °C. Maximal omgivningstemperatur vid lagring och transport: 70 °C

Vikt: 4-1 TCR 53 kg (117 lb), 4-2 TCR 62 kg (137 lb)

Värmeelement: Kvarts, volframtråd, infraröda emitterare

Förprogrammarade recept

Program Nr:	Programnamn:	STEG 1			STEG 2		
		Tid min	Temp ökning °C/min	Max Slut Temp °C	Tid min	Temp ökning °C/min	Max Slut Temp °C
1	Spackel	6	15	70	0	0	0
2	Filler	8	15	60	7	15	80
3	Vattenbas	5	15	60	0	0	0
4	Baslack	5	15	60	0	0	0
5	Topplack	4	15	60	8	20	80
6	Klarlack	4	15	60	8	20	80
7	Plastfiller	4	15	50	9	15	60
8	Plast topplack	6	10	45	9	10	65
9	Plast klarlack	6	10	45	9	10	60
10	Sluttorkning	3	30	90	0	0	0
11	Lätt torkning	5	13	55	10	13	75
12	Plaståterformning	5	15	70	25	17	89

Program Nr:	Programnamn:	STEG 1			STEG 2			STEG 3		
		Tid min	Temp ökning °C/min	Max Slut Temp °C	Tid min	Temp ökning °C/min	Max Slut Temp °C	Tid min	Temp ökning °C/min	Max Slut Temp °C
12	Speciallim	4	15	60	8	20	80	15	20	120

Alla program kan redigeras. Nya program kan läggas till.
Se tillverkarens datablad för detaljerade rekommendationer.

BRUKSANVISNING

Huvudmeny / Touchscreen:

OBS: Den robusta touchskärmen är konstruerad för direkt användning utan skyddsfilm.

Den hårdade glasytan kan rengöras med alkoholbaserade rengöringsmedel eller, vid behov, genom försiktig borttagning av rester med ett rakblad.

Huvudfunktionerna är även tillgängliga via tryckknappar som är placerade direkt under touchskärmen.

Använd huvudströmbrytaren för att slå på enheten.



En startbild visas som visar maskintyp och programvaruversion (tryck PAUSE för att hålla bilden). Informationen finns även under **> Navigeringsmeny > Service > Om enheten**.

QR-koden innehåller mer information om denna produkt.

(För serienummer är typskylten placerad under kontrollpanelen.)

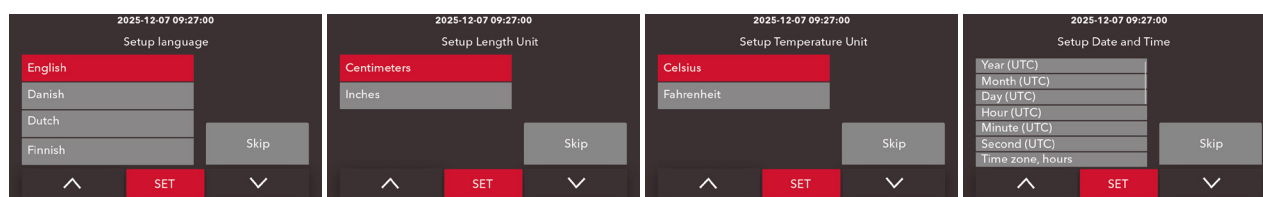

Vid första uppstart uppmanas du att **välja**:

Språk, längd-/temperaturenheter samt datum/tid. Tryck på "SET" för att bekräfta.

Om du trycker på "Skip" visas uppmaningen igen vid nästa uppstart.

Dessa inställningar kan ändras när som helst i **Inställningar**.

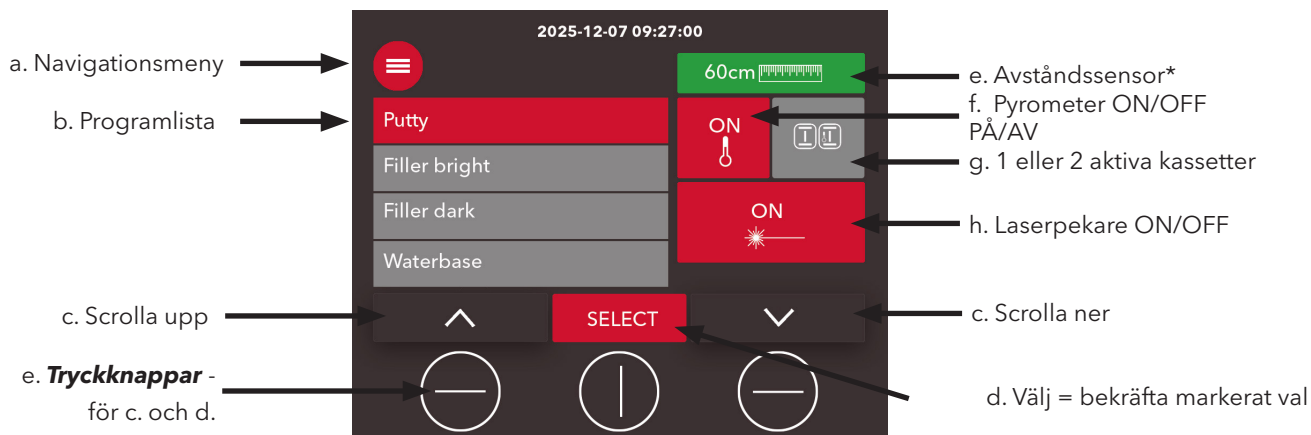

Snabbstart - 4 steg (Sätt **f. Pyrometer** och **h. Laserpekare** till ON)

1. Placera torken korrekt: avståndssensorn* visar grönt (55-65 cm)
2. Justera in med **h. laserpekaren** så att mätningområdet centreras (1,7 × 0,9 m)
3. VÄLJ ett program från **b. programlistan**
4. Tryck START för automatisk processstyrning

* Avståndssensorn är ansluten till en ljudsignal.

VÄLJ ett program - pyrometer ON (rekommenderas):

Temperaturökning per minut
Torktid
Max temperatur

2025-12-07 09:27:00
Clearcoat

	🕒	🌡️/🕒	Max	📷
Flash-off	04:00	15°C/min	60°C	Värmekamerainställning**
Full bake	08:00	20°C/min	80°C	

BACK **START** EDIT

Tillbaka Starta torkning Ändra inställningar

Ett **3-stegsalternativ** finns också:

2025-12-07 09:27:00
Special glue

	🕒	🌡️/🕒	Max	📷
	04:00	15°C/min	60°C	Värmekamerainställning**
	08:00	20°C/min	80°C	
	15:00	20°C/min	120°C	

BACK **START** EDIT

**Värmekamerainställning



Värmekamera-mode (**rekommenderas**)
Använder alla 768 pixlar i värmekameran för att mäta temperaturen. Identifierar och mäter kontinuerligt de fem varmaste pixlarna och justerar automatiskt IR-effekten för att upprätthålla optimala härdningstemperaturer.



Center mode
Mäter temperaturen endast i de fyra centrala pixlarna.

VÄLJ ett program - pyrometer OFF:

Torkningstid Effekt

2025-12-07 09:27:00
Basecoat

	🕒	⚡	
Flash-off	06:00	50%	
Full bake	00:00	0%	

BACK **START** EDIT

Tillbaka Starta torkning Ändra inställningar

Varning:

Laserpunkten och ett cirkulärt område med en diameter på 15 cm måste placeras på mätytan (våt färg). Om detta inte görs kan färgytan skadas och det kan leda till ett processlarm med automatisk avstängning av processen.

Övervaka processen i realtid - 3 alternativ:

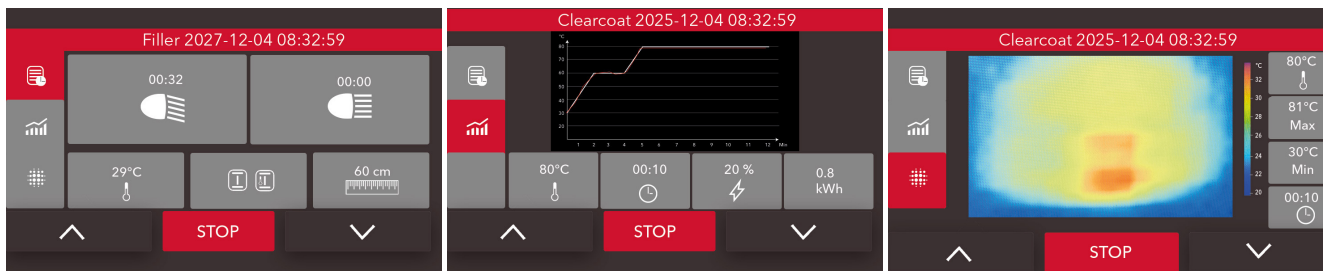

Under drift kan härdningsprocessen övervakas i realtid som: parameterlista, diagram eller termisk bild.

Se "Drifthistorik" för mer information.

Navigationsmeny:

Choose in the Main Menu screen to enter the Navigation menu:

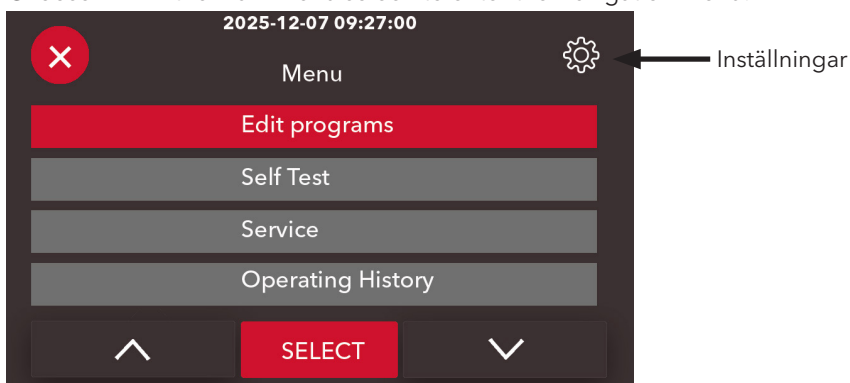

Ändra eller lägg till ett program:

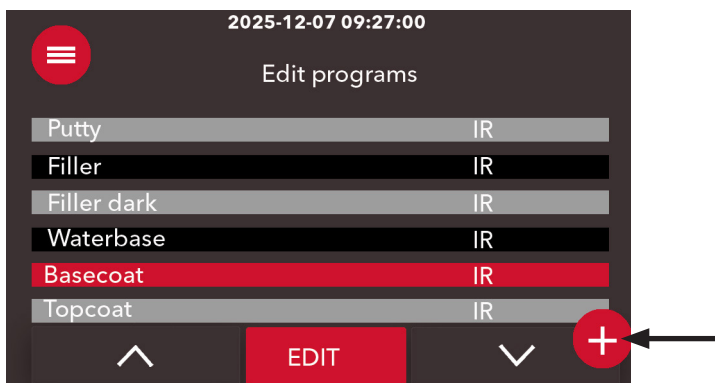

Gå till **Navigationsmeny > Hantera program > Pinkod 1234**.

Ändra program:

Markera program, press EDIT/ÄNDRA för att justera:

- Tid
- Max temperatur
- Temperaturökning per minut

Lägg till program:

Tryck **+** för att skapa ett nytt program.

För en 3-steps variant: **Välj IR > 3 Step IR**

NOTERA: Nya program sparas inte efter återställning till fabriksinställningar för standardprogram/recept

Drifthistorik:

2025-12-07 09:27:00	
Operating history	
Filler	2025-12-02 10:11:58
Putty	2025-12-02 10:11:58
Basecoat	2025-12-02 10:11:58
Waterbase	2025-12-02 10:11:58
Basecoat	2025-12-02 10:11:58
Putty	2025-12-02 10:11:58

Gå till **Navigationsmeny > Drifthistorik** för processloggar.

Markera processen och tryck VÄLJ för att visa den.

Varje loggpost innehåller de slutligt registrerade processuppgifterna och visas som termisk bild, diagram eller parameterlista.

Självtest:

Självtest av huvudkort / sensorkort

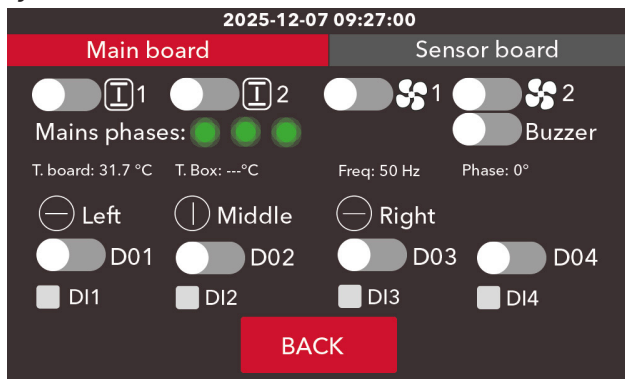

Självtest, lampa på kassett 1 och 2



Självtest, fläkt på kassett 1 och 2

T-Board: Temperatur på huvudkort

T box: --- °C (framtida funktion)

Freq: Nätfrekvens

Phase: Fasvinkel mellan faser



: Test av tryckknappar under displayen, Vänster - Mitten - Höger

D01-D04, DI1-DI4: Framtida funktioner

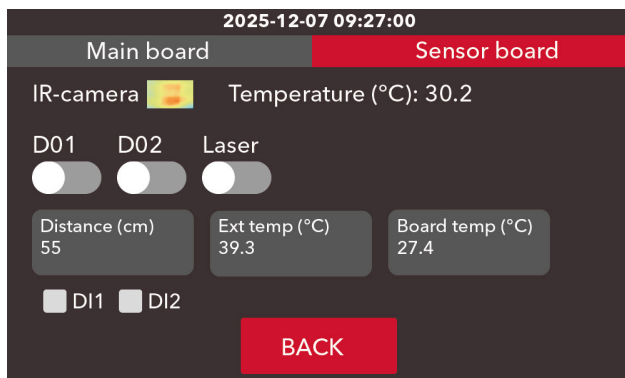

IR-camera: Bild av aktuell värme på objektet

Temperatur: Maximal temperatur på värmekameran

D01-D02: Framtida funktioner

Laser: ON/OFF

Distance: Aktuellt avstånd till objektet

Ext. temp: Temperatur på lampreflektorn

Board temp: Temperatur på sensorkortet

DI1-DI2: Framtida funktioner

Service:

Aktiva larm: Visar aktiva larm

Om enheten: Visar programvaruversioner för huvudkort och sensorkort

QR-kod: Mer information om denna produkt. Maskintyp.

Systeminformation: Visar programvaruversioner för huvudkort och sensorkort.

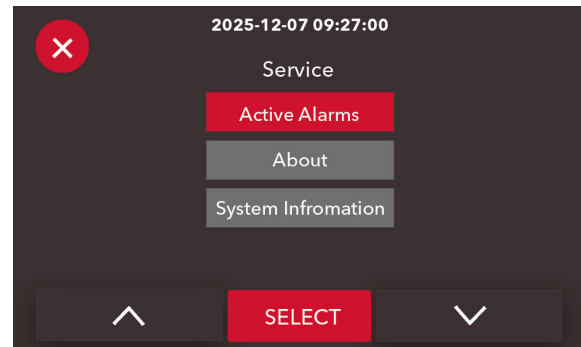

Avancerade inställningar:

Gå till **Navigationssmeny** > **Inställningar** > **Pinkod 768**

EXEMPEL menyskärm i Inställningar:

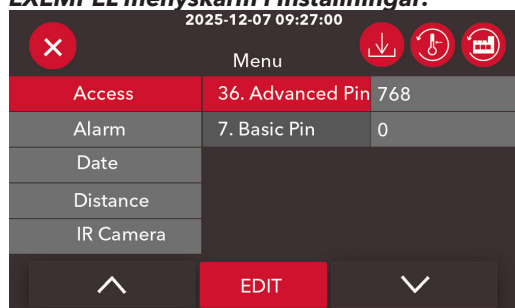

Access:

36. Advanced Pin 768
7. Basic pin 1234

Glömt ändrad kod?: Välj för att återställa till fabriksinställningar **eller** kontakta **support@hedson.com** för att få en återställningslänk

Iconer:



Återställ alla parametrar till fabriksinställningar



Återställ program/recept till fabriksinställningar



Uppdatera programvara: begär ett SD-mikrokort med den senaste programvaran via **support@hedson.com**
Information om aktuell programversion finns här: **Navigationssmeny > Service > Om enheten**
Gå till **Navigationssmeny > Service > Om enheten** och använd QR-koden för att se en steg-för-steg-videoguide.

Inställning:	Nr:	Typ:	Aktivitet
Access/Tiillgång	7	Basic Pin	Ändra
	36	Advanced Pin	Ändra
Alarm	3	Processalarm	Y/N
	49	Processalarm Temp. (degrees)	Ändra
Distance/Avstånd	8	Lång avståndsgräns (standard 55)	Ändra
	9	Kort avståndsgräns (standard 65)	Ändra
IR Camera	69	Temp. Pixlar (standard 5)	Ändra
Language and Units/ Språk och enheter	1	Språk	EN, DK, NL, FI, FR, DE, IT, NO, PO, PT, SL, ES, SE, TU
	4	Temp enhet	Celsius/Fahrenheit
	37	Avstånd enhet	cm/inches
Misc./Diverse	68	Nedkylnings temp (grader)	Ändra
	83	Touchscreen ljud	ON/OFF
Date and Time/ Datum och tid	16	Dimmertid för display (4 h standard)	Ändra
	71	År	Ändra
	72	Månad	Ändra
	73	Dag	Ändra
	74	Veckodag	Ändra
	75	Timme	Ändra
	76	Minut	Ändra
	77	Sekund	Ändra
	78	Tidszon timmar	Ändra
	79	Tidszon minuter	Ändra
	84	RTC Drift	Ändra

Exempel:

2025-12-07 09:27:00

Clearcoat

	🕒	🌡️ / 🕒	Max
☰	04:00	15°C/min	60°C
☰	08:00	20°C/min	80°C

BACK START EDIT

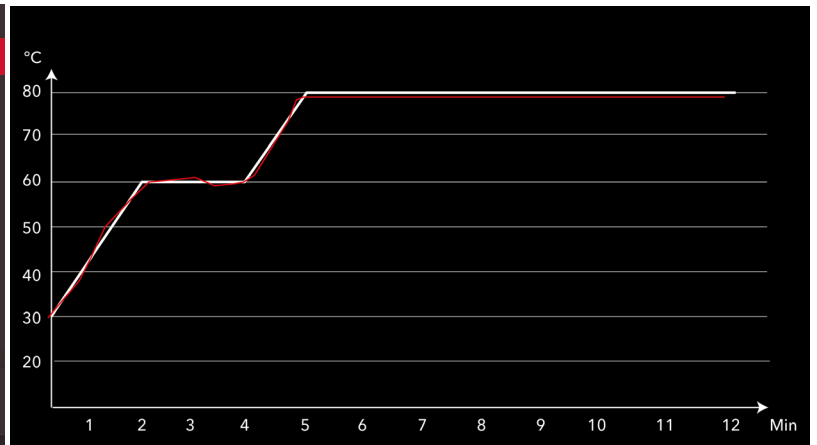

2025-12-07 09:27:00

Special glue

	🕒	🌡️ / 🕒	Max
☰	04:00	15°C/min	60°C
☰	08:00	20°C/min	80°C
☰	15:00	20°C/min	120°C

BACK START EDIT

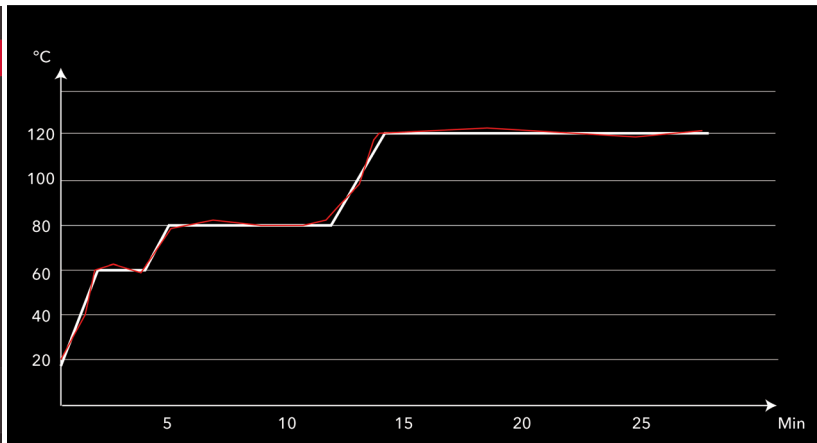

UNDERHÅLL

Byte av lampa

NOTERA

Använd endast original-IRT-lampor med rätt märkeffekt.

! VARNING

Koppla bort strömförsörjningen.

! OBSERVERA

Rör inte vid den nya lampan med fingrarna. Ta bort skyddspappret på lampan efter att du har installerat den.

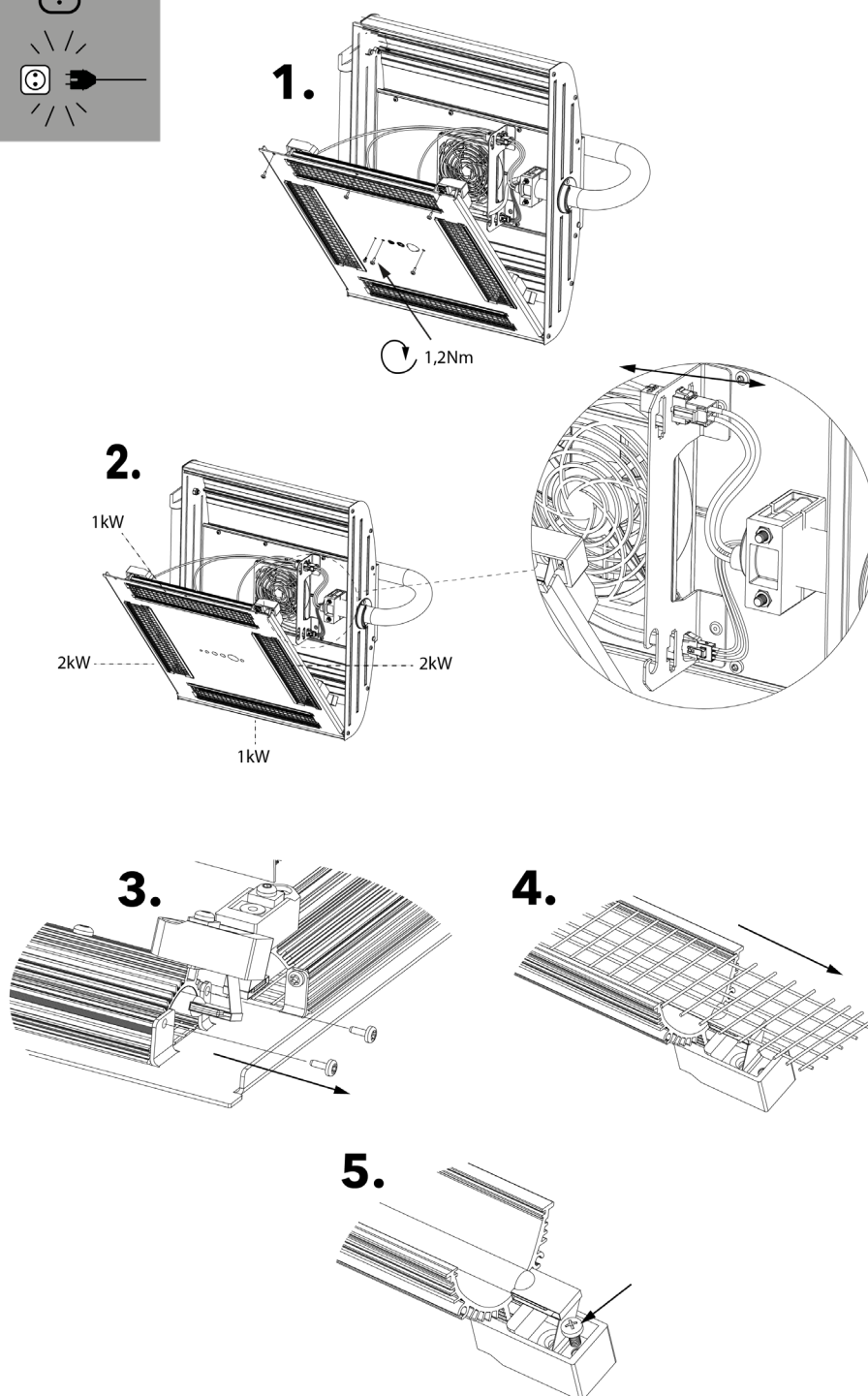
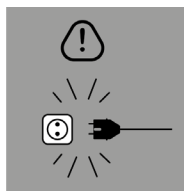

Byte av filter

Notera! Filtren är engångsartiklar och ska inte återanvänds.

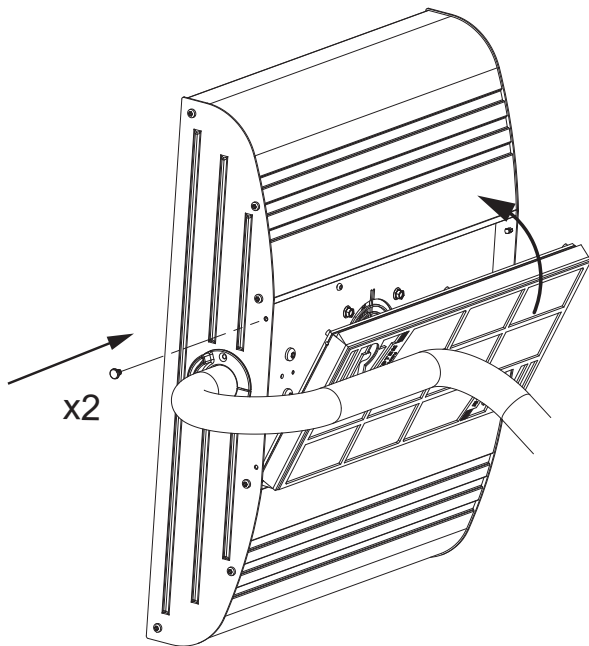

Underhåll

Varje dag:

- Inspektera utrustningen för slitna eller trasiga delar.
- Använd inte utrustningen om du är osäker på dess skick.
- Kontrollera att alla kablar är oskadade. Om kabeln är skadad måste den bytas ut av tillverkaren, av en auktoriserad service-agent eller av en motsvarande kvalificerad person för att undvika fara.

Varje vecka:

- Rengör torken från damm med en fuktig trasa.
- Kontrollera att alla IR-lampor lyser när den mobila torken är i drift. Defekta IR-lampor kan orsaka ojämn värmefördelning över ytan.

Varje kvartal:

- Inspektera guldreflektorerna och rengör dem vid behov med en trasa med denaturerad alkohol.
- Skadade eller mycket smutsiga guldreflektorer kan leda till att utrustningen överhettas. Om du är osäker kan du kontakta kundtjänst för att avgöra om den guldbelagda reflektorn behöver bytas ut.
- Inspektera filtret och byt vid behov.

REGULATORISK INFORMATION

FCC-efterlevnad (USA)

Denna produkt innehåller en radarmodul som är FCC-certifierad för användning i USA. Modulens FCC-ID är 2AQ-6KA1201.

FCC-efterlevnadsförklaring:

Denna enhet följer del 15 i FCC:s regler. Driften är föremål för följande två villkor:

1. Denna enhet får inte orsaka skadliga störningar, och
2. Denna enhet måste acceptera all mottagen störning, inklusive störningar som kan orsaka oönskad funktion.

Användarinstruktioner:

- Radarmodulen är permanent integrerad i produkten och får inte ändras.
- Endast den godkända modulen och antennen (som installerats av Hedson Technologies AB) får användas.
- Alla obehöriga modifieringar av produkten kan upphäva användarens rätt att använda utrustningen.

EG-FÖRSÄKRAN OM ÖVERENSSTÄMMELSE

Enligt provningsinstitutet och maskindirektivet definieras IRT-produkterna i denna manual inte som maskiner vilket innebär att hänvisningen till maskindirektivet inte kan tas med i denna försäkran.

Tillverkare,

Hedson Technologies AB
 Box 1530
 462 28 Vänersborg
 Sverige

försäkrar under eget ansvar att produkten

IRT 4-1, 4-2, 4-10, 4-20 TCR

som används för att påskynda torkningen av lack och som denna deklaration avser, överensstämmer med följande standarder

EN IEC 60335-1:2020+A11 2024	Elektriska hushållsapparater och liknande bruksföremål - Säkerhet - Del 1: Allmänna krav
IEC 60335-2-45:2024	Särskilda fordringar på elektriska värmeverktyg och liknande bruksföremål
EN 61000-6-8:2021	Elektromagnetisk kompatibilitet, Generella fordringar - Emission
EN 61000-6-2:2019	Elektromagnetisk kompatibilitet, Generella fordringar - Immunitet
EN 61000-3-11:2000	Elektromagnetisk kompatibilitet, Begränsning av spänningsändringar

Försäkran om efterlevnad:

Det maximala värdet för systemimpedansen (Z_{max}) är 0,044 ohm för fasledningarna och 0,030 ohm för neutralledningen vid gränssnittet mellan ett allmänt elnät och en användares installation.

Produkterna innehåller en radiomodul (radarmodul) som är CE-märkt och separat bedömd för överensstämmelse enligt Radio Equipment Directive. Överensstämmelsebedömningen av radiomodulen omfattas av modulens tillverkares EU-försäkran om överensstämmelse. Integreringen av modulen i ovan nämnda produkter påverkar inte efterlevnaden av de grundläggande kraven i Radio Equipment Directive.

I enlighet med bestämmelserna i följande direktiv i sin mest aktuella version

2014/35/EU	Lågspänningsdirektiv
2014/30/EU	Elektromagnetisk kompatibilitet
2011/65/EU	Direktiv om begränsning av användning av vissa farliga ämnen (RoHS)
2014/53/EU	Radio Equipment Directive



Vänersborg, Sverige, den 14 januari 2026



Linus Ekfeldt
 Product Company Director IRT

INSTRUCCIONES DE SEGURIDAD

En esta ficha, las palabras **PELIGRO**, **ADVERTENCIA**, **PRECAUCIÓN** y **NOTA** se utilizan para enfatizar la información de seguridad importante de la siguiente manera:

 PELIGRO	 ADVERTENCIA	 PRECAUCIÓN	NOTA
Peligros o prácticas inseguras que provoquen lesiones graves, la muerte o daños materiales importantes.	Peligros o prácticas inseguras que puedan provocar lesiones graves, la muerte o daños materiales importantes.	Peligros o prácticas inseguras que podrían provocar lesiones leves, daños al producto o a la propiedad.	Información importante sobre la instalación, el funcionamiento o el mantenimiento.

Lea las siguientes advertencias antes de utilizar este equipo.

PELIGRO

EXPLOSIÓN

Para reducir el riesgo de explosión, no utilizar en cabinas de pintura ni a menos de 5 metros de operaciones de pulverización de pintura.

ADVERTENCIA

LEA EL MANUAL

Antes de utilizar el equipo de acabado, lea y comprenda toda la información sobre seguridad, funcionamiento y mantenimiento incluida en el manual de instrucciones.

FORMACIÓN DE OPERARIOS

El personal debe recibir formación antes de utilizar el equipo de acabado.

PELIGRO DE INCENDIO Y EXPLOSIÓN

No utilizar hasta que la zona esté revisada y limpia de materiales combustibles y/o inflamables.

No utilizar en zonas donde el aire pueda contener polvo, gases o vapores líquidos inflamables.

No dirija nunca el equipo de calentamiento hacia un recipiente a presión.

No dirija nunca el equipo de calentamiento hacia materiales combustibles o inflamables.

Si la distancia al objeto es inferior a 60 cm, la temperatura puede subir rápidamente y aumenta el riesgo de incendio.

EQUIPOS ELÉCTRICOS

El secador se opera con tensión eléctrica altamente peligrosa.

CÓMO ACCEDER A LOS EQUIPOS ELÉCTRICOS

Antes de acceder a las piezas con corriente, desenchufe el conector principal de la toma de corriente.

Solamente los electricistas profesionales pueden tener acceso directo a los equipos eléctricos.

RADIACIÓN TÉRMICA INTENSA

Las manos, la cara y otras partes del cuerpo deben exponerse lo menos posible a la radiación térmica.

PELIGRO POR USO INDEBIDO DEL EQUIPO

El uso indebido del equipo puede provocar su rotura, mal funcionamiento o arranque inesperado y causar lesiones graves.

CABLE DE ALIMENTACIÓN DAÑADO

Si el cable de alimentación está dañado, éste deberá ser reemplazado por el fabricante, su agente de servicio o personas con cualificaciones equivalentes para evitar cualquier peligro.

INSPECCIONAR EL EQUIPO A DIARIO

Inspeccione el equipo a diario en busca de piezas desgastadas o rotas.

No utilice el equipo si no está seguro de su estado de conservación.

NO MODIFIQUE NUNCA EL EQUIPO

No modifique el equipo a menos que el fabricante lo autorice por escrito.

PRECAUCIÓN

SUPERFICIE CALIENTE

Evite el contacto.

TOMA DE CORRIENTE CORRECTAMENTE CONECTADA A TIERRA

Para proporcionar protección continua contra el riesgo de descarga eléctrica, conéctelo únicamente a tomas de corriente con toma de tierra.

NOTA IMPORTANTE DE INSTALACIÓN

Este producto debe conectarse a una fuente de alimentación de baja tensión que cumpla con los requisitos de la red pública. Si no está seguro de que su instalación sea adecuada, póngase en contacto con su proveedor de electricidad o con un electricista cualificado.

ES RESPONSABILIDAD DEL EMPRESARIO PROPORCIONAR ESTA INFORMACIÓN AL OPERADOR DEL EQUIPO.

GUARDE ESTAS INSTRUCCIONES

INFORMACIÓN GENERAL

Campo de aplicación

Los TCR están diseñados para proporcionar un curado acelerado y uniforme de materiales comunes de reacadado automotriz, incluidos masilla, relleno, capas base y capas superiores, tanto a base de agua como de solvente. Su lugar de uso es el área de preparación y el área de acabado. Dentro de los sectores de la industria automotriz y la reparación de vehículos, se utiliza para secar áreas medianas a grandes y curar materiales antes de pulir.

El producto no debe utilizarse para otros fines distintos de los procesos de secado descritos.

Descripción del producto

El secador móvil IRT TCR de alta eficiencia utiliza infrarrojos de onda corta para curar la pintura de manera rápida y eficaz. Es una ayuda esencial en la reparación de pintura y está equipado con uno o dos casetes compactos refrigerados por ventilador.



De izquierda a derecha:

Puntero láser

Marcador de referencia para el centro del área de medición de distancia y temperatura.

Cámara térmica

- Nuestra cámara térmica actúa como un "ojo inteligente" para la unidad de curado, ajustando automáticamente las lámparas infrarrojas para lograr un curado uniforme, preciso y energéticamente eficiente.
- Matriz $32 \times 24 = 768$ pirómetros individuales.
- Punto de medición por pirómetro: aprox. 5×4 cm (a una distancia de 60 cm).
- Área de mapeo de temperatura superficial: 170×90 cm. Identifica y mide continuamente los 5 puntos objetivo más calientes y ajusta dinámicamente la potencia IR para mantener temperaturas óptimas de curado.
- Los perfiles de temperatura se registran para el aseguramiento de la calidad, la trazabilidad y la optimización del proceso.

Sensor de distancia por radar

Muestra la distancia y confirma el posicionamiento correcto (55-65 cm) de forma visual y mediante una señal sonora (zumbador).

Control intuitivo

- Pantalla táctil para acceso inmediato.
- El tiempo y la temperatura están preprogramados para masilla, relleno, base, barniz y plástico.
- Utiliza únicamente la potencia necesaria para alcanzar la temperatura establecida.
- El proceso en tiempo real se muestra en pantalla, manteniendo al operador informado en todo momento.

Tecnología de reflector recubierto de oro

Los reflectores de oro de 24 quilates proporcionan una distribución uniforme del calor y un curado energéticamente eficiente al concentrar la radiación justo donde es requerida con nuestros exclusivos reflectores de forma libre. Se garantiza así el tiempo de curado más corto posible, mientras que se minimiza el riesgo de curado excesivo o de quemado de partes del revestimiento.

Fácil de maniobrar

El diseño, combinado con un resorte de gas, permite el posicionamiento preciso y ajustar en altura lo hace ideal para curar cada pieza del automóvil.

Montaje del producto

Consulte la instrucción de montaje 715799.

Instrucciones para el propietario

El propietario debe proporcionar instrucciones de funcionamiento claras y adaptadas a las condiciones locales del emplazamiento y a la normativa nacional/regional. Estas instrucciones deben ponerse a disposición de todos los usuarios, que están obligados a seguirlas.

Garantizar en todo momento una ventilación técnica adecuada según la normativa nacional/regional.

Este aparato no debe ser usado por personas (incluidos niños) con capacidades físicas, sensoriales o mentales reducidas, o que no tengan la experiencia y el conocimiento, a menos que sean supervisadas o instruidas sobre el uso del aparato por una persona responsable de su seguridad. Los niños deben estar supervisados para asegurarse que no jueguen con el aparato.

Elimine los componentes usados en un centro de reciclaje autorizado.

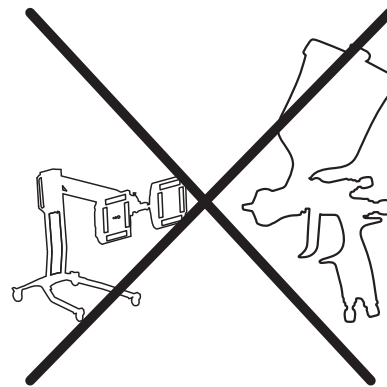

No exponga los casetes infrarrojos a la sobrepulverización de pintura.

DATOD TÉCNICOS

IRT 4-1, 4-10 TCR Superficie de secado (1 cassette)

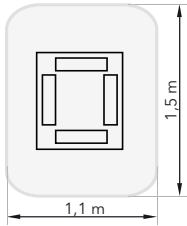

Voltaje	220-240V 1 Ph/PE	220-240V 3 Ph/PE	380-420V 3 Ph/PE	440-480V 3 Ph/PE	480V 2 Ph/PE
Frecuencia	50/60 Hz	50/60 Hz	50/60 Hz	50/60 Hz	50/60 Hz
Corriente	26 A	15 A	9 A	9 A	13 A
Potencia***	6 kW	6 kW	6 kW	6 kW	6 kW
Fusible**					
4-1 TCR	30 A*	16 A*	10 A*	20 A	20 A
4-10 TCR	n/a	Max 100A	Max 100A	Max 100A	Max 100A
Nivel de ruido	<70 dB(A)	<70 dB(A)	<70 dB(A)	<70 dB(A)	<70 dB(A)

IRT 4-2, 4-20 TCR Superficie de secado (2 cassettes)

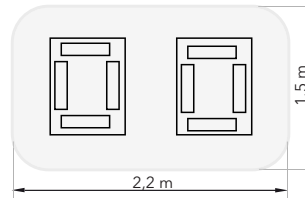

Voltaje	220-240V 1 Ph/PE	220-240V 3 Ph/PE	380-420V 3 Ph/PE	440-480V 3 Ph/PE	480V 2 Ph/PE
Frecuencia	50/60 Hz	50/60 Hz	50/60 Hz	50/60 Hz	50/60 Hz
Corriente					
4-2 TCR	48 A	27 A	16 A	16 A	26 A
4-20 TCR	n/a	30 A	17 A	17 A	-
Potencia***	12 kW	12 kW	12 kW	12 kW	12 kW
Fusible**					
4-2 TCR	50 A*	32 A*	16 A*	20 A	32 A
4-20 TCR	n/a	Max 100A	Max 100A	Max 100A	Max 100A
Nivel de ruido	<70 dB(A)	<70 dB(A)	<70 dB(A)	<70 dB(A)	<70 dB(A)

* MCB (Disyuntor de circuito miniatura) tipo C o D. Fusible normal tipo lento.

** El secador infrarrojos debe suministrarse con el fusible recomendado.

*** Potencia nominal: cada casete consta de 4 lámparas. 2 x 1000 W/lámpara + 2 x 2000 W/lámpara.

Temperatura ambiente máxima durante el funcionamiento: 40 °C. Temperatura ambiente máxima durante el almacenamiento y el transporte: 70 °C

Peso: 4-1 TCR: 53 kg (117 lb) 4-2 TCR: 62 kg (137 lb)

Elementos calefactores: Cuarzo, filamento de tungsteno, emisores infrarrojos

Programas de curado preprogramados

N.º de programa	Nombre del programa	PASO 1			PASO 2		
		Tiempo min	Incremento de temperatura °C/min	Temp final máx °C	Tiempo min	Incremento de temperatura °C/min	Temp final máx °C
1	Putty	6	15	70	0	0	0
2	Filler	8	15	60	7	15	80
3	Waterbase	5	15	60	0	0	0
4	Basecoat	5	15	60	0	0	0
5	Topcoat	4	15	60	8	20	80
6	Clearcoat	4	15	60	8	20	80
7	Filler on plastic	4	15	50	9	15	60
8	Topcoat on plastic	6	10	45	9	10	65
9	Clearcoat on plastic	6	10	45	9	10	60
10	Final boost	3	30	90	0	0	0
11	Soft cure	5	13	55	10	13	75
12	Reformado de plástico	5	15	70	25	17	89

N.º de programa	Nombre del programa	PASO 1			PASO 2			PASO 3		
		Tiempo min	Incremento de temp °C/min	Temp final máx °C	Tiempo min	Incremento de temp °C/min	Temp final máx °C	Tiempo min	Incremento de temp °C/min	Temp final máx °C
12	Adhesivo especial	4	15	60	8	20	80	15	20	120

Todos los programas pueden editarse. Se pueden añadir nuevos programas.

Consulte la ficha técnica del fabricante de la pintura para obtener recomendaciones detalladas.

INSTRUCCIONES DE OPERACIÓN

Menú principal / Pantalla táctil:

NOTA: La pantalla táctil robusta está diseñada para su uso directo sin láminas protectoras.

La superficie de vidrio templado permite la limpieza con productos a base de alcohol o, si es necesario, la eliminación cuidadosa de residuos con una cuchilla de afeitar.

Las funciones principales también son accesibles mediante los botones situados directamente debajo de la pantalla táctil. Utilice el interruptor principal para encender la unidad.



Aparece una imagen de inicio que muestra el tipo de máquina y la versión del software (pase PAUSE para mantenerla).

La información también se puede encontrar en **> Menú de navegación > Servicio > Acerca de**. El código QR contiene más información sobre este producto.

(Para el número de serie: la placa de características se encuentra debajo del panel de control.)

(Para el número de serie: la placa de características se encuentra debajo del panel de control.)

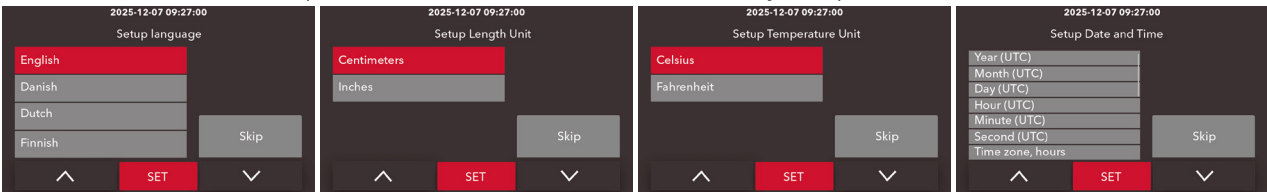

Al primer encendido, la máquina solicitará que **seleccione:**

Idioma, unidades de longitud/temperatura y Fecha/Hora. Presione "SET" para confirmar.

Si presiona "Skip/Omitir", la solicitud volverá a aparecer en el siguiente encendido.

Esta selección se puede modificar en cualquier momento en **Configuración**.

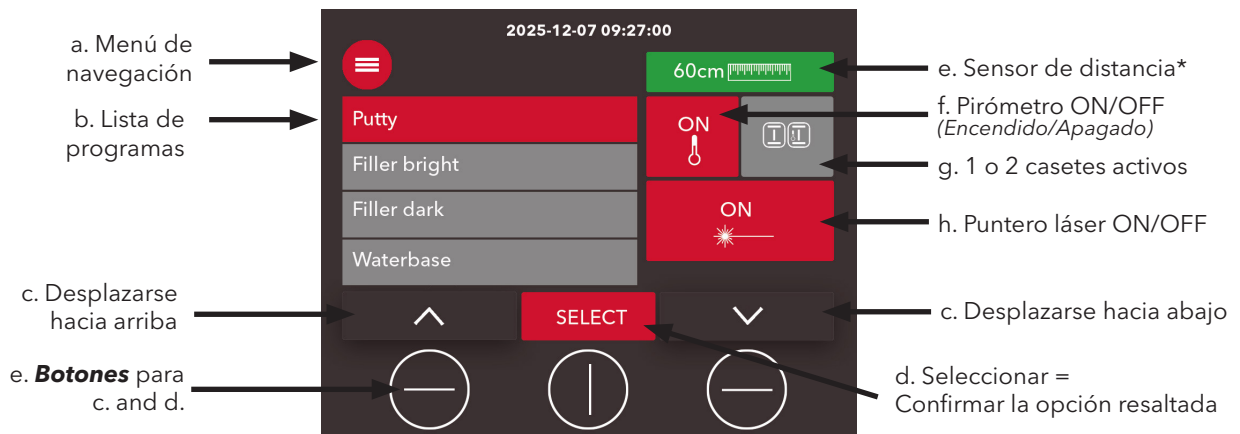

Inicio rápido - 4 pasos (Ponga el **f. Pirómetro** y el **h. Puntero láser** en ON)

1. Coloque correctamente el secador: el sensor de distancia* indica verde (55-65 cm)
2. Alinee con el puntero láser para centrar el área de medición (1,7 x 0,9 m)
3. SELECCIONE un programa de la lista de programas
4. Presione START para el control automático del proceso

* El sensor de distancia está conectado a una señal sonora.

SELECCIONE un programa - Pirómetro ON (recomendado):

Incremento de temperatura por minuto
Tiempo de curado
Temperatura máxima

Flash-off →

Full bake →

Modo de regulación térmica**

BACK START EDIT

Volver Iniciar curado Cambiar ajustes

También está disponible una opción **de tres pasos:**

2025-12-07 09:27:00
Special glue

Flash-off

Flash-off

Flash-off

BACK START EDIT

****Modo de regulación térmica**



Modo cámara térmica (recomendado)
Utiliza los 768 píxeles de la cámara térmica para medir la temperatura. Identifica y mide continuamente los cinco píxeles más calientes y ajusta automáticamente la potencia IR para mantener temperaturas óptimas de curado.



Modo punto central
Mide únicamente la temperatura de los cuatro píxeles centrales.

Precaución:

El punto láser y un área circular con un diámetro de 15 cm deben colocarse sobre la zona de medición (pintura húmeda). No hacerlo puede dañar la superficie de la pintura y provocar una alarma de proceso con parada automática.

SELECCIONE un programa - Pirómetro OFF:

Tiempo de curado Efecto

Flash-off →

Full bake →

BACK START EDIT

Volver Iniciar curado Cambiar ajustes

Monitoreo del proceso en tiempo real - 3 opciones:

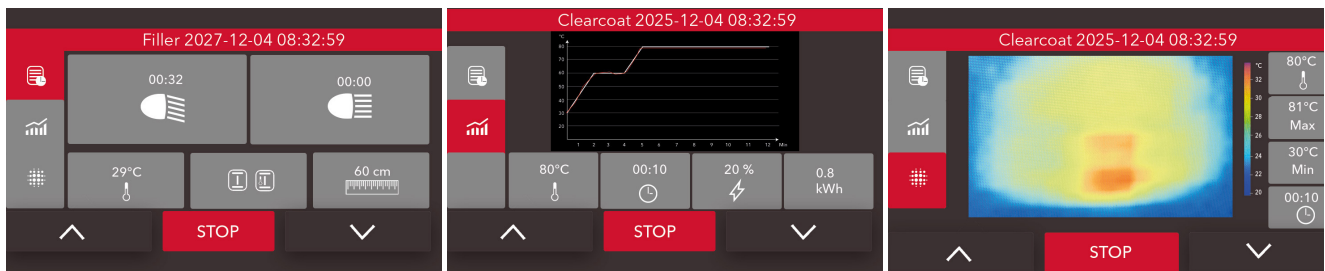

Durante el funcionamiento, el proceso de curado puede supervisarse en tiempo real como: lista de parámetros, diagrama o imagen térmica. Consulte "Historial de funcionamiento" para más detalles.

Menú de navegación:

¡Seleccione  en la pantalla del Menú principal para acceder al Menú de navegación

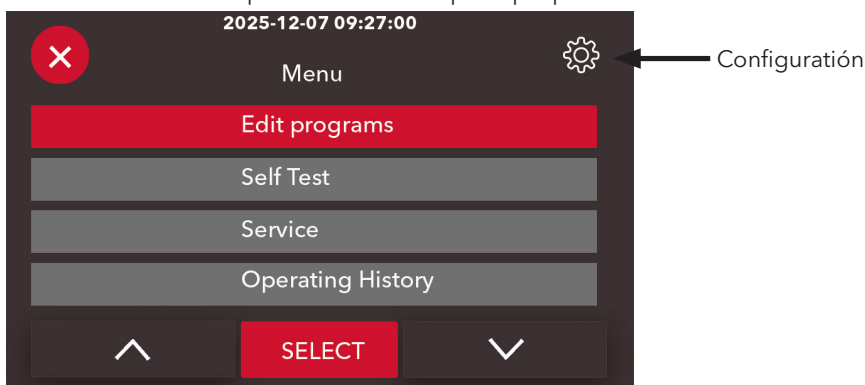

Editar o agregar nuevos programas:

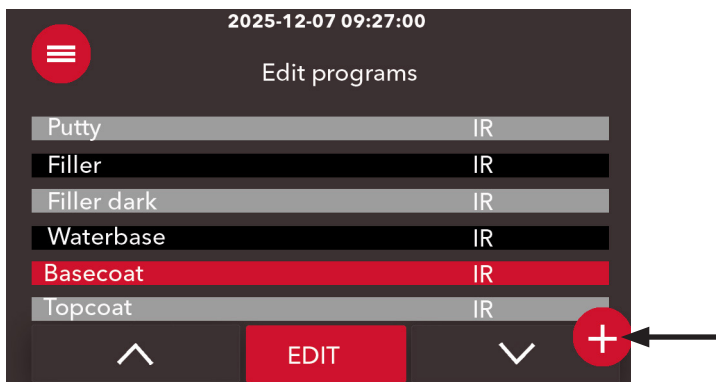

Vaya a **Menú de navegación > Editar programas > Código PIN 1234**.

Editar programa:

Seleccione el programa y presione EDITAR para cambiar:

- Tiempo
- Temperatura máxima
- Incremento de temperatura por minuto

Agregar programa:

Presione + para crear un nuevo programa.
Para una opción de 3 pasos: presione IR > 3 pasos IR

NOTA: Los nuevos programas no se conservarán después de restablecer los ajustes de fábrica de los programas/recetas.

Historial de funcionamiento:

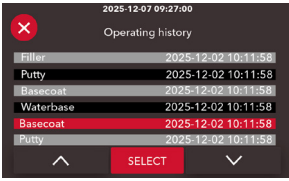

Vaya a **Menú de navegación > Historial de funcionamiento** para consultar los registros de proceso. Seleccione el proceso y presione SELECT para visualizarlo.

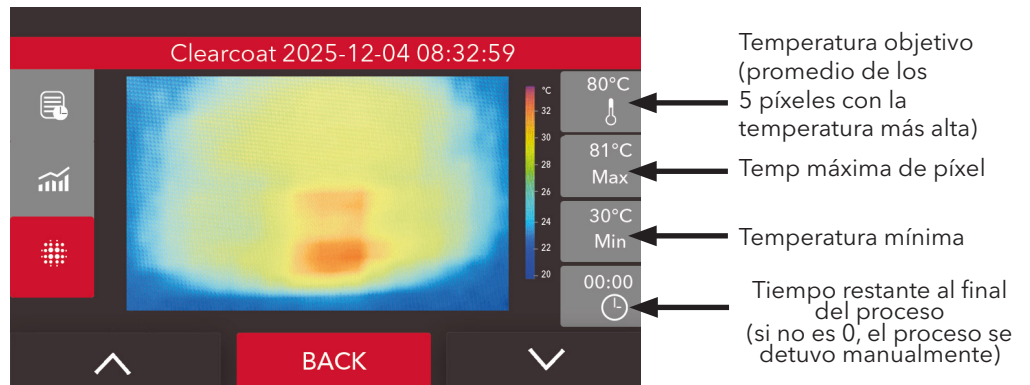
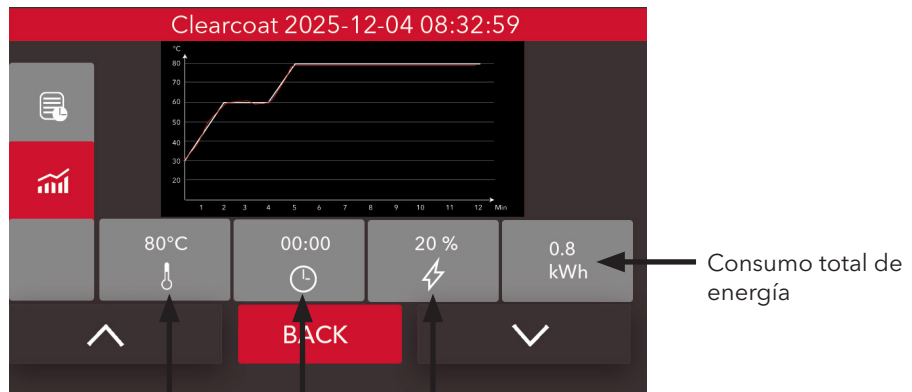

Autopueba:

Autopuebas de la placa principal / placa de sensores

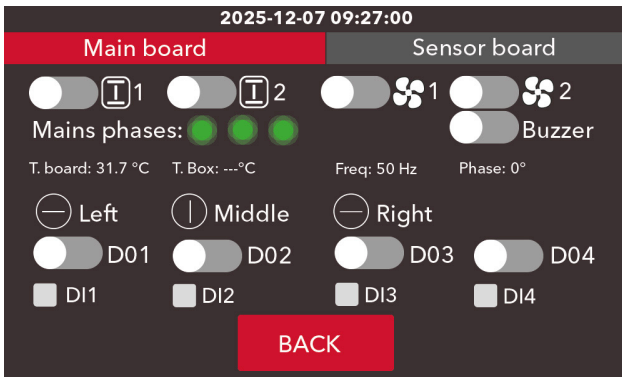

Autopueba, lámpara en casete 1 y 2



Autopueba, ventilador en casete 1 y 2

T-board: Temperatura en la placa principal

T box: --- °C (función futura)

Freq: Frecuencia de red

Phase: Ángulo de fase entre fases



Prueba de los pulsadores debajo de la pantalla; Izquierda - Centre - Derecha

D01-D04, DI1-DI4: Funciones futuras

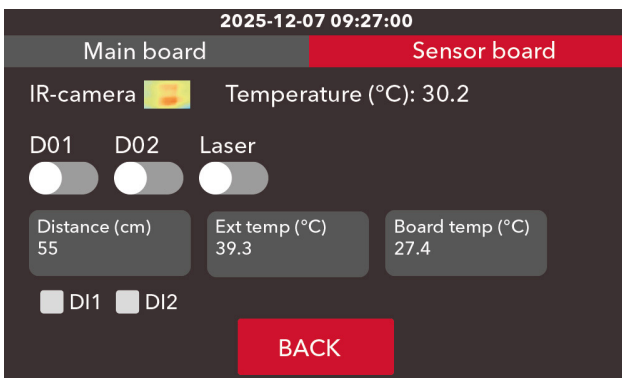

Cámara IR: Imagen del calor real en el objetivo

Temperatura: Temperatura máxima en la cámara térmica

D01-D02: Funciones futuras

Láser: ENCENDIDO/APAGADO

Distance: Distancia real al objetivo

Ext temp: Temperatura del reflector de la lámpara

Board temp: Temperatura de la placa de sensores

DI1-DI2: Funciones futuras

Servicio:

Alarmas activas: Muestra las alarmas activas

Acerca de: Código QR: Más información sobre este producto. Tipo de máquina.

Información del sistema: Muestra las versiones del software de la placa principal y de la placa de sensores.

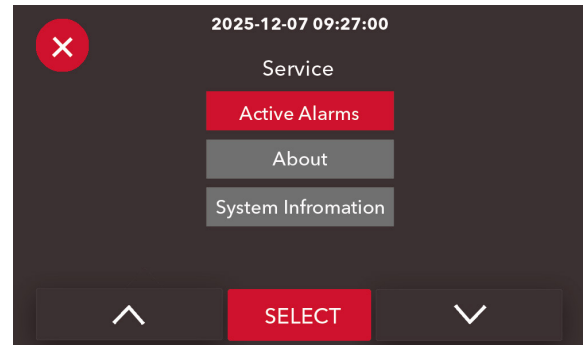

Ajustes avanzados:

Vaya a > **Menú de navegación** > **Configuración** > **Código PIN 768**

EJEMPLO de pantalla de menú en Configuración:

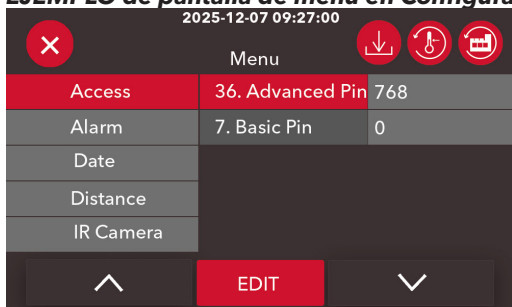

Access:

36. Advanced Pin / PIN avanzado 768
 7. Basic pin / PIN básico 1234

¿Olvidó o cambió el código?: Presione para restablecer a los valores de fábrica contacte a support@hedson.com para recibir un enlace de reinicio.

Iconos:



Restablecer todos los *parámetros* a los valores de fábrica



Restablecer *programas/recetas* a los valores de fábrica



Actualizar software: Solicite la tarjeta SD con el software más reciente aquí: support@hedson.com
 Para encontrar información sobre la versión actual > **Menú de navegación** > **Servicio** > **Acerca de**
 Vaya a > **Menú de navegación** > **Servicio** > **Acerca de** de y use el código QR para ver una guía en vídeo paso a paso.

Configuración:	No:	Tipo:	Acción
Access / Acceso	7	PIN básico	Cambiar
	36	PIN avanzado	Cambiar
Alarm / Alarma	3	Alarma de proceso	Y/N
	49	Temp. alarma de proceso (grados)	Cambiar
Distance / Distancia	8	Límite de distancia corta (por defecto 55)	Cambiar
	9	Límite de distancia larga (por defecto 65)	Cambiar
IR Camera / Cámara IR	69	Píxeles de temperatura (por defecto 5)	Cambiar
Language and Units / Idioma y Unidades	1	Idioma	EN, DK, NL, FI, FR, DE, IT, NO, PO, PT, SL, ES, SE, TU
	4	Unidad de temperatura	Celsius/Fahrenheit
	37	Unidad de distancia	cm/inches
Misc. / Varios	68	Temp. de enfriamiento (grados)	Cambiar
	83	Bip de pantalla táctil	ON/OFF
Date / Time Fecha / Hora	16	Tiempo de atenuación de la pantalla (predeterminado: 4 h)	Cambiar
	71	Año	Cambiar
	72	Mes	Cambiar
	73	Día	Cambiar
	74	Día de la semana	Cambiar
	75	Hora	Cambiar
	76	Minuto	Cambiar
	77	Segundo	Cambiar
	78	Horas de zona horaria	Cambiar
	79	Minutos de zona horaria	Cambiar
	84	Deriva RTC	Cambiar

Ejemplos:

2025-12-07 09:27:00

Clearcoat

	⌚	🌡️/⌚	Max
☾☽	04:00	15°C/min	60°C
☾☽	08:00	20°C/min	80°C

BACK **START** EDIT

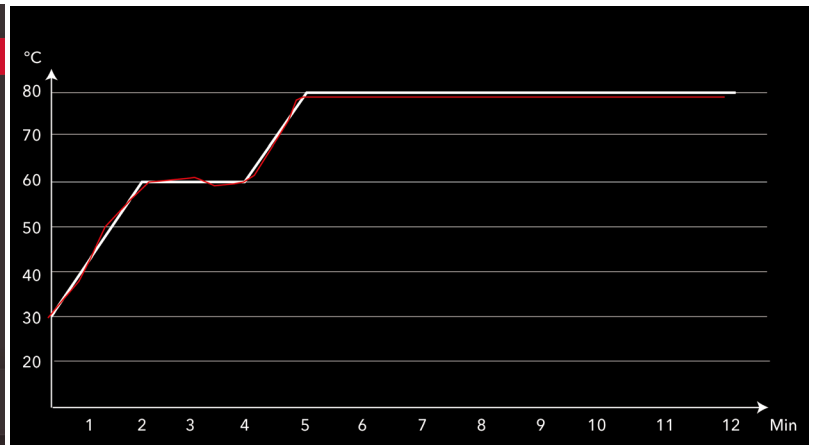

2025-12-07 09:27:00

Special glue

	⌚	🌡️/⌚	Max
☾☽	04:00	15°C/min	60°C
☾☽	08:00	20°C/min	80°C
☾☽	15:00	20°C/min	120°C

BACK **START** EDIT

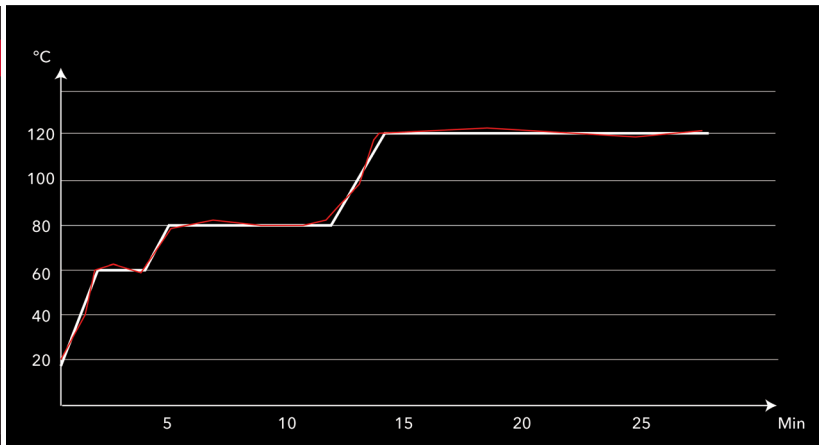

MANTENIMIENTO

Sustitución de la lámpara IR

NOTA

Utilice únicamente lámparas IRT originales con la potencia correcta.

⚠ PRECAUCIÓN

No toque la lámpara nueva con los dedos. Retire el papel protector de la lámpara después de instalarla.

⚠ ADVERTENCIA

Desconecte la fuente de alimentación.

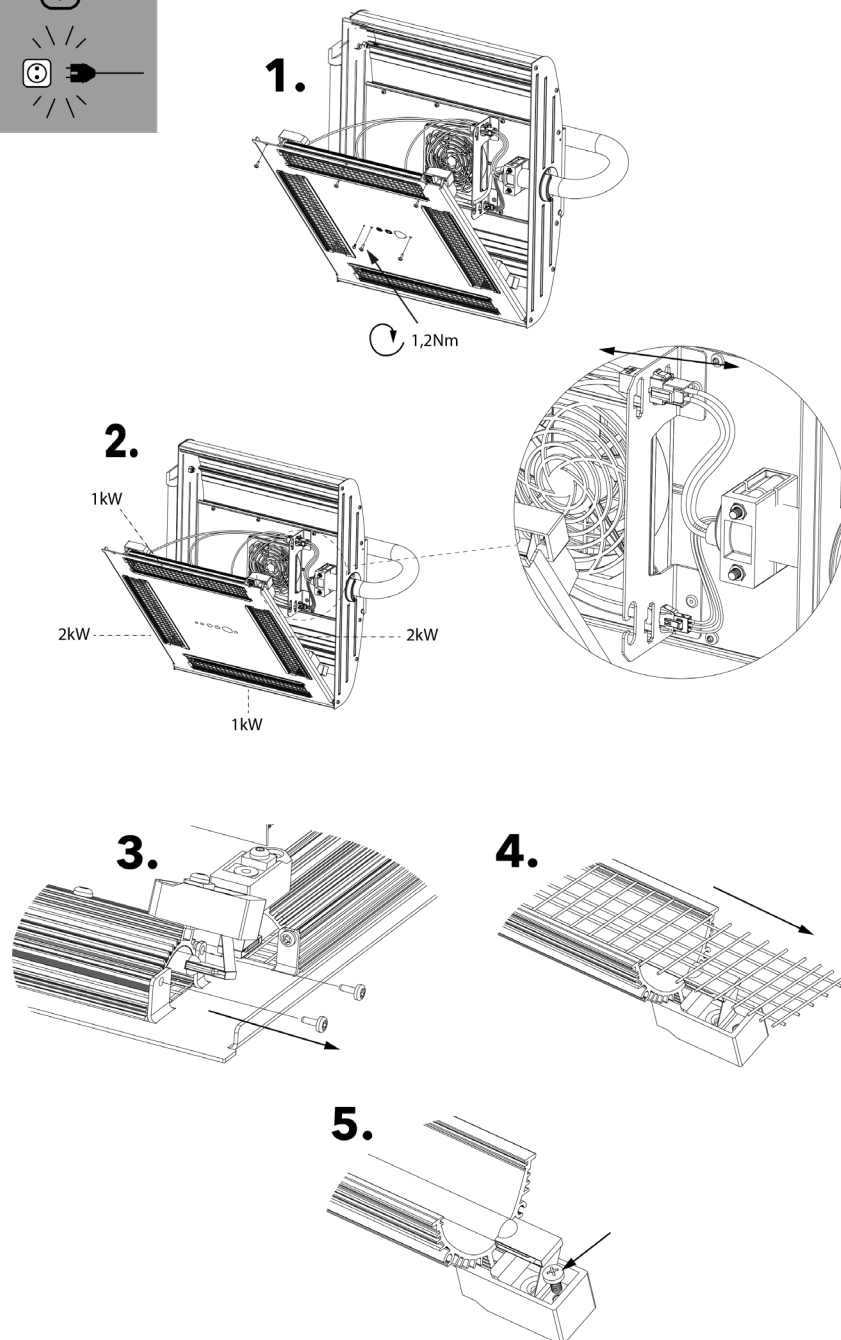
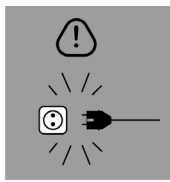

Sustitución del filtro

Atención: Los filtros son desechables y no se deben reutilizar.

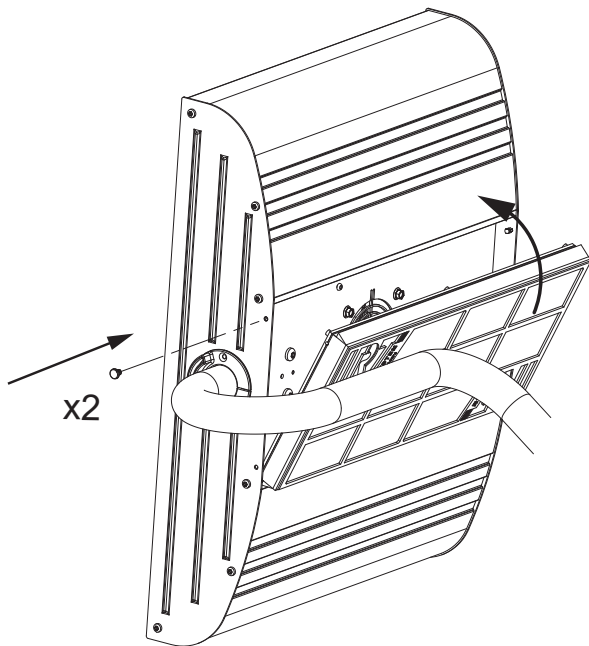

Mantenimiento

Diario:

- Inspeccione el equipo en busca de piezas desgastadas o rotas.
- No utilice el equipo si no está seguro de su estado de conservación.
- Compruebe que no haya ningún cable dañado. Si un cable está dañado, debe ser reemplazado por el fabricante, un agente de servicio autorizado o una persona con cualificaciones equivalentes para evitar peligros.

Semanalmente:

- Limpie el polvo del secador con un paño húmedo.

Compruebe que todas las lámparas IR se encienden durante el funcionamiento del secador móvil.

Las lámparas IR defectuosas pueden causar una distribución desigual del calor sobre la superficie.

Trimestralmente:

- Inspeccione los reflectores de oro y límpielos con un paño con alcohol desnaturalizado, si fuese necesario.
- Los reflectores de oro dañados o extremadamente sucios pueden hacer que el equipo se sobrecaliente. Si no está seguro, póngase en contacto con el servicio de atención al cliente para determinar si es necesario reemplazar el reflector recubierto de oro.
- Inspeccione el filtro y cámbielo si es necesario.

INFORMACIÓN REGLAMENTARIA

Cumplimiento FCC (USA)

Este producto incorpora un módulo de radar certificado por la FCC para su funcionamiento en los Estados Unidos. El ID FCC del módulo es 2AQ6KA1201.

Declaración de conformidad FCC:

Este dispositivo cumple con la Parte 15 de las normas de la FCC. Su funcionamiento está sujeto a las siguientes dos condiciones:

1. Este dispositivo no debe causar interferencias perjudiciales, y
2. Este dispositivo debe aceptar cualquier interferencia recibida, incluidas las interferencias que puedan causar un funcionamiento no deseado.

Instrucciones para el usuario:

- El módulo de radar está integrado de forma permanente en el producto y no debe modificarse.
- Solo se pueden utilizar el módulo y la antena aprobados (tal como fueron instalados por Hedson Technologies AB).
- Cualquier modificación no autorizada del producto puede anular la autoridad del usuario para operar el equipo.

DECLARACIÓN DE CONFORMIDAD CE

Según los institutos de prueba y en conformidad con lo indicado en la directiva de maquinaria, los productos IRT de este manual no son máquinas, por lo tanto, la referencia a la directiva de maquinaria no puede ser incluida en esta declaración.

Fabricante:

Hedson Technologies AB
 Apartado de correos 1530
 SE 462 28 Vänersborg
 Suecia

declaramos bajo nuestra exclusiva responsabilidad que los productos
 IRT Prep X 3-1, 3-2 LDP

que se utilizan para acelerar el secado de la pintura, a los que se refiere esta declaración, son de conformidad con las normas siguientes

EN IEC 60335-1:2020+A11 2024	Electrodomésticos y aparatos eléctricos similares -seguridad- parte 1: Requisitos generales
IEC 60335-2-45:2024	Requisitos particulares para herramientas de calefacción portátiles y aparatos similares
EN 61000-6-8:2021	Compatibilidad electromagnética, Norma genérica de emisiones
EN 61000-6-2:2019	Compatibilidad electromagnética, Norma genérica de inmunidad
EN 61000-3-11:2000	Compatibilidad electromagnética, limitación de los cambios de tensión

Declaración de cumplimiento:

El valor máximo de la impedancia del sistema (Z máx.) es de 0,044 ohm para las líneas de fase y 0,030 ohm para el neutro en la interfaz entre la red de suministro de alimentación pública y la instalación del usuario.

Los productos incorporan un módulo de radio (módulo de radar) que tiene marcado CE y se ha evaluado por separado para su conformidad según la Directiva de Equipos Radioeléctricos. La evaluación de conformidad del módulo de radio está cubierta por la propia Declaración de Conformidad de la UE del fabricante del módulo. La integración del módulo en los productos mencionados anteriormente no afecta el cumplimiento de los requisitos esenciales de la Directiva de Equipos Radioeléctricos.

De conformidad con las disposiciones de las siguientes directivas en su versión más actual

2014/35/EU	Directiva de bajo voltaje
2014/30/EU	Compatibilidad electromagnética
2011/65/EU	Restricción sobre el uso de ciertas sustancias peligrosas (RoHS)
2014/53/EU	Directiva de Equipos Radioeléctricos

Vänersborg, Suecia, 14 de enero de 2026



Linus Ekfeldt
 Product Company Director IRT

ISTRUZIONI PER LA SICUREZZA

In questa scheda dei componenti, le parole **PERICOLO**, **AVVERTENZA**, **CAUTELA** e **NOTA** vengono utilizzate per sottolineare importanti informazioni sulla sicurezza come segue:

 PERICOLO	 AVVERTENZA	 CAUTELA	NOTA
Pericoli o pratiche non sicure che provocano gravi lesioni personali, morte o danni sostanziali alla proprietà.	Pericoli o pratiche non sicure che potrebbero causare gravi lesioni personali, morte o danni sostanziali alla proprietà.	Pericoli o pratiche non sicure che potrebbero causare lievi lesioni personali, danni al prodotto o alla proprietà.	Informazioni importanti sull'installazione, il funzionamento o la manutenzione.

Leggere le seguenti avvertenze prima di utilizzare questa apparecchiatura.

PERICOLO

ESPLOSIONE

Per ridurre il rischio di esplosione, non utilizzare in cabine di verniciatura o entro 5 metri dalle operazioni di spruzzatura della vernice.

AVVERTENZA

LEGGERE IL MANUALE

Prima di utilizzare l'apparecchiatura di finitura, leggere e comprendere tutte le informazioni sulla sicurezza, il funzionamento e la manutenzione fornite nel manuale operativo.

FORMAZIONE DEGLI OPERATORI

Tutto il personale deve essere addestrato prima di utilizzare l'attrezzatura di finitura.

PERICOLO DI INCENDIO ED ESPLOSIONE

Non utilizzare in un'area fino a quando non è stata controllata e ripulita da materiali combustibili e/o infiammabili.

Non utilizzare in un'area in cui l'aria può contenere polvere, gas o vapori liquidi infiammabili.

Non dirigere mai l'apparecchiatura di riscaldamento verso recipienti pressurizzati.

Non dirigere mai l'apparecchiatura di riscaldamento verso materiali combustibili o infiammabili.

Se ci si trova a una distanza inferiore a 60 cm dall'oggetto, la temperatura potrebbe aumentare rapidamente e il rischio di incendio aumenta.

APPARECCHIATURE ELETTRICHE

L'essiccatore opera con una tensione elettrica molto pericolosa.

ACCESSO ALLE APPARECCHIATURE ELETTRICHE:

Prima di accedere alle parti sotto tensione, disinserire il connettore principale dalla presa a muro.

Solo gli elettricisti professionisti possono avere accesso diretto alle apparecchiature elettriche.

RADIAZIONE TERMICA INTENSIVA

Le mani, il viso e le altre parti del corpo devono essere esposte il meno possibile alla radiazione termica.

PERICOLO DI USO IMPROPRIO DELL'APPARECCHIATURA

L'uso improprio dell'apparecchiatura può causare la rottura, il malfunzionamento o l'avvio imprevisto dell'apparecchiatura e provocare lesioni gravi.

CAVO DI ALIMENTAZIONE DANNEGGIATO

Se il cavo di alimentazione è danneggiato, deve essere sostituito dal produttore, da un tecnico dell'assistenza o da personale qualificato, in modo da evitare eventuali pericoli.

ISPEZIONARE L'APPARECCHIATURA OGNI GIORNO

Ispezionare quotidianamente l'apparecchiatura per verificare la presenza di parti usurate o rotte.

Non utilizzare l'apparecchiatura se non si è sicuri delle sue condizioni.

NON MODIFICARE MAI L'APPARECCHIATURA

Non modificare l'apparecchiatura a meno che il produttore non fornisca un'approvazione scritta.

CAUTELA:

SUPERFICIE CALDA

Evitare il contatto.

PRESA CON MESSA A TERRA ADEGUATA

Per fornire una protezione continua contro il rischio di scosse elettriche, collegare solo a prese con messa a terra adeguata.

NOTA IMPORTANTE PER L'INSTALLAZIONE

Questo prodotto deve essere collegato a un'alimentazione elettrica a bassa tensione conforme ai requisiti della rete pubblica. Se non siete sicuri che la vostra installazione sia idonea, contattate il vostro fornitore di energia elettrica o un elettricista qualificato.

È RESPONSABILITÀ DEL DATORE DI LAVORO FORNIRE QUESTE INFORMAZIONI ALL'OPERATORE DELL'APPARECCHIATURA.

CONSERVARE LE PRESENTI ISTRUZIONI

INFORMAZIONI GENERALI

Campo di applicazione

IRT TCR è progettato per garantire una polimerizzazione accelerata e uniforme dei più comuni materiali per la carrozzeria, tra cui stucco, fondo riempitivo, smalti di base e smalti di finitura, sia a base di acqua che di solventi. Il suo luogo di applicazione è nella zona di pretrattamento e nella zona di finitura. Nell'industria automobilistica e nei settori della riparazione dei veicoli, viene utilizzato per asciugare aree medie e grandi e polimerizzare i materiali prima della lucidatura.

Il prodotto non deve essere utilizzato per scopi diversi dai processi di asciugatura descritti.

Descrizione del prodotto

L'essiccatore mobile IRT TCR ad alta efficienza utilizza gli infrarossi a onde corte per polimerizzare la vernice in modo rapido ed efficace. È un aiuto indispensabile per la riparazione della vernice ed è dotato di una o due cassette compatte raffreddate a ventola.



Da sinistra a destra:

Puntatore laser

Indicatore di riferimento per il centro dell'area di misurazione della distanza e della temperatura.

Telecamera termica

- La nostra telecamera termica funziona come un "occhio intelligente" per l'unità di polimerizzazione, regolando automaticamente le lampade a infrarossi per ottenere un'indurimento uniforme, preciso ed efficiente dal punto di vista energetico.
- Matrice 32 × 24 = 768 pirometri individuali. Punto di misurazione per pirometro: circa 5 × 4 cm (a una distanza di 60 cm).
- Area di mappatura della temperatura superficiale: 170 × 90 cm.
- Identifica e misura continuamente i 5 punti più caldi e regola dinamicamente la potenza IR per mantenere temperature ottimali di indurimento.
- I profili di temperatura vengono registrati per assicurare la qualità, la tracciabilità e l'ottimizzazione del processo.

Sensore di distanza radar

Visualizza la distanza e conferma il corretto posizionamento (55-65 cm) sia visivamente sia tramite segnale acustico.

Controllo intuitivo

- Schermo touch per accesso immediato.
- Tempo e temperatura sono preprogrammati per stucco, riempitivo, fondo, trasparente e plastica.
- Utilizza solo la potenza necessaria per raggiungere la temperatura impostata.
- Il processo in tempo reale è visualizzato, mantenendo l'operatore informato in ogni momento.

Tecnologia del riflettore rivestito in oro

I riflettori in oro 24 carati garantiscono una distribuzione uniforme del calore e una polimerizzazione efficiente dal punto di vista energetico, concentrando la radiazione esattamente dove serve grazie ai nostri esclusivi riflettori a forma libera. In questo modo si garantisce il tempo di polimerizzazione più rapido possibile, riducendo al minimo il rischio di polimerizzazione eccessiva o di bruciatura di sezioni del rivestimento.

Facile da manovrare

Il design, combinato con una molla a gas, consente un posizionamento preciso e la regolazione dell'altezza lo rende ideale per la polimerizzazione di ogni parte dell'auto.

Montaggio del prodotto

Fare riferimento alle istruzioni di montaggio 715799

Istruzioni per il proprietario

Il proprietario deve fornire istruzioni operative chiare e adattate alle condizioni locali del sito e alle normative nazionali/regionali. Queste istruzioni devono essere messe a disposizione di tutti gli utenti, che sono tenuti a seguirle.

Garantire in ogni momento un'adeguata ventilazione tecnica in conformità con le normative nazionali/regionali.

Questo apparecchio non è destinato all'uso da parte di persone (compresi i bambini) con capacità fisiche, sensoriali o mentali ridotte, o in ogni caso prive di esperienza e familiarità con il prodotto, a meno che non si trovino sotto la supervisione e guida, relativamente all'uso dell'apparecchio, di una persona responsabile della loro sicurezza. I bambini devono essere supervisionati per assicurarsi che non giochino con l'apparecchio.

Smaltire i componenti usati presso un centro di riciclaggio autorizzato.

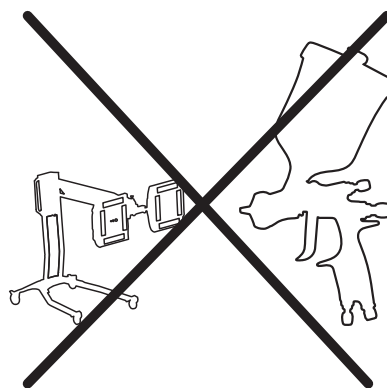

Non esporre i cassette a infrarossi a spruzzi di vernice.

DATI TECNICI

IRT 4-1, 4-10 TCR Superficie di essiccazione (1 cassetta)

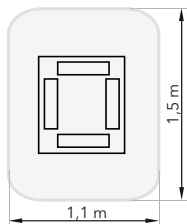

Tensione	220-240V 1 Ph/PE	220-240V 3 Ph/PE	380-420V 3 Ph/PE	440-480V 3 Ph/PE	480V 2 Ph/PE
Frequenza	50/60 Hz	50/60 Hz	50/60 Hz	50/60 Hz	50/60 Hz
Corrente	26 A	15 A	9 A	9 A	13 A
Potenza***	6 kW	6 kW	6 kW	6 kW	6 kW
Fusibile**					
4-1 TCR	30 A*	16 A*	10 A*	20 A	20 A
4-10 TCR	n/a	Max 100A	Max 100A	Max 100A	Max 100A
Livello di rumore	<70 dB(A)	<70 dB(A)	<70 dB(A)	<70 dB(A)	<70 dB(A)

IRT 4-2, 4-20 TCR Superficie di essiccazione(2 cassette)

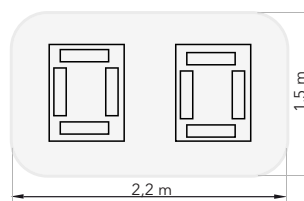

Tensione	220-240V 1 Ph/PE	220-240V 3 Ph/PE	380-420V 3 Ph/PE	440-480V 3 Ph/PE	480V 2 Ph/PE
Frequenza	50/60 Hz	50/60 Hz	50/60 Hz	50/60 Hz	50/60 Hz
Corrente					
4-2 TCR	48 A	27 A	16 A	16 A	26 A
4-20 TCR	n/a	30 A	17 A	17 A	-
Potenza***	12 kW	12 kW	12 kW	12 kW	12 kW
Fusibile**					
4-2 TCR	50 A*	32 A*	16 A*	20 A	32 A
4-20 TCR	n/a	Max 100A	Max 100A	Max 100A	Max 100A
Livello di rumore	<70 dB(A)	<70 dB(A)	<70 dB(A)	<70 dB(A)	<70 dB(A)

* MCB (interruttore differenziale in miniatura) tipo C o D. Tipo di fusibile normale lento.

** L'essiccatore a infrarossi deve essere azionato con un fusibile della tensione nominale raccomandata.

*** Potenza nominale: ogni cassetta è composta da 4 lampade. 2 x 1000 W/lampada + 2 x 2000 W/lampada.

Temperatura ambiente massima durante il funzionamento: 40 °C. Temperatura ambiente massima durante lo stoccaggio e il trasporto: 70 °C

Peso: 4-1 TCR 53 kg (117 lb), 4-2 TCR 62 kg (137 lb)

Elementi riscaldanti: quarzo, filamento di tungsteno, emettitori a infrarossi.

Programmi di polimerizzazione preimpostati

N. programma	Nome del programma	FASE 1			FASE 2		
		Tempo min	Incremento temp °C/min	Temp finale massima °C	Tempo min	Incremento temp °C/min	Temp finale massima °C
1	Stucco	6	15	70	0	0	0
2	Fondo	8	15	60	7	15	80
3	Base Aqua	5	15	60	0	0	0
4	Base Opaca	5	15	60	0	0	0
5	Smalto	4	15	60	8	20	80
6	Trasparente	4	15	60	8	20	80
7	Fondo plastica	4	15	50	9	15	60
8	Smalto plastico	6	10	45	9	10	65
9	Trasparente plastico	6	10	45	9	10	60
10	Essiccazione finale	3	30	90	0	0	0
11	Essiccazione dolce	5	13	55	10	13	75
12	Riformatura della plastica	5	15	70	25	17	89

N. programma	Nome del programma	FASE 1			FASE 2			FASE 3		
		Tempo min	Incremento temp °C/min	Temp finale massima °C	Tempo min	Incremento temp °C/min	Temp finale massima °C	Tempo min	Incremento temp °C/min	Temp finale massima °C
12	Colla speciale	4	15	60	8	20	80	15	20	120

Tutti i programmi possono essere modificati. È possibile aggiungere nuovi programmi.

Fare riferimento alla scheda tecnica del produttore della vernice per raccomandazioni dettagliate.

ISTRUZIONI PER L'USO

Menu principale / Touch screen:

NOTA: Il touchscreen robusto è progettato per l'uso diretto senza pellicole protettive.

La superficie in vetro temprato consente la pulizia con detergenti a base di alcol oppure, se necessario, la rimozione accurata dei residui utilizzando una lama di rasoio.

Le funzioni principali sono accessibili anche tramite pulsanti, posizionati direttamente sotto il touch screen.

Utilizzare l'interruttore principale per accendere l'unità.



All'avvio viene visualizzata un'immagine iniziale che mostra il tipo di macchina e la versione del software (premere PAUSE per mantenere la schermata).

Le informazioni sono disponibili anche in **> Menu di navigazione > Service > Informazioni**.

Il codice QR contiene ulteriori informazioni su questo prodotto.

Per il numero di serie, la targhetta identificativa è posizionata sotto il pannello di controllo.)

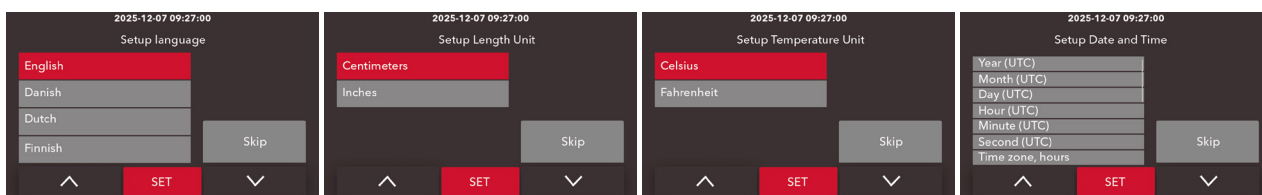

Al primo avvio, la macchina richiederà di **selezionare:**

Lingua, unità di lunghezza/temperatura e Data/Ora. Premere "SET" per confermare.

Se si preme "Skip/Salta", la richiesta apparirà nuovamente al successivo avvio.

Queste impostazioni possono essere modificate in qualsiasi momento in **Impostazioni**.

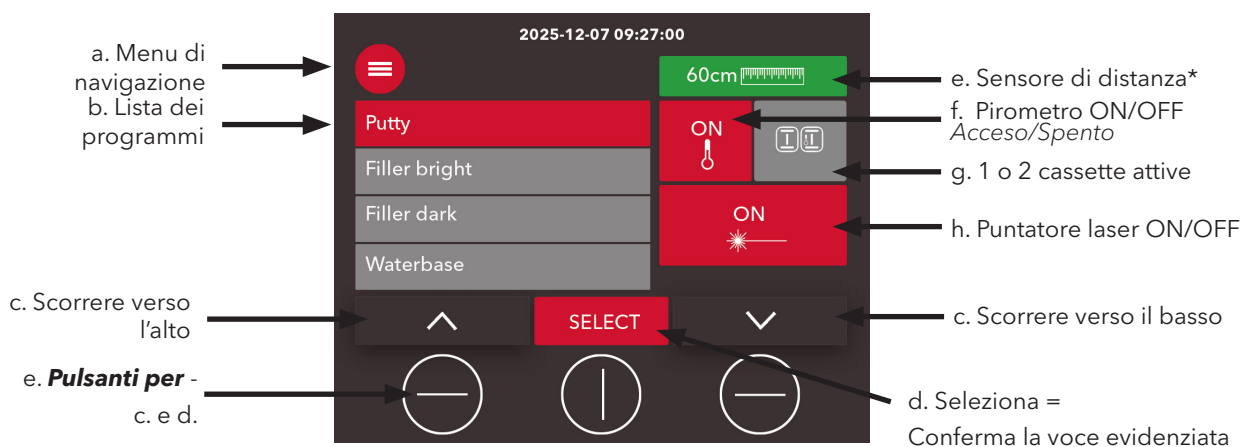

Avvio rapido - 4 passaggi (Impostare il **f. Pirometro** e il **h. Puntatore laser** su ON)

1. Posizionare correttamente la lampada: il sensore di distanza* indica verde (55-65 cm)
2. Allineare con il puntatore laser per centrare l'area di misurazione (1,7 x 0,9 m)
3. SELEZIONARE un programma dalla **b. lista dei programmi**
4. Premere START per il controllo automatico del processo

* Il sensore di distanza è collegato a un segnale acustico.

SELEZIONA un programma - Pirometro ON (consigliato):

Incremento temperatura per minuto

Tempo di polimerizzazione

Temperatura massima

Flash-off

Full bake

Modalità regolazione termica**

Indietro

Avvia polimerizzazione

Cambia impostazioni

È disponibile anche un'opzione **a tre fasi**:

2025-12-07 09:27:00

Special glue

04:00 15°C/min 60°C

08:00 20°C/min 80°C

15:00 20°C/min 120°C

BACK START EDIT

**Modalità regolazione termica



Modalità telecamera termica **(consigliata)**

Utilizza tutti e 768 i pixel della telecamera termica per misurare la temperatura. Identifica e misura continuamente i cinque pixel più caldi e regola automaticamente la potenza IR per mantenere temperature ottimali di polimerizzazione.



Modalità punto centrale
Misura la temperatura solo dei quattro pixel centrali.

Attenzione:

Il punto laser e un'area circolare con diametro di 15 cm devono essere posizionati sull'area di misurazione (vernice umida).

Il mancato rispetto di questa indicazione può danneggiare la superficie della vernice e causare un'allarme di processo con spegnimento automatico.

SELEZIONA un programma - Pirometro OFF:

Tempo di polimerizzazione

Effeto

Flash-off

Full bake

Indietro

Avvia polimerizzazione

Cambia impostazioni

Monitoraggio del processo in tempo reale - 3 opzioni:

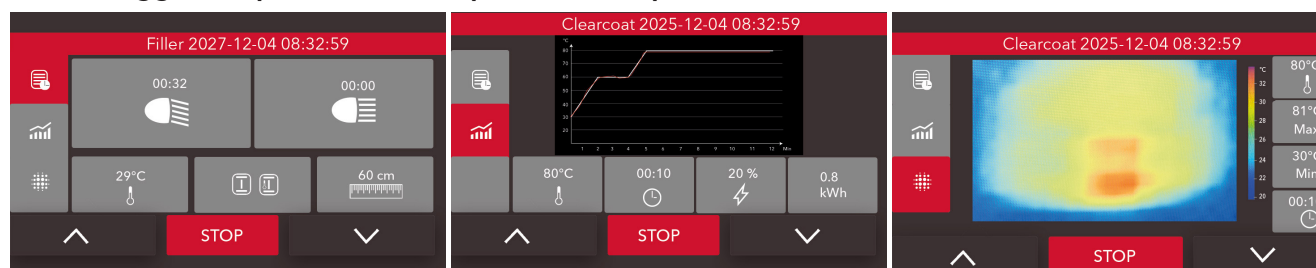

Durante il funzionamento, il processo di polimerizzazione può essere monitorato in tempo reale come: lista dei parametri, diagramma o immagine termica.

Vedere "Storico di funzionamento" per ulteriori dettagli.

Menu di navigazione:

Selezionare  nell'interfaccia Menu principale per entrare nel Menu di navigazione.:

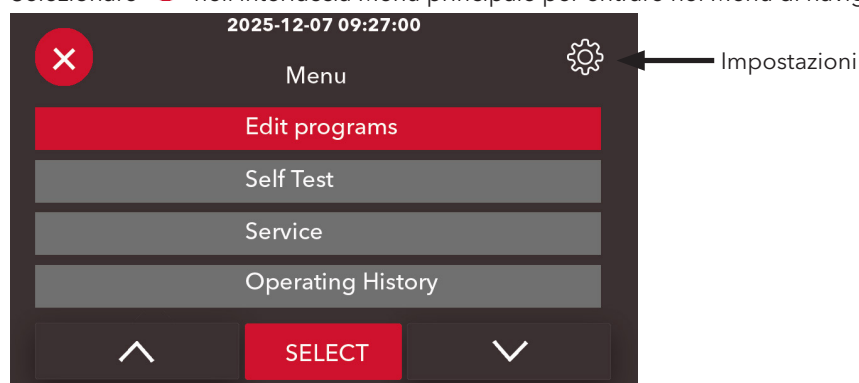

Modifica o aggiunta di nuovi programmi:

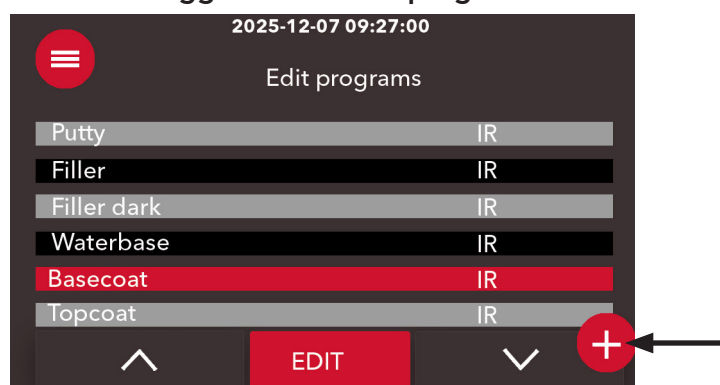

Vada a > **Menu di navigazione** > **Modifica programmi** > **Codice PIN 1234**

Modifica programma:

Selezionare il programma, premere MODIFICA per cambiare:

Tempo

Temperatura massima

Incremento temperatura per minuto

Aggiungi programma:

Premere **+** per creare un nuovo programma.

Per un'opzione a 3 fasi: Premere **IR > 3 Step IR**

NOTA: I nuovi programmi non verranno salvati dopo un ripristino ai valori di fabbrica dei programmi/ricette.

Storico funzionamento:

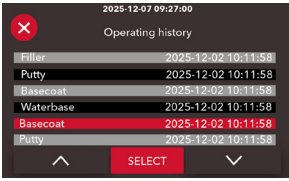

Andare su > **Menu di navigazione** > **Storico funzionamento** per i registri di processo.

Selezionare il processo e premere SELEZIONA per visualizzarlo.

Ogni registrazione contiene i dati finali del processo, presentati come immagine termica, diagramma o lista dei parametri.

Nome del programma (quando registrato) Data e ora della registrazione

Visualizzazione lista Timer Flash off e Full bake del programma selezionato (quando registrato)

Visualizzazione diagramma Distanza, al termine del processo

Visualizzazione telecamera termica Temperatura, al termine del processo Numero di cassette utilizzate

Consumo energetico totale

Temperatura, al termine del processo Effetto, al termine del processo

Tempo rimanente, al termine del processo (se diverso da 0, il processo è stato interrotto manualmente)

Target temperature (media dei 5 pixel con la temperatura più alta)

Temp massima del pixel

Temperatura minima

Tempo rimanente, al termine del processo (se diverso da 0, il processo è stato interrotto manualmente)

Autotest:

Autotest scheda principale / scheda sensori

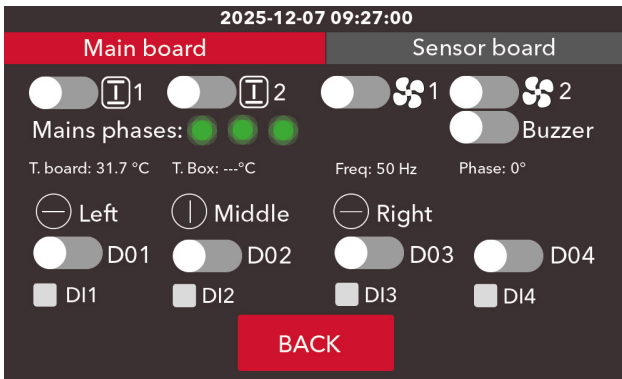

Autotest lampada su cassetta 1 e 2



Autotest ventilatore su cassetta 1 e 2

T-board: Temperatura sulla scheda principale

T box: --- °C (funzione futura)

Freq: Frequenza di rete

Phase: Angolo di fase tra le fasi



Test dei pulsanti sotto il display; sinistra

- centro - destra

D01-D04, DI1-DI4: Funzioni future

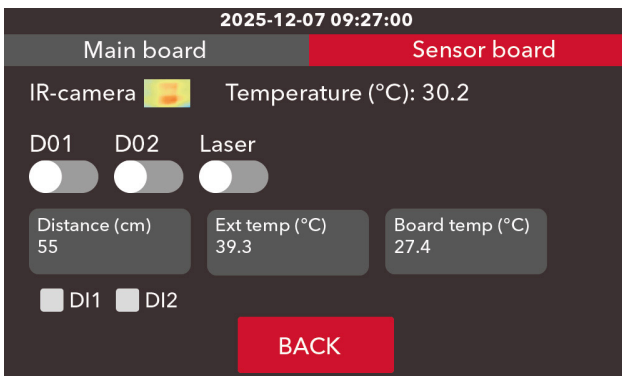

IR-camera: Funzione futura

Temperature: Funzione futura

D01-02: Funzioni future

Laser: ON/OFF

Distance: Distanza reale dal bersaglio

Temp. esterna: Temperatura sul riflettore della lampada

Temp. scheda: Temperatura sulla scheda sensori

DI1-DI2: Funzioni future

Service:

Allarmi attivi: Visualizza gli allarmi attivi.

Informazioni: QR code: Ulteriori informazioni su questo prodotto. Tipo di macchina.

Informazioni di sistema: Visualizza le versioni software della scheda principale e della scheda sensori.

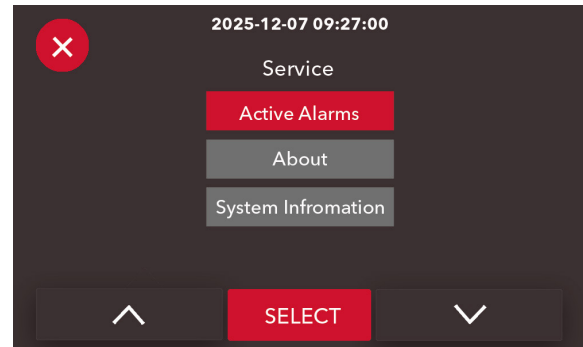

Impostazioni avanzate:

Andare su **Menu di navigazione** >  **Impostazioni** > **Codice PIN 768**

ESEMPIO di schermata nel menu Impostazioni:

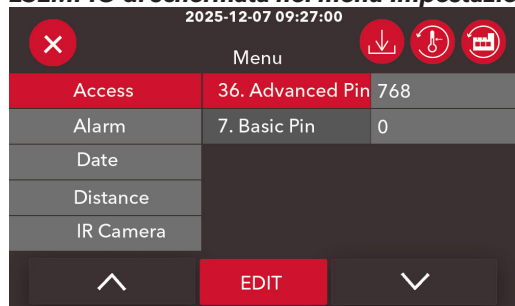

Access:

36. Advanced Pin 768
7. Basic pin 1234

Codice modificato dimenticato? : Premere  per ripristinare i valori di fabbrica oppure contattare **support@hedson.com** per ricevere il link di reset.

Icone:



Ripristina tutti i parametri ai valori di fabbrica



Ripristina programmi/ricette ai valori di fabbrica



Aggiorna software: richiedere scheda SD con l'ultimo software a **support@hedson.com**.

Trovare informazioni sulla versione attuale qui: **Menu di navigazione** > **Service** > **Informazioni**

Andare su **Menu di navigazione** > **Service** > **Informazioni** e utilizzare il codice QR per visualizzare una guida video passo-passo.

Impostazione:	Nr:	Tipo:	Azione:
Access/Accesso	7	Basic Pin	Cambia
	36	Advanced Pin	Cambia
Alarm/ALarme	3	Allarme di processo	Y/N
	49	Temperatura allarme di processo (gradi)	Cambia
Distance/Distanza	8	Limite distanza corta (default 55)	Cambia
	9	Limite distanza lunga (default 65)	Cambia
IR Camera	69	Pixel temperatura (default 5)	Cambia
Language and Units/ Lingua e unità	1	Lingua	EN, DK, NL, FI, FR, DE, IT, NO, PO, PT, SL, ES, SE, TU
	4	Unità temperatura	Celsius/Fahrenheit
	37	Unità di distanza	cm/inches
Misc./Varie	68	Temperatura di raffreddamento (gradi)	Cambia
	83	Segnale acustico touchscreen	ON/OFF
Date and Time/ Data et ora	16	Tempo di attenuazione del display (predefinito: 4 h)	Cambia
	71	Anno	Cambia
	72	Mese	Cambia
	73	Giorno	Cambia
	74	Giorno della settimana	Cambia
	75	Ora	Cambia
	76	Minuto	Cambia
	77	Second	Cambia
	78	Ore fuso orario	Cambia
	79	Minuti fuso orario	Cambia
	84	Deriva RTC	Cambia

Esempi:

2025-12-07 09:27:00

Clearcoat

	🕒	🔧/🕒	Max
☾	04:00	15°C/min	60°C
☾	08:00	20°C/min	80°C

BACK **START** EDIT

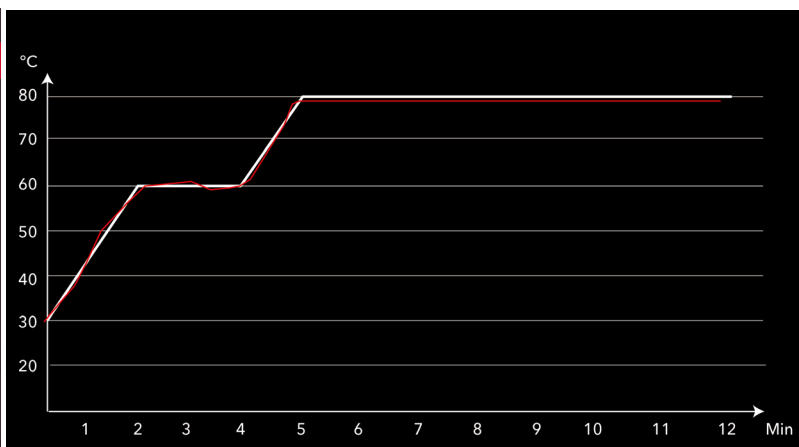

2025-12-07 09:27:00

Special glue

	🕒	🔧/🕒	Max
☾	04:00	15°C/min	60°C
☾	08:00	20°C/min	80°C
☾	15:00	20°C/min	120°C

BACK **START** EDIT

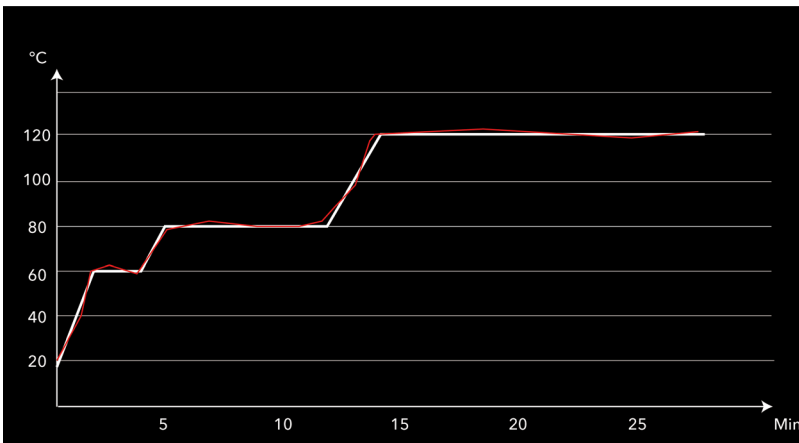

MANUTENZIONE

Sostituzione della lampada a infrarossi

NOTA

Utilizzare solo lampade IRT originali con la potenza nominale corretta.

! AVVERTENZA

Staccare la corrente elettrica.

! CAUTELA

Non toccare la nuova lampada a infrarossi con le dita. Asportare la cartina protettiva sulla lampada a infrarossi soltanto dopo averla inserita.

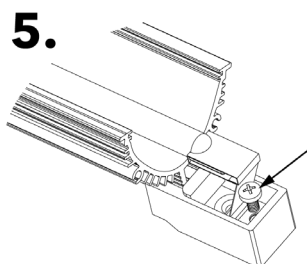
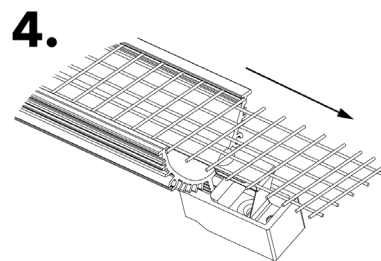
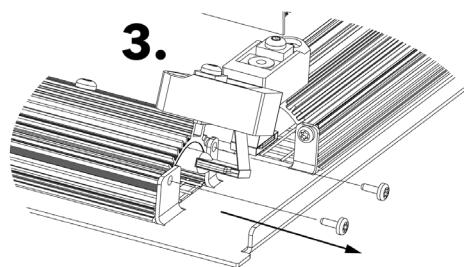
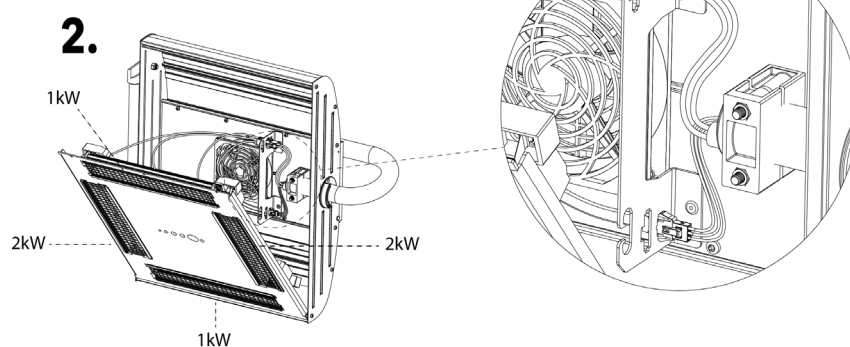
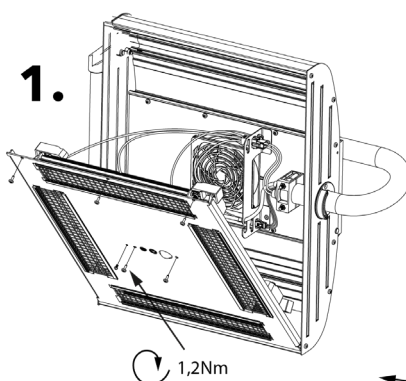
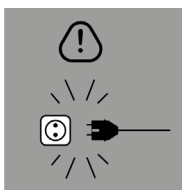

Sostituzione del filtro

Attenzione: I filtri sono monouso e non devono essere riutilizzati.

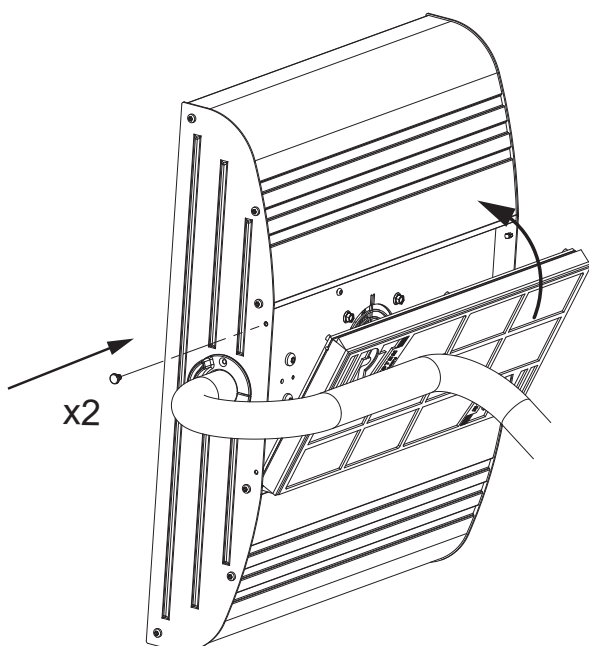

Manutenzione

Quotidiana:

- Ispezionare l'apparecchiatura per verificare la presenza di parti usurate o rotte.
- Non utilizzare l'apparecchiatura se non si è sicuri delle sue condizioni.
- Verificare che tutti i cavi non siano danneggiati. Se un cavo è danneggiato, deve essere sostituito dal produttore, da un tecnico dell'assistenza autorizzato o da una persona similmente qualificata per evitare pericoli.

Settimanale:

- Eliminare la polvere dall'essiccatore con un panno umido.
- Controllare che tutte le lampade a infrarossi si accendano quando l'essiccatore mobile è in funzione. Le lampade IR difettose possono causare una distribuzione irregolare del calore sulla superficie.

Trimestrale:

- Ispezionare i riflettori in oro e pulirli se necessario utilizzando un panno con alcool denaturato.
- I riflettori in oro danneggiati o estremamente sporchi possono causare il surriscaldamento dell'apparecchiatura. In caso di dubbi, contattare il servizio clienti per determinare se il riflettore rivestito in oro deve essere sostituito.
- Ispezionare il filtro e sostituirlo se necessario.

INFORMAZIONI NORMATIVE

Conformità FCC (USA)

Questo prodotto incorpora un modulo radar certificato FCC per l'uso negli Stati Uniti. L'ID FCC del modulo è 2AQ6KA1201.

Dichiarazione di conformità FCC:

Questo dispositivo è conforme alla Parte 15 delle regole FCC. Il funzionamento è soggetto alle seguenti due condizioni:

1. Questo dispositivo non deve causare interferenze dannose, e
2. Questo dispositivo deve accettare qualsiasi interferenza ricevuta, comprese le interferenze che possono causare un funzionamento indesiderato.

Istruzioni per l'utente:

- Il modulo radar è permanentemente integrato nel prodotto e non deve essere modificato.
- Possono essere utilizzati solo il modulo e l'antenna approvati (come installati da Hedson Technologies AB).
- Qualsiasi modifica non autorizzata del prodotto può annullare il diritto dell'utente di utilizzare l'apparecchiatura.

DICHIARAZIONE DI CONFORMITÀ CE

In base agli istituti di collaudo e alle direttive sui macchinari, i prodotti IRT illustrati nel presente manuale non vengono definiti come macchinari, pertanto il riferimento alla direttiva sui macchinari non può essere incluso nella presente dichiarazione.

Produttore

Hedson Technologies AB
 Box 1530
 SE 462 28 Vänersborg
 Svezia

dichiariamo sotto la nostra esclusiva responsabilità che il prodotto

IRT 4-1, 4-2, 4-10, 4-20 TCR

che viene utilizzato per accelerare l'essiccazione della vernice, a cui si riferisce la presente dichiarazione, è conforme alle seguenti norme

EN IEC 60335-1:2020+A11 2024	Apparecchi elettrici per uso domestico e similare - Sicurezza - Parte 1 Requisiti generali
IEC 60335-2-45:2024	Requisiti particolari per strumenti di riscaldamento portatili e apparecchi simil
EN 61000-6-8:2021	Compatibilità elettromagnetica, Norma generica sulle emissioni
EN 61000-6-2:2019	Compatibilità elettromagnetica, Norma generica sull'immunità
EN 61000-3-11:2000	Compatibilità elettromagnetica, limitazione delle variazioni di tensione

Dichiarazione di conformità:

Il valore massimo d'impedenza del sistema (Z_{max}) è di 0,044 ohm per le linee di fase e 0,030 ohm per il neutro nell'interfaccia tra una rete di servizio pubblico e l'impianto di un utente.

I prodotti incorporano un modulo radio (modulo radar) che è contrassegnato CE e valutato separatamente per la conformità alla Direttiva sulle apparecchiature radio. La valutazione della conformità del modulo radio è coperta dalla Dichiarazione di Conformità UE del produttore del modulo. L'integrazione del modulo nei prodotti sopra citati non influisce sulla conformità ai requisiti essenziali della Direttiva sulle apparecchiature radio.

In conformità alle disposizioni delle seguenti direttive nelle loro versioni più aggiornate

2014/35/UE	Direttiva sulla bassa tensione
2014/30/UE	Compatibilità elettromagnetica
2011/65/UE	Restrizione dell'uso di determinate sostanze pericolose (RoHS)
2014/53/UE	Direttiva sulle apparecchiature radio

Vänersborg, Svezia, 14 gennaio 2026



Linus Ekfeldt
 Product Company Director IRT

BELANGRIJKE VEILIGHEIDSINSTRUCTIES

*In dit document worden de woorden **GEVAAR**, **WAARSCHUWING**, **LET OP** en **OPMERKING** gebruikt om belangrijke veiligheidsinformatie als volgt te benadrukken:*

⚠ GEVAAR	⚠ WAARSCHUWING	⚠ VOORZICHTIG	OPMERKING
Gevaren of onveilige handelingen die zullen leiden tot ernstig lichamelijk letsel, de dood of aanzienlijke materiële schade.	Gevaren of onveilige handelingen die kunnen leiden tot ernstig letsel, de dood of aanzienlijke materiële schade.	Gevaren of onveilige handelingen die kunnen leiden tot licht lichamelijk letsel, productschade of materiële schade.	Belangrijke informatie over installatie, bediening of onderhoud.

Lees de volgende waarschuwingen voordat u dit apparaat gebruikt.

⚠ GEVAAR

EXPLOSIE

Om het risico op explosie te verminderen, niet gebruiken in spuitcabines of binnen 5 meter van spuitwerkzaamheden.

⚠ WAARSCHUWING

LEES DE HANDLEIDING

Lees voordat u de afwerkingsapparatuur in gebruik neemt alle veiligheids-, bedienings- en onderhoudsinstructies in de handleiding.

TRAINING VAN DE GEBRUIKER

Al het personeel moet worden opgeleid voordat het de afwerkingsapparatuur in gebruik neemt.

BRAND- EN EXPLOSIEGEVAAR

Gebruik het apparaat niet in een ruimte voordat deze is gecontroleerd en vrij is van brandbare en/of ontvlambare materialen.

Gebruik het apparaat niet in een ruimte waar de lucht ontvlambaar stof, gas of dampen kan bevatten.

Richt de verwarmingsapparatuur nooit op een drukvat.

Richt de verwarmingsapparatuur nooit op brandbare of ontvlambare materialen.

Als u zich op minder dan 60 cm van het object bevindt, kan de temperatuur snel stijgen en neemt het risico op brand toe.

ELEKTRISCHE APPARATUUR

De droger werkt op een zeer gevaarlijke elektrische spanning.

TOEGANG TOT ELEKTRISCHE APPARATUUR

Voordat u toegang krijgt tot onderdelen die onder spanning staan, moet u de hoofdstekker uit het stopcontact halen.

Alleen professionele elektriciens mogen directe toegang hebben tot de elektrische apparatuur.

INTENSIEVE WARMTE-UITSTRALING

Handen, gezicht en andere lichaamsdelen moeten zo min mogelijk worden blootgesteld aan de warmte-uitstraling.

GEVAAR BIJ VERKEERD GEBRUIK VAN DE APPARATUUR

Verkeerd gebruik van de apparatuur kan leiden tot breuk, storing of onverwacht starten van de apparatuur en ernstig letsel tot gevolg hebben.

BESCHADIGDE VOEDINGSKABEL

Als de voedingskabel beschadigd is, moet deze worden vervangen door de fabrikant, zijn serviceagent of een gekwalificeerde persoon om gevaar te voorkomen.

CONTROLEER DE APPARATUUR DAGELIJKS

Controleer de apparatuur dagelijks op versleten of defecte onderdelen.

Gebruik de apparatuur niet als u niet zeker bent van de staat ervan.

WIJZIG DE APPARATUUR NOOIT

Wijzig de apparatuur niet, tenzij de fabrikant hiervoor schriftelijk toestemming heeft gegeven.

⚠ WAARSCHUWING

HEET OPPERVLAK

Vermijd contact.

GOED GEAARD STOPCONTACT

Om een continue bescherming tegen het risico op elektrische schokken te garanderen, mag u het apparaat alleen aansluiten op goed geaarde stopcontacten.

BELANGRIJKE INSTALLATIE-OPMERKING

Dit product moet worden aangesloten op een laagspanningsvoeding die voldoet aan de vereisten van het openbare net. Als u niet zeker weet of uw installatie geschikt is, neem dan contact op met uw energieleverancier of een erkend elektricien.

HET IS DE VERANTWOORDELIJKHEID VAN DE WERKGEVER OM DEZE INFORMATIE AAN DE GEBRUIKER VAN DE APPARATUUR TE VERSTREKKEN.

BEWAAR DEZE INSTRUCTIES

ALGEMENE INFORMATIE

Toepassingsgebied

De IRT TCR zijn ontworpen voor een versnelde en gelijkmatige uitharding van gangbare materialen voor autoreparatielakken, waaronder plamuur, vulmiddelen, basislakken en toplakken, zowel op waterbasis als op basis van oplosmiddelen. Het apparaat wordt gebruikt in de voorbereidings- en afwerkingsruimte. In de auto-industrie en de autoreparatiesector wordt het gebruikt om middelgrote tot grote oppervlakken te drogen en materialen uit te harden voordat ze worden gepolijst.

Het apparaat mag uitsluitend worden gebruikt voor de beschreven droogprocessen.

Productbeschrijving

De zeer efficiënte mobiele droger IRT TCR maakt gebruik van kortegolf-infraroodstraling om verf snel en effectief te harden. Het is een onmisbaar hulpmiddel voor lakreparaties en is uitgerust met één of twee ventilatorgekoelde compacte cassettes.



Van links naar rechts:

Laserpointer

Referentiemarkering voor het midden van het meetgebied voor afstand- en temperatuurmeting.

Warmtebeeldcamera

Onze warmtebeeldcamera fungeert als een "slim oog" voor de uithardingsunit en past automatisch de infraroodlampen aan om een uniforme, nauwkeurige en energie-efficiënte uitharding te realiseren.

- 32×24-array = 768 individuele pyrometers.
- Meetpunt per pyrometer ca. 5 × 4 cm (bij een afstand van 60 cm).
- Oppervlaktetemperatuur-meetgebied: 170 × 90 cm. Identificeert en meet continu de 5 heetste doelpunten en past het IR-vermogen dynamisch aan om optimale uithardingstemperaturen te handhaven
- Temperatuurprofielen worden geregistreerd voor kwaliteitsborging, traceerbaarheid en procesoptimalisatie.

Radar afstandssensor

Geeft de afstand weer en bevestigt de juiste positionering (55–65 cm) visueel en met een geluidssignaal (zoemer).

Intuïtieve bediening

- Touchscreen voor directe toegang.
- Tijd en temperatuur zijn vooraf geprogrammeerd voor plamuur, vulmiddel, basislak, blanke lak en kunststof.
- Gebruikt uitsluitend het vermogen dat nodig is om de ingestelde temperatuur te bereiken.
- Het proces wordt in real time weergegeven, zodat de gebruiker voortdurend geïnformeerd blijft.

Vergulde reflectortechnologie

24-karaats vergulde reflectoren zorgen voor een gelijkmatige warmteverdeling en energiezuinige uitharding door de straling precies daar te richten waar dat nodig is met onze unieke FreeForm reflectoren. Dit zorgt voor een zo snel mogelijke uithardingstijd, terwijl het risico op overuitharding of verbranding van delen van uw coating tot een minimum wordt beperkt.

Gemakkelijk te manoeuvreren

Het ontwerp, in combinatie met een gasveer, maakt een nauwkeurige positionering mogelijk en dankzij de hoogteverstelling is het apparaat ideaal voor het uitharden van elk onderdeel van de auto.

Productmontage

Raadpleeg montage-instructie 715799.

Instructies voor de eigenaar

De eigenaar moet duidelijke gebruiksaanwijzingen verstrekken die zijn aangepast aan de lokale omstandigheden en de nationale/regionale voorschriften. Deze instructies moeten beschikbaar zijn voor alle gebruikers, die zich eraan moeten houden.

Zorg te allen tijde voor voldoende technische ventilatie in overeenstemming met de nationale/regionale voorschriften.

Dit apparaat is niet bedoeld voor gebruik door personen (inclusief kinderen) met verminderde fysieke, zintuiglijke of mentale capaciteiten, of met een gebrek aan ervaring en kennis, tenzij zij onder toezicht staan of instructies hebben gekregen over het gebruik van het apparaat door een persoon die verantwoordelijk is voor hun veiligheid. Kinderen moeten worden gecontroleerd om te verzekeren dat ze niet met het apparaat spelen.

Doe gebruikte onderdelen in een erkend recyclingcentrum.

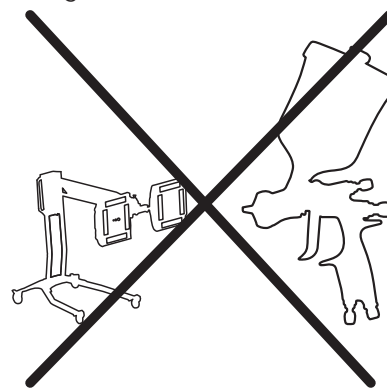

Stel de infraroodcassettes niet bloot aan overspray.

TECHNISCHE GEGEVENS

IRT 4-1 TCR and IRT 4-10 TCR uithardingsgebied (1 cassette)

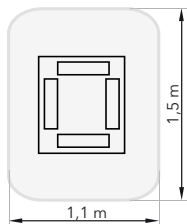

Spanning	220-240V 1 Ph/PE	220-240V 3 Ph/PE	380-420V 3 Ph/PE	440-480V 3 Ph/PE	480V 2 Ph/PE
Frequentie	50/60 Hz	50/60 Hz	50/60 Hz	50/60 Hz	50/60 Hz
Stroom	26 A	15 A	9 A	9 A	13 A
Vermogen***	6 kW	6 kW	6 kW	6 kW	6 kW
Zekering**					
4-1 TCR	30 A*	16 A*	10 A*	20 A	20 A
4-10 TCR	n/a	Max 100A	Max 100A	Max 100A	Max 100A
Geluidsniveau	<70 dB(A)	<70 dB(A)	<70 dB(A)	<70 dB(A)	<70 dB(A)

IRT 4-2 TCR and IRT 4-20 TCR uithardingsgebied (2 cassettes)

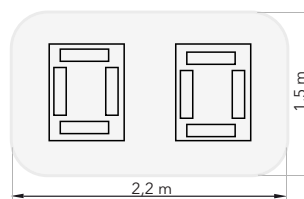

Spanning	220-240V 1 Ph/PE	220-240V 3 Ph/PE	380-420V 3 Ph/PE	440-480V 3 Ph/PE	480V 2 Ph/PE
Frequentie	50/60 Hz	50/60 Hz	50/60 Hz	50/60 Hz	50/60 Hz
Stroom					
4-2 TCR	48 A	27 A	16 A	16 A	26 A
4-20 TCR	n/a	30 A	17 A	17 A	-
Vermogen***	12 kW	12 kW	12 kW	12 kW	12 kW
Zekering**					
4-2 TCR	50 A*	32 A*	16 A*	20 A	32 A
4-20 TCR	n/a	Max 100A	Max 100A	Max 100A	Max 100A
Geluidsniveau	<70 dB(A)	<70 dB(A)	<70 dB(A)	<70 dB(A)	<70 dB(A)

* MCB (miniaturautomaat) type C of D. Gewone zekering: traag.

** De droger moet worden gebruikt met een zekering met de aanbevolen waarde.

*** Nominaal vermogen: elke cassette bestaat uit 4 lampen. 2 x 1000 W/lamp + 2 x 2000 W/lamp.

Maximale omgevingstemperatuur tijdens gebruik: 40 °C Maximale omgevingstemperatuur tijdens opslag en transport: 70 °C

Gewicht 4-1 TCR: 53 kg (117 lb) 4-2 TCR: 62 kg (137 lb)

Verwarmingselementen: Kwarts, wolframgloeidraad, infraroodstralers

Vooraf geprogrammeerde uithardingsprogramma's

Pro-gram-manr	Programma-naam	STAP 1			STAP 2		
		Tijd min	Temp. stijging °C/min	Max eindtemp. °C	Tijd min	Temp. stijging °C/min	Max eindtemp. °C
1	Plamuur	6	15	70	0	0	0
2	Filler	8	15	60	7	15	80
3	Waterbasislak	5	15	60	0	0	0
4	Basislak	5	15	60	0	0	0
5	Aflak	4	15	60	8	20	80
6	Blankelak	4	15	60	8	20	80
7	Kunststof filler	4	15	50	9	15	60
8	Kunststof lak	6	10	45	9	10	65
9	Kunststof blanke lak	6	10	45	9	10	60
10	Nadroging	3	30	90	0	0	0
11	Zachte droging	5	13	55	10	13	75
12	Hervormen van kunststof	5	15	70	25	17	89

Pro-gram-manr	Programma-naam	STAP 1			STAP 2			STAP 3		
		Tijd min	Temp. stijging °C/min	Max eindtemp. °C	Tijd min	Temp. stijging °C/min	Max eindtemp. °C	Tijd min	Temp. stijging °C/min	Max eindtemp. °C
12	Lijm	4	15	60	8	20	80	15	20	120

Alle programma's kunnen worden bewerkt. Nieuwe programma's kunnen worden toegevoegd.

Raadpleeg het technisch informatieblad van de lakfabrikant voor gedetailleerde aanbevelingen.

GEBRUIKSAANWIJZING

Hoofdmenu / Touchscreen:

OPMERKING: Het robuuste touchscreen is ontworpen voor direct gebruik zonder beschermfolie. Het geharde glasoppervlak kan worden gereinigd met alcoholhoudende reinigers of, indien nodig, voorzichtig van lakresten worden ontdaan met een scheermesje.

De belangrijkste functies zijn ook toegankelijk via drukknoppen, direct onder het touchscreen geplaatst. Gebruik de hoofdschakelaar om het apparaat in te schakelen.



Een startafbeelding verschijnt, waarop het machinetype en de softwareversie worden weergegeven (druk op PAUZE om vast te houden). De informatie is ook te vinden via **> Navigatiemenu > Service > Over**. De QR-code bevat meer informatie over dit product. (Voor het serienummer: het typeplaatje bevindt zich onder het bedieningspaneel.)

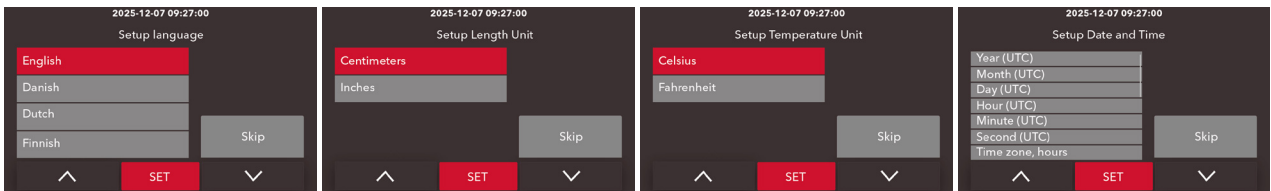

Bij de eerste opstart vraagt de machine u om het volgende te **selecteren**: **Taal, Lengte-/Temperatuureenheden en Datum/Tijd**.

Druk op "SET" om te bevestigen.

Als u op "Overslaan" drukt, verschijnt de vraag opnieuw bij de volgende opstart.

Deze instellingen kunnen te allen tijde worden gewijzigd in **Instellingen**.

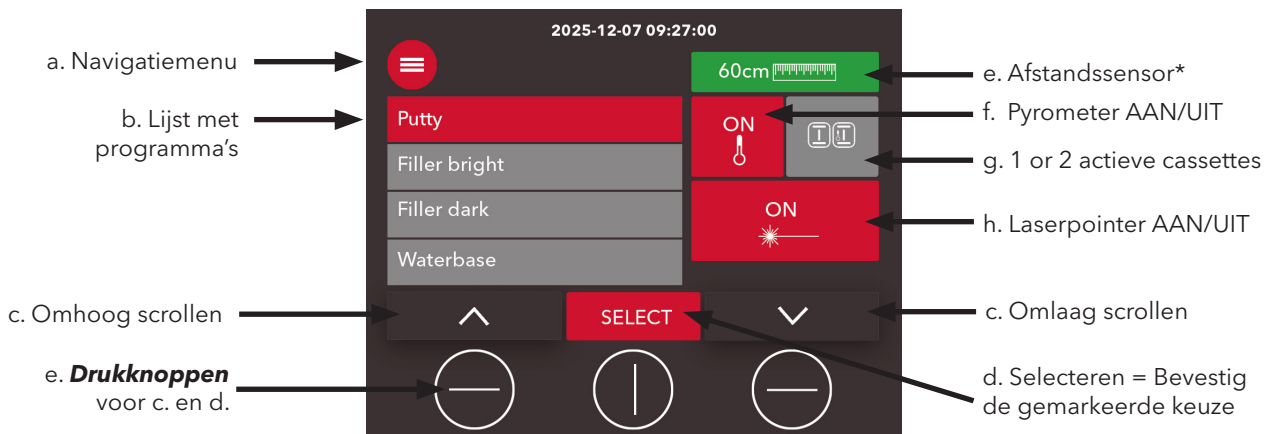

Snelle start - 4 stappen (Schakelaar voor **f. Pyrometer** en **h. Laserpointer** op AAN zetten)

- 1) Plaats de droger correct: de **e. Afstandssensor*** geeft groen aan (55-65 cm)
- 2) Uitlijnen met de **h. Laserpointer** om het midden van het meetgebied (1,7 × 0,9 m) te bepalen
- 3) SELECTEER een programma uit de **b. Lijst met programma's**
- 4) Druk op START voor automatische procesregeling

* De afstandssensor is verbonden met een audiosignaal.

SELECTEER een programma - Pyrometer AAN (aanbevolen):

Temperatuurstijging per minuut

Uithardingstijd

Maximale temperatuur

2025-12-07 09:27:00

Clearcoat

Flash-off

Full bake

04:00 15°C/min 60°C

08:00 20°C/min 80°C

Max

Warmtebeeldcamera-modus**

BACK START EDIT

Terug Start uitharden Instellingen wijzigen

Een **drie-staps optie** is ook beschikbaar:

2025-12-07 09:27:00

Special glue

Flash-off

Flash-off

Flash-off

04:00 15°C/min 60°C

08:00 20°C/min 80°C

15:00 20°C/min 120°C

Max

BACK START EDIT

SELECTEER een programma - Pyrometer UIT:

Uithardingstijd

Effect

2025-12-07 09:27:00

Basecoat

Flash-off

Flash-off

06:00 50%

00:00 0%

BACK START EDIT

Terug Start uitharden Instellingen wijzigen

****Warmtebeeldcamera-modus**



Warmtebeeldcamera-modus (aanbevolen)

Gebruikt alle 768 pixels van de warmtebeeldcamera om de temperatuur te meten. Identificeert en meet continu de vijf heetste zones en past automatisch het IR-vermogen aan om optimale uithardingstemperaturen te behouden.



Midden-spotmodus

Meet alleen de temperatuur van de vier centrale pixels.

Waarschuwing:

De laserpunt en een cirkelvormig gebied met een diameter van 15 cm moeten op het meetgebied (natte lak) worden geplaatst.

Het niet correct positioneren kan schade aan het lakoppervlak veroorzaken en kan leiden tot een procesalarm met automatische uitschakeling van het proces.

Het realtime proces monitoren - 3 opties:

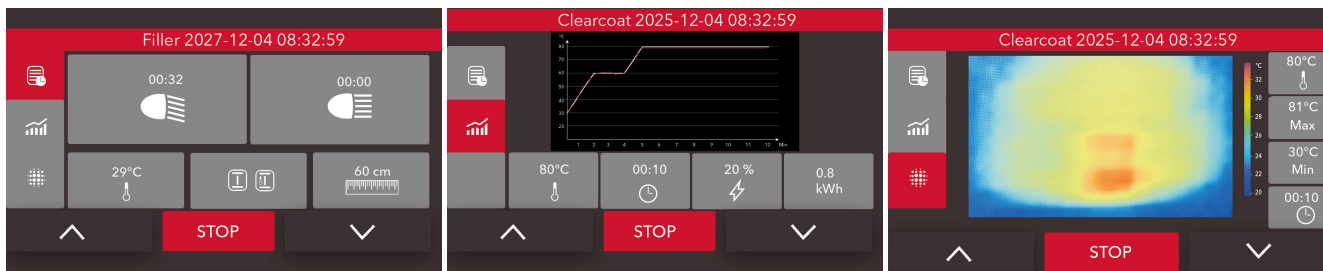

Tijdens het gebruik kan het uithardingsproces in realtime worden gevolgd als: parameterlijst, diagram of warmtebeeld. Zie "Bedrijfsgeschiedenis" voor meer details.

Navigatiemenu:

Kies op het Hoofdmenu-scherm om het Navigatiemenu te openen:

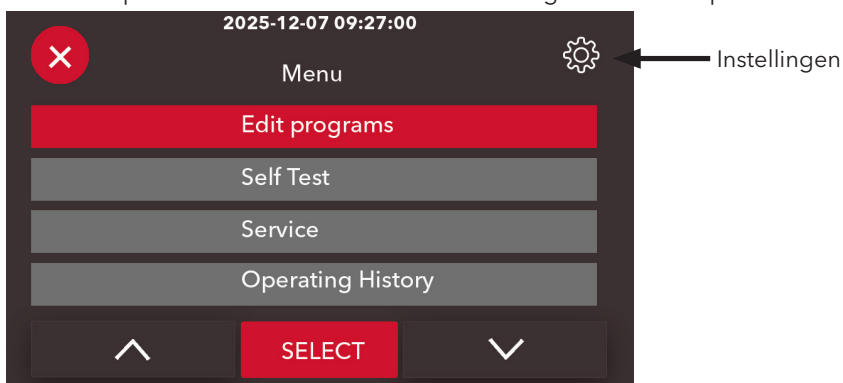

Een programma bewerken of toevoegen:

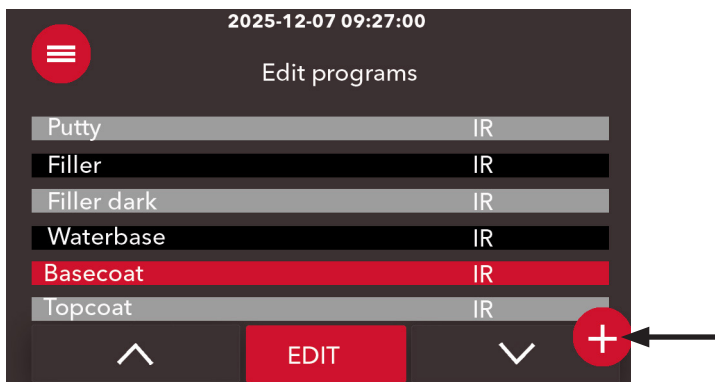

Ga naar **Navigatiemenu > Programma's bewerken > Pincode 1234**

Programma **bewerken**:

Markeer het programma en druk op BEWERKEN om te wijzigen:

- Tijd
- Maximale temperatuur
- Temperatuurstijging per minuut

Programma **toevoegen**:

Druk op **+** om een nieuw programma te maken.

Voor een 3-stapsoptie: druk op **IR > 3-steps IR**

OPMERKING:

Nieuwe programma's blijven niet behouden na een reset naar de fabrieksinstellingen van programma's/recepten.

Bedrijfsgechiedenis:

2025-12-07 09:27:00	
Operating history	
Filler	2025-12-02 10:11:58
Putty	2025-12-02 10:11:58
Basecoat	2025-12-02 10:11:58
Waterbase	2025-12-02 10:11:58
Basecoat	2025-12-02 10:11:58
Putty	2025-12-02 10:11:58

Ga naar **Navigatiemenu > Bedrijfsgechiedenis** voor proceslogboeken. Markeer het proces en druk op SELECTEREN om te bekijken. Elke logboekvermelding bevat de uiteindelijk geregistreerde procesgegevens, weergegeven als het warmtebeeld, diagram of parameterlijst:

Naam van het programma (zoals geregistreerd) Datum en tijd van registratie

List view Diagram view Thermal camera view

Flash-off en Fullbake timers van het geselecteerde programma (zoals geregistreerd)

Afstand aan het einde van het proces

Temperatuur aan het einde van het proces Aantal gebruikte cassettes

Clearcoat 2025-12-04 08:32:59

Totale stroomverbruik

Eindtemperatuur Effect aan het einde van het proces

Resterende tijd aan het einde van het proces (Als dit niet 0 is, is het proces handmatig gestopt)

Clearcoat 2025-12-04 08:32:59

Doeltemperatuur (gemiddelde van de 5 pixels met de hoogste temperatuur)

Maximale pixeltemperatuur

Minimale temperatuur

Resterende tijd aan het einde van het proces (als dit niet 0 is, is het proces handmatig gestopt)

Zelftest:

Zelftests hoofd- en sensorprintplaat

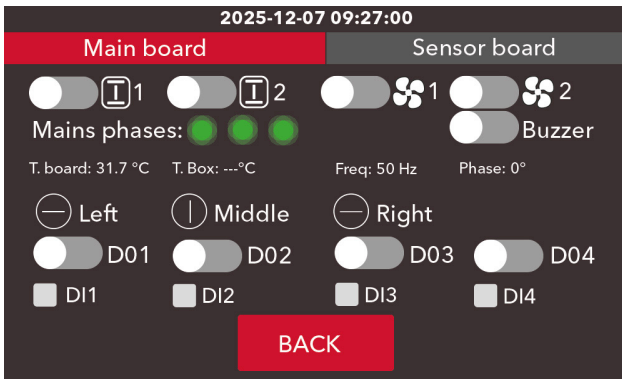

Zelftest lamp op cassette 1 en 2



Zelftest ventilator op cassette 1 en 2

T-board: Temperatuur op moederbord

T box: --- °C (toekomstige functie)

Freq: Netfrequentie

Phase: Fasehoek tussen de fasen



Test van drukknoppen onder het display; links - midden - rechts

D01-D04, DI1-DI4: Toekomstige functies

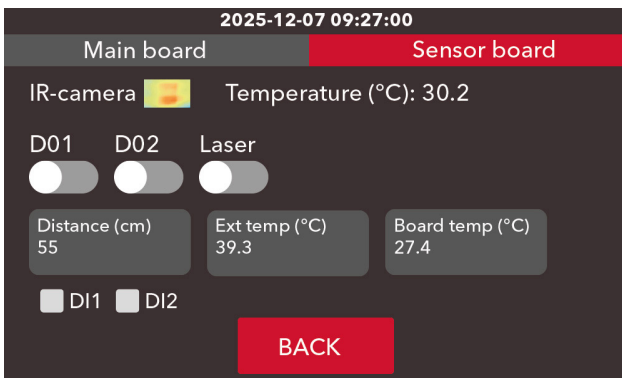

IR-camera: Beeld van de actuele warmte op het doel

Temperature: Maximale temperatuur op de warmtebeeldcamera

D01-D02: Toekomstige functies

Laser: AAN/UIT

Distance: Actuele afstand tot het doel

Ext temp: Temperatuur op lampreflector

Board temp: Temperatuur op sensorprintplaat

DI1-DI2: Toekomstige functies

Service:

Actieve alarmen: Geeft actieve alarmen weer.

Over: QR-code: Meer informatie over dit product.

Machinetype.

Systeeminformatie: Geeft softwareversies van hoofd- en sensorprintplaat weer.

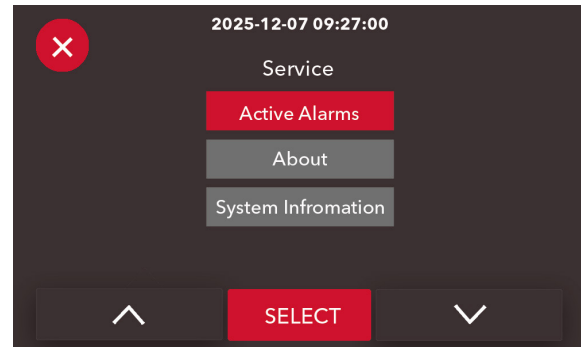

Geavanceerde instellingen:

Ga naar > **Navigatiemenu** >  **Instellingen** > **Pincode 768**

VOORBEELD van het scherm in Instellingen:

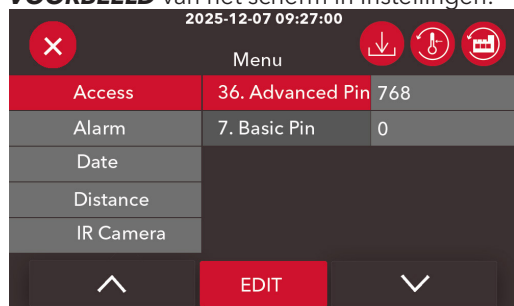

Toegang

36. Advanced Pin / Geavanceerde pincode 768

7. Basic Pin / Basis pincode 1234

Vergeten of gewijzigde code?: Druk op  om terug te zetten naar fabrieksinstellingen **OF** neem contact op met **support@hedson.com** voor een resetlink.

Pictogrammen:



Alle parameters terugzetten naar fabrieksinstellingen



Programma's/recepten terugzetten naar fabrieksinstellingen



Software bijwerken: Vraag een SD-microkaart met de nieuwste software aan via: **support@hedson.com**.

Meer informatie over uw huidige versie vindt u via > **Navigation menu** > **Service** > **Over**.

Go to > **Navigatiemenu** > **Service** > **Over** en gebruik de QR-code om een stapsgewijze videohandleiding te bekijken.

Instelling:	Nr:	Type:	Actie
Access / Toegang	7	Basis Pin	Wijzigen
	36	Geavanceerde Pin	Wijzigen
Alarm	3	Procesalarm	J/N
	49	Procesalarm Temp. (graden)	Wijzigen
Distance / Afstand	8	Minimale afstand (standaard 55)	Wijzigen
	9	Maximale afstand (standaard 65)	Wijzigen
IR Camera	69	Temp. Pixels (standaard 5)	Wijzigen
Language and units / Taal en eenheden	1	Taal	EN, DK, NL, FI, FR, DE, IT, NO, PO, PT, SL, ES, SE, TU
	4	Temperatuureenheid	Celsius/Fahrenheit
	37	Afstandseenheid	cm/inches
Misc. / Diversen	68	Afkoel-temperatuur (graden)	Wijzigen
	83	Touchscreen beep	AAN (UIT)
Date and Time Datum / Tijd	16	Dimmertijd van het display (standaard: 4 u)	Wijzigen
	71	Jaar	Wijzigen
	72	Maand	Wijzigen
	73	Dag	Wijzigen
	74	Weekdag	Wijzigen
	75	Uur	Wijzigen
	76	Minuut	Wijzigen
	77	Seconde	Wijzigen
	78	Tijdzone uren	Wijzigen
	79	Tijdzone minuten	Wijzigen
	84	RTC-afwijking	Wijzigen

Voorbeelden:

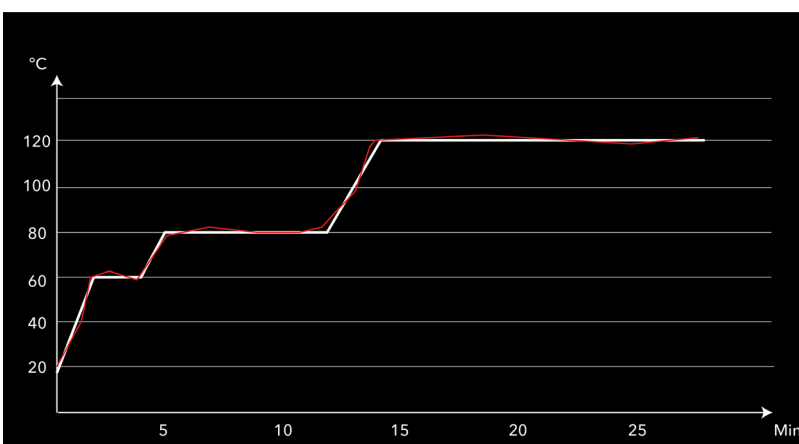
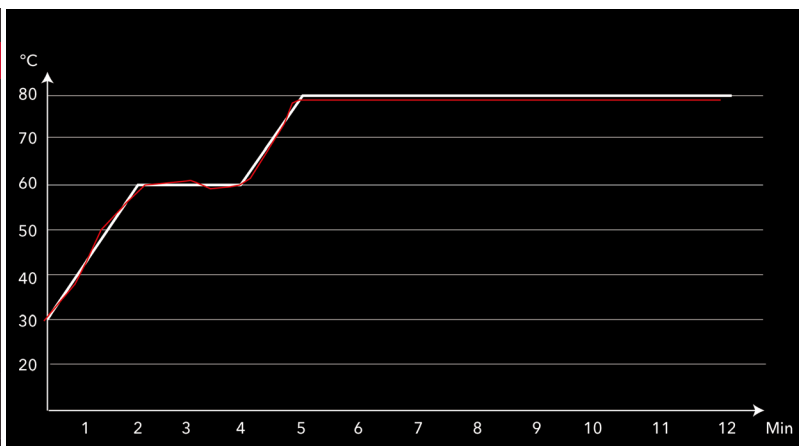
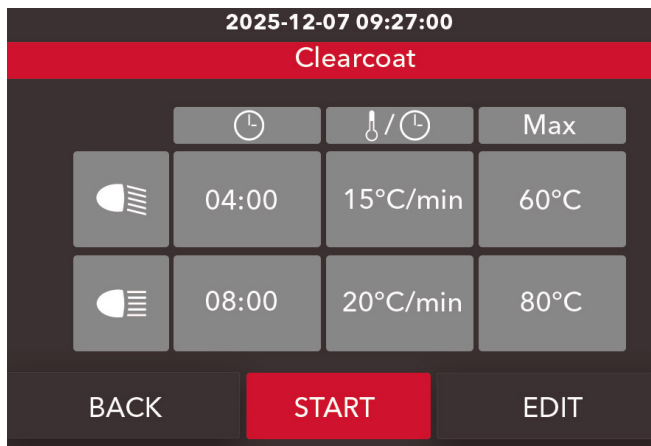

ONDERHOUD

IR lamp vervangen

OPMERKING

Gebruik uitsluitend originele IRT-lampen met het juiste vermogen.

⚠ WAARSCHUWING

Schakel de stroomtoevoer uit.

⚠ VOORZICHTIG

Raak de nieuwe lamp niet met uw vingers aan. Verwijder het beschermende papier van de lamp nadat u deze hebt geïnstalleerd.

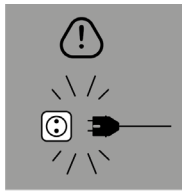

1.

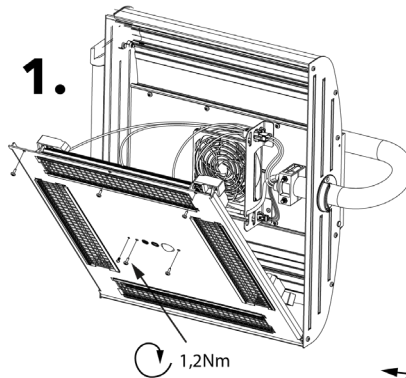

2.

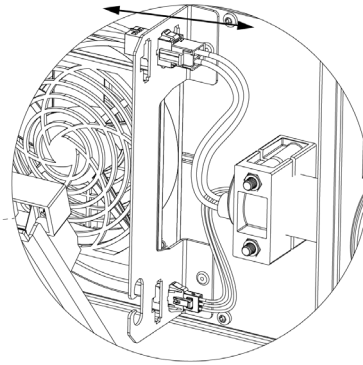
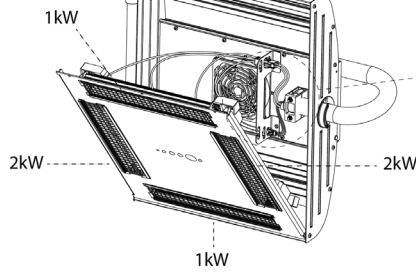

3.

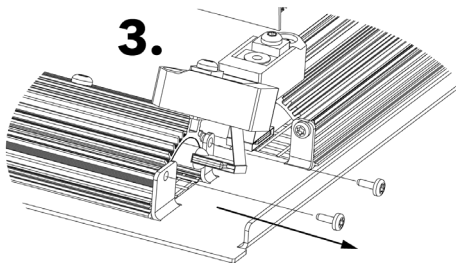

4.

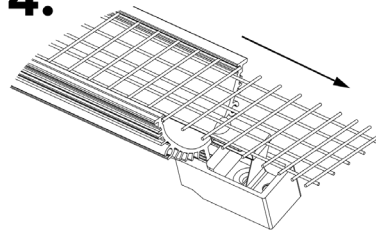

5.

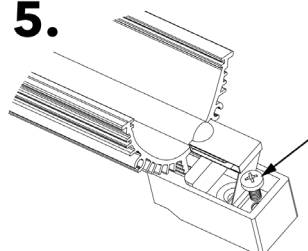

Filter vervangen

Let op: De filters zijn wegwerpfilters en mogen niet worden hergebruikt.

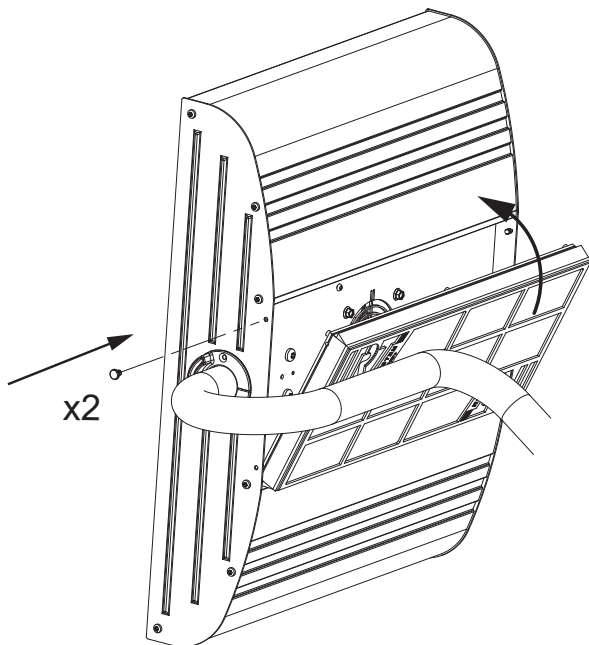

Onderhoud:

Dagelijks:

- Controleer de apparatuur op versleten of defecte onderdelen.
- Gebruik de apparatuur niet als u twijfelt over de staat ervan.
- Controleer of alle kabels onbeschadigd zijn. Als een kabel beschadigd is, moet deze door de fabrikant, een erkende onderhoudsmonteur of een gelijkwaardig gekwalificeerd persoon worden vervangen om gevaar te voorkomen.

Wekelijks:

- Reinig de droger met een vochtige doek om stof te verwijderen.
- Controleer of alle IR-lampen branden tijdens het gebruik van de mobiele droger. Defecte IR-lampen kunnen een ongelijkmatige warmteverdeling over het oppervlak veroorzaken.

Driemaandelijks:

- Controleer de vergulde reflectoren en reinig ze indien nodig met een doek met gedestilleerde alcohol.
- Beschadigde of extreem vuile vergulde reflectoren kunnen ervoor zorgen dat de apparatuur oververhit raakt. Neem bij twijfel contact op met de klantenservice om te bepalen of de vergulde reflector moet worden vervangen.
- Controleer het filter en vervang het indien nodig.

REGELGEVENDE INFORMATIE

FCC-naleving (USA)

Dit product bevat een radar module die FCC-gecertificeerd is voor gebruik in de Verenigde Staten. De FCC-ID van de module is 2AQ6KA1201.

FCC-conformiteitsverklaring:

Dit apparaat voldoet aan deel 15 van de FCC-regels. Het gebruik is onderworpen aan de volgende twee voorwaarden:

1. Dit apparaat mag geen schadelijke storing veroorzaken, en
2. Dit apparaat moet alle ontvangen storing accepteren, inclusief storingen die ongewenste werking kunnen veroorzaken.

Gebruikersinstructies:

- De radar module is permanent geïntegreerd in het product en mag niet worden gewijzigd.
- Alleen de goedgekeurde module en antenne (zoals geïnstalleerd door Hedson Technologies AB) mogen worden gebruikt.
- Elke niet-geautoriseerde wijziging van het product kan het recht van de gebruiker om de apparatuur te gebruiken ongeldig maken.

CE-VERKLARING VAN OVEREENSTEMMING

Volgens testinstituten en volgens de machinerichtlijn worden de IRT-producten in deze handleiding niet gedefinieerd als machines, waardoor de verwijzing naar de machinerichtlijn niet in deze verklaring kan worden opgenomen.

Fabrikant,

Hedson Technologies AB
 Box 1530
 SE 462 28 Vänersborg
 Zweden

verklaren op eigen verantwoordelijkheid dat de producten

IRT 4-1, 4-2, 4-10, 4-20 TCR

die worden gebruikt om het drogen van verf te versnellen, waarop deze verklaring betrekking heeft, in overeenstemming zijn met de volgende normen

EN IEC 60335-1:2020+A11 2024	Huishoudelijke en soortgelijke elektrische toestellen - Veiligheid - Deel 1: Algemene eisen
IEC 60335-2-45:2024	Bijzondere eisen voor draagbare verwarmingsgereedschappen en soortgelijke apparaten
EN 61000-6-8:2021	Elektromagnetische compatibiliteit, generieke emissienorm
EN 61000-6-2:2019	Elektromagnetische compatibiliteit, algemene immuniteitsnorm
EN 61000-3-11:2000	Elektromagnetische compatibiliteit, beperking van spanningsveranderingen

Conformiteitsverklaring:

De maximale waarde van de systeemimpedantie (Z_{max}) is 0,044 ohm voor de faseleidingen en 0,030 ohm voor de nulleider op het raakvlak tussen een openbaar voedingsnet en de installatie van de gebruiker.

De producten bevatten een radiomodule (radarmodule) die CE-gemarkeerd is en afzonderlijk beoordeeld voor conformiteit volgens de Radio Equipment Directive. De conformiteitsbeoordeling van de radiomodule wordt gedekt door de eigen EU-conformiteitsverklaring van de modulefabrikant. De integratie van de module in de bovengenoemde producten beïnvloedt de naleving van de essentiële eisen van de Radio Equipment Directive niet.

In overeenstemming met de bepalingen van de volgende richtlijnen in hun meest recente versie

2014/35/EU	Laagspanningsrichtlijn
2014/30/EU	Elektromagnetische compatibiliteit
2011/65/EU	Beperking van het gebruik van bepaalde gevaarlijke stoffen (RoHS)
2014/53/EU	Richtlijn radioapparatuur

Vänersborg, Zweden, 14 januari 2026



Linus Ekfeldt
 Product Company Director IRT

ELECTRICAL DIAGRAM

Elektrischer Schaltplan Schéma électrique Elschema Diagrama eléctrico Electriscch Schema

IRT 4-1, 4-10 TCR 6kW 400V 3~

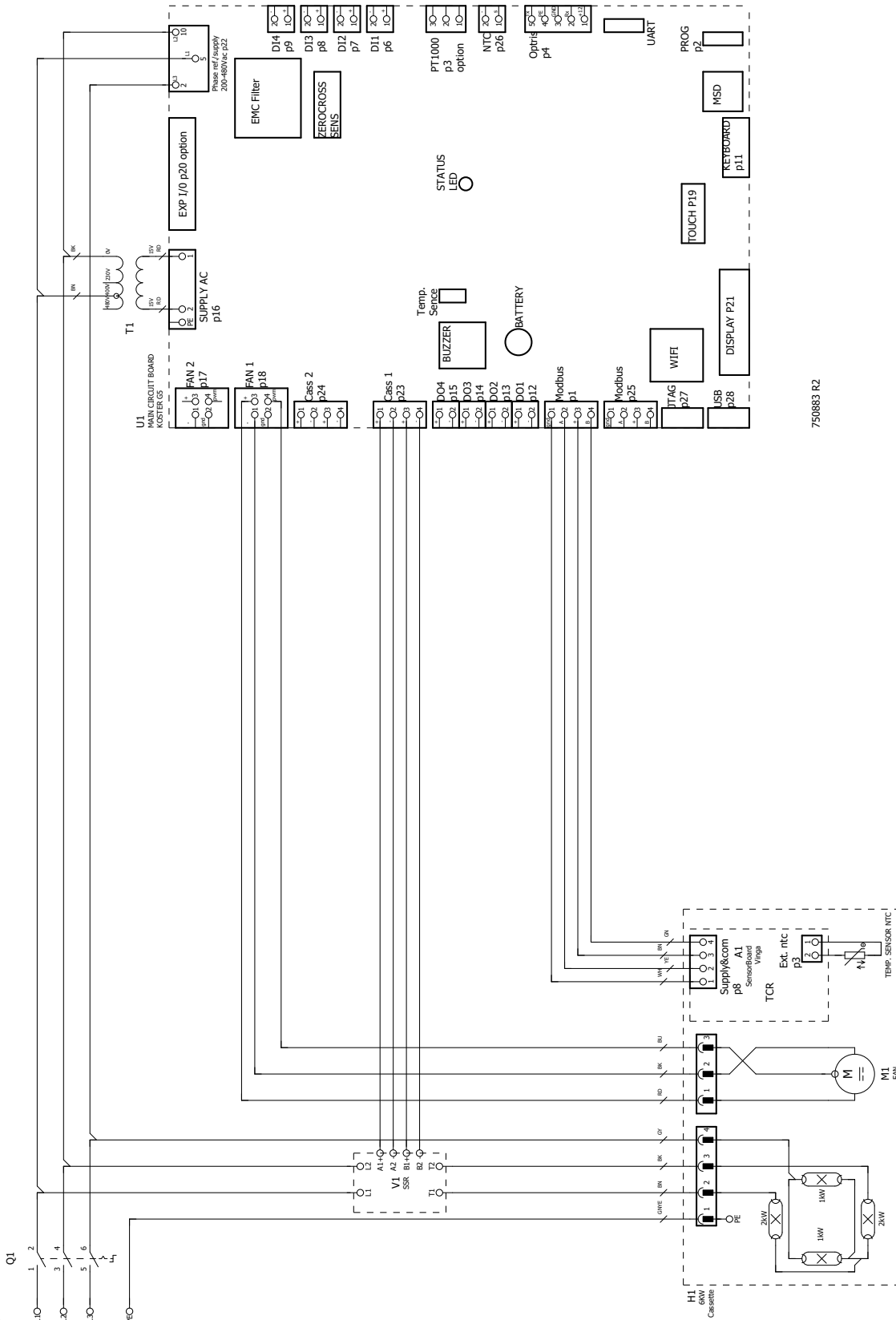

750883 R2

ELECTRICAL DIAGRAM

Elektrischer Schaltplan Schéma électrique Elschema Diagrama eléctrico Electriscch Schema

IRT 4-2, 4-20 TCR 12kW 400V 3~

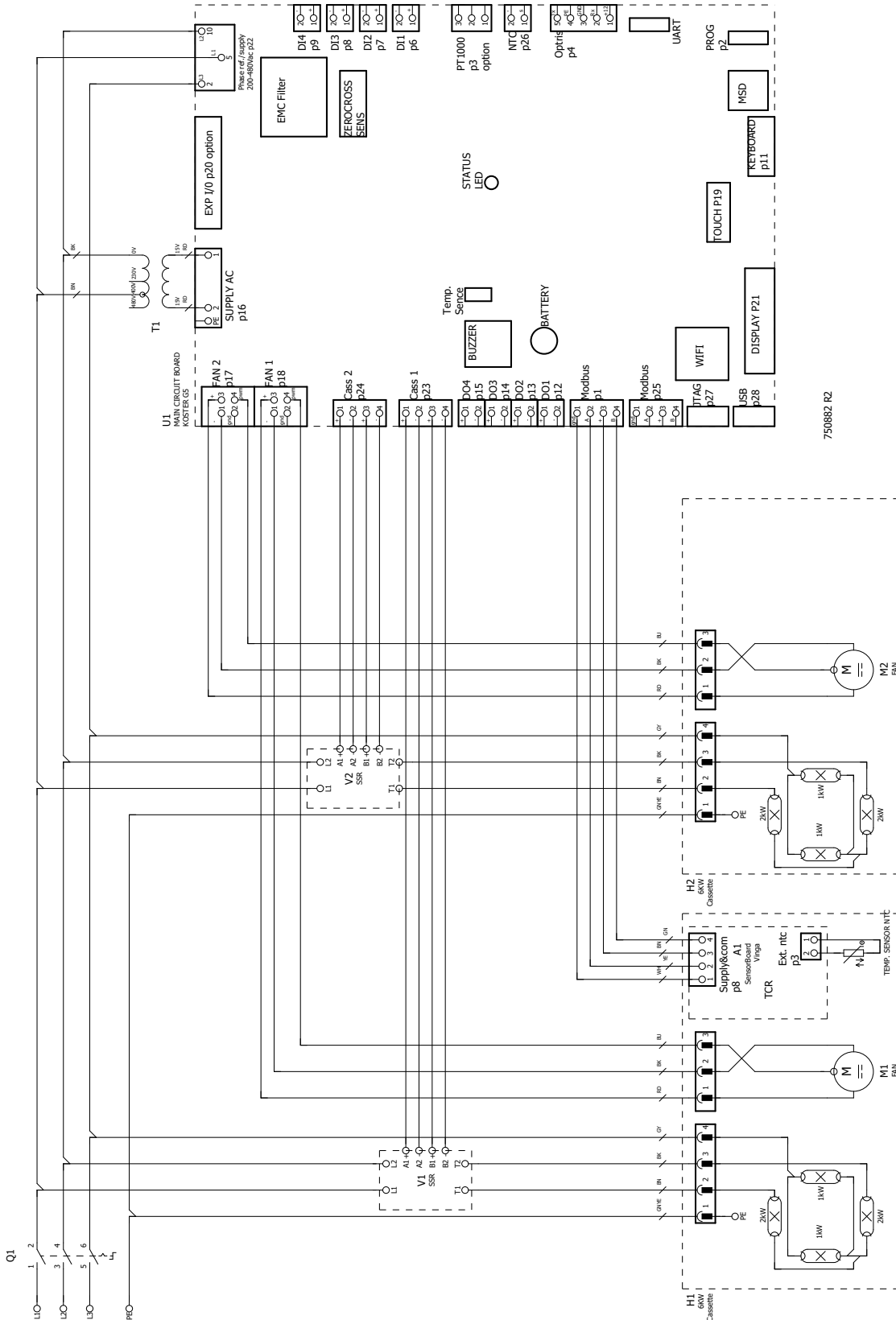

ELECTRICAL DIAGRAM

Elektrischer Schaltplan Schéma électrique Elschema Diagrama eléctrico Electrisch Schema

IRT 4-1, 4-10 TCR 6kW 230V 1~

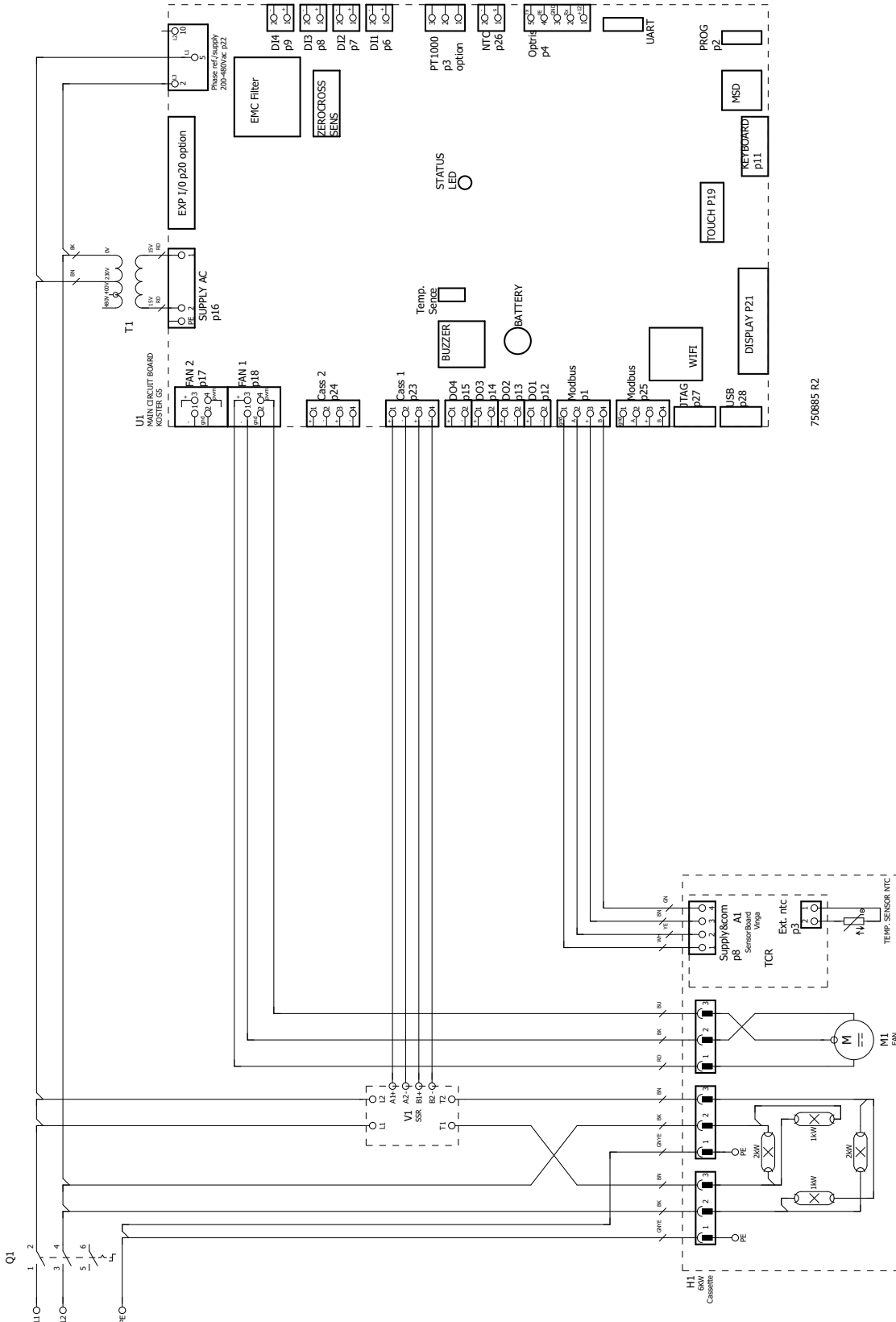

750685 R2

ELECTRICAL DIAGRAM

Elektrischer Schaltplan Schéma électrique Elschema Diagrama eléctrico Electrisch Schema

IRT 4-2, 4-20 TCR 12kW 230V 1~

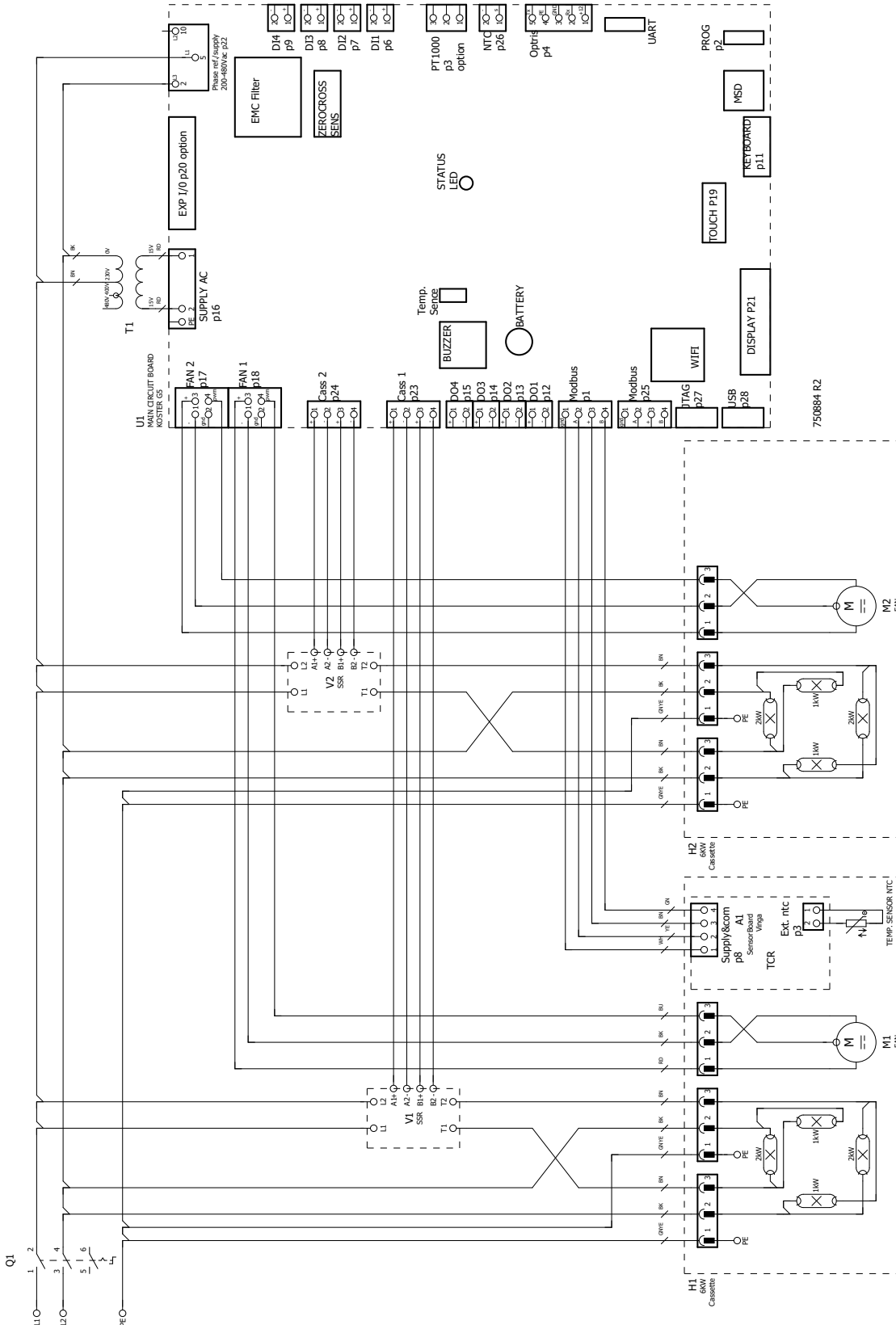

ELECTRICAL DIAGRAM

Elektrischer Schaltplan Schéma électrique Elschema Diagrama eléctrico Electrisch Schema

IRT 4-1, 4-10 TCR 6kW 230V 3~

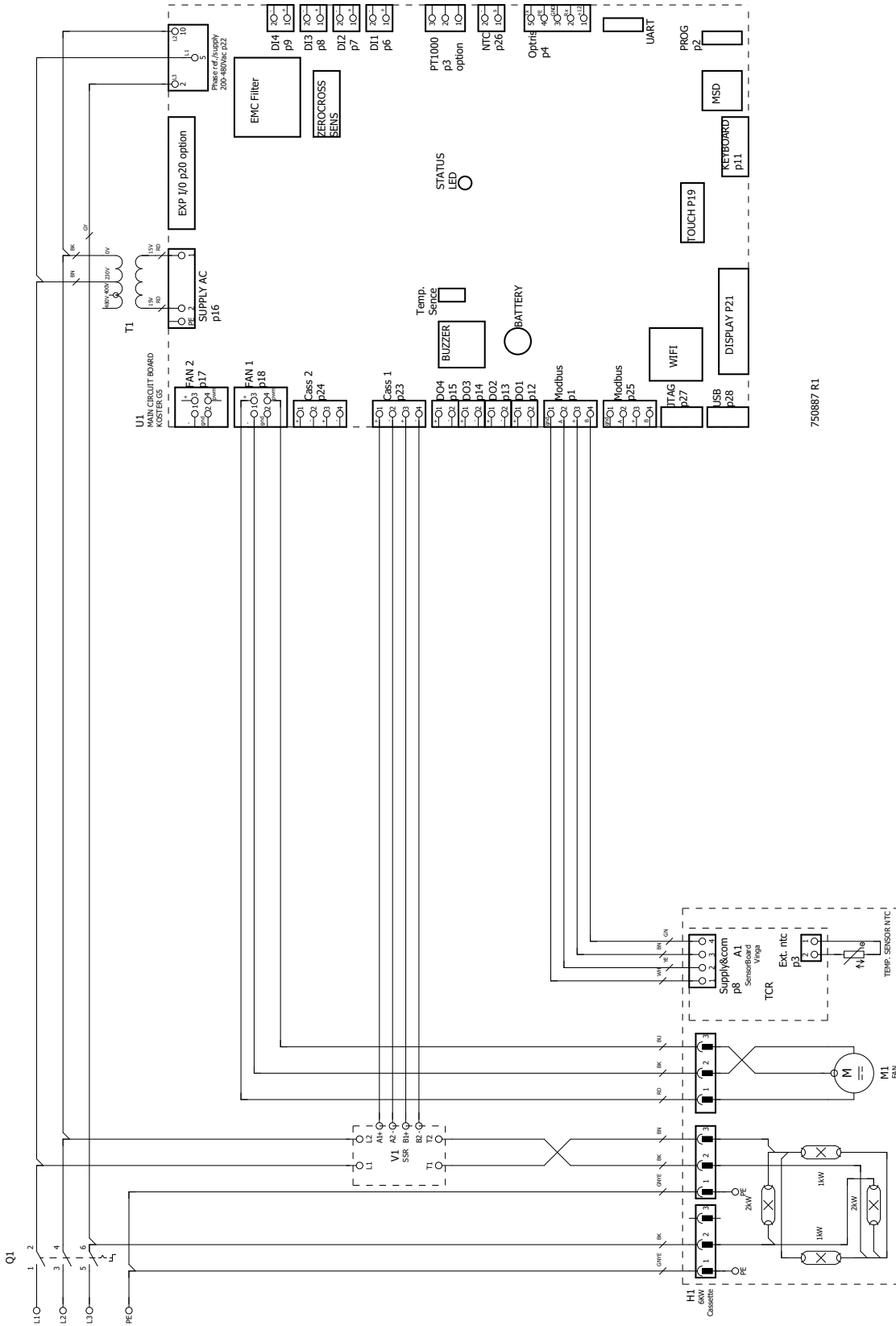

750887 RL

ELECTRICAL DIAGRAM

Elektrischer Schaltplan Schéma électrique Elschema Diagrama eléctrico Electriscch Schema

IRT 4-2, 4-20 TCR 12kW 230V 3~

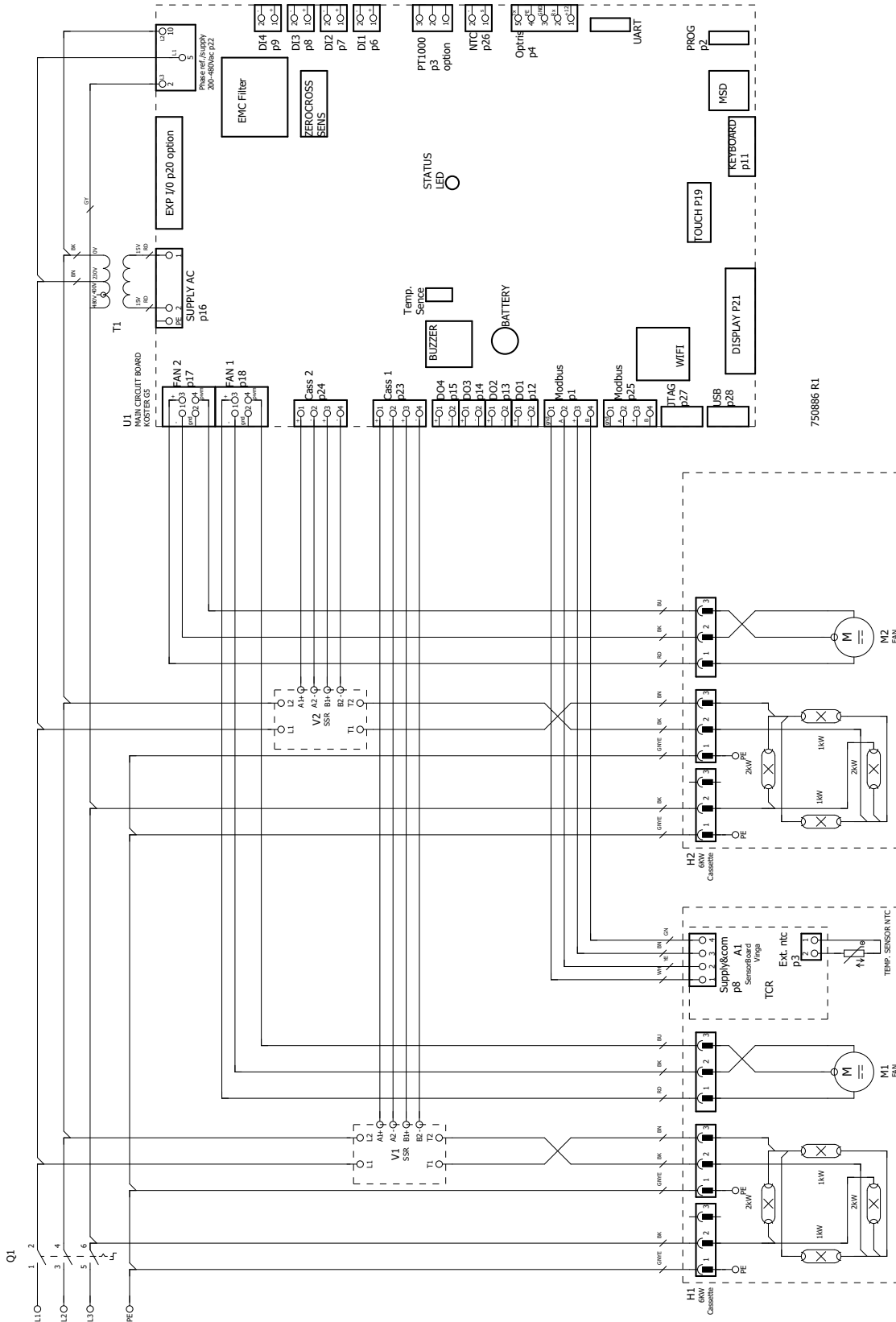

DIMENSIONS

ABMESSUNGEN DIMENSIONER DIMENSIONES DIMENSIONI AFMETINGEN

IRT 4-1 TCR

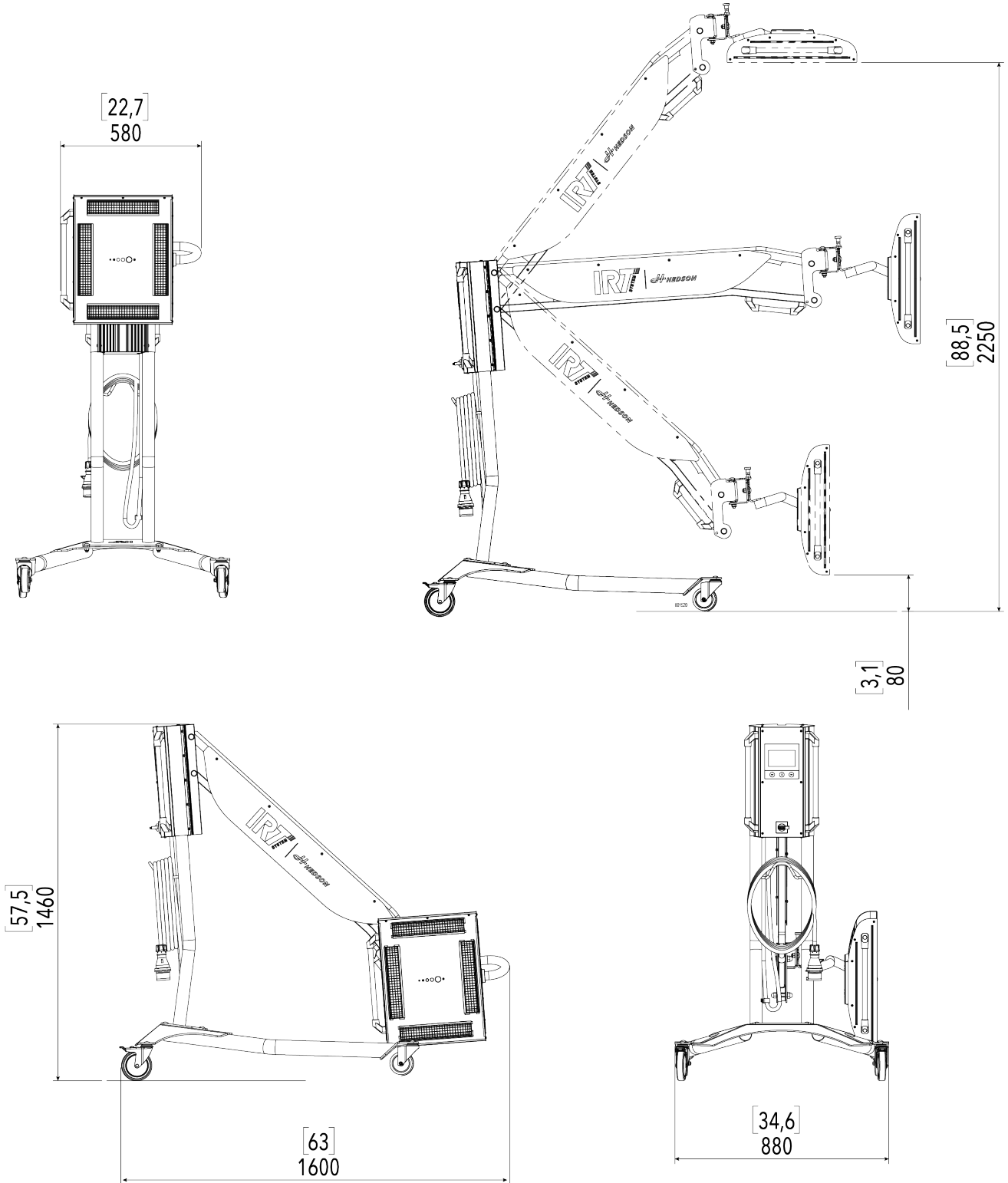

DIMENSIONS

ABMESSUNGEN DIMENSIONER DIMENSIONES DIMENSIONI AFMETINGEN

IRT 4-2 TCR

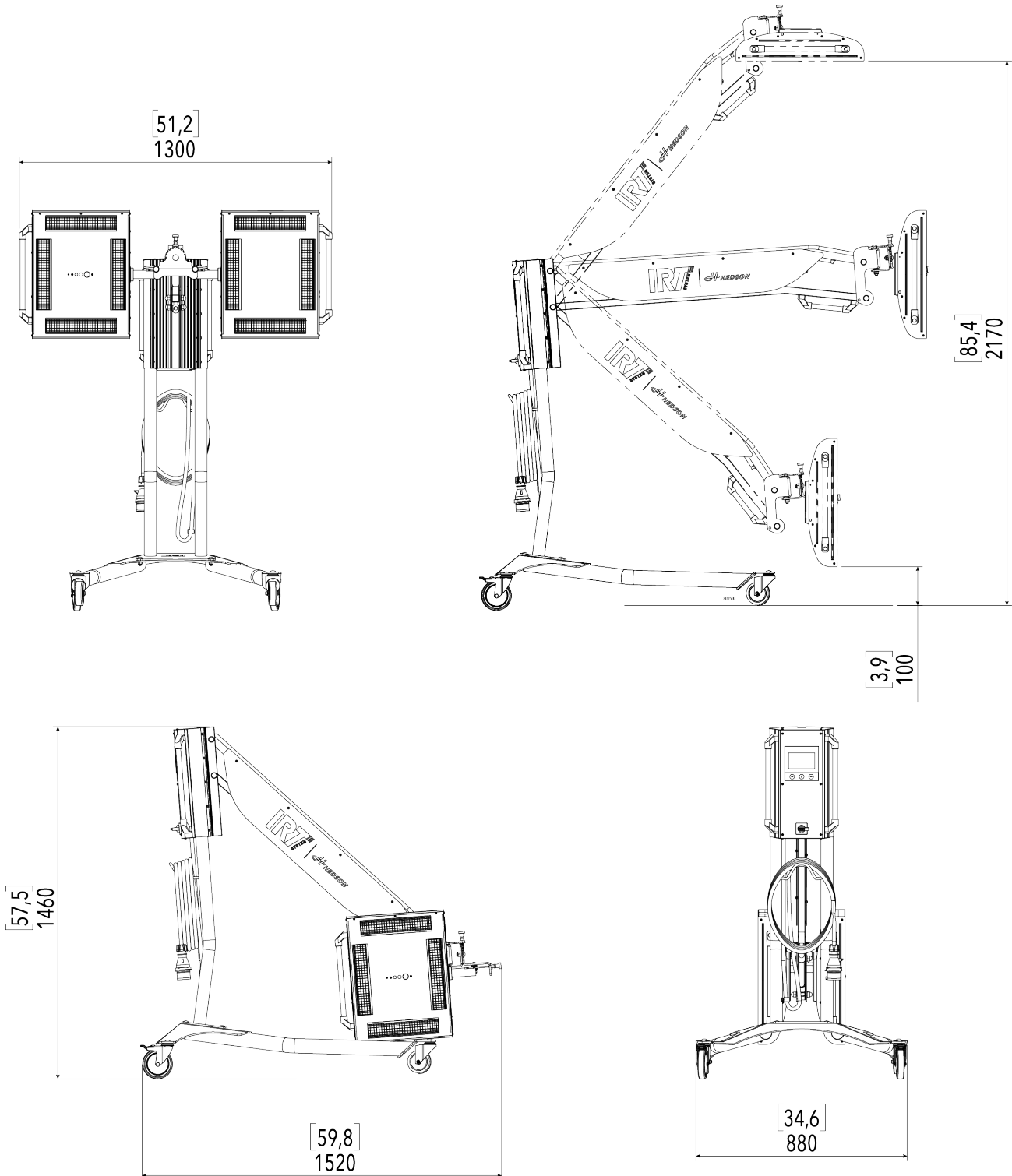

IRT TCR SPARE PARTS-

ERZATSTEILE PIÈCES DES RECHANGES REPUESTOS PEZZI DI RICAMBIO RESERVELAR RESERVEONDERDELEN

Ref.

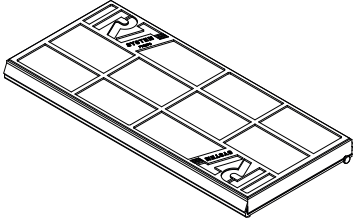

713576 Filter

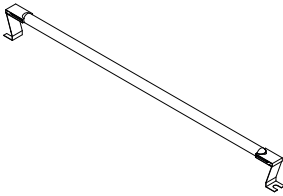

102700 Lamp 1000W

102699 Lamp 2000W

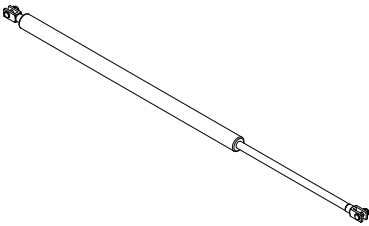

715694 Gas spring 1650 N (4-1 TCR, 1 cassette)

715697 Gas spring 1100 N (4-2 TCR, 2 cassette)

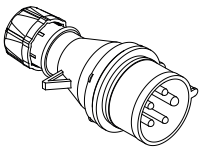

121496 PLUG 316-6, 16A/400V RED

102483 PLUG 416-6, 16A/400V RED

126283 PLUG AUS 3PH 20A

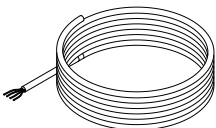

750544 Cable (10 m)

750227 Solid state relay

750877 Fan 12V DC

715645 Display

EMPTY

© Hedson Technologies 2026
The manufacturer reserves the right to introduce technical modifications.



HEDSON TECHNOLOGIES AB
Hammarvägen 4, 232 37 Arlöv
Tel +46 (0) 40 53 42 00
info@hedson.com
www.hedson.com



HEDSON TECHNOLOGIES AB
/IRT
Box 1530, 462 28 Vänersborg
Tel +46 (0) 521 28 12 30