

DRESTER

HEDSON

GP 24

ENG USER MANUAL

CZ UŽIVATELSKÁ PŘÍRUČKA

DE BEDIENUNGSANLEITUNG

ITA MANUALE D'USO

FR MODE D'EMPLOI

NL GEBRUIKERSHANDLEIDING

SE ANVÄNDARMANUAL



ENG CONTENTS

1. GENERAL INFORMATION.....	6
2. PURPOSE OF THE MACHINE	6
3. SAFETY INFORMATION	6
4. DETERGENT	6
5. SHOT MEDIUM.....	6
6. INSTALLATION	7
7. INSTRUCTIONS FOR USE	7
8. RUNNING-IN.....	8
9. ALARM.....	8
10. FUNCTIONS ON THE CONTROL PANEL	8
11. USER INTERFACE	9
12. CHANGE OF WATER	11
13. DAILY MAINTENANCE	12
14. SERVICE	12
15. IMMERSION HEATER.....	12
16. CLEANRINSE	12
17. WATER CLEANING AND WATER HANDLING (OPTIONAL)	12
18. TECHNICAL SPECIFICATIONS	13
19. TROUBLE SHOOTING GUIDE	13
20. PICTURES	74

DE INHALT

14	1. ALLGEMEINE INFORMATIONEN	15
14	2. VERWENDUNGSZWECK.....	15
14	3. SICHERHEITSMITTEL.....	15
14	4. WÄSCHMITTEL.....	15
14	5. STRAHLMITTEL.....	15
15	6. INSTALLATION	16
15	7. BEDIENUNG	16
16	8. EINLAUFZEIT	17
16	9. ALARM.....	17
16	10. FUNKTIONSTASTEN AUF DER BEDIENKONSOLE	17
17	11. BEDIENFELD.....	18
20	12. WASSERWECHSEL	21
21	13. TÄGLICHE WARTUNG	22
21	14. WARTUNG	22
21	15. HEIZUNG MIT HEIZSTAB	22
21	16. KLARSPÜLEN	22
21	17. WASSERAUFBEREITUNG UND ABWASSERENTSORGUNG (OPTIONAL)	22
22	18. TECHNISCHE DATEN	23
22	19. FEHLERSUCHE	23
63	20. ABBILDUNGEN	74

FR TABLES DES MATIÈRES

1. INFORMATIONS GÉNÉRALES.....	25
2. DOMAINE D'UTILISATION DE LA MACHINE	25
3. INFORMATIONS DE SÉCURITÉ.....	25
4. DÉTERGENT	25
5. SHOT MEDIUM.....	25
6. INSTALLATION	26
7. MODE D'EMPLOI	26
8. MISE EN ROUTE.....	27
9. ALARME	27
10. FONCTIONS DU TABLEAU DE COMMANDE	27
11. INTERFACE UTILISATEUR	28
12. CHANGEMENT DE L'EAU	31
13. ENTRETIEN QUOTIDIEN	32
14. ENTRETIEN	32
15. CHAUFFAGE PAR IMMERSION	32
16. CLEANRINSE (RINÇAGE COMPLET).....	32
17. TRAITEMENT DE L'EAU (EN OPTION)	32
18. SPÉCIFICATIONS TECHNIQUES	33
19. GUIDE DE DÉPANNAGE	33
20. FIGURES	74

INNEHÅLLSFÖRTECKNING

1. ALLMÄN INFORMATION	35
2. MASKINENS ANVÄNDNINGSSOMRÅDE.....	35
3. SÄKERHETSINFORMATION.....	35
4. TVÄTTMEDEL.....	35
5. GRANULAT.....	35
6. INSTALLATION	36
7. ANVÄNDNING AV MASKINEN.....	36
8. INKÖRNING	37
9. LARM	37
10. FUNKTIONER PÅ MANÖVERPANELEN.....	37
11. ANVÄNDARGRÄNSSNITT	38
12. VATTENBYTE	41
13. DAGLIGT UNDERHÅLL	41
14. SERVICE	41
15. DOPPVÄRMARE	41
16. CLEANRINSE	41
17. VATTENRENING OCH VATTENHANTERING (TILLVAL)	42
18. TEKNISKA SPECIFIKATIONER	42
19. FELSÖKNINGSGUIDE.....	43
20. BILDER.....	74

OBSAH

1. VŠEOBECNÉ INFORMACE	45
2. ÚČEL TOHOTO STROJE	45
3. INFORMACE O BEZPEČNOSTI	45
4. ČISTIČÍ PŘÍPRAVEK	45
5. OTRYSKÁVACÍ MÉDIUM	45
6. INSTALACE	46
7. POKYNY K POUŽÍVÁNÍ.....	46
8. ZABÍHÁNÍ.....	47
9. ALARMY	47
10. FUNKCE NA OVLÁDACÍM PANELE.....	47
11. ROZHRANÍ UŽIVATELE	48
12. VÝMĚNA VODY	51
13. KAŽDODENNÍ ÚDRŽBA	52
14. SERVIS	52
15. PONORNÝ OHRÍVAČ.....	52
16. ČISTÉ OPLACHOVÁNÍ.....	52
17. ČIŠTĚNÍ VODY A MANIPULACE S VODOU (VOLITELNÉ PŘÍSLUŠENSTVÍ)	52
18. TECHNICKÉ SPECIFIKACE.....	53
19. PRŮVODCE ODSTRAŇOVÁNÍM ZÁVAD	53
20. OBRÁZKY	74

INDICE

1. INFORMAZIONI GENERALI	55
2. DESTINAZIONE D'USO DELLA MACCHINA.....	55
3. INFORMAZIONI DI SICUREZZA	55
4. DETERGENTE	55
5. GRANULI	55
6. INSTALLAZIONE.....	56
7. ISTRUZIONI PER L'USO	56
8. RODAGGIO	57
9. ALLARME	57
10. FUNZIONI SUL PANNELLO DI CONTROLLO	57
11. INTERFACCIA UTENTE.....	58
12. RICAMBIO DELL'ACQUA.....	61
13. MANUTENZIONE QUOTIDIANA	61
14. MANUTENZIONE	61
15. RISCALDATORE A IMMERSIONE	61
16. CLEANRINSE	62
17. PULIZIA E TRATTAMENTO DELLE ACQUE REFLUE (OPZIONALE)	62
18. SPECIFICHE TECNICHE	62
19. GUIDA ALLA RISOLUZIONE DEI PROBLEMI	62
20. FIGURE	74

1. ALGEMENE INFORMATIE	65
2. DOEL VAN DE MACHINE.....	65
3. VEILIGHEIDSINFORMATIE	65
4. REINIGINGSMIDDEL.....	65
5. STRAALGRIT.....	65
6. INSTALLATIE	66
7. GEBRUIKSAANWIJZING	66
8. AANLOOPFASE.....	67
9. ALARM.....	67
10. FUNCTIES OP HET BEDIENINGSPANEEL.....	67
11. GEBRUIKERSINTERFACE.....	68
12. WATER VERVERSEN.....	70
13. DAGELIJKS ONDERHOUD	71
14. SERVICE	71
15. VERWARMINGSELEMENT	71
16. SCHOONSPOELEN	71
17. WATERREINIGING EN WATERBEHANDELING (OPTIONEEL)	71
18. TECHNISCHE SPECIFICATIES	72
19. LEIDRAAD PROBLEMEN OPLOSSEN.....	72
20. AFBEELDINGEN	74

ENG CAUTION

Read this User Manual before using the GP 24.

Do not use the unit unless you fully understand this User Manual.

This User Manual must be available and understandable to all users when using the unit.

PLEASE NOTE: Information about water cleaning and water handling, see chapter 17.

OBSERVERA**SE**

Läs igenom den här användarmanualen innan du använder hjultvätten GP 24.

Använd inte maskinen förrän du har förstått alla instruktioner och all information i den här användarmanualen.

Den här användarmanualen måste finnas tillgänglig och förstås av alla personer som använder maskinen.

NOTERA: För information om vattenrening och vattenhantering, se kapitel 17.

DE WICHTIGER HINWEIS

Lesen Sie diese Bedienungsanleitung, bevor Sie die GP 24 benutzen.

Benutzen Sie die Maschine nur, wenn Sie diese Bedienungsanleitung vollständig gelesen und verstanden haben.

Diese Bedienungsanleitung muss für alle Nutzer der Maschine verfügbar und verständlich sein.

HINWEIS: Informationen zur Wasseraufbereitung und Abwasserentsorgung siehe Kapitel 17.

UPOZORNĚNÍ**CZ**

Před používáním zařízení GP 24 si přečtěte tuto uživatelskou příručku.

Zařízení nepoužívejte, pokud tuto uživatelskou příručku dobře nepochopíte.

Tato uživatelská příručka musí být k dispozici a srozumitelná pro všechny uživatele, kteří zařízení používají.

PAMATUJTE NA NÁSLEDUJÍCÍ: Informace o čištění vody a manipulaci s vodou najdete v kapitole 17.

FR PRÉCAUTION

Lisez ce mode d'emploi avant d'utiliser le GP 24.

N'utilisez pas cet appareil avant d'avoir lu et parfaitement compris ce mode d'emploi.

Assurez-vous que toute personne utilisant cet appareil ait accès à ce mode d'emploi et que les informations qu'il contient sont compréhensibles par tous.

REMARQUE : Informations sur le traitement de l'eau, voir le chapitre 17.

ATTENZIONE**ITA**

Leggere il presente manuale d'uso prima di utilizzare il GP 24.

Non utilizzare la macchina se non si è compreso per intero il Manuale d'uso.

Il presente manuale deve essere disponibile e comprensibile a tutti gli utenti che operano con la macchina.

NOTA: Per informazioni sulla pulizia dell'acqua e il trattamento delle acque reflue, vedi capitolo 17.

NL VOORZICHTIG

Lees deze gebruikershandleiding door voordat u de GP 24 gaat gebruiken.

Gebruik het apparaat niet, tenzij u deze gebruikershandleiding volledig begrijpt.

Deze gebruikershandleiding moet beschikbaar en begrijpelijk zijn voor alle gebruikers tijdens het gebruik van het apparaat.

LET OP: Informatie over waterreiniging en waterbehandeling, zie hoofdstuk 17.

1. GENERAL INFORMATION

This User Manual will provide important information concerning the Drester GP 24 by Hedson (GP 24), and will describe how to use the Wheel Washer safely. Read the entire User Manual before using the unit. For safe use, it is important that the unit is handled properly. It is important that you follow the instructions carefully. Please refer carefully to all pictures in the end of this document for a complete understanding.

2. PURPOSE OF THE MACHINE

This machine is designed for cleaning of vehicle wheels i.e. the tyre and rim assembly. Any other area of use is prohibited.

PLEASE NOTE: A flat tyre cannot be cleaned in the machine as it will not rotate properly.

This high quality piece of equipment for professional users increases the service level and the efficiency in the workshop.

The wheel washer cleans the wheels with an environmentally friendly cleaning method. Plastic beads (shot medium) and water are blasted onto the rim with low pressure, ensuring a gentle and thorough cleaning for all kinds of rims. The dynamic flush pipe moves slowly over the rim outside during the cleaning process and reaches every spot on the rim, especially good for cleaning high polished alloy rims, big tyres (SUV, transporters), and more sophisticated rims.

The GP 24 Wheel Washer cleans the wheels in an environmentally friendly way. The machine works with a closed water system, and the water consumption per washed wheel is very low, approximately 1 L/wheel. The plastic beads and water clean the wheel thoroughly yet gently and no detergents or chemicals are needed. GP 24 Wheel Washer can be used with an optional water cleaning system.

3. SAFETY INFORMATION

Hazards may arise from improper use of the GP 24. In order to maintain the high safety standard of the unit, it is important that these instructions are followed.

- Do not operate the unit until you have read and fully understood this entire User Manual.
- The unit should be installed as described in the instructions.
- The unit should be used as described in the instructions.
- The unit should be maintained as described in the instructions.
- Only original spare parts must be used.
- This User Manual must be available and in legible condition in close proximity to the unit. Every user should know where to find the User Manual.

- Operating instructions should be formulated on the basis of this User Manual for GP 24, and translated into the language spoken by the employees.
- Do not modify or in any way alter the unit.
- Wear goggles or similar, to protect your eyes from splashing water.
- It is absolute vital to sweep the floor regularly to avoid risk for a slippery floor (see picture 11).
- When using equipment that handles warm water, there is a risk of harmful bacterium emerging (water-and/or airborne diffusion), especially if the water has been left non-operative in the machine for a while.

We therefore recommend the following procedures:

- By adding a bactericide to the water in the washing compartment (art.no. 230521, 2 litre per 300 litre water)
- To empty out the water of the machine when not using it.
- **Caution:** Before removing the MotorCompartment-Cover (see picture 3), make sure to disconnect the power supply and the airline supplying compressed air (see picture 4) to the machine.
- **Caution:** The MotorCompartmentCover (see picture 3) may only be removed by authorized personnel due to exposure of moving parts and easy access to electrical parts.
- This EU model may not be sold in North America.

4. DETERGENT

There is a special detergent developed for this Wheel Washer if required. Article number: BIO-291

PLEASE NOTE: Warranty is void if a non-approved detergent or chemical is used in the machine.

5. SHOT MEDIUM

The DoublePower shot medium mixture of plastic beads that is blasted onto the wheel to clean it is carefully designed to give the best possible washing result without damaging the rims. It has specially adapted floating properties, degrees of hardness and wearing qualities. The DoublePower shot medium can be ordered using the number 230794 (bag containing 20 kg). In an empty Wheel washer 20 kg Shot medium is needed.

PLEASE NOTE: Warranty is void if non approved plastic beads are used in the machine.

6. INSTALLATION

- First of all, check if the machine has been damaged during the transport. If so, report this immediately to the transport-company.
- Remove the packaging and check again that the machine has not been damaged during the transport. If so, report this immediately to the transport company.
- The machine must be lifted from the right side, where the service lid is placed.

PLEASE NOTE: The forklift must reach all the way under the machine (see picture 1) and under the crossbeam (see picture 2).

- Make sure there is adequate space for the machine to operate (see picture 14). The machine requires 2 x 3,5 meters when used with two trolleys. For every extra trolley the machine requires two meters extra (see picture 14).
- The floor space must be even and horizontal in all directions where the machine will operate.
- Connect compressed air of max 12 bar (174 psi) and min 8 bar (120 psi). The connector is placed on the right side of the unit (see picture 4). Make sure that the air feed line to the machine is large enough to avoid pressure drop.
- Open the door and remove the shot medium basket (see picture 17). Put the basket aside for use later when changing the water (see chapter 12). Empty the enclosed bag with shot medium completely into the machine.
- To the below left in the wash room there is a red water level indicator (see picture 12) with two notches. Fill the machine with water, so that the shot medium level is within the lower notch (see picture 13) of the indicator.

PLEASE NOTE: Correct water level is extremely important (see chapter 12).

- The machine is equipped with phase recognition which will prevent the pump motor and rotation motor from running in the wrong direction. If phases are connected incorrectly, the machine will be disabled until phases are switched. This is shown in the LCD with title PHASE ERROR.

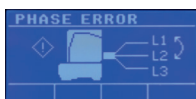

- If one or two of three phases are missing, the machine will recognize this and the title PHASE MISSING will be shown.



- In case any of these problems occur, they must be corrected by a professional electrician.
- If there is a risk of temperature below 0°C, the machine must be emptied of water. Otherwise the pump as well as the bottom tray will be damaged if the water freezes.

7. INSTRUCTIONS FOR USE

1. Turn on the red/yellow main switch (see picture 3).
2. Place the wheels in the trolley (see picture 15). Check that the wheels stand straight and lean on the supports on the left with the outside of the rim facing right, to avoid damaging the rim.

PLEASE NOTE: Decoration covers i.e. plastic centre cap and valve caps must be removed before washing the wheel (see picture 7). This may cause operational disturbances if falling off during the wash cycle (see chapter 19).

Wheels with surfaces protruding **more than 13 mm (1/2")** beyond the tyre, are under no circumstances to be washed in the Wheel Washer (see picture 8). The protruding surfaces can be damaged.

3. Move the trolley to the machine. Place the trolley so that the second wheel support is placed to the right of the lid (see picture 22).
4. When the trolley stands in position and is pressed towards the machine, the display will show the picture below and the machine will automatically lower the guide rail and lock the trolley to the machine then the trolley is moved one stop to the left.



If the trolley is placed too far to the left, picture below will be shown on the display and the trolley must be moved to the right.



If the trolley is placed too far to the right, picture below will be shown on the display and the trolley must be moved to the left.



5. Start the machine (see chapter 11.3) by pressing one of the operation buttons.
6. When the machine is washing a wheel from a trolley, another trolley can be connected to the first one (maximum of 4 trolleys can be connected all together). This allows the machine to continue washing without interruption. Please note that when the trolley is moving no trolley may be connected.
7. When the last wheel on the trolley is washed and fed out from the machine, the guide rail is lifted and the trolley is disconnected from the machine. The display will show the picture below and the trolley needs to be removed from the machine.



Finally, always check that there are no shot medium left on the rim before it is mounted onto the car.

8. RUNNING-IN

When the machine is new, the inside surface of the pump and pipes will be smoothed and fragments of the shot medium will disengage. An extra change of water and rinse of the machine after 100 washes is therefore strongly recommended. The shot medium should then also be rinsed with water while they are collected in the basket.

9. ALARM

Three types of alarms can occur in the machine, A-, B- or C-types.

Type A-alarm: The machine will stop immediately and the error code and description will be shown on the display. The error must be corrected before trying to start again.

Type B-alarm: The machine will still be able to operate but the specific function i.e. immersion heater will be turned off.

Type C-alarm: The machine will stop immediately and the error code and description will be shown on the display. To correct a C-alarm the machine needs to be turned OFF, otherwise the machine will not be able to restart.

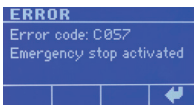

Example: If emergency stop is pressed this screen will be shown with error code and a short description.

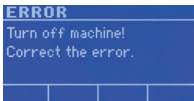

Pressing enter will show an instruction to turn off machine and correct the error.



When the machine is turned on again STOP-button needs to be pressed for 3-seconds to confirm that the error is corrected.

For a list of all alarms see chapter 19.

10. FUNCTIONS ON THE CONTROL PANEL



- 1. LCD DISPLAY
- 2. SHOT MEDIUM COLLECTION
- 3. STOP
- 4. OPERATION BUTTONS
- 5. STD/SUV WHEELS
- 6. SETTINGS
- 7. LID CONTROLS

10.1 LCD DISPLAY

10.2 SHOT MEDIUM COLLECTION



The water should be changed every 300 wash cycle. To do this, press the shot medium collection button to collect the beads.

MACHINES WITHOUT WATER CLEANING: Press the shot medium collection button. The machine will automatically start collecting the shot medium. See chapter 12 for instructions of changing the water.

MACHINES EQUIPPED WITH WATER CLEANING: If your machine is equipped with the water cleaning kit, there are two choices after the shot medium collection button has been pressed.

You can now choose between shot medium collection and water cleaning. The shot medium collection is pre-defined.

By starting this, just press ENTER again. See chapter 12 for instructions of changing the water.

After the shot medium collection is finished, the water cleaning icon will be pre-marked. Press ENTER to start this session, or BACK or STOP to abort.

PLEASE NOTE: Always turn off the main switch before emptying out the water in the machine!

10.3 STOP



STOP aborts wash programs and take the user to main screen from settings. After a C-alarm, the STOP-button needs to be pressed for 3 seconds to reset the machine.

10.4 OPERATION BUTTONS



Operation buttons for choosing Wash Programs, and navigate in the Settings Menu.

10.5 STD/SUV WHEELS

The machine is default set at wheel dimensions up to 20". Washing wheels larger than 20", or SUV-wheels, press the button. An icon showing that SUV-mode is activated will now show up in the LCD.

In SUV-mode, the dynamic arm will make a larger sweep to clean the bigger rim area. The SUV-mode will automatically cancel after four wheels have been washed.

If you wish to cancel the SUV-mode, just press the button again. The STD/SUV icon up in the LCD will now disappear and the machine is optimized for standard wheels.

To keep the SUV mode, press the button during 4 sec.

10.6 SETTINGS

The Settings mode enables you to view and change advanced system parameters. Thanks to our sophisticated control system in this wheel washer many settings can be altered. This is normally not a part of the everyday use.

To enter settings, press the button on the user panel.

10.7 LID CONTROLS

These buttons opens or closes the lid.

11. USER INTERFACE

11.1 BASIC NAVIGATION

- The display shows four software defined options in the bottom field.
- To adjust values, use the operation buttons. Usually the furthest right is ENTER or NEXT and the left is BACK or CANCEL.
- You can always abort by pressing the STOP-button.

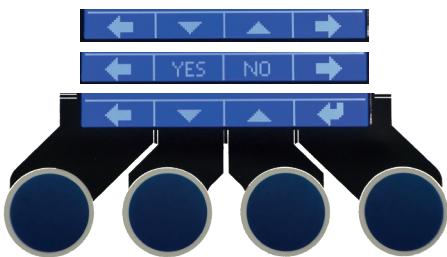

11.2 MAIN SCREEN

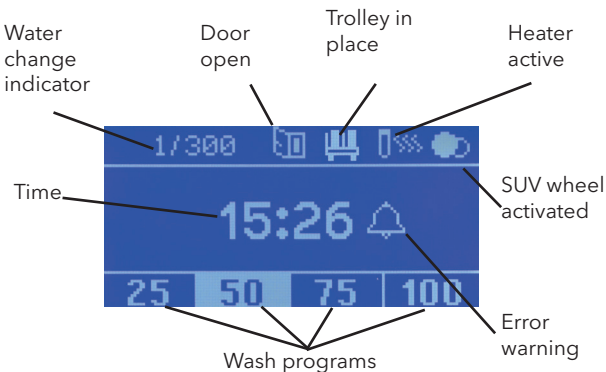

11.3 WASH PROGRAMS

- Start a wash cycle by pressing one of the operation buttons
- If a trolley is connected to the machine it will start by loading a wheel into the machine.
- The machine will start and display the chosen wash cycle together with a wash icon. When washing is finished, blowing and CleanRinse will start.
- If a trolley is connected, the machine will unload the washed wheel, move the trolley and load a new wheel that should be washed.



- **PLEASE NOTE: If 300 washes are exceeded, a warning will flash alternately with the checkmark after finished washing cycle.**
- **The machine will also remind the user of checking water level since this is important for the wash performance. This is done by flashing an icon of the water level indicator alternately with the checkmark.**

11.4 EDIT WASH SETTINGS



The wash programs are editable - times of wash, CleanRinse and air blow time. Hold the wash program button pressed down for 3 seconds for the program that should be edited. The screen WASH SETTINGS will show up. Use the operation buttons to increase or decrease the time.

Increasing the CleanRinse-time should be done with caution. A longer time will consume more tap water. The CleanRinse can be turned off by decreasing the time until OFF is shown in LCD.

11.5 SETTINGS

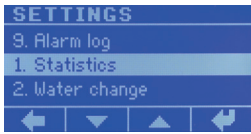

11.5.1 STATISTICS



11.5.2 WATER CHANGE

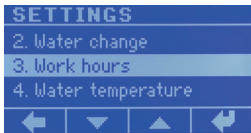

11.5.3 WORK HOURS/ INTELLIGENT HEATER

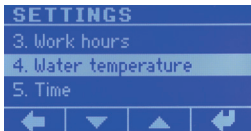

11.5.4 WATER TEMPERATURE/ HEATER

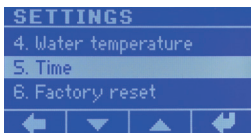

11.5.5 TIME

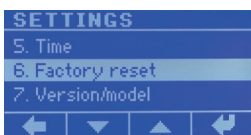

11.5.6 FACTORY RESET

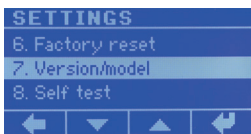

11.5.7 VERSION/MODEL

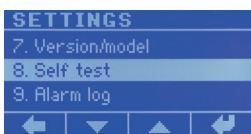

11.5.8 SELF TEST

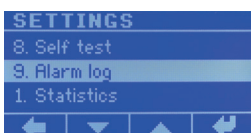

11.5.9 ALARM LOG

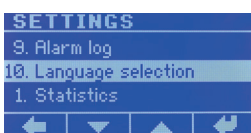

11.5.10 LANGUAGE SELECTION

11.5.1 STATISTICS

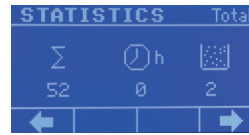

STATISTICS Totals

The machine logs total number of washes, total operated time and total number of shot medium collections.

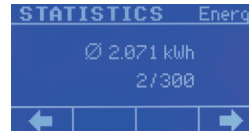

STATISTICS Energy

The machine is equipped with an advanced current monitoring system which makes it possible to determine the consumption of the pump motor.

This is shown as an average consumption/wash and is automatically reset every time the machine is cleaned. The value is different depending on how long the average wash cycle is.

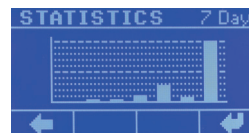

STATISTICS 7 days

The machine can also identify the amount of use during the last seven days, illustrated in a graph. This can be used for identifying peaks in work load.



11.5.2 WATER CHANGE

If the CleanRinse is being used in the machine, the water change intervals may be increased to approx. 400 washes.



11.5.3 WORK HOURS/ INTELLIGENT HEATER

The GP 24 is equipped with an intelligent water heating system that saves up to 50% more energy than a traditional thermostat controlled heater.

Enter the time for when the machine should be ready for washing in the morning, the time for when the machine is no longer used in the afternoon and which weekdays the schedule should be active.



The machine will then automatically start heating the water in time so that it is at desired temperature at the "STARTTIME". The machine is default set at 7:00-16:00, MON-FRI. This means that the water will be at operation temperature between these hours.

If intelligent heating for some reason isn't desired, set the time schedule from 00:00-00:00, MON-SUN and the heater will keep the water warm 24 hours, 7 days a week.





11.5.4 WATER TEMPERATURE/ HEATER

The water temperature is adjustable between 30-50°C.

The heater can also be turned off by decreasing temp until OFF is shown in LCD.

The factory setting of the water temperature is 45°C. This value **may NOT** be increased since the water will be too hot and lead to risk of burning injuries

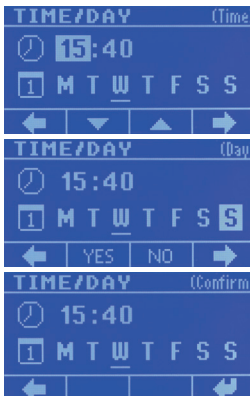

11.5.5 TIME

It is important that time and week day is correct since various functions in the interface are dependent on it.

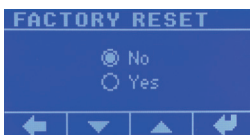

11.5.6 FACTORY RESET

Use this to reset the machine to factory standard. If you accidentally entered the menu, just press back or use the STOP-button.

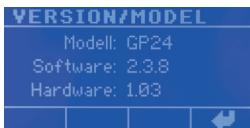

11.5.7 VERSION/MODEL

Shows what version of software (SW) and hardware (HW) the machine is using.

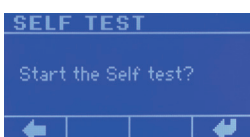

11.5.8 SELF TEST

The self test makes it possible to run every function individually in the machine. It is used i.e. when new options are installed, to control that they are working properly. It can also be used for troubleshooting the machine.

The self test should only be used by authorized personnel.

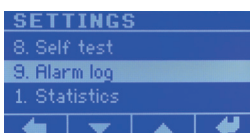

11.5.9 ALARM LOG

The alarm log saves all error codes. The errors will be displayed in the LCD when they occur. These error codes are saved to an alarm log where you can go back and see type of error code, how many days ago it occurred and the time.

See chapter 19 Trouble Shooting, for error code list.

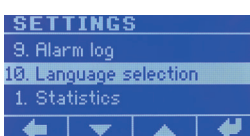

11.5.10 LANGUAGE SELECTION

Change the display language

12. CHANGE OF WATER

After washing 300 wheels, the water must be changed and the machine cleaned.

PLEASE NOTE: If moving the unit filled with water, the forklift must reach all the way under the machine (see picture 1) and under the crossbeam (see picture 2).

1. Top up with water until the water level reaches the upper notch of the red level indicator (see picture 12 and 13). Place the shot medium basket in the wash compartment and close the door. **PLEASE NOTE:** Place the shot medium basket with the side opening to the left (see picture 17).

2. Press the shot medium collection button (see chapter 10) and let the machine run until it stops automatically (approx. 5 min). Confirm that water level is raised by pressing ENTER. If needed, run this shot medium collecting program twice.

As the shot medium is collected in the basket, you can easily check that you have the correct amount of shot medium, by checking that the shot medium level reaches the 20 kg marking on the side of the basket (see picture 17). If this is not the case, top up with more shot medium.

3. **PLEASE NOTE: Always turn off the main switch before emptying out the water in the machine!**

Let the water out by putting the lower drain hose on the floor (see picture 3). The waste water from this machine should be let out through an oil separator. If required, the machine can be equipped with an environmentally friendly water cleaning and filtering system. It will separate the waste and the water, so that the water can be emptied into the drain. After having used the Hedson Water cleaning system, the waste water fulfils all water authority requirements. Please contact your local water authorities for more information about local limit values.

4. Remove the dirt sediment from the bottom of the machine with a hand bailer and then rinse the machine. **PLEASE NOTE: The residues from the machine must be handled as hazardous waste.**

Put the shot medium back into the water by turning the basket over inside the machine and top up with water until the lower notch of the red level indicator is reached (see picture 13).

PLEASE NOTE: Always turn off the main switch before emptying out the water in the machine! The heater will automatically be turned on again after starting a wash cycle.

13. DAILY MAINTENANCE

(see picture 12 and 13)

The water level must be checked daily and adjusted when needed. **The machine will not operate properly if the water level is wrong.** It will wash less efficiently and the risk of blocking the flush pipes will increase.

Check that no foam develops in the machine. This can happen if you wash many wheels from cars that have just been cleaned in automatic car washers. Likewise foam can develop if you add detergents other than the recommended (see chapter 4) to the water. **Foam will cause malfunction.** The machine will wash less efficiently and the risk of blocking the flush pipes will increase.

If shot medium is spilled on the floor it is **absolute vital to sweep the floor regularly** to avoid risk of slippery floor (see picture 11).

14. SERVICE

- Before removing the MotorCompartmentCover (see picture 3), make sure to disconnect the power supply and the airline supplying compressed air (see picture 4) to the machine.
- The MotorCompartmentCover (see picture 3) may only be removed by authorized personnel due to exposure of moving parts and easy access to electrical parts.

15. IMMERSION HEATER

(See picture 20)

- The immersion heater default setting is scheduled so that the water temperature is at operation temperature between 07:00 and 16:00, Monday to Friday (see chapter 11.5.3).
- The factory setting of the water temperature is 45°C. This value **may NOT** be increased since the water will be too hot and lead to risk of burning injuries.
- **PLEASE NOTE: Always turn off the main switch before emptying out the water in the machine!** The heater will automatically be turned on again after starting a wash cycle.

16. CLEANRINSE

The GP-24 is equipped with an extra cleaning feature, rinsing the wheels with clean tap water after finished wash cycle and before blowing starts.

If the CleanRinse is being used in the machine, the water change intervals may be increased to approximately 400 washes.

CleanRinse can be turned off, see chapter 11.4.

17. WATER CLEANING AND WATER HANDLING (OPTIONAL)

The dirt on the wheels that are washed in a Hedson wheel washer is the dirt from our roads and cars. This dirt might also contain heavy metal residuals, especially copper from the brakes, zinc and nickel. The permitted limit values differ locally. Please contact your local water authority about the handling of the waste water.

The waste water from this machine should be let out through an oil separator. If required, the machine can be equipped with an environmentally friendly water cleaning and filtering system.

Hedson Technologies AB has developed an easy and effective waste water cleaning method. The method consists of a coagulation powder (art.no. R12076) that is added into the machine while stirring the water. The coagulation powder binds the heavy metal particles through flocculation and these bigger particles can be filtered away (art.no. R12038 hose filter and art.no. R12037 basket filter). The purified water fulfils all limit values and authority requirements.

When using equipment that handles warm water, there is a risk of harmful bacterium emerging (water- and/or airborne diffusion), especially if the water has been left non-operative in the machine for a while. We therefore recommend the following procedures:

- By adding a bactericide to the water in the washing compartment (art.no. 230521, 2 litre per 300 litre water)
- To empty out the water of the machine when not using it.

PLEASE NOTE: BIO-291 or any other detergent must not be used in the machine when using the Hedson water cleaning method!

Contact your local sales rep. for information.

18. TECHNICAL SPECIFICATIONS

Producer:	HEDSON TECHNOLOGIES AB Hammarvägen 4 SE-232 37 ARLÖV SWEDEN
Machine model:	GP 24
Electrical data: B-type fuse recommended ¹⁾	See type label
Compressed air	Thread size G1/4" Min 8 bar (120psi) max 12 bar (174psi)
Air consumption:	400 liter/wash cycle.
Air flow:	1000 liter/min at 7 bar
CleanRinse connection:	Hose Ø 1/2"
Water volume:	300 l (82 US-gallon)
Water consumption:	app. 1L/washed wheel
Height of unit, closed lid:	1550 mm (61")
Height of unit, open lid:	2360 mm (93")
Width of unit:	1620 mm (64")
Depth of unit:	1100 mm (43")
Weight of unit:	320 kg (704 lbs) without water or shot medium
Weight of trolley:	56 kg per trolley
Maximum wheel weight:	45 kg
Maximum wheel size:	800 x 350 mm (31"x14")
Minimum wheel size:	540 x 135 mm (22"x5")
Sound pressure level:	79 dB(A) measured at a distance of 1 meter

¹⁾ Assumes that no other electrical equipment is connected to this fuse.

19. TROUBLE SHOOTING GUIDE

BAD CLEANING RESULT

First check if:

- the water level is correct (*see chapter 13*)
- there is foam in the water (*see chapter 13*)
- the water is regularly changed (*see chapter 12*)
- the amount of shot medium is correct (*see chapter 12*)
- original shot medium is being used (*see chapter 5*)
- foreign detergents has been used (*see chapter 4*)

Then check if:

- the flush pipes (*see pictures 5 and 6*) are blocked
- check that the shovels (*see picture 16*) are assembled correctly
- the hoses connecting the pump with the flush pipes have worked themselves loose from either the pump or the flush pipes
- The dynamic flush pipe (*see picture 6*) is moving (**if not, contact your dealer**)

If all the above items are correct, then contact your dealer for examination of the internals in the pump. This could be the case as the machine approaches 20,000 wash cycles.

FLUSH PIPES ARE BLOCKED

A flush pipe (*see pictures 5 and 6*) may be blocked for the following reasons:

- A valve cap or other foreign object has got trapped in the nozzle of the flush pipe
- The machine has been operating with too low water level
- There is too much shot medium in the machine
- Non approved plastic beads has been used
- There is foam in the water because a non-approved detergent has been used
- There is foam in the water because it is very dirty

To check if a flush pipe is blocked, put a finger or a piece of soft hose into the nozzle (*see picture 19*). In case a pipe is blocked, dismantle the shovel (*see picture 18*).

PLEASE NOTE: Left and right shovels are different from each other, see picture 16. Do not mix them! A mix up could lead to damages on wheels!

Remove the two M6 nuts, remove the rubber nozzle and clear the blocked pipe by means of compressed air. If needed, extend your air gun with the enclosed air hose and work it all the way down towards the pump (*see picture 18 and 19*).

Caution: Please read chapter 3, Safety Information before removing the MotorCompartmentDoor.

Then start a short wash cycle to clean out the pipes and finally fit the flush nozzle and shovel back into place.

If a valve cap or some other object blocks the pipes repeatedly, this must be removed from the shot medium. Again, it's strongly recommend that **the valve cap is removed from the wheel before washing** as it can cause operational disturbances if it falls off during the wash cycle (*see chapter 7*).

DISPLAY MESSAGES

Error code	Text on display	Action
C001	Main frequency incorrect	Call your Sales Rep.
C002	Main phase missing	Check supply cable, wall outlet and fuses.
C003	Main phase order	Switch two phases in supply plug.
A004	Pump motor overcurrent	Check that the pump wheel isn't stuck. Contact your Sales Rep.
A005	Rotation motor overcurrent	Check that the drive roll rotates smoothly. Contact your Sales Rep.
A007	Mixer motor overcurrent	Check that the mixer axle runs smoothly.
B011	Board over temperature	Check ventilation, temperature and dust around electric box. Let the machine cool down and try again.
B016	Arm overcurrent	Contact your Sales Rep.
B017	Arm stall	Remove linear actuator and check that the dynamic arm runs smoothly. Contact your Sales Rep.
A018	Fuse MF2 overload	Replace control card.
A019	Fuse MF3 overload	Check door sensor and cable.
A020	Fuse MF4 overload	Check air blow solenoid valve and cable.
A021	Fuse MF5 overload	Replace control card.
A022	Fuse MF9 overload	Look for short circuit in cables and contacts to linear actuator.
A023	Pump motor phase missing	Check that cable to pump motor is not damaged.
A024	Rotation motor phase missing	Check that cable to rotation motor is not damaged.
A025	Mixer motor phase missing	Check that cable to mixer motor is not damaged.
A026	Pump motor off current failure	Call your Sales Rep.
A027	Misc sensor off current failure	Call your Sales Rep.
B028	Heater undercurrent	Check that cable to heater is not damaged.
B029	Heater overcurrent	Check that cable to heater is not damaged.

Error code	Text on display	Action
B030	Water temperature sensor failure	Check that tempsensor cable to heater is not damaged.
B031	Water over temperature	Check that cable to heater is not damaged.
C041	Cannot read NVM, restart machine	Restart the machine.
A045	Cylinder 1 not retracted	Check end position sensor 1-.
A046	Cylinder 1 not extended	Check end position sensor 1+.
A047	Cylinder 2 not retracted	Check end position sensor 2-.
A048	Cylinder 2 not extended	Check end position sensor 2+.
A049	Cylinder 3 not retracted	Check end position sensor 3-.
A050	Cylinder 3 not extended	Check end position sensor 3+.
A051	Cylinder 4 not retracted	Check end position sensor 4-.
A052	Cylinder 4 not extended	Check end position sensor 4+.
A053	Cylinder 5 not retracted	Check end position sensor 5-.
A054	Cylinder 5 not extended	Check end position sensor 5+.
A055	Cylinder 6 not retracted	Check end position sensor 6-.
A056	Cylinder 6 not extended	Check end position sensor 6+.
C057	Emergency stop activated	Reset emergency stop and restart machine.
A060	Problem side support	Check that the side support can move freely i.e no wheel inside machine.
B061	Air pressure low	Check that compressed air is connected.
A062	Trolley out of position	Replace the trolley in start position.
C063	Terminal box communication loss	Check that the cable to the terminal box is not damaged.
A064	Terminal box MF1 overload	Check end position sensors and pressure guard.
A065	Terminal box MF2 overload	Check warning light, buzzer and solenoids.

See chapter 11.5.9 Alarm Log

1. ALLGEMEINE INFORMATIONEN

Diese Bedienungsanleitung enthält wichtige Informationen zur Radwaschmaschine Drester GP 24 von Hedson (GP 24) und erläutert deren sicheren Gebrauch. Lesen Sie die gesamte Bedienungsanleitung durch, bevor Sie die Maschine benutzen. Die Betriebssicherheit ist nur dann gegeben, wenn die Maschine sachgemäß bedient wird. Halten Sie sich daher unbedingt ganz genau an die Anweisungen. Beachten Sie unbedingt auch die Abbildungen am Ende der Bedienungsanleitung, denn diese sind zum Verständnis der Erläuterungen erforderlich.

2. VERWENDUNGSZWECK

Die Maschine ist zur Reinigung von Fahrzeugrädern, d. h. von Reifen auf Felgen, vorgesehen. Jede andere Verwendung ist untersagt.

HINWEIS: Platte Reifen lassen sich mit der Maschine nicht reinigen, da sie sich nicht ordnungsgemäß drehen.

Dies ist eine hochwertige Maschine für den professionellen Einsatz. Sie verbessert Service und Effizienz in der Werkstatt.

Die Radwaschmaschine wäscht die Räder in einem umweltfreundlichen Reinigungsverfahren, bei dem die Felge mit einer Mischung aus Wasser und Kunststoffgranulat (Strahlmittel) unter geringem Druck schonend und gründlich gereinigt wird. Die Maschine eignet sich für Felgen aller Art. Das bewegliche Spülrohr fährt während des Reinigungsvorgangs langsam über die Außenfläche der Felge und erreicht jeden Punkt auf der Felge. Das ist besonders für die Reinigung von hochglanzpolierten Leichtmetallfelgen, Felgen für große Reifen (SUVs, Transporter) und aufwendig gestalteten Felgen geeignet.

Die Radwaschmaschine GP 24 reinigt die Räder in einem umweltfreundlichen Reinigungsverfahren. Sie arbeitet mit einem geschlossenen Wasserkreislauf. Der Wasserverbrauch für die Radwäsche ist mit ca. 1 l/Rad sehr gering. Das Rad wird mit Kunststoffgranulat und Wasser sanft und dennoch gründlich gereinigt. Waschmittel oder sonstige Chemikalien sind nicht erforderlich. Die Radwaschmaschine GP 24 kann mit einem optionalen Wasseraufbereitungssystem kombiniert werden.

3. SICHERHEITSINFORMATIONEN

Es können Risiken durch unsachgemäße Handhabung der GP 24 entstehen. Um den hohen Sicherheitsstandard der Maschine nicht zu beeinträchtigen, müssen die Anweisungen in dieser Bedienungsanleitung genau befolgt werden.

- Benutzen Sie die Maschine nur, wenn Sie diese Bedienungsanleitung vollständig gelesen und verstanden haben.
- Die Maschine muss wie in der Anleitung beschrieben installiert werden.
- Die Maschine muss wie in der Anleitung beschrieben verwendet werden.

- Die Maschine muss wie in der Anleitung beschrieben gewartet werden.
- Es dürfen ausschließlich Originalersatzteile verwendet werden.
- Diese Bedienungsanleitung muss in lesbarem Zustand in der Nähe der Maschine bereitliegen. Jeder Nutzer muss wissen, wo die Bedienungsanleitung zu finden ist.
- Die Betriebsanweisungen für das Modell GP 24 müssen auf der Basis dieser Bedienungsanleitung formuliert und in die Sprache der Angestellten übersetzt werden.
- Nehmen Sie keinerlei Modifikationen an der Maschine vor.
- Tragen Sie eine Schutzbrille oder Ähnliches, um Ihre Augen vor Spritzwasser zu schützen.
- Der Boden muss unbedingt regelmäßig gefegt werden, damit keine Rutschgefahr besteht (siehe Abbildung 11).
- Bei Maschinen, in denen warmes Wasser zum Einsatz kommt, besteht die Gefahr einer Belastung durch schädliche Bakterien, die sich durch Diffusion im Wasser und/oder in der Luft ausbreiten können, insbesondere wenn die Maschine eine Zeitlang nicht genutzt wird und das Wasser darin steht.
Um dies zu vermeiden, empfehlen wir folgende Maßnahmen:
 - Zugabe eines Bakterizids zum Wasser in der Washkammer (Art.-Nr. 230521, 2 Liter auf 300 Liter Wasser)
 - Entleeren der Maschine bei Nichtgebrauch
- **Vorsicht:** Trennen Sie die Maschine grundsätzlich immer von der Stromversorgung und der Druckluftzufuhr (siehe Abbildung 4), bevor Sie die Motorraumabdeckung (siehe Abbildung 3) abnehmen.
- **Vorsicht:** Die Motorraumabdeckung (siehe Abbildung 3) darf nur von autorisiertem Personal abgenommen werden, da sich darunter bewegliche Teile und leicht zugängliche elektrische Komponenten befinden.
- Das Modell für die EU darf nicht in Nordamerika verkauft werden.

4. WASCHMITTEL

Es gibt ein eigens für diese Radwaschmaschine entwickeltes Waschmittel, das bei Bedarf verwendet werden kann. Artikelnummer: BIO-291

HINWEIS: Die Garantie erlischt, wenn die Maschine mit nicht zugelassenen Waschmitteln oder Chemikalien verwendet wird.

5. STRAHLMITTEL

Das DoublePower-Strahlmittel ist ein spezielles Kunststoffgranulat, das gemischt mit Wasser eine schonende und gründliche Reinigung der Räder bewirkt. Das Granulat sorgt für ein optimales Waschergebnis ohne

Beschädigung der Felgen. Es zeichnet sich durch ein besonderes Fließverhalten sowie spezielle Härte- und Verschleißigenschaften aus. DoublePower-Strahlmittel kann unter der Nummer 230794 (20-kg-Sack) bestellt werden. Eine leere Radwaschmaschine muss mit 20 kg Strahlmittel befüllt werden.

HINWEIS: Die Garantie erlischt, wenn die Maschine mit nicht zugelassenem Kunststoffgranulat verwendet wird.

6. INSTALLATION

- Prüfen Sie als Erstes, ob die Maschine während des Transports beschädigt wurde. Wenn ja, melden Sie dies sofort dem Transportunternehmen.
- Entfernen Sie die Verpackung und überprüfen Sie nochmals, ob die Maschine beim Transport beschädigt wurde. Wenn ja, melden Sie dies sofort dem Transportunternehmen.
- Die Maschine muss von der rechten Seite aus angehoben werden, wo sich die Wartungsklappe befindet.

HINWEIS: Die Gabel des Hubwagens muss die Maschine unterfahren (siehe Abbildung 1), sodass die Spitzen der Gabelzinken über den Querträger hinausragen (siehe Abbildung 2).

- Stellen Sie sicher, dass für den Betrieb der Maschine ausreichend Platz vorhanden ist (siehe Abbildung 14). Bei zwei Rollwagen ist für die Maschine eine Fläche von 2 x 3,5 m erforderlich. Für jeden weiteren Rollwagen sind je zwei Meter zusätzlich nötig (siehe Abbildung 14).
- Der Boden muss in allen Betriebsrichtungen eben und horizontal sein.
- Schließen Sie die Maschine an eine Druckluftversorgung mit 8 bis 12 bar (120 bis 174 psi) an. Der Anschluss befindet sich auf der rechten Seite der Maschine (siehe Abbildung 4). Achten Sie darauf, dass die Druckluftleitung zur Maschine ausreichend bemessen ist, sodass kein Druckabfall eintritt.
- Öffnen Sie die Tür und nehmen Sie den Strahlmittel-Auffangkorb heraus (siehe Abbildung 17). Stellen Sie den Korb zur Seite. Sie benötigen ihn später beim Wasserwechsel (siehe Kapitel 12). Füllen Sie den mitgelieferten Sack Strahlmittel komplett in die Maschine ein.
- Unten links in der Waschkammer befindet sich eine rote Wasserstandsanzeige (siehe Bild 12) mit zwei Kerben. Füllen Sie die Maschine mit Wasser, bis das Strahlmittel die untere Kerbe (siehe Abbildung 13) der Anzeige erreicht.

HINWEIS: Der richtige Wasserstand ist extrem wichtig (siehe Kapitel 12).

- Die Maschine ist mit einer Phasenerkennung ausgestattet, sodass sich Pumpen- und Rotationsmotor nicht in die falsche Richtung drehen können. Werden die Phasen falsch angeschlossen, läuft die Maschine nicht, bis die Phasen gewechselt werden. In diesem Fall erscheint im LCD-Display die Anzeige PHASENFEHLER.



- Fehlen eine oder zwei der drei Phasen, wird dies von der Maschine erkannt und PHASE FEHLT wird angezeigt.



- Die oben genannten Probleme müssen gegebenenfalls von einem qualifizierten Elektriker behoben werden.
- Wenn die Temperatur unter 0 °C zu fallen droht, muss das Wasser aus der Maschine abgelassen werden. Andernfalls kann es durch gefrierendes Wasser zu Schäden an der Pumpe und an der Bodenwanne kommen.

7. BEDIENUNG

1. Schalten Sie die Maschine am rot-gelben Hauptschalter ein (siehe Abbildung 3).
2. Platzieren Sie die Räder auf dem Rollwagen (siehe Abbildung 15). Stellen Sie sicher, dass die Räder gerade stehen, an die Halterungen links gelehnt sind und die Außenseite der Felge nach rechts zeigt, damit die Felge nicht beschädigt wird.

HINWEIS: Zierkappen, z. B. Kunststoffabdeckungen in der Felgenmitte oder Ventilkappen, müssen vor der Radreinigung entfernt werden (siehe Abbildung 7). Andernfalls könnten sie zu Betriebsstörungen führen, wenn sie sich während des Waschzyklus lösen (siehe Kapitel 19).

Räder mit Teilen, die **mehr als 13 mm** über die Reifenkontur hinausragen, dürfen auf keinen Fall in der Radwaschmaschine gewaschen werden (**siehe Abbildung 8**). Andernfalls könnten die überstehenden Teile beschädigt werden.

3. Schieben Sie den Rollwagen zur Maschine. Platzieren Sie den Rollwagen so, dass sich die zweite Radhalterung Recht vom Deckel befindet (**siehe Abbildung 22**).
4. Wenn sich der Rollwagen an der richtigen Stelle befindet und an die Maschine gedrückt wird, ist im Display die folgende Anzeige zu sehen. Die Maschine senkt die Führungsschiene automatisch ab, dockt den Rollwagen an die Maschine an und der Rollwagen wird um eine Position nach links bewegt.



Wenn sich der Rollwagen zu weit links befindet, ist die folgende Anzeige im Display zu sehen und der Rollwagen muss nach rechts geschoben werden.



Wenn sich der Rollwagen zu weit rechts befindet, ist die folgende Anzeige im Display zu sehen und der Rollwagen muss nach links geschoben werden.



5. Starten Sie die Maschine durch Drücken einer der Funktionstasten (siehe Kapitel 11.3).
6. Wenn die Maschine ein Rad von einem Rollwagen wäscht, kann ein weiterer Rollwagen an den ersten angehängt werden (bis zu 4 Rollwagen können zusammengehängt werden). So kann die Maschine ohne Unterbrechung weiterwaschen. Beachten Sie, dass der Rollwagen nur an einen stehenden Rollwagen angehängt werden kann.
7. Wenn das letzte Rad auf dem Rollwagen gewaschen und von der Maschine ausgegeben wurde, wird die Führungsschiene angehoben und der Rollwagen von der Maschine gelöst. Im Display ist folgende Anzeige zu sehen und der Rollwagen muss von der Maschine entfernt werden.



Vergewissern Sie sich am Ende des Waschzyklus, dass kein Strahlmittel mehr an der Felge haftet, bevor sie wieder ans Auto montiert wird.

8. EINLAUFZEIT

Wenn die Maschine noch neu ist, schleifen sich die Innenseiten der Pumpe und der Rohre ab und Strahlmittelfragmente können sich lösen. Daher werden nach 100 Waschzyklen ein zusätzlicher Wasserwechsel sowie das Spülen der Maschine dringend empfohlen. Auch das im Auffangkorb gesammelte Strahlmittel sollte bei dieser Gelegenheit mit Wasser gespült werden.

9. ALARM

An der Maschine können drei Typen von Alarmen auftreten: A, B und C.

Alarmtyp A: Die Maschine stoppt unverzüglich und Fehlercode und Beschreibung werden im Display angezeigt. Der Fehler muss behoben werden, bevor die Maschine wieder gestartet werden kann.

Alarmtyp B: Die Maschine kann noch betrieben werden, aber die betreffende Funktion, z. B. der Heizstab, wird ausgeschaltet.

Alarmtyp C: Die Maschine stoppt unverzüglich und Fehlercode und Beschreibung werden im Display angezeigt. Zum Aufheben eines C-Alarmes muss die Maschine ausgeschaltet werden. Andernfalls kann sie nicht neu gestartet werden.

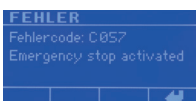

Beispiel: Bei einer Notabschaltung erscheint diese Anzeige mit Fehlercode und kurzer Beschreibung.

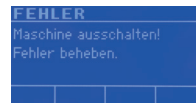

Wenn Sie Eingabe drücken, erscheint die Anweisung, die Maschine auszuschalten und den Fehler zu beheben.

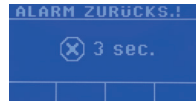

Wenn die Maschine wieder eingeschaltet wird, müssen Sie 3 Sekunden lang STOPP drücken, um zu bestätigen, dass der Fehler behoben ist.

Eine Liste aller Alarme finden Sie in Kapitel 19.

10. FUNKTIONSTASTEN AUF DER BEDIENKONSOLE

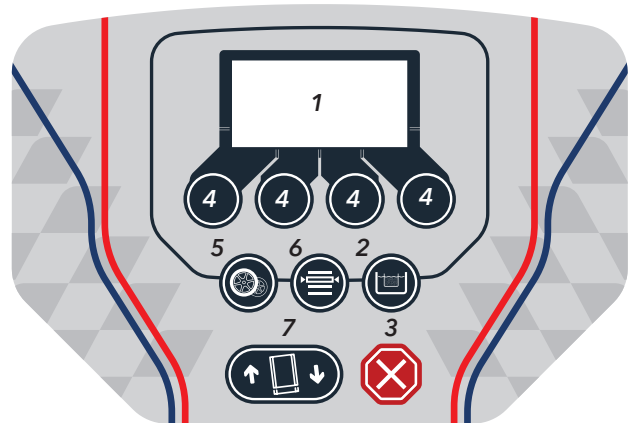

- | | |
|--------------------------------|------------------------|
| 1. LCD-DISPLAY | 5. STANDARD-/SUV-RÄDER |
| 2. STRAHLMITTEL-SAMMELFUNKTION | 6. EINSTELLUNGEN |
| 3. STOPP | 7. DECKELSTEUERUNG |
| 4. FUNKTIONSTASTEN | |

10.1 LCD-DISPLAY

10.2 STRAHLMITTEL-SAMMELFUNKTION



Das Wasser sollte alle 300 Waschzyklen gewechselt werden. Vorher muss das Kunststoffgranulat gesammelt werden. Drücken Sie dazu die Strahlmittel-Sammeltaste.

MODELLE OHNE WASSERAUFBEREITUNG: Drücken Sie die Strahlmittel-Sammeltaste. Die Maschine beginnt automatisch, das Strahlmittel zu sammeln. *Die Anleitung zum Wasserwechsel finden Sie in Kapitel 12.*

MODELLE MIT WASSERAUFBEREITUNG: Ist die Maschine mit einem Wasseraufbereitungssystem ausgestattet, haben Sie nach dem Drücken der Strahlmittel-Sammeltaste zwei Möglichkeiten.

Sie können zwischen Strahlmittel-Sammelfunktion und

Wasseraufbereitung wählen. Die Strahlmittel-Sammel-funktion ist vordefiniert.

Um sie zu starten, drücken Sie einfach die Taste **EINGABE** erneut. *Die Anleitung zum Wasserwechsel finden Sie in Kapitel 12.*

Wenn die Strahlmittel-Sammelfunktion abgeschlossen ist, erscheint das Symbol für die Wasseraufbereitung. Starten Sie diese mit der Taste **EINGABE** oder drücken Sie **ZURÜCK** oder **STOPP**, um das Programm abzubrechen.

HINWEIS: Bevor Sie das Wasser aus der Maschine ablassen, schalten Sie sie unbedingt am Hauptschalter aus!

10.3 STOPP



Mit **STOPP** können Sie Waschprogramme abbrechen und das Hauptmenü mit den Einstellungen aufrufen. Nach einem C-Alarm müssen Sie 3 Sekunden lang **STOPP** drücken, um die Maschine zurückzusetzen.

10.4 FUNKTIONSTASTEN



Mit den Funktionstasten können Sie Waschprogramme auswählen und im Einstellmenü navigieren.

10.5 STANDARD-/SUV-RÄDER



Standardmäßig ist die Maschine auf Räder von bis zu 20" eingestellt. Zum Waschen von Rädern mit mehr als 20" oder von SUV-Rädern drücken Sie diese Taste. Daraufhin erscheint im LCD-Display ein Symbol, das anzeigt, dass der SUV-Modus aktiviert ist.

Im SUV-Modus schwingt der bewegliche Sprüharm weiter aus, um die größere Felge zu reinigen. Nach vier Rädern wird der SUV-Modus automatisch beendet.

Wenn Sie den SUV-Modus von Hand beenden wollen, drücken Sie die Taste einfach noch einmal. Daraufhin wird das STANDARD-/SUV-Symbol im LCD-Display ausgeblendet und die Maschine ist wieder auf Standardräder eingestellt.

Wenn der SUV-Modus aktiviert bleiben soll, drücken Sie die Taste 4 Sekunden lang.

10.6 EINSTELLUNGEN



Im Einstellmodus können Sie weitere Systemparameter anzeigen und ändern. Diese Radwaschmaschine ist mit einem umfangreichen Steuersystem ausgestattet, sodass zahlreiche Einstellungen vorgenommen werden können. Dies ist im Rahmen des Normalbetriebs in der Regel jedoch nicht erforderlich.

Zum Festlegen von Einstellungen drücken Sie die entsprechende Taste auf dem Bedienfeld.

10.7 DECKELSTEUERUNG



Mit diese Tasten öffnen bzw. schließen Sie den Deckel.

11. BEDIENFELD

11.1 GRUNDLEGENDE NAVIGATION

- Im untersten Feld des Displays werden vier softwaredefinierte Optionen angezeigt.
- Die Funktionstasten dienen zum Festlegen von Werten. Ganz rechts befindet sich die Taste **EINGABE** oder **WEITER**, links die Taste **ZURÜCK** oder **ABBRECHEN**.
- Mit **STOPP** können Sie die gerade ausgeführte Funktion abbrechen.

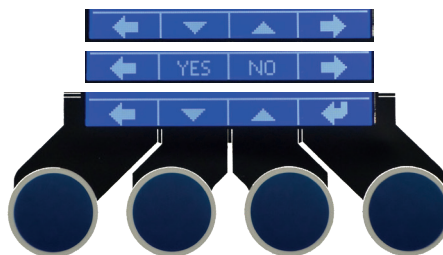

11.2 HAUPTMENÜ

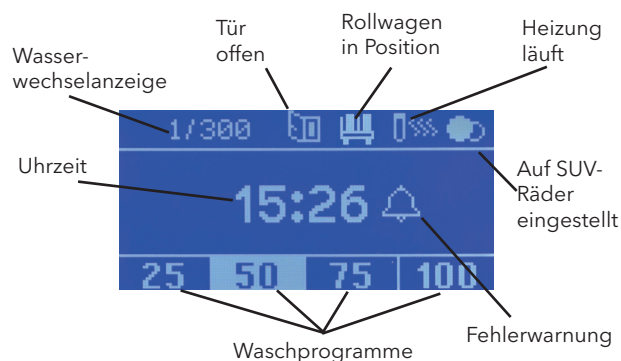

11.3 WASCHPROGRAMME

- Starten Sie mit einer der Funktionstasten einen Waschzyklus.
- Wenn ein Rollwagen an die Maschine angedockt ist, wird als Erstes ein Rad in die Maschine geladen.
- Die Maschine startet den gewünschten Waschzyklus und zeigt ein Waschsymbols an. Am Ende des Waschzyklus beginnt die Nachreinigung mit Druckluft und Klarspülen.
- Wenn ein Rollwagen angedockt ist, wird das gewaschene Rad auf den Rollwagen geladen, der Rollwagen wird verschoben und ein neues zu waschendes Rad wird in die Maschine geladen.

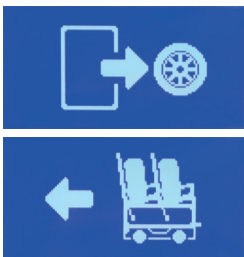
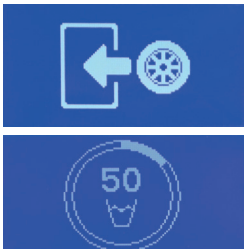

- **HINWEIS:** Nach 300 Waschzyklen blinkt abwechselnd mit dem Häkchen ein Warnsymbol.
- Außerdem erinnert die Maschine den Nutzer daran, den Wasserstand zu prüfen, denn davon hängt ein gutes Waschergebnis ab. Zu diesem Zweck blinkt abwechselnd mit dem Häkchen das Wasserstandssymbol.

11.4 BEARBEITEN VON WASCHEINSTELLUNGEN

Die Waschprogramme können bearbeitet werden - die Dauer des Waschzyklus und die Dauer von Klarspülen und Druckluft lassen sich ändern. Halten Sie die Taste für das Waschprogramm, das Sie bearbeiten möchten, 3 Sekunden lang gedrückt. Der Bildschirm **WASCHEINSTELLUNGEN** wird angezeigt. Mit den Funktionstasten können Sie die Dauer verlängern oder verkürzen. Eine Verlängerung der Klarspüldauer sollte gut überlegt werden. Längeres Klarspülen verbraucht mehr Leitungswasser. Das Klarspülen kann ausgeschaltet werden, indem Sie die Dauer verringern, bis OFF (AUS) im LCD-Display erscheint.



11.5 EINSTELLUNGEN

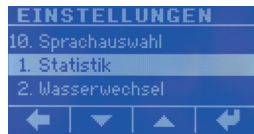

11.5.1 STATISTIK



11.5.2 WASSERWECHSEL

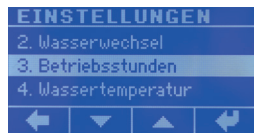

11.5.3 BETRIEBSSTUNDEN



11.5.4 WASSERTEMPERATUR

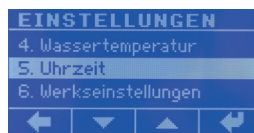

11.5.5 UHRZEIT/TAG

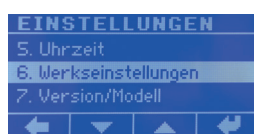

11.5.6 WERKSEINSTELLUNGEN

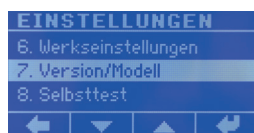

11.5.7 VERSION/MODELL



11.5.8 SELBSTTEST



11.5.9 ALARMPROTOKOLL

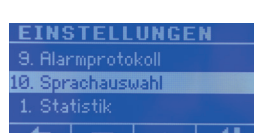

11.5.10 SPRACHAUSWAHL

11.5.1 STATISTIK



STATISTIK - Gesamtwerte

Die Maschine protokolliert die Gesamtzahl der Waschzyklen, der Betriebsstunden und der Strahlmittel-Sammelzyklen.



STATISTIK - Energie

Die Maschine ist mit einem hochmodernen Stromverbrauchszähler ausgestattet, an dem sich der Stromverbrauch des Pumpenmotors ablesen lässt.

Dieser wird als Durchschnittsverbrauch/Waschzyklus angezeigt und nach jeder Gerätereinigung automatisch zurückgesetzt. Der Wert variiert je nach Dauer des durchschnittlichen Waschzyklus.



STATISTIK - 7 Tage

Die Maschine erfasst die Nutzungsdauer in den vorangegangenen sieben Tagen und zeigt sie als Diagramm an. Auf diese Weise lassen sich Stoßzeiten erkennen.



11.5.2 WASSERWECHSEL

Wird die Klarspülung der Maschine verwendet, kann das Intervall bis zum nächsten Wasserwechsel auf etwa 400 Waschzyklen verlängert werden.



11.5.3 BETRIEBSSTUNDEN/ INTELLIGENTEN HEIZUNG

Das Modell GP 24 ist mit einem intelligenten Wasserheizsystem ausgestattet, das im Vergleich zu einer herkömmlichen Thermostat-geregelten Heizung bis zu 50 % Energie spart. Geben Sie an, zu welcher Uhrzeit die Maschine am Morgen betriebsbereit sein soll, wann die Arbeitszeit am Spätnachmittag/Abend zu Ende ist und die Maschine nicht mehr gebraucht wird und für welche Wochentage diese Zeiteinstellung gelten soll.



Daraufhin beginnt die Maschine automatisch mit dem Aufheizen des Wassers, sodass dieses zur **STARTTIME (STARTZEIT)** mit der gewünschten Temperatur bereitsteht. Standardmäßig ist die Maschine auf **Montag bis Freitag, 7:00-16:00 Uhr**, eingestellt. In dieser Zeit weist das Wasser also Betriebstemperatur auf.

Wenn Sie diese intelligente Heizung aus irgendeinem Grund nicht wünschen, können Sie die Maschine auf **Montag bis Sonntag, 00:00-00:00 Uhr**, einstellen. In diesem Fall hält die Heizung das Wasser 24 Stunden täglich 7 Tage in der Woche warm.

11.5.4 WASSERTEMPERATUR



Die Wassertemperatur kann auf 30-50 °C eingestellt werden.

Die Heizung kann auch ausgeschaltet werden. Verringern Sie dazu die Temperatur, bis **OFF (AUS)** im LCD-Display erscheint.

Werksseitig ist die Wassertemperatur auf 45 °C eingestellt. Dieser Wert sollte möglichst **NICHT** erhöht werden, da das Wasser dann so heiß ist, dass die Gefahr von Verbrühungen besteht.



11.5.5 UHRZEIT/TAG

Uhrzeit und Wochentag sollten unbedingt korrekt eingestellt werden, da verschiedene Bedienfunktionen davon abhängen.



11.5.6 WERKSEINSTELLUNGEN

Mit dieser Option können Sie die Maschine auf die Werkseinstellungen zurücksetzen. Wenn Sie diese Option versehentlich aufgerufen haben, drücken Sie einfach **ZURÜCK** oder **STOPP**.

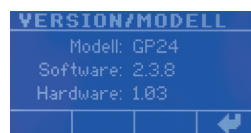

11.5.7 VERSION/MODELL

Hier werden die Software- (SW) und Hardware-Version (HW) der Maschine angezeigt.



11.5.8 SELBSTTEST

Im Rahmen des Selbsttests können die Funktionen der Maschine einzeln ausgeführt werden. Der Selbsttest eignet sich zum Beispiel, um nach der Installation neuer Optionen zu testen, ob diese ordnungsgemäß funktionieren.

Darüber hinaus kann damit eine Fehlersuche an der Maschine durchgeführt werden.

Einen Selbsttest sollte nur entsprechend autorisiertes Personal durchführen.



11.5.9 ALARMPROTOKOLL

Im Alarmprotokoll werden alle Fehlercodes gespeichert. Wenn es zu einem Fehler kommt, wird dieser im LCD-Display angezeigt. Diese Fehlercodes werden im Alarmprotokoll gespeichert, in dem Sie nachsehen können, welche Fehlertypen an welchen Tagen und zu welcher Uhrzeit auftraten.

Die Liste der Fehlercodes finden Sie in Kapitel 19, „Fehlersuche“.

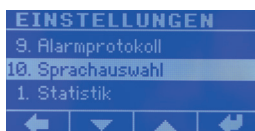

11.5.10 SPRACHAUSWAHL

Damit können Sie die Anzeigesprache wechseln.

12. WASSERWECHSEL

Nach 300 Rädern muss das Wasser gewechselt werden und eine Gerätereinigung ist erforderlich.

HINWEIS: *Soll die Maschine mit dem Wasser darin transportiert werden, muss die Gabel des Hubwagens die Maschine unterfahren (siehe Abbildung 1), sodass die Spitzen der Gabelzinken über den Querträger hinausragen (siehe Abbildung 2).*

1. Füllen Sie das Wasser in der Maschine bis zur oberen Kerbe der roten Pegelanzeige auf (*siehe Abbildung 12 und 13*). Setzen Sie den Strahlmittel-Auffangkorb in die Waschkammer ein und schließen Sie die Tür. **HINWEIS:** *Setzen Sie den Strahlmittel-Auffangkorb mit der seitlichen Öffnung nach links ein (siehe Abbildung 17).*
2. Drücken Sie die Strahlmittel-Sammeltaste (*siehe Kapitel 10*) und lassen Sie die Maschine laufen, bis sie automatisch stoppt (*ca. 5 Minuten*). Prüfen Sie, ob das Wasser hoch genug steht. Drücken Sie dazu **EINGABE**. Lassen Sie das Strahlmittel-Sammelprogramm bei Bedarf zweimal laufen. Wenn das Strahlmittel im Korb eingesammelt wird, können Sie leicht überprüfen, ob sich die richtige Menge Strahlmittel im Korb befindet. Sehen Sie einfach nach, ob es die 20-kg-Marke seitlich am Korb erreicht (*siehe Abbildung 17*). Wenn nicht, füllen Sie Strahlmittel nach.
3. **HINWEIS:** *Bevor Sie das Wasser aus der Maschine ablassen, schalten Sie sie unbedingt am Hauptschalter aus!*
Platzieren Sie den Abflussschlauch zum Ablassen des Wassers auf dem Boden (*siehe Abbildung 3*). Das Abwasser aus dieser Maschine muss beim Ablassen durch einen Ölabscheider geleitet werden. Bei Bedarf kann die Maschine mit einem umweltfreundlichen Wasseraufbereitungs- und Filtersystem ausgestattet werden. Dieses trennt das Wasser von Fremdstoffen, sodass das Wasser in die Kanalisation geleitet werden kann. Nach der Reinigung mit dem Hedson-Wasseraufbereitungssystem erfüllt das Abwasser sämtliche Auflagen der Wasserschutzbehörden. Informationen über die örtlichen Grenzwerte erhalten Sie bei Ihrer Wasserschutzbehörde.
4. Entfernen Sie den Schmutz, der sich in der Maschine abgesetzt hat, mit einem Handschöpfer und spülen Sie die Maschine anschließend aus. **HINWEIS:** *Die Rückstände aus der Maschine müssen als Sondermüll entsorgt werden.*

Geben Sie das Strahlmittel wieder ins Wasser. Drehen Sie dazu den Korb in der Maschine um und füllen Sie Wasser bis zur unteren Kerbe der roten Pegelanzeige ein (*siehe Abbildung 13*).

HINWEIS: *Bevor Sie das Wasser aus der Maschine ablassen, schalten Sie sie unbedingt am Hauptschalter aus! Sobald Sie einen Waschzyklus starten, wird die Heizung automatisch wieder eingeschaltet.*

13. TÄGLICHE WARTUNG

(Abbildung 12 und 13)

Der Wasserstand muss täglich überprüft und bei Bedarf muss Wasser nachgefüllt werden. **Ist der Wasserstand nicht korrekt, funktioniert die Maschine nicht ordnungsgemäß.** Sie reinigt weniger effektiv und das Risiko, dass Spülrohre verstopfen, steigt.

Sehen Sie nach, ob sich in der Maschine Schaum bildet. Dazu kann es kommen, wenn viele Räder von Autos gewaschen werden, die zuvor in einer automatischen Waschanlage gewaschen wurden. Ebenso kann sich Schaum bilden, wenn Sie andere als das empfohlene Waschmittel (*siehe Kapitel 4*) ins Wasser geben. **Schaum führt zu Betriebsstörungen.** Die Maschine reinigt weniger effektiv und das Risiko, dass Spülrohre verstopfen, steigt.

Falls Strahlmittel auf dem Boden verschüttet wird, **muss unbedingt der Boden gefegt werden**, um Rutschgefahr zu vermeiden (*siehe Abbildung 11*).

14. WARTUNG

- Trennen Sie die Maschine grundsätzlich immer von der Stromversorgung und der Druckluftzufuhr (*siehe Abbildung 4*), bevor Sie die Motorraumabdeckung (*siehe Abbildung 3*) abnehmen.
- Die Motorraumabdeckung (*siehe Abbildung 3*) darf nur von autorisiertem Personal abgenommen werden, da sich darunter bewegliche Teile und leicht zugängliche elektrische Komponenten befinden.

15. HEIZUNG MIT HEIZSTAB

(*Siehe Abbildung 20*)

- Standardmäßig ist die Heizung so eingestellt, dass der Heizstab das Wasser zu den Betriebszeiten Montag bis Freitag, 07:00-16:00 Uhr, auf Betriebstemperatur hält (*siehe Kapitel 11.5.3*).
- Werksseitig ist die Wassertemperatur auf 45 °C eingestellt. Dieser Wert sollte möglichst **NICHT** erhöht werden, da das Wasser dann so heiß ist, dass die Gefahr von Verbrühungen besteht.
- **HINWEIS: Bevor Sie das Wasser aus der Maschine ablassen, schalten Sie sie unbedingt am Hauptschalter aus!**
Sobald Sie einen Waschzyklus starten, wird die Heizung automatisch wieder eingeschaltet.

16. KLARSPÜLEN

Das Modell GP-24 ist zusätzlich mit einer Klarspüleinrichtung ausgestattet, die die Räder am Ende des Waschzyklus und vor der Nachreinigung mit Druckluft mit klarem Leitungswasser abspült.

Wird die Klarspülung der Maschine verwendet, kann das Intervall bis zum nächsten Wasserwechsel auf etwa 400 Waschzyklen verlängert werden.

Informationen zum Ausschalten der Klarspülfunktion **finden Sie in Kapitel 11.4.**

17. WASSERAUFBEREITUNG UND ABWASSERENTSORGUNG (OPTIONAL)

An den Rädern, die in einer Hedson-Radwaschmaschine gewaschen werden, haftet Schmutz von Straßen und Fahrzeugen. Dieser Schmutz kann Schwermetallrückstände enthalten, insbesondere Kupfer von der Bremsanlage sowie Zink und Nickel. Die zulässigen Grenzwerte sind regional unterschiedlich. Bitte klären Sie die Frage der Abwasserentsorgung mit der örtlichen Wasserschutzbehörde ab.

Das Abwasser aus dieser Maschine muss beim Ablassen durch einen Ölabscheider geleitet werden. Bei Bedarf kann die Maschine mit einem umweltfreundlichen Wasseraufbereitungs- und Filtersystem ausgestattet werden.

Hedson Technologies AB hat ein einfaches, aber wirkungsvolles Verfahren der Wasseraufbereitung entwickelt. Dazu wird ein Koagulationspulver (Art.-Nr. R12076) unter Rühren in die mit Wasser gefüllte Maschine gegeben. Dieses bindet die Schwermetallpartikel, sodass sie ausflocken. Die so entstehenden größeren Partikel lassen sich aus dem Wasser herausfiltern (Schlauchfilter, Art.-Nr. R12038, und Korbfilter, Art.-Nr. R12037). Das auf diese Weise aufbereitete Wasser entspricht allen Grenzwerten und behördlichen Vorschriften.

Bei Maschinen, in denen warmes Wasser zum Einsatz kommt, besteht die Gefahr einer Belastung durch schädliche Bakterien, die sich durch Diffusion im Wasser und/oder in der Luft ausbreiten können, insbesondere wenn die Maschine eine Zeitlang nicht genutzt wird und das Wasser darin steht. Um dies zu vermeiden, empfehlen wir folgende Maßnahmen:

- Zugabe eines Bakterizids zum Wasser in der Washkammer (Art.-Nr. 230521, 2 Liter auf 300 Liter Wasser)
- Entleeren der Maschine bei Nichtgebrauch

HINWEIS: Wenn ein Hedson-Wasseraufbereitungssystem installiert ist, darf weder BIO-291 noch ein anderes Waschmittel in der Maschine verwendet werden!

Weitere Informationen erhalten Sie beim Vertrieb.

18. TECHNISCHE DATEN

Hersteller:	HEDSON TECHNOLOGIES AB Hammarvägen 4 SE-232 37 ARLÖV SCHWEDEN
Modell:	GP 24
Elektrische Daten: B-Sicherung ¹⁾	Siehe Typenschild
Druckluftanschluss:	Kupplung G¼" Min. 8 bar, max. 12 bar
Luftdurchfluss:	400 l/Waschzyklus
Luftstrom:	1000 l/Min. bei 7 bar
Wasseranschluss Klarspülung:	Wasserschlauch Ø ½"
Wasserbehälter:	300 l
Wasserverbrauch:	ca. 1 l/Rad
Höhe der Einheit mit geschlossenem Deckel:	1.550 mm
Höhe der Einheit mit offenem Deckel:	2.360 mm
Breite der Einheit:	1.620 mm
Tiefe der Einheit:	1.100 mm
Gewicht der Einheit:	320 kg ohne Wasser und Strahlmittel
Gewicht des Rollwagens:	56 kg pro Radwagen
Maximales Radgewicht:	45 kg
Maximale Radgröße:	800 x 350 mm
Minimale Radgröße:	540 x 135 mm
Schalldruckpegel:	79 dB(A) gemessen in 1 Meter Abstand

¹⁾ Unter der Voraussetzung, dass keine anderen elektrischen Geräte an diese Sicherung angeschlossen sind

19. FEHLERSUCHE

REINIGUNGSERGEBNIS MANGELHAFT

Überprüfen Sie zuerst:

- ob der Wasserstand korrekt ist (*siehe Kapitel 13*)
- ob sich im Wasser Schaum gebildet hat (*siehe Kapitel 13*)
- ob das Wasser regelmäßig gewechselt wurde (*siehe Kapitel 12*)
- ob die richtige Menge an Strahlmittel eingefüllt wurde (*siehe Kapitel 12*)
- ob Original-Strahlmittel verwendet wird (*siehe Kapitel 5*)
- ob nicht zugelassene Waschmittel benutzt wurden (*siehe Kapitel 4*)

Überprüfen Sie anschließend:

- ob die Spülrohre (*siehe Abbildung 5 und 6*) verstopft sind
- Überprüfen Sie bitte, dass die Leitschaufeln (*siehe Bild 16*) korrekt montiert sind
- ob die Schläuche, die die Pumpe mit den Spülrohren verbinden, sich von der Pumpe oder den Spülrohren gelöst haben
- ob das bewegliche Spülrohr (*siehe Bild 6*) sich bewegt (*falls nicht, wenden Sie sich an Ihren Händler*)

Wenn das Problem nicht auf eine der oben angegebenen Ursachen zurückgeht, wenden Sie sich bitte an Ihren Händler und lassen Sie die inneren Bauteile der Pumpe überprüfen. Das könnte nötig werden, wenn um die 20.000 Waschzyklen erreicht sind.

SPÜLRÖHRE VERSTOPFT

Ein Spülrohr (*siehe Abbildung 5 und 6*) kann aus folgenden Gründen verstopfen:

- Eine Ventilkappe oder ein anderer Fremdkörper hat sich in der Düse des Spülrohrs verfangen.
- Die Maschine wurde mit zu wenig Wasser betrieben.
- Es befindet sich zu viel Strahlmittel in der Maschine.
- Nicht zugelassenes Kunststoffgranulat wurde verwendet.
- Im Wasser bildet sich Schaum, weil ein nicht zugelassenes Waschmittel verwendet wurde.
- Im Wasser bildet sich Schaum, weil es stark verschmutzt ist.

Führen Sie einen Finger oder ein Stück weichen Schlauch in die Düse (*siehe Abbildung 19*) ein, um zu überprüfen, ob ein Spülrohr verstopft ist. Wenn das Rohr verstopft ist, montieren Sie die Schaufel ab (*siehe Abbildung 18*).

HINWEIS: Die linke und die rechte Schaufel sind unterschiedlich (*siehe Abbildung 16*). Verwechseln Sie sie nicht!

Eine Verwechslung kann zu Schäden an den Rädern führen!

Entfernen Sie die zwei M6-Muttern, ziehen Sie die Gummidüse ab und blasen Sie das verstopfte Rohr mit Druckluft frei. Setzen Sie bei Bedarf den mitgelieferten Luftschlauch auf Ihre Luftpistole auf und arbeiten Sie sich ganz bis zur Pumpe vor (*siehe Abbildung 18 und 19*).

Vorsicht: Lesen Sie vor dem Abnehmen der Motorraumabdeckung Kapitel 3, „Sicherheitsinformationen“.

Starten Sie danach einen kurzen Waschzyklus, um die Rohre durchzuspülen, und montieren Sie anschließend wieder die Spüldüse und die Schaufel.

Wenn ein Fremdkörper wie zum Beispiel eine Ventilkappe wiederholt die Rohre verstopft, durchsuchen Sie das Strahlmittel danach und entfernen Sie ihn. Wir empfehlen nochmals dringend, **Ventilkappen vor dem Waschen von den Rädern abzumontieren**, da diese Betriebsstörungen verursachen können, wenn sie sich während des Waschzyklus lösen und abfallen (*siehe Kapitel 7*).

MELDUNGEN IM DISPLAY

Fehlercode	Text im Display	Maßnahme
C001	Main frequency incorrect	Wenden Sie sich an den Vertrieb.
C002	Main phase missing	Überprüfen Sie Netzkabel, Netzsteckdose und Sicherungen.
C003	Main phase order	Zwei Phasen im Netzstecker müssen vertauscht werden.
A004	Pump motor overcurrent	Überprüfen Sie, ob das Pumpenrad feststeckt. Wenden Sie sich an den Vertrieb.
A005	Rotation motor overcurrent	Überprüfen Sie, ob sich die Antriebswalze ungehindert drehen kann. Wenden Sie sich an den Vertrieb.
A007	Mixer motor overcurrent	Überprüfen Sie, ob sich die Mischerschnecke ungehindert bewegen kann.
B011	Board over temperature	Überprüfen Sie die Belüftung, die Temperatur und Staubablagerungen um den Schaltkasten. Lassen Sie die Maschine abkühlen und versuchen Sie es erneut.
B016	Arm overcurrent	Setzen Sie sich mit dem Händler in Verbindung.
B017	Arm stall	Den Linearantrieb auskuppeln. Danach überprüfen, dass der bewegliche Sprüharm sich mühelos bewegt. Setzen Sie sich bitte mit dem Wiederverkäufer in Verbindung.
A018	Fuse MF2 overload	Die Steuerplatine ersetzen.
A019	Fuse MF3 overload	Überprüfen Sie den Sicherheitsschalter für die Tür und das Kabel.
A020	Fuse MF4 overload	Überprüfen Sie das Magnetventil und das Kabel für das Druckluftgebläse.
A021	Fuse MF5 overload	Die Steuerplatine ersetzen.
A022	Fuse MF9 overload	Bitte überprüfen, dass kein Kurzschluss bei den Steckern oder Kabeln des Linearmotors vorhanden ist.
A023	Pump motor phase missing	Überprüfen Sie das Kabel zum Pumpenmotor auf Beschädigungen.
A024	Rotation motor phase missing	Überprüfen Sie das Kabel zum Rotationsmotor auf Beschädigungen.
A025	Mixer motor phase missing	Überprüfen Sie das Kabel zum Mischermotor auf Beschädigungen.
A026	Pump motor off current failure	Wenden Sie sich an den Vertrieb.
A027	Misc sensor off current failure	Wenden Sie sich an den Vertrieb.
B028	Heater undercurrent	Überprüfen Sie das Kabel zur Heizung auf Beschädigungen.
B029	Heater overcurrent	Überprüfen Sie das Kabel zur Heizung auf Beschädigungen.
B030	Water temperature sensor failure	Überprüfen Sie das Temperatursensorkabel zur Heizung auf Beschädigungen.

Fehlercode	Text im Display	Maßnahme
B031	Water over temperature	Überprüfen Sie das Kabel zur Heizung auf Beschädigungen.
C041	Cannot read NVM, restart machine	Starten Sie die Maschine neu.
A045	Cylinder 1 not retracted	Überprüfen Sie den Endlagensensor 1-.
A046	Cylinder 1 not extended	Überprüfen Sie den Endlagensensor 1+.
A047	Cylinder 2 not retracted	Überprüfen Sie den Endlagensensor 2-.
A048	Cylinder 2 not extended	Überprüfen Sie den Endlagensensor 2+.
A049	Cylinder 3 not retracted	Überprüfen Sie den Endlagensensor 3-.
A050	Cylinder 3 not extended	Überprüfen Sie den Endlagensensor 3+.
A051	Cylinder 4 not retracted	Überprüfen Sie den Endlagensensor 4-.
A052	Cylinder 4 not extended	Überprüfen Sie den Endlagensensor 4+.
A053	Cylinder 5 not retracted	Überprüfen Sie den Endlagensensor 5-.
A054	Cylinder 5 not extended	Überprüfen Sie den Endlagensensor 5+.
A055	Cylinder 6 not retracted	Überprüfen Sie den Endlagensensor 6-.
A056	Cylinder 6 not extended	Überprüfen Sie den Endlagensensor 6+.
C057	Emergency stop activated	Setzen Sie die Notabschaltung zurück und starten Sie die Maschine neu.
A060	Problem side support	Überprüfen Sie, ob sich die Seitenhalterung frei bewegen lässt (kein Rad in der Maschine).
B061	Air pressure low	Überprüfen Sie die Druckluftversorgung.
A062	Trolley out of position	Bringen Sie den Rollwagen an die Startposition.
C063	Terminal box communication loss	Überprüfen Sie das Kabel zum Anschlusskasten auf Beschädigungen.
A064	Terminal box MF1 overload	Überprüfen Sie Endlagensensoren und Druckwächter.
A065	Terminal box MF2 overload	Überprüfen Sie Warnlicht, Summer und Magnetventile.

Lesen Sie bitte auch Kapitel 11.5.9, „Alarmprotokoll“.

1. INFORMATIONS GÉNÉRALES

Ce mode d'emploi fournit des informations importantes sur le lave-roie Drester GP 24 de Hedson (GP 24) et décrit comment utiliser cet appareil en toute sécurité. Lisez ce mode d'emploi dans son intégralité avant d'utiliser l'appareil. Pour une utilisation sûre, il est important que l'appareil soit manipulé de façon adéquate. Il est important de suivre scrupuleusement les instructions. Pour comprendre parfaitement ces instructions, veuillez vous référer aux illustrations que vous trouverez à la fin de ce document.

2. DOMAINE D'UTILISATION DE LA MACHINE

Cette machine a été conçue pour le lavage des roues de voiture complètes (pneu monté sur jante). Toute autre utilisation est interdite.

REMARQUE : Un pneu non gonflé ne peut pas tourner correctement et ne pourra donc pas être nettoyé dans la machine.

Cet équipement de haute qualité à l'usage des professionnels a été conçu pour améliorer le niveau de service et l'efficacité de l'atelier.

Le lave-roies nettoie les roues à l'aide d'une méthode de nettoyage respectueuse de l'environnement. Des micro-billes en plastique (granulés Shot Medium) et de l'eau sont pulvérisées à basse pression sur la jante, assurant un nettoyage doux et complet pour tous les types de jantes. Le tuyau de rinçage dynamique se déplace lentement sur la jante, à l'extérieur, lors du processus de nettoyage et en atteint chaque point. Ce système est particulièrement efficace pour le nettoyage des jantes en alliage poli, des pneus de grandes dimensions (SUV, véhicules de transport) et des jantes plus sophistiquées.

Le processus de nettoyage du lave-roie GP 24 est respectueux de l'environnement. La machine fonctionne avec un circuit d'eau fermé. La consommation d'eau par roue lavée est très faible, de l'ordre de 1 litre/roue environ. Les micro-billes en plastique et l'eau assurent un nettoyage en profondeur et en douceur, sans détergent ni produit chimique. Le lave-roie GP 24 peut être utilisé avec un système de nettoyage d'eau en option.

3. INFORMATIONS DE SÉCURITÉ

Des risques peuvent survenir en cas de mauvaise utilisation du GP 24. Pour maintenir le niveau de sécurité élevé de la machine, il est indispensable de respecter scrupuleusement les instructions suivantes.

- N'utilisez pas l'appareil avant d'avoir lu et parfaitement compris ce mode d'emploi.
- L'appareil doit être installé comme décrit dans les instructions.
- L'appareil doit être utilisé comme décrit dans les instructions.
- L'appareil doit être entretenu comme décrit dans les instructions.
- Utilisez exclusivement des pièces détachées d'origine.
- Veillez ce qu'un exemplaire lisible de ce mode d'emploi soit toujours disponible à proximité de l'appareil. Chaque utilisateur doit savoir où consulter le mode d'emploi.
- Les instructions d'utilisation doivent être rédigées sur les bases de ce mode d'emploi pour le GP 24 et traduites dans la langue parlée par les employés.
- Ne modifiez pas et n'altérez en aucune façon l'appareil.
- Portez des lunettes de sécurité pour protéger vos yeux des éclaboussures.
- Il est absolument indispensable de balayer le sol régulièrement pour éviter qu'il ne devienne glissant (voir figure 11).
- L'usage d'un équipement utilisant de l'eau chaude présente un risque de développement de bactéries nocives (diffusées dans l'eau et/ou dans l'air), surtout si l'eau est restée inutilisée dans la machine pendant un certain temps.

Nous vous recommandons par conséquent d'appliquer les procédures suivantes :

- Ajouter un bactéricide à l'eau dans le compartiment de lavage (Réf. 230521, à raison de 2 litres pour 300 litres d'eau)
- Vider l'eau de la machine lorsqu'elle n'est pas utilisée.
- **Attention** : Avant de retirer le capot du compartiment moteur (voir figure 3), veillez à couper l'alimentation électrique et l'arrivée d'air comprimé (voir figure 4) de la machine.
- **Attention** : Le capot du compartiment moteur (voir figure 3) ne peut être retiré que par un personnel qualifié, en raison de la présence de pièces mobiles et de composants électriques.
- La vente de ce modèle Européen n'est pas autorisée en Amérique du Nord.

4. DÉTERGENT

Si nécessaire, un produit de lavage a été spécialement développé pour ce lave-roie. Référence de l'article: BIO-291

REMARQUE : L'utilisation d'un autre produit de lavage ou de produits chimiques non autorisés annulera la garantie de la machine.

5. SHOT MEDIUM

Le mélange de micro-billes Shot Medium DoublePower, projeté à haute pression sur la roue pour la nettoyer, a été soigneusement mis au point pour fournir un lavage optimal sans risque pour les jantes. Il a des propriétés de flottaison, de dureté et d'usure spécialement adaptées. Le mélange de micro-billes Shot Medium

DoublePower peut être commandé avec le numéro de référence 230794 (sac de 20 kg). Un lave-roue vide nécessite 20 kg de granulés Shot Medium.

REMARQUE: L'utilisation de micro-billes de plastique non autorisées annulera la garantie de la machine.

6. INSTALLATION

- En premier lieu, vérifiez que la machine n'a pas été endommagée pendant le transport. Tout dommage constaté doit être immédiatement déclaré auprès du transporteur.
- Retirez l'emballage et vérifiez à nouveau que la machine n'a pas été endommagée pendant le transport. Tout dommage constaté doit être immédiatement déclaré auprès du transporteur.
- La machine doit être soulevée depuis le côté droit, là où se trouve le capot de maintenance.

REMARQUE : Les fourches du chariot élévateur doivent être enfilées jusqu'au bout sous la machine (voir figure 1) et sous la traverse (voir figure 2).

- Assurez-vous qu'il y a suffisamment d'espace pour que la machine puisse fonctionner (voir figure 14). La machine a besoin de 2 x 3,5 mètres lorsqu'elle est utilisée avec deux chariots. Pour chaque chariot ajouté, la machine aura besoin de deux mètres supplémentaires (voir figure 14).
- La surface au sol prévue pour la machine doit être parfaitement à niveau et horizontale à 360°.
- Raccordez la machine à un circuit d'air comprimé de 12 bar (174 psi) maximum et de 8 bar (120 psi) minimum. Le connecteur est placé sur le côté droit de l'appareil (voir figure 4). Veillez à ce que la conduite d'air ait un diamètre suffisant pour éviter les chutes de pression.
- Ouvrez la porte et retirez le panier à granulés Shot Medium (voir figure 17). Mettez le panier de côté. Il sera utilisé plus tard lors du changement d'eau (voir chapitre 12). Videz entièrement le sac de granulés Shot Medium dans la machine.
- En bas à gauche de l'emplacement de lavage, se trouve un indicateur rouge de niveau d'eau (voir figure 12) avec deux entailles. Remplissez la machine d'eau jusqu'à ce que le niveau des granulés Shot Medium atteigne l'encoche inférieure (voir figure 13) de l'indicateur.

REMARQUE : Un niveau d'eau correct est extrêmement important (voir chapitre 12).

- La machine est équipée d'un dispositif de reconnaissance de phase, empêchant la rotation du moteur et de la pompe dans le mauvais sens. Si le branchement des phases est incorrect, la machine est désactivée et ne pourra fonctionner qu'après inversion des phases. Cette erreur est signalée à l'écran LCD par le message ERREUR DE PHASE.



- La machine détecte également le défaut de phase et affichera le message DÉFAUT DE PHASE s'il manque deux ou trois phases.



- Si l'un de ces problèmes survient, faites appel à un électricien qualifié pour corriger le défaut.
- Si la température risque de chuter en dessous de 0 °C, vidangez l'eau de la machine. L'eau gelée peut en effet endommager la pompe et la cuvette inférieure.

7. MODE D'EMPLOI

1. Enclenchez l'interrupteur principal rouge/jaune (voir figure 3).
2. Placez les roues dans le chariot (voir figure 15). Assurez-vous que les roues restent bien droites et reposent correctement sur les supports situés à gauche, avec la face extérieure de la jante orientée vers la droite de sorte que cette dernière ne puisse subir aucun dégât.

REMARQUE : Retirez les éléments décoratifs (centre de roue en plastique et bouchons de valve) avant de laver la roue (voir figure 7). Ils pourraient en effet provoquer des dysfonctionnements en se détachant lors du cycle de lavage (voir chapitre 19).

Les roues présentant des parties saillantes dépassant de plus de 13 mm (1/2") le contour du pneu ne doivent en aucun cas être lavées dans le lave-roue (voir figure 8). Les surfaces saillantes pourraient être endommagées.

3. Déplacez le chariot vers la machine. Placez le chariot en veillant à ce que le second support de roue se retrouve droite du capot (voir figure 22).
4. Une fois le chariot correctement positionné et poussé vers la machine, l'illustration ci-dessous s'affiche à l'écran et la machine abaisse automatiquement le rail de guidage puis verrouille le chariot. Le chariot est ensuite déplacé d'un cran vers la gauche.



Si le chariot se trouve trop à gauche, l'illustration ci-dessous s'affiche à l'écran pour indiquer que le chariot doit être déplacé vers la droite.



Si le chariot se trouve trop à droite, l'illustration ci-dessous s'affiche à l'écran pour indiquer que le chariot doit être déplacé vers la gauche.



5. Démarrez la machine (voir chapitre 11.3) en appuyant sur l'une des touches de commande.

- Lorsque la machine lave une roue depuis un chariot, un autre chariot peut être rattaché au premier (4 chariots maximum). Cela permet à la machine de poursuivre le lavage sans interruption. Veuillez noter qu'aucun chariot ne peut être rattaché à un chariot en cours de déplacement.
- Une fois la dernière roue du chariot lavée et sortie de la machine, le rail de guidage se lève et le chariot est détaché de la machine. L'illustration ci-dessous s'affiche à l'écran pour indiquer que le chariot doit être retiré de la machine.



Veuillez enfin à ce qu'il ne reste pas de granulés Shot Medium sur la jante avant de monter la roue sur la voiture.

8. MISE EN ROUTE

Lorsque la machine est neuve, la surface intérieure de la pompe et des tuyaux se lisse et des fragments de granulés Shot Medium se détachent. C'est pourquoi il est fortement recommandé de changer l'eau et d'effectuer un rinçage de la machine au bout de 100 cycles de lavage. Les granulés Shot Medium récupérés dans le panier doivent alors également être rincés à l'eau.

9. ALARME

Trois types d'alarmes peuvent être émises par la machine : des alarmes de type A, B et C.

Alarme de type A : la machine s'arrête immédiatement et le code d'erreur et sa description s'affichent à l'écran. L'erreur doit être corrigée avant d'envisager tout redémarrage.

Alarme de type B : la machine peut toujours fonctionner mais la fonction concernée (par ex., chauffage par immersion) sera désactivée.

Alarme de type C : la machine s'arrête immédiatement et le code d'erreur et sa description s'affichent à l'écran. Pour corriger une alarme de type C, la machine doit être désactivée. Si cette dernière n'a pas été désactivée, elle ne pourra pas redémarrer.

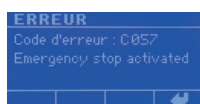

Exemple : lorsque l'arrêt d'urgence est sollicité, cet écran affiche le code d'erreur ainsi qu'une brève description.

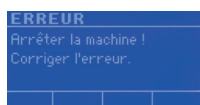

En appuyant sur la touche Entrée, une instruction demandant de désactiver la machine et de corriger l'erreur s'affiche à l'écran.

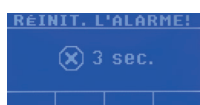

Une fois la machine réactivée, la touche STOP doit être maintenue enfoncée pendant 3 secondes pour confirmer que l'erreur a bien été corrigée.

Pour obtenir une liste de toutes les alarmes, reportez-vous au chapitre 19.

10. FONCTIONS DU TABLEAU DE COMMANDE

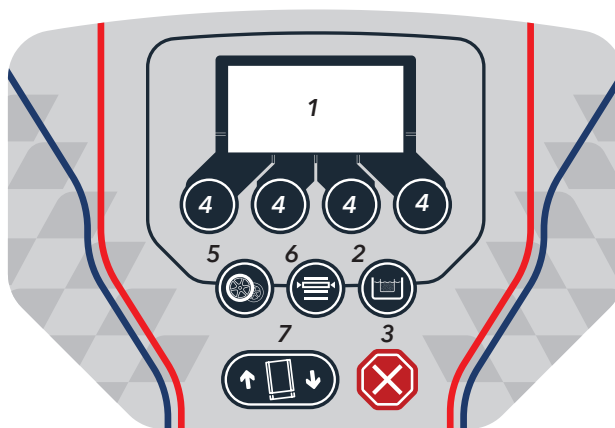

- | | |
|-----------------------------|-----------------------|
| 1. ÉCRAN LCD | 5. ROUES STANDARD/SUV |
| 2. RÉCUPÉRATION SHOT MEDIUM | 6. PARAMÈTRES |
| 3. ARRÊT | 7. COMMANDES DU CAPOT |
| 4. TOUCHES DE COMMANDE | |

10.1 ÉCRAN LCD

10.2 RÉCUPÉRATION SHOT MEDIUM



L'eau doit être changée tous les 300 cycles de lavage. Pour ce faire, appuyez sur la touche de récupération Shot Medium pour récupérer les micro-billes.

MACHINES SANS SYSTÈME DE TRAITEMENT DE L'EAU

: Appuyez sur la touche de récupération des granulés Shot Medium. La machine commence automatiquement à récupérer les granulés Shot Medium. *Pour les instructions concernant le changement de l'eau, reportez-vous au chapitre 12.*

MACHINES ÉQUIPÉES D'UN SYSTÈME DE TRAITEMENT DE L'EAU

: Si votre machine est équipée d'un système de traitement de l'eau, deux options s'offrent à vous après avoir appuyé sur le bouton Récupération Shot Medium.

Vous avez le choix entre la récupération des granulés Shot Medium ou le traitement de l'eau. La récupération des granulés Shot Medium est définie par défaut.

Pour la démarrer, appuyez à nouveau sur ENTER. *Pour les instructions concernant le changement de l'eau, reportez-vous au chapitre 12.*

Lorsque la récupération des granulés Shot Medium est terminée, l'icône Traitement de l'eau s'affiche par défaut. Appuyez sur ENTER pour lancer ce programme ou sur BACK (Retour) ou STOP pour arrêter.

REMARQUE: Veillez à couper l'interrupteur principal avant de vidanger l'eau de la machine.

10.3 STOP



STOP arrête les programmes de lavage et renvoie l'utilisateur à la page des paramètres du menu principal. Après une alarme de type C, la touche STOP doit être maintenue enfoncée pendant 3 secondes pour réinitialiser la machine.

10.4 TOUCHES DE COMMANDE



Les touches de commande permettent de choisir le programme de lavage et de naviguer dans le menu des paramètres.

10.5 ROUES STANDARD/SUV



Par défaut, la machine est configurée pour les roues jusqu'à 20". Pour laver des roues de plus de 20" ou des roues de SUV, appuyez sur la touche. Une icône indiquant que le mode SUV est activé s'affiche sur l'écran.

En mode SUV, le bras dynamique effectue un balayage plus grand pour nettoyer toute la surface de la jante. Le mode SUV s'annule automatiquement après le lavage des quatre roues.

Pour annuler le mode SUV, appuyez à nouveau sur la touche. L'icône STD/SUV disparaît en haut de l'écran et la machine est optimisée pour les roues de taille standard.

Pour rester en mode SUV, maintenez la touche appuyée 4 secondes.

10.6 PARAMÈTRES



Le mode paramètres vous permet de visualiser et de modifier les paramètres système avancés. Notre système de contrôle perfectionné vous permet de modifier les nombreux paramètres du lave-roues. Ces modifications ne font normalement pas partie de la routine quotidienne.

Pour accéder aux paramètres, appuyez sur la touche sur le tableau de commande.

10.7 COMMANDES DU CAPOT



Ces touches permettent d'ouvrir et de fermer le capot.

11. INTERFACE UTILISATEUR

11.1 NAVIGATION DE BASE

- L'écran affiche dans le champ inférieur quatre options définies par le logiciel.
- Pour régler les valeurs, utilisez les touches de commande. En général, la touche de droite est la touche ENTER ou NEXT (Suivant), et la touche de gauche BACK (Retour) ou CANCEL (Annuler).

- Vous pouvez arrêter le programme à tout moment avec la touche STOP.

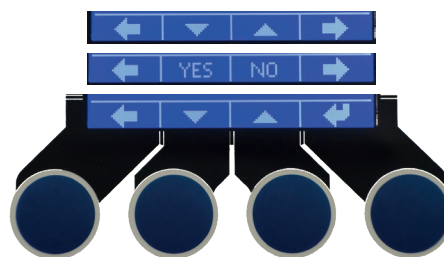

11.2 ÉCRAN PRINCIPAL

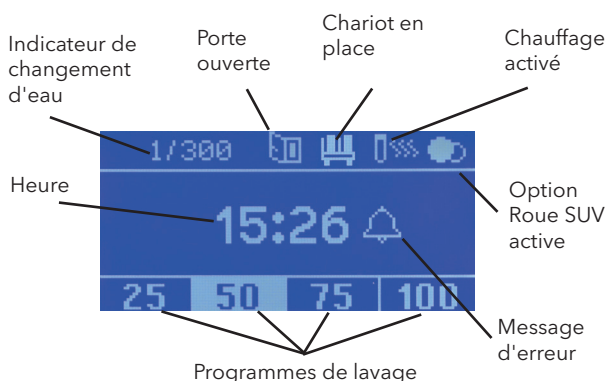

11.3 PROGRAMMES DE LAVAGE



- Lancez un cycle de lavage en appuyant sur l'une des touches de commande.
- Si un chariot est rattaché à la machine, il commencera par charger une roue dans cette dernière.
- La machine démarre et l'écran affiche le cycle de lavage choisi ainsi qu'une icône Lavage. Lorsque le lavage est terminé, le soufflage et le programme Clean Rinse démarrent.
- Lorsqu'un chariot est rattaché, la machine décharge la roue lavée, déplace le chariot et charge une nouvelle roue à laver.

- **REMARQUE : Lorsque 300 lavages ont été effectués, un avertissement clignote en alternance avec la coche à la fin du cycle de lavage.**
- **La machine rappelle également à l'utilisateur de vérifier le niveau d'eau, car un niveau correct est essentiel aux performances de lavage. Cette alerte se matérialise par l'affichage en alternance de l'indicateur de niveau d'eau et de la coche.**



11.4 MODIFICATION DES PARAMÈTRES DE LAVAGE

Les programmes de lavage sont modifiables - tant au niveau de la durée du lavage que de celle de la fonction CleanRinse et du soufflage. Maintenez la touche du programme à modifier enfoncée 3 secondes. La page WASH SETTINGS (Paramètres de lavage) s'affiche. Utilisez les touches de commande pour augmenter ou diminuer la durée.

N'augmentez la durée de la fonction CleanRinse qu'avec prudence. Une durée prolongée consommera plus d'eau courante. La fonction CleanRinse peut être désactivée en diminuant la durée jusqu'à ce que OFF (désactivé) s'affiche sur l'écran LCD.

11.5 PARAMÈTRES

11.5.1 STATISTIQUES



11.5.2 CHANGER L'EAU



11.5.3 HEURES DE FONCTIONNEMENT/CHAUFFAGE INTELLIGENT



11.5.4 TEMPÉRATURE DE L'EAU/CHAUFFAGE



11.5.5 HEURE

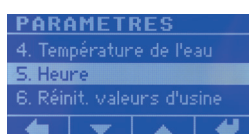

11.5.6 RÉINITIALISATION AUX VALEURS D'USINE

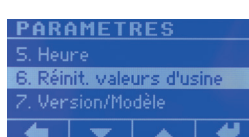

11.5.7 VERSION/MODÈLE



11.5.8 AUTOTEST

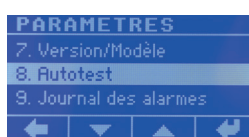

11.5.9 JOURNAL DES ALARMES



11.5.10 CHOIX DE LA LANGUE

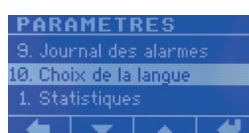

11.5.1 STATISTIQUES

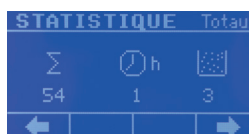

STATISTIQUES Totaux

La machine enregistre le nombre total de lavages, le temps de fonctionnement total et le nombre total de récupérations de granulés Shot Medium.

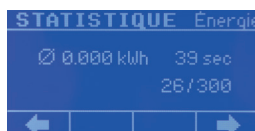

STATISTIQUES Énergie

La machine est équipée d'un système de surveillance avancé permettant de déterminer la consommation du moteur de la pompe.

Elle s'affiche sous la forme d'une consommation moyenne/lavage et est automatiquement réactualisée à chaque nettoyage de la machine. La valeur dépend de la durée du cycle de lavage.



STATISTIQUES 7 jours

La machine identifie le nombre d'utilisations au cours des sept derniers jours, qu'elle synthétise sous forme de graphique. Il est ainsi facile d'identifier les périodes de pointe.



11.5.2 CHANGER L'EAU

Si l'option CleanRinse (rinçage complet) est activée sur la machine, l'eau devra être changée plus fréquemment (environ tous les 400 cycles de lavage).



11.5.3 HEURES DE FONCTIONNEMENT/CHAUFFAGE INTELLIGENT

Le lave-roue GP 24 est équipé d'un système de chauffage de l'eau intelligent économisant jusqu'à 50 % d'énergie en plus qu'un chauffage à thermostat classique. Définissez l'heure à laquelle la machine doit être opérationnelle le matin, l'heure à laquelle elle n'est plus utilisée en fin de journée, et les jours de la semaine où cette programmation est active.

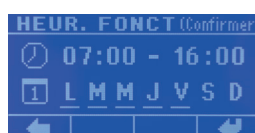
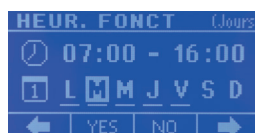

La machine commencera automatiquement à chauffer l'eau pour qu'elle soit à la température souhaitée à l'heure prévue du démarrage « STARTTIME ». Par défaut, la machine est réglée sur 7:00-16:00, MON-FRI (Lundi-Vendredi). Cela signifie que l'eau sera à température de fonctionnement dans ces créneaux.

Si vous ne souhaitez pas utiliser l'option Chauffage intelligent, définissez la programmation sur 00:00-00:00, MON-SUN (Lundi-Dimanche). Le chauffage gardera alors l'eau chaude 24h sur 24, 7 jours sur 7.



11.5.4 TEMPÉRATURE DE L'EAU/CHAUFFAGE

La température de l'eau est réglable de 30 à 50 °C.

Le chauffage peut également être coupé en abaissant la température jusqu'à ce que l'écran LCD indique OFF.

Par défaut, la température de l'eau est réglée sur 45 °C. Cette valeur **ne doit PAS** être augmentée pour éviter une température de l'eau trop élevée pouvant provoquer des brûlures.



11.5.5 HEURE

Veillez à ce que l'heure et le jour de la semaine soient correctement réglés, car de nombreuses fonctions de l'interface en dépendent.

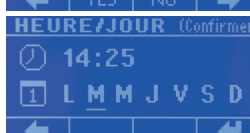
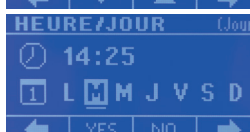

11.5.6 RÉINITIALISATION AUX VALEURS D'USINE

Utilisez cette fonction pour réinitialiser la machine aux valeurs d'usine. Si vous avez accédé par erreur à ce menu, appuyez sur la touche BACK (Retour) ou sur la touche STOP pour en sortir.

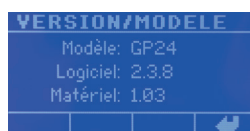

11.5.7 VERSION/MODÈLE

Affiche la version logicielle (SW) et matérielle (HW) utilisées par la machine.

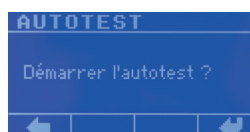

11.5.8 AUTOTEST

L'auto-test permet d'exécuter individuellement chaque fonction dans la machine. Il est utile, par exemple, pour contrôler le bon fonctionnement de nouvelles options. Il peut également être utilisé pour rechercher une panne.

L'auto-test ne doit être utilisé que par un personnel autorisé.



11.5.9 JOURNAL DES ALARMES

Le journal des alarmes enregistre tous les codes d'erreur. Les erreurs s'affichent sur l'écran LCD lorsqu'elles se produisent. Ces codes d'erreur sont enregistrés dans un journal des alarmes dans lequel vous pouvez naviguer pour consulter le type du code d'erreur et le jour et l'heure où l'erreur s'est produite.

Reportez-vous au chapitre 19 Résolution des problèmes pour consulter la liste des codes d'erreur.

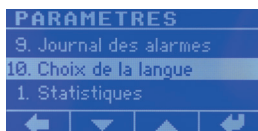

11.5.10 CHOIX DE LA LANGUE

Modifiez la langue d'affichage

12. CHANGEMENT DE L'EAU

Après 300 cycles de lavage, l'eau doit être changée et la machine nettoyée.

REMARQUE : *Si vous devez déplacer l'unité remplie d'eau, les fourches du chariot élévateur doivent être enfilées jusqu'au bout sous la machine (voir figure 1) et sous la traverse (voir figure 2).*

1. Remplissez la machine d'eau jusqu'à ce que le niveau d'eau atteigne l'encoche supérieure de l'indicateur de niveau rouge (voir figures 12 et 13). Placez le panier à granulés Shot Medium dans l'emplacement de lavage et fermez la porte. **REMARQUE :** *Placez le panier à granulés Shot Medium en orientant l'ouverture vers la gauche (voir figure 17).*
2. Appuyez sur la touche Récupération Shot Medium (voir chapitre 10) et laissez la machine fonctionner jusqu'à ce qu'elle s'arrête automatiquement (soit au bout de 5 minutes environ). Confirmez que le niveau d'eau a été complété en appuyant sur ENTER. Si nécessaire, exécutez deux fois le programme de récupération de granulés Shot Medium.

Les granulés Shot Medium étant récupérés dans le panier, vous pouvez aisément vérifier si la quantité de granulés Shot Medium est correcte : le niveau de granulés Shot Medium doit atteindre la marque « 20 kg » sur le côté du panier (voir figure 17). Si ce n'est pas le cas, rajoutez des granulés Shot Medium.

3. **REMARQUE :** *Veillez à couper l'interrupteur principal avant de vidanger l'eau de la machine.*
Laissez l'eau s'écouler en posant le tuyau de vidange inférieur au sol (voir figure 3). L'eau usée de la machine doit être évacuée via un séparateur d'huile. Si nécessaire, la machine peut être équipée d'un système écologique de traitement et de filtrage de l'eau. Il séparera les déchets et l'eau, de façon à ce que l'eau puisse être évacuée dans les égouts. Après être passées par le système de traitement de l'eau Hedson, les eaux usées satisfont à toutes les exigences du service des eaux. Contactez votre distributeur d'eau pour plus d'informations sur les valeurs limites en vigueur dans votre région.
4. Videz les dépôts de saleté qui se sont accumulés au fond de la machine à l'aide d'une pelle à main puis rincez la machine. **REMARQUE :** *Les résidus de la machine doivent être traités comme déchets dangereux.*

Remettez les granulés Shot Medium dans l'eau en y déversant le contenu du panier, puis remplissez d'eau jusqu'à l'encoche inférieure du niveau d'eau rouge (voir figure 13).

REMARQUE : *Veillez à couper l'interrupteur principal avant de vidanger l'eau de la machine. Le chauffage sera automatiquement rallumé après le démarrage d'un cycle de lavage.*

13. ENTRETIEN QUOTIDIEN

(voir figures 12 et 13)

Le niveau d'eau doit être contrôlé chaque jour et ajusté lorsque cela est nécessaire. **La machine ne fonctionne pas correctement si le niveau d'eau n'est pas correct.** Le lavage sera moins efficace et le risque d'obstruction des tuyaux de rinçage sera accru.

Vérifiez l'absence de mousse dans la machine. De la mousse peut se former si vous nettoyez beaucoup de roues de voitures récemment lavées par un portique de lavage automatique. L'utilisation de produits de lavage autres que les produits recommandés (voir chapitre 4) peut également produire de la mousse. **La mousse provoque des dysfonctionnements.** Le résultat du lavage n'est alors pas satisfaisant et le risque d'obstruction des tuyaux de rinçage est accru.

Si des granulés Shot Medium sont répandus au sol, il est **absolument indispensable de balayer le sol régulièrement** pour éviter qu'il ne devienne glissant (voir figure 11).

14. ENTRETIEN

- Avant de retirer le capot du compartiment moteur (voir figure 3), veillez à couper l'alimentation électrique et l'arrivée d'air comprimé (voir figure 4) de la machine.
- Le capot du compartiment moteur (voir figure 3) ne peut être retiré que par un personnel qualifié, en raison de la présence de pièces mobiles et de composants électriques.

15. CHAUFFAGE PAR IMMERSION

(Voir figure 20)

- Par défaut, le chauffage par immersion est programmé de façon à ce que la température de l'eau soit maintenue à la température de fonctionnement de 07h00 à 16h00, du lundi au vendredi (voir chapitre 11.5.3).
- Par défaut, la température de l'eau est réglée sur 45 °C. Cette valeur **ne doit PAS** être augmentée pour éviter une température de l'eau trop élevée pouvant provoquer des brûlures.
- **REMARQUE : Veillez à couper l'interrupteur principal avant de vidanger l'eau de la machine.**
Le chauffage sera automatiquement rallumé après le démarrage d'un cycle de lavage.

16. CLEANRINSE (rinçage complet)

Le lave-roue GP-24 peut être équipé d'une fonction de nettoyage supplémentaire : le rinçage des roues à l'eau courante après le cycle de lavage et avant le soufflage.

Si l'option CleanRinse (rinçage complet) est activée sur la machine, l'eau devra être changée plus fréquemment (environ tous les 400 cycles de lavage).

L'option CleanRinse peut être désactivée, voir chapitre 11.4.

17. TRAITEMENT DE L'EAU (EN OPTION)

La saleté éliminée sur les roues lavées dans un lave-roue Hedson provient de nos routes et de nos véhicules. Cette saleté peut également contenir des résidus de métaux lourds, notamment du cuivre provenant des freins, du zinc et du nickel. Les valeurs limites autorisées varient d'un pays à l'autre. Veuillez contacter votre autorité locale en charge de l'eau pour plus d'informations sur le traitement des eaux usées.

L'eau usée de la machine doit être évacuée via un séparateur d'huile. Si nécessaire, la machine peut être équipée d'un système écologique de traitement et de filtrage de l'eau.

Hedson Technologies AB a conçu une méthode de traitement des eaux usées simple et efficace. Elle consiste en une poudre coagulante (Réf. R12076) ajoutée dans la machine en mélangeant l'eau. Cette poudre coagulante lie les particules de métaux lourds grâce à un processus de floculation. Les particules, plus grosses, peuvent alors être filtrées (Réf. R12038 Filtre pour flexible et Réf. R12037 Filtre pour panier). L'eau purifiée respecte toutes les valeurs limites et les exigences des autorités.

L'usage d'un équipement utilisant de l'eau chaude présente un risque de développement de bactéries nocives (diffusées dans l'eau et/ou dans l'air, surtout si l'eau est restée inutilisée dans la machine pendant un certain temps. Nous vous recommandons par conséquent d'appliquer les procédures suivantes :

- Ajouter un bactéricide à l'eau dans le compartiment de lavage (Réf. 230521, à raison de 2 litres pour 300 litres d'eau)
- Vider l'eau de la machine lorsqu'elle n'est pas utilisée.

REMARQUE : Il est interdit d'utiliser du BIO-291 ou tout autre produit de lavage dans la machine avec le système de traitement des eaux Hedson.

Contactez votre représentant pour plus d'informations.

18. SPÉCIFICATIONS TECHNIQUES

Fabricant:	HEDSON TECHNOLOGIES AB Hammarvägen 4 SE-232 37 ARLÖV SUÈDE
Modèle de la machine :	GP 24
Données électriques:	Voir la plaque signalétique
Fusible utilisé :	Fusible B 16 A ¹⁾
Raccordement d'air comprimé :	Taille de filetage G $\frac{1}{4}$ " 8 bar min (120 psi) 12 bar max (174 psi)
Consommation d'air :	400 litres/cycle de lavage.
Flux d'air	1000 litres/min à 7 bar
Connexion de CleanRinse:	Tuyau d'eau Ø $\frac{1}{2}$ "
Volume d'eau :	300 litres (82 gallons US)
Consommation d'eau :	env. 1 litre / roue lavée
Hauteur de l'appareil, capot fermé :	1 550 mm (61")
Hauteur de l'appareil, capot ouvert :	2 360 mm (93")
Largeur de l'appareil :	1 620 mm (64")
Profondeur de l'appareil :	1 100 mm (43")
Poids de l'appareil :	320 kg (704 lbs) à vide
Poids du chariot :	56 kg par chariot
Poids maximum des roues :	45 kg
Dimensions maximum des roues :	800 x 350 mm (31"x14")
Dimensions minimum des roues:	540 x 135 mm (22"x5")
Niveau de pression acoustique :	79 dB(A) mesuré à 1 m de distance

¹⁾ **En partant du principe qu'aucun autre équipement électrique ne doit être connecté à ce fusible.**

19. GUIDE DE DÉPANNAGE

RÉSULTATS DE LAVAGE NON SATISFAISANTS

Vérifiez d'abord si :

- le niveau d'eau est correct (**voir chapitre 13**)
- il y a de la mousse dans l'eau (**voir chapitre 13**)
- l'eau est régulièrement changée (**voir chapitre 12**)
- la quantité de granulés Shot Medium est correcte (**voir chapitre 12**)
- les granulés utilisés sont des granulés Shot Medium d'origine (**voir chapitre 5**)
- des produits de lavage non-approuvés ont été utilisés (**voir chapitre 4**)

Puis vérifiez si :

- les tuyaux de rinçage (**voir figures 5 et 6**) sont obstrués
- les guides (**voir figure 16**) sont assemblées correctement
- les flexibles qui raccordent la pompe aux tuyaux de rinçage se sont désolidarisés de la pompe ou des tuyaux de rinçage
- si le tuyau de rinçage dynamique (**voir figure 6**) se déplace (**si ce n'est pas le cas, contacter le revendeur**)

Si tous les éléments mentionnés ci-dessus sont corrects, contactez votre revendeur qui vérifiera les composants internes de la pompe. Cela peut être nécessaire lorsque la machine a effectué près de 20 000 cycles de lavage.

LES TUYAUX DE RINÇAGE SONT OBSTRUÉS

Un tuyau de rinçage (**voir figures 5 et 6**) peut être obstrué pour les raisons suivantes :

- Un bouchon de valve s'est détaché ou un corps étranger s'est coincé dans la buse du tuyau de rinçage
- La machine a fonctionné avec un niveau d'eau trop faible
- Il y a trop de granulés Shot Medium dans la machine
- Des micro-billes non approuvées ont été utilisées
- Il y a de la mousse dans l'eau car un produit de lavage non approuvé a été utilisé
- Il y a de la mousse dans l'eau parce que l'eau est très sale

Pour vérifier si un tuyau de rinçage est bouché, enfoncez un doigt ou un morceau de flexible mou dans la buse (**voir figure 19**). Si un tuyau est obstrué, démontez le guide (**voir figure 18**).

REMARQUE : Les guides de gauche et de droite diffèrent l'un de l'autre, voir figure 16. Veillez à ne pas les intervertir !

Une confusion entre ces deux guides peut occasionner des dommages sur les roues.

Retirez les deux écrous M6, retirez le flexible en caoutchouc et nettoyez le tuyau obstrué à l'aide d'un flux d'air comprimé. Le cas échéant, rallongez le pistolet à air à l'aide du flexible fourni et enfoncez-le à fond en direction de la pompe (**voir figures 18 et 19**).

Attention : Lisez attentivement les consignes de sécurité du chapitre 3 avant de retirer la porte du compartiment moteur.

Puis lancez un cycle de lavage court afin de nettoyer les tuyaux et remettez la buse de rinçage et le guide en place.

Si un bouchon de valve ou un corps étranger obstrue régulièrement les tuyaux, cet objet doit être retrouvé et retiré des granulés Shot Medium.

Nous vous rappelons qu'il est fortement recommandé de **retirer le bouchon de valve de la roue avant le lavage**, car en se détachant pendant le cycle de lavage, il risque de perturber le fonctionnement de la machine (**voir chapitre 7**).

MESSAGES D'ERREUR

Code d'erreur	Texte affiché	Action
C001	Main frequency incorrect	Contactez votre revendeur.
C002	Main phase missing	Vérifiez le câble d'alimentation, la prise de courant et les fusibles.
C003	Main phase order	Intervertissez deux phases dans la prise d'alimentation.
A004	Pump motor overcurrent	Vérifiez que la roue de la pompe n'est pas bloquée. Contactez votre représentant.
A005	Rotation motor overcurrent	Vérifiez que le cylindre de transmission tourne sans problème. Contactez votre représentant.
A007	Mixer motor overcurrent	Vérifiez que l'axe du mélangeur tourne librement.
B011	Board over temperature	Vérifiez la ventilation, la température et la poussière autour du boîtier électrique. Laissez la machine refroidir et essayez à nouveau.
B016	Arm overcurrent	Contactez votre revendeur.
B017	Arm stall	Déconnectez l'actionneur linéaire et vérifiez que le bras dynamique peut se mouvoir librement. Contactez votre revendeur.
A018	Fuse MF2 overload	Remplacez la carte de contrôle.
A019	Fuse MF3 overload	Vérifiez le câble et le capteur de la porte.
A020	Fuse MF4 overload	Vérifiez le câble et l'électrovanne du soufflage d'air.
A021	Fuse MF5 overload	Remplacez la carte de contrôle.
A022	Fuse MF9 overload	Recherchez un court-circuit dans les câbles et les contacts avec un actionneur linéaire.
A023	Pump motor phase missing	Vérifiez que le câble du moteur de la pompe n'est pas endommagé.
A024	Rotation motor phase missing	Vérifiez que le câble du moteur de rotation n'est pas endommagé.
A025	Mixer motor phase missing	Vérifiez que le câble du moteur du mélangeur n'est pas endommagé.
A026	Pump motor off current failure	Contactez votre revendeur.
A027	Misc sensor off current failure	Contactez votre revendeur.
B028	Heater undercurrent	Vérifiez que le câble du chauffage n'est pas endommagé.
B029	Heater overcurrent	Vérifiez que le câble du chauffage n'est pas endommagé.
B030	Water temperature sensor failure	Vérifiez que le câble du capteur de température n'est pas endommagé.

Code d'erreur	Texte affiché	Action
B031	Water over temperature	Vérifiez que le câble du chauffage n'est pas endommagé.
C041	Cannot read NVM, restart machine	Redémarrer la machine.
A045	Cylinder 1 not retracted	Vérifier le capteur de fin de course 1-.
A046	Cylinder 1 not extended	Vérifier le capteur de fin de course 1+.
A047	Cylinder 2 not retracted	Vérifier le capteur de fin de course 2-.
A048	Cylinder 2 not extended	Vérifier le capteur de fin de course 2+.
A049	Cylinder 3 not retracted	Vérifier le capteur de fin de course 3-.
A050	Cylinder 3 not extended	Vérifier le capteur de fin de course 3+.
A051	Cylinder 4 not retracted	Vérifier le capteur de fin de course 4-.
A052	Cylinder 4 not extended	Vérifier le capteur de fin de course 4+.
A053	Cylinder 5 not retracted	Vérifier le capteur de fin de course 5-.
A054	Cylinder 5 not extended	Vérifier le capteur de fin de course 5+.
A055	Cylinder 6 not retracted	Vérifier le capteur de fin de course 6-.
A056	Cylinder 6 not extended	Vérifier le capteur de fin de course 6+.
C057	Emergency stop activated	Réinitialiser l'arrêt d'urgence et redémarrer la machine.
A060	Problem side support	Vérifier que le support latéral peut être déplacé librement (aucune roue à l'intérieur de la machine).
B061	Air pressure low	Vérifier que l'air comprimé est raccordé.
A062	Trolley out of position	Repositionner le chariot en position de démarrage.
C063	Terminal box communication loss	Vérifier que le câble de la boîte à bornes n'est pas endommagé.
A064	Terminal box MF1 overload	Vérifier les capteurs de fin de course et le dispositif de surveillance de pression.
A065	Terminal box MF2 overload	Vérifier le témoin d'avertissement, le signal sonore et les électrovannes.

Voir chapitre 11.5.9 Journal des alarmes

1. ALLMÄN INFORMATION

Den här användarmanualen innehåller viktig information om Drester GP 24 från Hedson (GP 24) och den beskriver hur man använder hjultvätten på ett säkert sätt. Läs igenom hela användarmanualen innan du använder maskinen. Det är viktigt att maskinen hanteras på rätt sätt för att användningen ska bli säker. Det är även viktigt att instruktionerna följs noggrant. Studera alla bilder i slutet av det här dokumentet noga för att förstå informationen fullt ut.

2. MASKINENS ANVÄNDNINGSSOMRÅDE

Maskinen är framtagen för tvätt av fordonshjul med däck monterat på fälgen. All annan användning är förbjuden.

NOTERA: Ett punkterat däck kan inte tvättas i maskinen då det inte roterar på korrekt sätt.

Denna kvalitetsutrustning för professionella användare ökar servicenivån och effektiviteten i verkstaden.

Hjultvätten tvättar hjulen med en miljövänlig metod. Små plastkuler (granulat) och vatten sprutas på fälgen under lågt tryck, vilket ger en skonsam och noggrann rengöring för alla typer av fälgar. Den dynamiska spolarmen rör sig långsamt över fälgens utsida under tvättprocessen och når varje punkt på fälgytan, något som är särskilt viktigt för högpolerade lättmetallfälgar, stora hjul (SUV- och transportbilar) och mer komplexa fälgar.

Hjultvätten GP 24 rengör hjulen på ett miljövänligt sätt. Maskinen använder sig av ett slutet vattensystem och vattenförbrukningen per tvättat hjul är mycket låg, ungefär 1 liter/hjul. Plastgranulatet och vattnet rengör hjulet noggrant men ändå skonsamt och varken rengöringsmedel eller kemikalier behövs. Hjultvätten GP 24 kan användas tillsammans med ett vattenreningssystem (tillval).

3. SÄKERHETSINFORMATION

Säkerheten kan påverkas om hjultvätten GP 24 används på ett felaktigt sätt. För att bibehålla en hög säkerhetsnivå för maskinen är det viktigt att följande instruktioner följs:

- Använd inte maskinen förrän du har läst igenom och förstått alla instruktioner och all information i denna användarmanual.
- Maskinen ska installeras på det sätt som föreskrivs i instruktionerna.
- Maskinen ska användas på det sätt som föreskrivs i instruktionerna.
- Maskinen ska underhållas på det sätt som föreskrivs i instruktionerna.
- Endast originalreservdelar får användas.
- Den här användarmanualen ska alltid finnas

tillgänglig i närheten av maskinen och vara i läsbart skick. Alla användare måste veta var användarmanualen finns.

- Arbetsinstruktioner ska tas fram utifrån innehållet i den här användarmanualen för GP 24 och översättas till det språk som talas av de anställda.
 - Maskinen får inte ändras eller modifieras på något sätt.
 - Använd skyddsglasögon eller liknande för att skydda ögonen mot vattenstänk.
 - Det är mycket viktigt att golvet sopas med jämna mellanrum för att förhindra halkolyckor (se bild 11).
 - Vid användning av utrustning som hanterar varmt vatten finns det risk att skadliga bakterier uppstår (vatten- och/eller luftburna), i synnerhet om vattnet har stått stilla i maskinen ett tag.
- Vi rekommenderar därför följande åtgärder:
- Att en bakteriedödande kemikalie tillsätts i tvättutrymmets vatten (artikelnummer 230521, 2 liter per 300 liter vatten).
 - Att vattnet töms ut ur maskinen när den inte ska användas på ett tag.
 - **Observera:** Innan luckan till motorutrymmet (se bild 3) tas bort måste el- och tryckluftanslutningarna (se bild 4) till maskinen kopplas från.
 - **Observera:** Luckan till motorutrymmet (se bild 3) får endast tas bort av behörig personal, eftersom rörliga delar exponeras och det är lätt att komma åt elektriska komponenter.
 - Denna EU-modell får inte säljas i Nordamerika.

4. TVÄTTMEDEL

Vid behov finns det ett speciellt tvättmedel som har tagits fram för den här hjultvätten. Artikelnummer: BIO-291

NOTERA: Garantin upphör att gälla om ett icke godkänt tvättmedel eller icke godkända kemikalier används i maskinen.

5. GRANULAT

Granulatblandningen DoublePower, som sprutas på hjulen för att rengöra dem, är speciellt framtagen för att ge bästa möjliga tvättresultat utan att skada fälgarna. Blandningen har specialanpassade flyt- och slitageegenskaper och hårdhetsgrader. Granulatblandningen DoublePower kan beställas med artikelnummer 230794 (säck på 20 kg). I en tom hjultvätt behövs 20 kg granulat.

NOTERA: Garantin upphör att gälla om icke godkänt plastgranulat används i maskinen.

6. INSTALLATION

- Kontrollera först av allt att maskinen inte har blivit skadad under transporten. Om så skulle vara fallet ska detta omedelbart anmälas till transportföretaget.
- Avlägsna förpackningsmaterialet och kontrollera igen att maskinen inte har skadats under transporten. Om så skulle vara fallet ska detta omedelbart anmälas till transportföretaget.
- Maskinen måste lyftas från höger sida, där serviceluckan sitter.

NOTERA: Gaffeltrucken måste nå in hela vägen under maskinen (se bild 1) och under tvärbalken (se bild 2).

- Se till att det finns tillräckligt med utrymme för maskinens drift (se bild 14). Maskinen behöver 2 x 3,5 meter när den används med två vagnar. För varje extra vagn behöver maskinen två meter till (se bild 14).
- Golvytan där maskinen ställs måste vara plan och horisontell i alla riktningar.
- Anslut tryckluft på högst 12 bar (174 psi) och minst 8 bar (120 psi). Anslutningen sitter på höger sida av maskinen (se bild 4). Se till att luftslangen som leder till maskinen är tillräckligt dimensionerad för att undvika tryckförlust.
- Öppna luckan till tvättutrymmet och ta ur granulatborgen (se bild 17). Lägg korgen åt sidan för senare användning när vattnet ska bytas (se kapitel 12). Töm hela den medföljande säcken med granulatblandning i maskinen.
- Långt ner till vänster i tvättutrymmet finns det en röd vattennivåindikator (se bild 12) med två urtag. Fyll maskinen med vatten tills blandningen av granulat och vatten befinner sig i nivå med det undre urtaget (se bild 13) på indikatorn.

NOTERA: Det är oerhört viktigt att vattennivån är korrekt (se kapitel 12).

- Maskinen känner av om motorns faser är felkopplade, vilket förhindrar att pumpmotorn och drivmotorn går åt fel håll. Om faserna har kopplats in fel måste de kopplas om innan maskinen kan användas. Detta visas på displayen med meddelandet FASFEL.



- Om en eller två av de tre faserna saknas känner maskinen av detta och meddelandet FAS SAKNAS" visas.



- Skulle något av dessa fel uppstå, måste felet åtgärdas av en behörig elektriker.
- Om det finns risk att temperaturen faller under 0 °C måste maskinen tömmas på vatten. I annat fall kan såväl pumpen som bottenrätiget skadas om vattnet fryser.

7. ANVÄNDNING AV MASKINEN

1. Slå på den rödgula huvudströmbrytaren (se bild 3).
2. Placera hjulen i vagnen (se bild 15). Kontrollera att hjulen står rakt och lutar mot stöden på vänster sida, med fälgens utsida vänd åt höger så att fälgen inte skadas.

NOTERA: Dekorativa detaljer som centerkåpor i plast och ventilhattar måste tas bort innan hjulen tvättas (se bild 7). De kan orsaka störningar i processen om de trillar av under tvättcykeln (se kapitel 19).

Hjul med fälgar som sticker ut **mer än 13 mm (1/2")** utanför däckets får under inga omständigheter tvättas i hjultvätten (**se bild 8**). De utstickande ytorna kan skadas.

3. Kör vagnen till maskinen. Placera vagnen så att det andra hjulstödet befinner sig till höger om luckan (**se bild 22**).
4. När vagnen står i rätt position och trycks mot maskinen visas den nedanstående bilden på displayen. Maskinen sänker då automatiskt ned styrskenan och låser vagnen mot maskinen. Därefter förs vagnen ett steg åt vänster.



Om vagnen är placerad för långt åt vänster visas den nedanstående bilden på displayen och vagnen måste föras åt höger.



Om vagnen är placerad för långt åt höger visas den nedanstående bilden på displayen och vagnen måste föras åt vänster.



5. Starta maskinen (se kapitel 11.3) genom att trycka på en av manöverknapparna.
6. När maskinen tvättar ett hjul från en vagn kan en annan vagn kopplas ihop med den första (maximalt fyra vagnar kan kopplas ihop). På så sätt kan maskinen fortsätta att tvätta utan avbrott. Observera att ingen vagn får kopplas till medan vagnen rör sig.
7. När det sista hjulet på vagnen har tvättats och matats ut ur maskinen, lyfts styrskenan upp och vagnen kopplas loss från maskinen. Displayen visar nedanstående bild och vagnen måste tas bort från maskinen.



Slutligen ska du alltid kontrollera att det inte finns något granulat kvar på fälgen innan hjulet monteras på bilen.

8. INKÖRNING

När maskinen är ny "slipas" pumpens insida och rören till och likaså frigörs fragment från granulatet. Därför rekommenderas ett extra vattenbyte och renspolning av maskinen efter 100 tvättar. I samband med detta bör även granulatet spolats igenom med vatten när det ligger samlat i korgen.

9. LARM

Maskinen har tre olika typer av larm: A-, B- och C-larm.

A-larm: Maskinen stannar omedelbart och felkoden och en beskrivande text visas på displayen. Felet måste åtgärdas innan maskinen startas igen.

B-larm: Maskinen går fortfarande att använda men den specifika funktionen, t.ex. doppvärmaren, är avaktiverad.

C-larm: Maskinen stannar omedelbart och felkoden och en beskrivande text visas på displayen. För att åtgärda ett C-larm måste maskinen stängas AV. Annars går det inte att starta om maskinen.

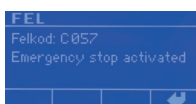

Exempel: Om nödstoppet trycks in visas ovanstående skärm med felkoden och en kort beskrivning.

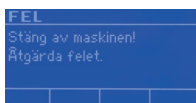

Trycker du på ENTER visas en instruktion att stänga av maskinen och åtgärda felet.



När maskinen sätts på igen måste STOPP-knappen hållas intryckt i tre sekunder för att bekräfta att felet är åtgärdat.

En förteckning över alla larm finns i kapitel 19.

10. FUNKTIONER PÅ MANÖVERPANELEN

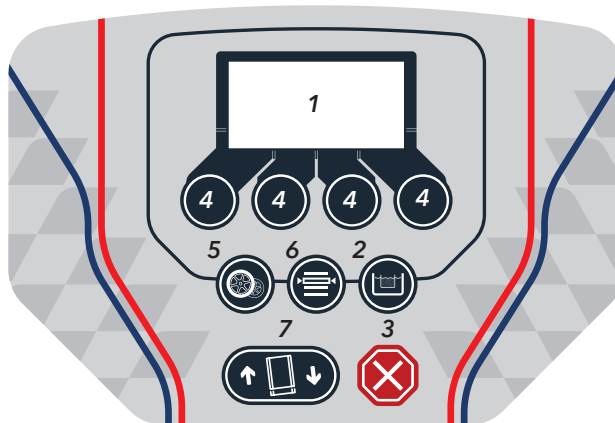

- | | |
|-----------------------|------------------|
| 1. DISPLAY | 5. STD/SUV-HJUL |
| 2. GRANULATUPPSAMLING | 6. INSTÄLLNINGAR |
| 3. STOPP | 7. LUCKSTYRNING |
| 4. MANÖVERKNAPPAR | |

10.1 LCD-DISPLAY

10.2 GRANULATUPPSAMLING



Vattnet bör bytas efter cirka 300 tvättcykler. Innan vattenbyte samlas granulatet upp i den medföljande granulatkorpen.

MASKINER UTAN VATTENRENING: Tryck på knappen för granulatuppsamling. Maskinen börjar automatiskt samla upp granulatet. *Se kapitel 12 för instruktioner om hur man byter vattnet.*

MASKINER MED VATTENRENING: Om din maskin är utrustad med vattenreningssatsen finns det två val efter att knappen för granulatuppsamling har tryckts in.

Du kan välja mellan granulatuppsamling och vattenrening. Granulatuppsamling är valt som standard.

För att starta granulatuppsamlingen behöver du bara trycka på ENTER. *Se kapitel 12 för instruktioner om hur man byter vattnet.*

När granulatuppsamlingen är klar markeras ikonen för vattenrening. Tryck på ENTER för att starta denna process eller på TILLBAKA eller STOPP för att avbryta.

NOTERA: Stäng alltid av huvudströmbrytaren innan du tömmer maskinen på vatten!

10.3 STOPP



Knappen STOPP används för att avbryta tvättprogram och för att gå tillbaka till huvudskärmen från inställningsmenyn. Efter ett C-larm måste STOPP-knappen hållas intryckt i tre sekunder för att återställa maskinen.

10.4 MANÖVERKNAPPAR



Manöverknapparna används för att välja tvättprogram och för att förflytta sig i inställningsmenyn.

10.5 STD/SUV-HJUL

Maskinen är som standard inställd på hjuldimensioner upp till 20". För att tvätta hjul som är större än 20", eller SUV-hjul, ska du trycka på den här knappen. En ikon som visar att SUV-läget är aktiverat visas då på displayen.

I SUV-läge kommer den dynamiska armen att göra en större svepning för att täcka den större fälgytan. SUV-läget stängs av automatiskt när fyra hjul har tvättats.

Om du vill avbryta SUV-läget är det bara att trycka på knappen igen. STD/SUV-ikonen på displayen försvinner då och maskinen blir återigen optimerad för standard-hjul.

Vill du behålla SUV-läget ska du hålla knappen intryckt i fyra sekunder.

10.6 INSTÄLLNINGAR

I inställningsläget kan du se och justera olika systemparametrar. Tack vare hjultvättens avancerade styrsystem går många inställningar att ändra. Detta är dock normalt inte en del av den dagliga användningen.

Tryck på knappen på användarpanelen för att komma till inställningarna.

10.7 LUCKSTYRNING

De här knapparna öppnar och stänger luckan till tvättutrymmet.

11. ANVÄNDARGRÄNSSNITT

11.1 GRUNDLÄGGANDE NAVIGERING

- Längst ned på displayen finns fyra manöverknappar som byter funktion efter var du är i menyerna.
- Du använder dessa knappar för att göra val eller justera olika värden. För det mesta är knappen längst till höger ENTER eller NÄSTA och knappen längst till vänster TILLBAKA eller AVBRYT.
- Du kan alltid avbryta genom att trycka på STOPP-knappen.

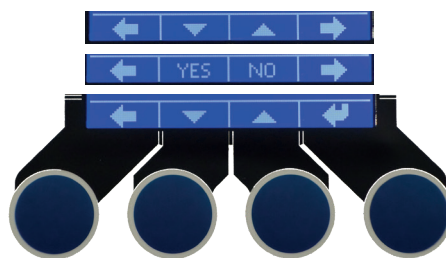

11.2 HUVUDSKÄRMEN

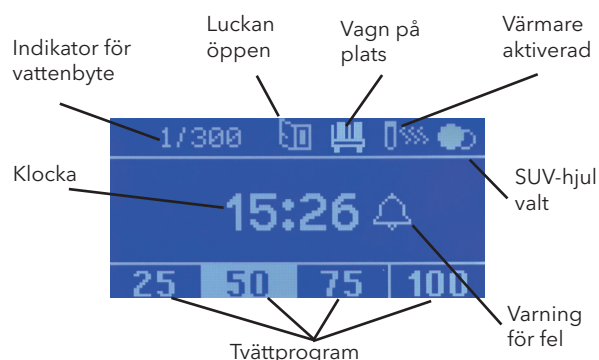

11.3 TVÄTTPROGRAM

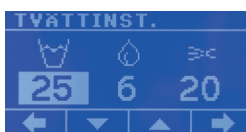
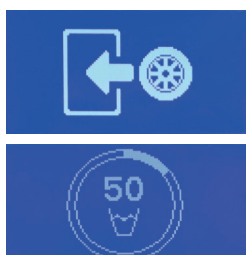

- Starta en tvättcykel genom att trycka på en av manöverknapparna.
- Om en vagn är ansluten till maskinen kommer maskinen att börja med att föra in ett hjul i tvättutrymmet.
- Maskinen startar och visar den valda tvättcykeln tillsammans med en tvättikon. När tvätten är klar kommer funktionerna renblåsning och CleanRinse (rensköljning) att starta.
- Om en vagn är ansluten kommer maskinen att föra tillbaka det tvättade hjulet, flytta vagnen och föra in ett nytt hjul som ska tvättas.

- **NOTERA: Om gränsen på 300 tvättar överskrids kommer en varning och en bockmarkering att blinka växelvis efter avslutad tvättcykel.**
- **Maskinen kommer även att påminna användaren om att kontrollera vattennivån, eftersom detta är viktigt för tvättresultatet. En symbol för vattennivåindikatorn och en bockmarkering blinkar då växelvis.**

11.4 ÄNDRA TVÄTT-INSTÄLLNINGARNA

Det går att ändra tvättprogrammets inställningar, närmare bestämt tiderna för tvätt, CleanRinse och renblåsning. Håll knappen för det tvättprogram som du vill ändra intryckt i tre sekunder. Skärmen TVÄTTINST. visas. Använd manöverknapparna för att öka eller minska tidsinställningarna.

CleanRinse-tiden bör endast ökas med försiktighet. En längre tidsinställning förbrukar mer vatten. CleanRinse-funktionen kan stängas av genom att man minskar tiden tills OFF visas på displayen.

11.5 INSTÄLLNINGAR



11.5.1 STATISTIK

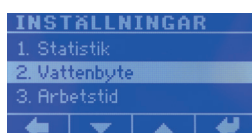

11.5.2 VATTENBYTE

11.5.3 ARBETSTID/
INTELLIGENT VÄRMARE11.5.4 VATTENTEMPERATUR/
VÄRMARE

11.5.5 TID OCH DATUM



11.5.6 FABRIKSINSTÄLLNINGAR



11.5.7 VERSION/MODELL



11.5.8 SJÄLVTEST



11.5.9 LARM-LOGG



11.5.10 SPRÅKVAL

11.5.1 STATISTIK



STATISTIK - Summor

Maskinen loggar det totala antalet tvättar, den totala drifttiden och det totala antalet granulattuppsamlingar.



STATISTIK - Energi

Maskinen är utrustad med ett avancerat energiövervakningssystem som gör det möjligt att fastställa pumpmotorns elförbrukning.

Elförbrukningen visas som en genomsnittlig förbrukning per tvätt och återställs automatiskt varje gång maskinen rengörs. Värdet varierar beroende på hur lång den genomsnittliga tvättcykeln är.



STATISTIK - 7 dagar

Maskinen kan även visa användningen under de senaste sju dagarna, illustrerat i ett diagram. Detta kan vara användbart för att identifiera toppar i arbetsbelastningen.



11.5.2 VATTENBYTTE

Om funktionen CleanRinse används kan intervallet mellan vattenbytena ökas till cirka 400 tvättar.



11.5.3 ARBETSTID/ INTELLIGENT VÄRMARE

Hjultvätten GP 24 är utrustad med ett intelligent vattenuppvärmningssystem som sparar upp till 50 % mer energi än en traditionell termostatstyrd värmare. Ställ in klockslaget då maskinen ska vara klar för användning på morgonen, klockslaget då maskinen ska sluta användas på eftermiddagen och för vilka veckodagar schemat ska gälla.



Maskinen startar sedan automatiskt uppvärmningen av vattnet så att det har uppnått önskad temperatur vid **STARTTIDEN**. Som standard är maskinen inställd på 7:00-16:00, **måndag till fredag**. Det innebär att vattnet håller driftstemperatur mellan dessa klockslag.

Om intelligent uppvärmning av någon anledning inte önskas, ange tiden 00:00-00:00, **måndag till söndag**. Värmaren håller då vattnet varmt dygnet runt, sju dagar i veckan.



11.5.4 VATTENTEMPERATUR/ VÄRMARE

Vattentemperaturen kan ställas in i intervallet 30-50 °C.

Värmaren kan även stängas av genom att man sänker temperaturen tills **OFF** visas på displayen.

Fabriksinställningen för vattentemperaturen är 45 °C. Detta värde **bör INTE** överskridas eftersom vattnet då blir för varmt och kan orsaka brännskador.



11.5.5 TID OCH DATUM

Det är viktigt att klockan och veckodagen är korrekt inställda eftersom flera funktioner i gränssnittet är beroende av dessa inställningar.



11.5.6 FABRIKSÅTERSTÄLLNING

Används för att återställa maskinen till fabriksinställningarna. Om du av misstag har kommit åt den här menyn, tryck på bakåtknappen eller använd **STOPP**-knappen.

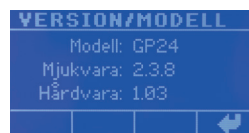

11.5.7 VERSION/MODELL

Visar vilken version av programvaran (SW) och maskinvaran (HW) som maskinen använder.



11.5.8 SJÄLVTEST

Via självtestet kan du köra varje funktion individuellt i maskinen. Självtestet används till exempel när nya tillval installeras, för att kontrollera att de fungerar som de ska. Det kan även användas för att felsöka maskinen.

Självtestet bör endast användas av behörig personal.



11.5.9 LARM-LOGG

Larmloggen sparar alla felkoder. Felen visas på displayen när de inträffar. Varje fel sparas dock även i en larmlogg som du kan gå tillbaka till och se felkodstypen, hur många dagar det är sedan felet inträffade och tidpunkten.

En förteckning över felkoder finns i kapitel 19, Felsökning.



11.5.10 SPRÅKVAL

Ändra språket för texterna på displayen.

12. VATTENBYTE

Efter 300 tvättcykler måste vattnet bytas och maskinen rengöras.

NOTERA: Om du ska flytta maskinen med vatten i måste gaffeltrucken måste nå in hela vägen under maskinen (se bild 1) och under tvärbalken (se bild 2).

1. Fyll på med vatten tills vattennivån når det övre urtaget på den röda nivåindikatorn (se bild 12 och 13). Placera granulatkorgen i tvättutrymmet och stäng luckan. **NOTERA: Placera granulatkorgen så att sidan med öppningen är åt vänster (se bild 17).**
2. Tryck på knappen för granulattuppsamling (se kapitel 10) och låt maskinen gå tills den stannar automatiskt (cirka 5 min). Bekräfta att vattennivån har höjts genom att trycka på ENTER. Vid behov kan programmet för granulattuppsamling köras två gånger.
Eftersom granulatet samlas i korgen, kan du lätt kontrollera att du har samlat upp rätt mängd. Kontrollera att granulatet når upp till markeringen 20 kg som finns på sidan av korgen (se bild 17). Om så inte är fallet ska du fylla på med mer granulat.
3. **NOTERA: Stäng alltid av huvudströmbrytaren innan du tömmer maskinen på vatten!**
Släpp ut vattnet genom att placera den nedre tömningsslangen på golvet (se bild 3). Avfallsvattnet från denna maskin bör släppas ut genom en oljeavskiljare. Vid behov kan maskinen förses med ett miljövänligt vattenrenings- och filtreringssystem. Detta system separerar avfallsprodukter och vatten, så att vattnet kan tömmas ut i avloppet. Efter att ha använt Hedsons vattenreningsystem uppfyller avfallsvattnet alla myndighetskrav. Kontakta din lokala vattenmyndighet för mer information om lokala gränsvärden.
4. Avlägsna sedimentet i botten på maskinen med ett öskar och skölj sedan ur maskinen. **NOTERA: Avfallet från maskinen måste hanteras som farligt avfall.**

Häll tillbaka granulatet genom att vända upp och ned på granulatkorgen inne i maskinen. Fyll sedan på med vatten tills vatten- och granulattblandningen når det undre urtaget på den röda nivåindikatorn (se bild 13).

NOTERA: Stäng alltid av huvudströmbrytaren innan du tömmer maskinen på vatten! Värmaren sätts på igen automatiskt när en tvättcykel startar.

13. DAGLIGT UNDERHÅLL

(Se bilderna 12 och 13.)

Vattennivån måste kontrolleras dagligen och justeras vid behov. **Maskinen fungerar inte som den ska om vattennivån är fel.** Den tvättar mindre effektivt och risken för blockerade spolrör ökar.

Kontrollera att inget skum bildas i maskinen. Detta kan hända om du tvättar många hjul från bilar som nyligen har tvättats i automattvättar. Skum kan även uppstå om du tillför andra tvättmedel än det rekommenderade (se kapitel 4) i vattnet. **Skum orsakar fel i tvättssystemet.** Maskinen tvättar mindre effektivt och risken för blockerade spolrör ökar.

Om granulat hamnar på golvet är det **av yttersta vikt att regelbundet sopa det**, för att undvika halkolyckor (se bild 11).

14. SERVICE

- Innan luckan till motorutrymmet (se bild 3) tas bort måste el- och tryckluftsanslutningarna (se bild 4) till maskinen kopplas från.
- Luckan till motorutrymmet (se bild 3) får endast tas bort av behörig personal, eftersom rörliga delar exponeras och det är lätt att komma åt elektriska komponenter.

15. DOPPVÄRMARE

(Se bild 20.)

- Doppvärmaren är som standard inställd att hålla vattnet vid driftstemperatur mellan 07:00 och 16:00, måndag till fredag (se avsnitt 11.5.3).
- Fabriksinställningen för vattentemperaturen är 45 °C. Detta värde **bör INTE** överskridas eftersom vattnet då blir för varmt och kan orsaka brännskador.
- **NOTERA: Stäng alltid av huvudströmbrytaren innan du tömmer maskinen på vatten!**
Värmaren sätts på igen automatiskt när en tvättcykel startar.

16. CLEANRINSE

Hjultvätten GP 24 är utrustad med en extra rengöringsfunktion som sköljer hjulen med rent kranvatten efter avslutad tvättcykel och innan renblåsningen påbörjas.

Om funktionen CleanRinse används, kan intervallet mellan vattenbytena ökas till cirka 400 tvättar.

CleanRinse kan stängas av, se avsnitt 11.4.

17. VATTENRENING OCH VATTENHANTERING (TILLVAL)

Den smuts som finns på hjulen som tvättas i en Hedson-hjultvätt kommer från våra bilar och vägar. Smutsen kan även innehålla tungmetallpartiklar, framför allt koppar från bromsbeläggen, zink och nickel. De tillåtna utsläppsvärdena kan variera mellan olika platser. Kontakta din lokala vattenmyndighet för att höra efter hur avfallsvatten ska hanteras.

Avfallsvattnet från denna maskin bör släppas ut genom en oljeavskiljare. Vid behov kan maskinen förses med ett miljövänligt vattenrenings- och filtreringssystem.

Hedson Technologies AB har utvecklat en enkel och effektiv reningsmetod för avfallsvattnet. Metoden består i att ett koaguleringsmedel (artikelnummer R12076) tillsätts i maskinen under omrörning av vattnet. Koaguleringsmedlet binder tungmetallpartiklarna till sig och flock (större partiklar) bildas. Dessa flock kan sedan filtreras bort med ett filter (artikelnummer R12038 för slangfilter och artikelnummer R12037 för korgfilter). Det renade vattnet uppfyller alla gränsvärden och myndighetskrav.

Vid användning av utrustning som hanterar varmt vatten finns det risk att skadliga bakterier uppstår (vatten- och/eller luftburna), i synnerhet om vattnet har stått stilla i maskinen ett tag. Vi rekommenderar därför följande åtgärder:

- Att en bakteriedödande kemikalie tillsätts i tvättutrymmets vatten (artikelnummer 230521, 2 liter per 300 liter vatten).
- Att vattnet töms ut ur maskinen när den inte ska användas på ett tag.

NOTERA: Varken BIO-291 eller något annat tvättmedel får användas i maskinen vid användning av Hedsons vattenreningsmetod!

Kontakta din lokala återförsäljare för mer information.

18. TEKNISKA SPECIFIKATIONER

Tillverkare:	HEDSON TECHNOLOGIES AB Hammarvägen 4 232 37 ARLÖV Sverige
Maskinmodell:	GP 24
Elektriska data:	Se märksylt
Säkring:	B-säkring ¹⁾
Tryckluftsanslutning:	Storlek på gänga G1/4" Minst 8 bar (120 psi) Högst 12 bar (174 psi)
Luftförbrukning:	400 l/tvättcykel
Luftflöde:	1000 l/min vid 7 bar
Anslutning till rensköljning:	Vattenslang Ø 1/2"
Vattenvolym:	300 l (82 US-gallon)
Vattenförbrukning:	Cirka 1 l per tvättat hjul
Maskinens höjd med stängd lucka:	1 550 mm (61")
Maskinens höjd med öppen lucka:	2 360 mm (93")
Maskinens bredd:	1 620 mm (64")
Maskinens djup:	1 100 mm (43")
Maskinens vikt:	320 kg (704 lbs) utan vatten eller granulat
Vagnens vikt:	56 kg per vagn
Maximal hjulvikt:	45 kg
Maximal hjulstorlek:	800 x 350 mm (31" x 14")
Minimal hjulstorlek:	540 x 135 mm (22" x 14")
Ljudtrycksnivå:	79 dB(A) uppmätt på 1 meters avstånd

¹⁾ Förutsatt att ingen annan elektrisk utrustning är ansluten till denna säkring.

19. FELSÖKNINGSGUIDE

DÅLIGT TVÄTTRESULTAT

Kontrollera först att:

- vattennivån är korrekt (*se kapitel 13*)
- det inte har bildats skum i vattnet (*se kapitel 13*)
- vattnet har bytts regelbundet (*se kapitel 12*)
- mängden granulat är korrekt (*se kapitel 12*)
- originalgranulat används (*se kapitel 5*)
- inga icke godkända tvättmedel har använts (*se kapitel 4*)

Kontrollera därefter om:

- spolrören (*se bilderna 5 och 6*) är blockerade
- att skovlarna (*se bild 16*) är korrekt monterade
- slangarna från pumpen till spolrören har lossnat, antingen vid pumpen eller vid spolrören
- det dynamiska spolröret (*se bild 6*) rör sig (*om inte, kontakta din återförsäljare*)

Om allt enligt ovanstående är korrekt, kontakta din återförsäljare för kontroll av pumpens interna delar. Detta kan vara aktuellt om maskinen närmar sig 20 000 tvättcykler.

SPOLRÖREN ÄR BLOCKERADE

Ett spolrör (*se bilderna 5 och 6*) kan vara blockerat av någon av följande anledningar:

- En ventilhatt eller något annat främmande föremål har fastnat i spolrörets munstycke.
- Maskinen har körts med för låg vattennivå.
- Det är för mycket granulat i maskinen.
- Ej tillåtet granulat har använts.
- Det är skum i vattnet på grund av att ett icke tillåtet tvättmedel har använts.
- Det är skum i vattnet eftersom det är mycket smutsigt.

För att kontrollera om ett spolrör är blockerat, sätt ett finger eller en bit mjuk slang i munstycket (*se bild 19*). Om ett rör är blockerat, demontera skoveln (*se bild 18*).

NOTERA: Vänster och höger skovel är olika varandra, se bild 16. Blanda inte ihop dem!

Gör du det kan hjulen skadas!

Skruva loss de båda M6-muttrarna, demontera gummi-munstycket och rensa det blockerade röret med hjälp av tryckluft. Vid behov kan du förlänga tryckluftspistolen

med den medföljande luftslangen och mata ned den hela vägen ned till pumpen (*se bilderna 18 och 19*).

Observera: Läs igenom kapitel 3, Säkerhetsinformation, innan du tar bort luckan till motorutrymmet.

Starta därefter en kort tvättcykel för att rensa rören och montera slutligen tillbaka spolrörets munstycke och skoveln.

Om en ventilhatt eller något annat föremål upprepade gånger fastnar i rören, måste föremålet avlägsnas från granulatet.

Som tidigare nämnts rekommenderas det att **ventilhattarna tas bort innan hjulen tvättas**, eftersom de kan störa processen om de trillar av under tvättcykeln (*se kapitel 7*).

DISPLAYMEDDELANDE

Felkod	Text på display	Åtgärd
C001	Main frequency incorrect	Kontakta din återförsäljare.
C002	Main phase missing	Kontrollera elkabel, vägguttag och säkringar.
C003	Main phase order	Byt plats på två faser i elkabelns kontakt.
A004	Pump motor overcurrent	Kontrollera att pumphjulet inte sitter fast. Kontakta din återförsäljare.
A005	Rotation motor overcurrent	Kontrollera att drivrullen roterar problemfritt. Kontakta din återförsäljare.
A007	Mixer motor overcurrent	Kontrollera att mixeraxeln löper problemfritt.
B011	Board over temperature	Kontrollera elskåpets ventilation och temperatur och om det finns damm runt elskåpet. Låt maskinen svalna och försök igen.
B016	Arm overcurrent	Kontakta din återförsäljare.
B017	Arm stall	Koppla loss det linjära ställdonet och kontrollera att den dynamiska armen kan rör sig problemfritt. Kontakta din återförsäljare.
A018	Fuse MF2 overload	Byt ut kontrollkortet.
A019	Fuse MF3 overload	Kontrollera luckans sensor och kabeln.
A020	Fuse MF4 overload	Kontrollera renblåsningens magnetventil och kabeln.
A021	Fuse MF5 overload	Byt ut kontrollkortet.
A022	Fuse MF9 overload	Kontrollera om det blivit kortslutning i kontakter eller kablar till det linjära ställdonet.
A023	Pump motor phase missing	Kontrollera att kabeln till pumpmotorn inte är skadad.
A024	Rotation motor phase missing	Kontrollera att kabeln till drivmotorn inte är skadad.
A025	Mixer motor phase missing	Kontrollera att kabeln till mixermotorn inte är skadad.
A026	Pump motor off current failure	Kontakta din återförsäljare.
A027	Misc sensor off current failure	Kontakta din återförsäljare.
B028	Heater undercurrent	Kontrollera att kabeln till värmaren inte är skadad.
B029	Heater overcurrent	Kontrollera att kabeln till värmaren inte är skadad.
B030	Water temperature sensor failure	Kontrollera att temperatursensorsladden till värmaren inte är skadad.

Felkod	Text på display	Åtgärd
B031	Water over temperature	Kontrollera att kabeln till värmaren inte är skadad.
C041	Cannot read NVM, restart machine	Starta om maskinen.
A045	Cylinder 1 not retracted	Kontrollera ändlägessensor 1-.
A046	Cylinder 1 not extended	Kontrollera ändlägessensor 1+.
A047	Cylinder 2 not retracted	Kontrollera ändlägessensor 2-.
A048	Cylinder 2 not extended	Kontrollera ändlägessensor 2+.
A049	Cylinder 3 not retracted	Kontrollera ändlägessensor 3-.
A050	Cylinder 3 not extended	Kontrollera ändlägessensor 3+.
A051	Cylinder 4 not retracted	Kontrollera ändlägessensor 4-.
A052	Cylinder 4 not extended	Kontrollera ändlägessensor 4+.
A053	Cylinder 5 not retracted	Kontrollera ändlägessensor 5-.
A054	Cylinder 5 not extended	Kontrollera ändlägessensor 5+.
A055	Cylinder 6 not retracted	Kontrollera ändlägessensor 6-.
A056	Cylinder 6 not extended	Kontrollera ändlägessensor 6+.
C057	Emergency stop activated	Återställ nödstoppet och starta om maskinen.
A060	Problem side support	Kontrollera att sidostödet kan röra sig fritt när det inte är något hjul i maskinen.
B061	Air pressure low	Kontrollera att tryckluft är anslutet.
A062	Trolley out of position	Placera vagnen i startpositionen.
C063	Terminal box communication loss	Kontrollera att kabeln till terminallådan inte är skadad.
A064	Terminal box MF1 overload	Kontrollera ändlägessensorer och tryckvakt.
A065	Terminal box MF2 overload	Kontrollera varningslampa, summer och magnetventiler.

Se avsnitt 11.5.9, Larmlogg.

1. VŠEOBECNÉ INFORMACE

Tato uživatelská příručka poskytuje důležité informace týkající se zařízení Drester GP 24 společnosti Hedson (GP 24) a popisuje, jak používat myčku kol bezpečným způsobem. Před používáním zařízení si přečtěte celou uživatelskou příručku. Pro bezpečné používání je důležité, aby se s jednotkou nakládalo správně. Je důležité, abyste pečlivě dodržovali pokyny. Abyste celý návod úplně pochopili, pečlivě si prohlédněte všechny obrázky na konci tohoto dokumentu.

2. ÚČEL TOHOTO STROJE

Tento stroj je určen pro čištění kol vozidel, to znamená sestav pneumatiky a ráfku. Jakákoliv jiná oblast používání je zakázána.

PAMATUJTE NA NÁSLEDUJÍCÍ: Nenafouknutou pneumatiku nelze na stroji čistit, protože se nebude správně otáčet.

Tento vysoce kvalitní kus zařízení pro profesionální uživatele zvyšuje úroveň služeb a efektivitu v dílně.

Tato myčka kol čistí kola způsobem šetrným k životnímu prostředí. Plastové korálky (čisticí médium) a voda tryská na ráfek pod nízkým tlakem, což zajišťuje šetrné a důkladné čištění všech druhů ráfků. Dynamické oplachovací potrubí se během procesu čištění pomalu pohybuje po vnější straně ráfku a dostane se na všechna místa na ráfku, což je obzvláště vhodné pro vysoce leštěné slitinové ráfky, velké pneumatiky (SUV, transportéry) a propracovanější ráfky.

Myčka kol GP 24 čistí kola způsobem šetrným k životnímu prostředí. Tento stroj pracuje s uzavřeným vodním systémem a spotřeba vody na umyté kolo je velmi nízká, přibližně 1 l/kolo. Plastové korálky a voda čistí kolo důkladně, avšak šetrně, a nejsou vyžadovány žádné mycí prostředky ani chemikálie. Myčku kol GP 24 lze používat s volitelným systémem pro čištění vodou.

3. INFORMACE O BEZPEČNOSTI

Nesprávné používání zařízení GP 24 může vyvolat nebezpečí. Aby bylo možné udržet vysokou úroveň bezpečnosti zařízení, je důležité dodržovat tyto pokyny.

- Zařízení nepoužívejte, dokud si nepřetete celý tento návod a správně jej nepochopíte.
- Toto zařízení je třeba nainstalovat podle popisu v návodu.
- Toto zařízení je třeba používat podle popisu v návodu.
- Toto zařízení je třeba udržovat podle popisu v návodu.
- Je nutné používat pouze originální náhradní díly.
- Tato uživatelská příručka musí být k dispozici a v čitelném stavu v blízkosti zařízení. Každý uživatel musí vědět, kde tento návod najde.

- Návod k obsluze je třeba sestavit na základě této uživatelské příručky pro zařízení GP 24 a přeložit do jazyka, kterým mluví zaměstnanci.
- Toto zařízení žádným způsobem neupravujte.
- Pro ochranu očí před stříkající vodou používejte brýle nebo podobný prostředek.
- Naprosto nezbytné je pravidelné zametání podlahy, abyste se vyhnuli riziku kluzké podlahy (viz obrázek 11).
- Pokud používáte zařízení s teplou vodou, existuje nebezpečí rozšíření nebezpečných bakterií (přenos vodou a/nebo vzduchem), zvláště pokud necháte vodu delší dobu stát ve stroji.

Proto doporučujeme následující postupy:

- Přidejte do vody v mycí komoře baktericidní prostředek (č. dílu 230521, 2 litry na 300 litrů vody).
- Pokud stroj nepoužíváte, vodu vypusťte.
- **Upozornění:** Před sejmutím krytu motorového prostoru (viz obrázek 3) nezapomeňte odpojit elektrické napájení a dodávku stlačeného vzduchu (viz obrázek 4) do stroje.
- **Upozornění:** Kryt motorového prostoru (viz obrázek 3) smí kvůli vystavení pohybujícím se částem a snadnému přístupu k elektrickým částem sundávat pouze oprávnění pracovníci.
- Tento model pro EU se nesmí prodávat v Severní Americe.

4. ČISTICÍ PŘÍPRAVEK

V případě potřeby je k dispozici speciální čisticí prostředek vyvinutý pro tuto myčku kol. Číslo dílu: BIO-291

PAMATUJTE NA NÁSLEDUJÍCÍ: Pokud dojde k použití neschváleného čisticího přípravku nebo chemikálie ve stroji, bude to mít za následek zrušení záruky.

5. OTRYSKÁVACÍ MÉDIUM

Směs čisticího média DoublePower v podobě plastových kuliček, které se tryskají na kolo, aby je očistily, je navržena pečlivě tak, aby bylo možné dosáhnout nejlepšího možného výsledku mytí bez poškození ráfků. Má speciálně upravené plovoucí vlastnosti, stupeň tvrdosti a odolnost vůči opotřebení. Čisticí médium DoublePower lze objednat pomocí objednačního čísla 230794 (vak obsahující 20 kg). V prázdném stavu myčky kol je vyžadováno 20 kg čisticího média.

PAMATUJTE NA NÁSLEDUJÍCÍ: Pokud dojde k použití neschválených plastových korálků ve stroji, bude to mít za následek zrušení záruky.

6. INSTALACE

- Nejdříve ze všeho zkontrolujte, zda během přepravy nedošlo k poškození stroje. Pokud ano, ohlaste to ihned přepravní firmě.
- Odstraňte obal a znovu zkontrolujte, zda během přepravy nedošlo k poškození stroje. Pokud ano, ohlaste to ihned přepravní firmě.
- Stroj se musí zvedat z pravé strany, kde se nachází servisní víko.

PAMATUJTE NA NÁSLEDUJÍCÍ: Vidlice musí dosahovat celou délkou pod stroj (viz obrázek 1) a pod příčný nosník (viz obrázek 2).

- Zkontrolujte, zda je k dispozici dostatečný prostor pro provoz stroje (viz obrázek 14). Stroj při používání se dvěma vozíky vyžaduje 2 x 3,5 metru. Pro každý další vozík stroj vyžaduje další dva metry navíc (viz obrázek 14).
- Podlahový prostor musí být rovný a vodorovný ve všech směrech, v nichž bude stroj pracovat.
- Připojte přívod stlačeného vzduchu o tlaku maximálně 12 bar (174 psi) a minimálně 8 bar (120 psi). Konektor je umístěn na pravé straně zařízení (viz obrázek 4). Zkontrolujte, zda je vedení pro přívod vzduchu do stroje dostatečně velké, aby nedocházelo k poklesu tlaku.
- Otevřete dveře a vyndejte koš s čistícím médiem (viz obrázek 17). Odložte košík stranou pro pozdější použití při výměně vody (viz kapitola 12). Kompletně vyprázdněte uzavřený vak s médiem do stroje.
- Vlevo dole v mycím prostoru je červený ukazatel hladiny vody (viz obrázek 12) se dvěma zářezy. Naplňte stroj vodou tak, aby hladina čistícího média sahala po spodní zářez ukazatele (viz obrázek 13).

PAMATUJTE NA NÁSLEDUJÍCÍ: Správná hladina vody je mimořádně důležitá (viz kapitola 12).

- Stroj je vybaven funkcí rozeznávání fází, která brání v rozběhu motoru čerpadla a motoru otáčení v nesprávném směru. Jestliže fáze budou připojeny nesprávně, stroj bude deaktivován tak dlouho, dokud nedojde k přepnutí fází. Tento stav je signalizován na displeji hlášením CHYBA FÁZE.



- Jestliže chybí dvě ze tří fází, stroj to rozezná a zobrazí se hlášení FÁZE CHYBÍ.



- V případě, že dojde k těmto problémům, musí je opravit odborný elektrikář.
- Jestliže existuje riziko teploty nižší než 0 °C, je nutné vyprázdnit ze stroje vodu. V opačném případě dojde při zmrznutí vody k poškození čerpadla i spodní vany.

7. POKYNY K POUŽÍVÁNÍ

1. Zapněte červenožlutý hlavní vypínač (viz obrázek 3).
2. Umístěte kola do vozíku (viz obrázek 15). Zkontrolujte, zda kola stojí rovně a jsou opřena o podpěry vlevo s vnější stranou ráfku směrem vpravo, aby se zabránilo poškození ráfku.

PAMATUJTE NA NÁSLEDUJÍCÍ: Ozdobné kryty, to znamená plastový středový kryt a čepičky ventilů, je třeba před mytím kola sundat (viz obrázek 7).

V případě odpadnutí během mycího cyklu by to mohlo způsobit narušení provozu (viz kapitola 19).

Kola s povrchy vyčnívajícími **více než 13 mm (1/2")** za pneumatiku se za žádných okolností nesmějí v myčce kol umývat (viz obrázek 8). Vyčnívající povrchy se mohou poškodit.

3. Přemístěte vozík ke stroji. Umístěte vozík tak, aby druhá podpěra kola byla umístěna právo od víka (viz obrázek 22).
4. Když vozík stojí ve své poloze a je přitlačen ke stroji, na displeji se zobrazí obrázek znázorněný níže a stroj automaticky spustí vedení dolů a zajistí vozík na stroji. Potom se vozík posune o zarážku vlevo.



Jestliže vozík bude umístěn příliš daleko vlevo, na displeji se zobrazí obrázek znázorněný níže a vozík je třeba posunout vpravo.



Jestliže vozík bude umístěn příliš daleko vpravo, na displeji se zobrazí obrázek znázorněný níže a vozík je třeba posunout vlevo.



5. Spusťte stroj (viz kapitola 11.3) stisknutím jednoho z tlačítek pro uvedení do provozu.
6. Když stroj bude umývat kolo z vozíku, lze k prvnímu vozíku připojit další vozík (dohromady mohou být spojeny maximálně 4 vozíky). Díky tomu může stroj pokračovat v mytí bez přerušení. Pamatujte na to, že když se vozík pohybuje, nelze připojit žádný další vozík.
7. Když bude poslední kolo na vozíku umyto a podáno ven ze stroje, vedení se zvedne a vozík se odpojí od stroje. Na displeji se zobrazí obrázek znázorněný níže a vozík bude třeba odstranit ze stroje.



Nakonec vždy před montáží ráfku na vozidlo zkontrolujte, zda na něm nezůstalo žádné čistící médium.

8. ZABÍHÁNÍ

Když je stroj nový, vnitřní povrch čerpadla a potrubí se bude vyhlazovat a může docházet k uvolňování čistících média. Proto se důrazně doporučuje po provedení 100 mytí vyměnit vodu a propláchnout stroj. Čistící médium je potom třeba při jeho zachytávání do koše také propláchnout vodou.

9. ALARMY

Na stroji se mohou objevit tři typy alarmů, typ A, B nebo C.

Alarm typu A: Stroj se ihned zastaví a na displeji se zobrazí chybový kód a popis. Před pokusem o opětovné spuštění je třeba chybu opravit.

Alarm typu B: Stroj bude stále ještě moci pracovat, ale příslušná funkce, to znamená ponorný ohřívač, se vypne.

Alarm typu C: Stroj se ihned zastaví a na displeji se zobrazí chybový kód a popis. Jestliže chcete odstranit alarm typu C, je třeba vypnout stroj. Jinak nebude možné stroj restartovat.

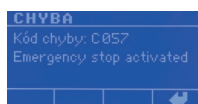

Příklad: Jestliže dojde ke stisknutí tlačítka nouzového zastavení, zobrazí se tato obrazovka s chybovým kódem a krátkým popisem.

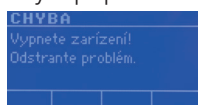

Stisknutím tlačítka Enter se zobrazí pokyn k vypnutí stroje a odstranění závady.



Když se stroj bude znovu zapínat, je třeba na 3 sekundy stisknout tlačítko STOP a potvrdit tak, že porucha byla odstraněna.

Seznam alarmů najdete v kapitole 19.

10. FUNKCE NA OVLÁDACÍM PANELU

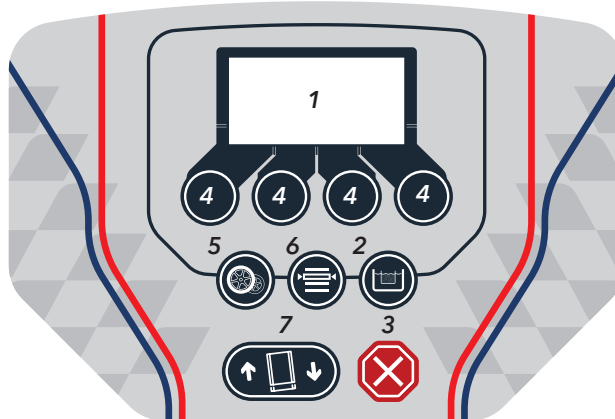

- | | |
|--------------------------------|------------------------|
| 1. LCD DISPLEJ | 5. KOLA STD/SUV |
| 2. ZACHYTÁVÁNÍ ČISTICÍHO MÉDIA | 6. NASTAVENÍ |
| 3. STOP | 7. OVLÁDACÍ PRVKY VÍKA |
| 4. PROVOZNÍ TLAČÍTKA | |

10.1 LCD DISPLEJ

10.2 ZACHYTÁVÁNÍ ČISTICÍHO MÉDIA



Vodu je třeba vyměnit vždy po provedení 300 mycích cyklů. Za tímto účelem stisknete tlačítko pro zachytávání čistícího média, aby došlo k zachycení korálků.

STROJE BEZ ČIŠTĚNÍ VODOU: Stiskněte tlačítko pro zachytávání čistícího média. Stroj automaticky spustí zachytávání čistícího média. *Pokyny pro výměnu vody najdete v kapitole 12.*

STROJE VYBAVENÉ ČIŠTĚNÍM VODOU: Jestliže je váš stroj vybaven sadou pro čištění vodou, po stisknutí tlačítka pro zachytávání čistícího média jsou k dispozici dvě možnosti.

Nyní si můžete vybrat zachytávání čistícího média nebo čištění vodou. Předem je nastaveno zachytávání čistícího média.

Abyste tento způsob provozu spustili, stačí pouze znovu stisknout tlačítko ENTER. *Pokyny pro výměnu vody najdete v kapitole 12.*

Po dokončení zachytávání čistícího média se zvýrazní ikona čištění vodou. Jestliže chcete spustit tuto činnost, stisknete tlačítko ENTER. Jestliže ji chcete zrušit, stisknete BACK (Zpět) nebo STOP.

PAMATUJTE NA NÁSLEDUJÍCÍ: Před vyprazdňováním vody ze stroje vždy vypněte hlavní vypínač.

10.3 STOP



Tlačítko STOP ruší mycí programy a vrací uživatele z nastavení na hlavní obrazovku. Po alarmu typu C je třeba stroj resetovat stisknutím tlačítka STOP na 3 sekundy.

10.4 PROVOZNÍ TLAČÍTKA

Provozní tlačítka pro volbu programu mytí a navigaci v nabídce nastavení.

10.5 KOLA STD/SUV

Stroj je ve výchozím nastavení nastaven na rozměr kol do 20". Jestliže chcete umývat kola větší než 20" nebo kola vozů SUV, stiskněte toto tlačítko. Na displeji se nyní rozsvítí ikona, která ukazuje, že je aktivován režim SUV.

V režimu SUV bude dynamické rameno provádět větší záběr, aby se čistila větší plocha ráfku. Režim SUV se po umytí čtyř kol automaticky zruší.

Jestliže chcete režim SUV zrušit, stačí pouze znovu stisknout toto tlačítko. Ikona STD/SUV na displeji nyní zhasne a stroj bude optimalizován pro standardní kola.

Aby se režim SUV zachoval, během 4 sekund stiskněte toto tlačítko.

10.6 NASTAVENÍ

Režim Settings (Nastavení) umožňuje prohlížet a měnit parametry pokročilého systému. Díky našemu propracovanému řídicímu systému lze v této myčce kol měnit mnoho nastavení. Nejedná se o běžnou součást každodenního používání.

Jestliže se chcete dostat do nastavení, stiskněte toto tlačítko na panelu uživatele.

10.7 OVLÁDACÍ PRVKY VÍKA

Tato tlačítka otevírají nebo zavírají víko.

11. ROZHRANÍ UŽIVATELE

11.1 ZÁKLADNÍ NAVIGACE

- Obrazovka ukazuje ve spodním poli čtyři možnosti definované softwarem.
- Jestliže chcete upravit hodnoty, použijte tlačítka provozu. Nejdále vpravo je obvykle ENTER (Zadání) nebo NEXT (Další) a vlevo je tlačítko BACK (Zpět) nebo CANCEL (Zrušení).
- Vždy můžete provést zrušení stisknutím tlačítka STOP.

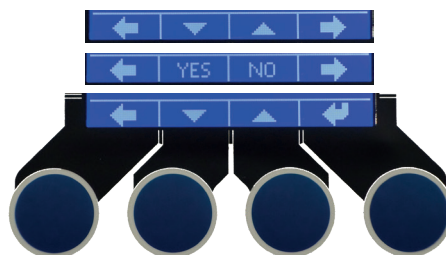

11.2 HLAVNÍ OBRAZOVKA

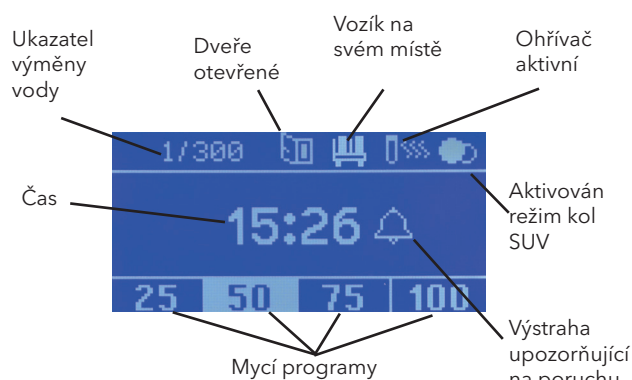

11.3 MYCÍ PROGRAMY

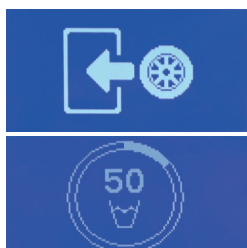

- Mycí cyklus spusíte stisknutím jednoho z tlačítek provozu.
- Jestliže je ke stroji připojen vozík, spustí nakládání kola do stroje.
- Stroj se spustí a zobrazí zvolený cyklus mytí společně s ikonou mytí. Když bude mytí dokončeno, spustí se ofukování a čisté oplachování.
- Jestliže je vozík připojen, stroj vyloží umyté kolo, přesune vozík a naloží nové kolo, které se má umýt.

• **PAMATUJTE NA NÁSLEDUJÍCÍ:** Jestliže dojde k překročení počtu 300 mytí, bude po dokončení mycího cyklu blikat střídavě výstraha se značkou zaškrtnutí.

• Stroj uživateli také připomene kontrolu hladiny vody, protože to je důležité pro účinnost mytí. Toto se provádí střídavým blikáním ikony ukazatele hladiny vody a značky zaškrtnutí.

11.4 ÚPRAVA NASTAVENÍ MYTÍ

Programy mytí lze upravovat - dobu mytí, čisté oplachování (CleanRinse) a dobu ofukování vzduchem. Přidržte tlačítko mycího programu spuštěné po dobu 3 sekund pro program, který se má editovat. Zobrazí se obrazovka NASTAVENÍ MYTÍ. Pro zvyšování nebo snižování hodnoty doby použijte provozní tlačítka.

Prodlužování doby čisté oplachování je třeba provádět s opatrností. Při delší době se bude spotřebovávat více vody z vodovodu. Čisté oplachování lze vypnout zkrácením doby tak dlouho, dokud se na displeji nezobrazí OFF (Vypnuto).

11.5 NASTAVENÍ

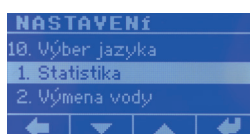

11.5.1 STATISTIKA

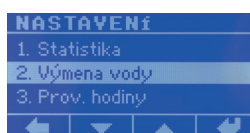

11.5.2 VÝMĚNA VODY

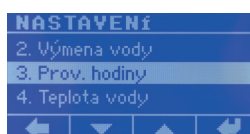
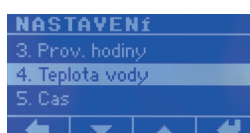
11.5.3 PRACOVNÍCH HODIN/
INTELIGENTNÍ OHŘÍVAČ11.5.4 TEPLOTA VODY/
OHŘÍVAČ

11.5.5 ČAS

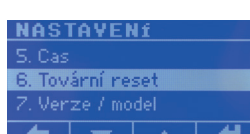

11.5.6 TOVÁRNÍ RESET

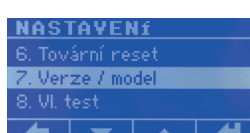

11.5.7 VERZE/MODEL

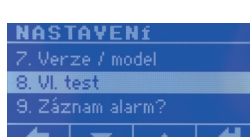

11.5.8 SAMOČINNÝ TEST

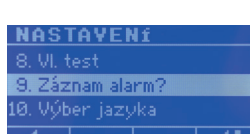

11.5.9 ZÁZNAM ALARM

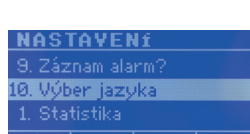

11.5.10 VÝBĚR JAZYKA

11.5.1 STATISTIKY

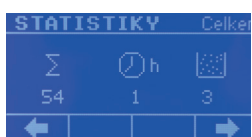

STATISTIKY Celkem

Stroj zaznamenává celkový počet mytí, celkovou dobu provozu a celkový počet sběrů média.

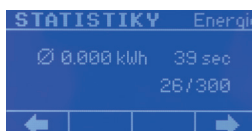

STATISTIKY Energie

Tento stroj je vybaven pokročilým systémem sledování proudu, který umožňuje stanovení spotřeby motoru čerpadla.

Ta se zobrazuje jako průměrná spotřeba/mytí a resetuje se automaticky vždy při čištění stroje. Tato hodnota se mění v závislosti na tom, jak dlouhý je průměrný mycí cyklus.



STATISTIKY 7 dní

Stroj dokáže také zjistit rozsah používání během posledních sedmi dnů a zobrazit jej ve formě grafu. To lze používat pro zjištění špiček pracovního zatížení.

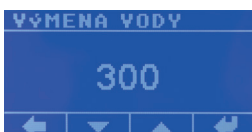

11.5.2 VÝMĚNA VODY

Jestliže se na stroji používá čisté oplachování, intervaly výměny mytí lze prodloužit na přibližně 400 mytí.

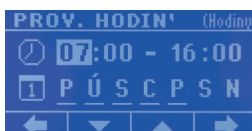

11.5.3 PRACOVNÍCH HODIN

Zařízení GP 24 je vybaveno inteligentním systémem ohřevu vody, který dokáže ušetřit až o 50 % více energie než tradiční ohřivač regulovaný termostatem. Můžete zadat dobu, kdy má být stroj ráno připraven k mytí, dobu, kdy stroj odpoledne přestane být používán, a během kterých víkendů by měl být podle harmonogramu aktivní.

Stroj potom včas automaticky spustí ohřev vody tak, aby v době „STARTTIME“ (Doba spuštění) měla požadovanou teplotu. Stroj je ve výchozím nastavení nastaven na 7:00-16:00, MON-FRI (pondělí-pátek). To znamená, že voda bude mít v této době provozní teplotu.

Jestliže inteligentní ohřev není z nějakého důvodu vyžadován, nastavte časový harmonogram na 00:00-00:00, MON-SUN (pondělí-neděle) a ohřivač bude udržovat vodu teplou po 24 hodin, 7 dnů v týdnu.

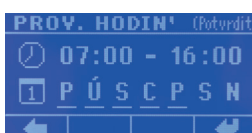
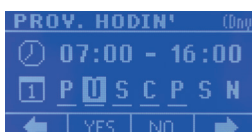

11.5.4 TEPLOTA VODY/OHŘÍVAČ

Teplota vody je nastavitelná v rozsahu 30-50 °C.

Ohřivač lze také vypnout snížením teploty tak, aby se na displeji zobrazilo OFF (Vypnuto).

Výchozí tovární nastavení teploty vody je 45 °C. Tato hodnota se **NESMÍ** zvyšovat, protože voda by byla příliš horká, což by mohlo vést k nebezpečí popálenin.



11.5.5 ČAS

Je důležité, aby čas a den v týdnu byl správný, protože na něm jsou závislé různé funkce v rozhraní.

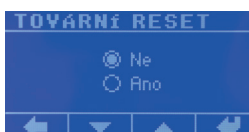
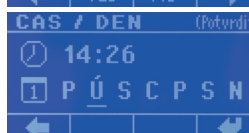
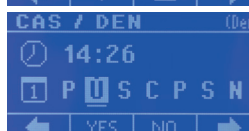

11.5.6 RESETOVÁNÍ NA TOVÁRNÍ NASTAVENÍ

Tuto možnost můžete použít k resetování stroje na standardní tovární hodnoty. Jestliže náhodně vstoupíte do menu, stačí pouze stisknout tlačítko pro návrat (back) nebo tlačítko STOP.

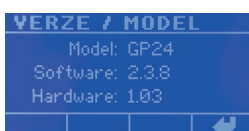

11.5.7 VERZE/MODEL

Zobrazuje, kterou verzi softwaru (SW) a hardwaru (HW) stroj používá.

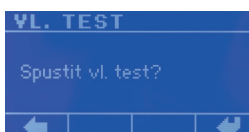

11.5.8 SAMOČINNÝ TEST

Samočinný test umožňuje individuální provedení všech funkcí na stroji. Používá se například při instalaci nového volitelného příslušenství pro kontrolu toho, zda funguje správně. Také se může používat pro odstraňování závad na stroji. Samočinný test by měl být používán pouze oprávněnými osobami.

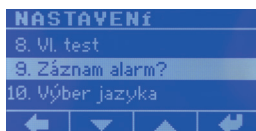

11.5.9 ZÁZNAM ALARMŮ

Do záznamu alarmů se ukládají všechny chybové kódy. Když dojde k poruše, zobrazí se chybový kód poruchy na displeji. Tyto chybové kódy se ukládají do záznamu alarmů, kam se můžete vrátet a prohlížet typy chybových kódů, před kolika dny k nim došlo, a dobu, kdy k nim došlo.

Seznam chybových kódů najdete v kapitole 19 Odstraňování závad.

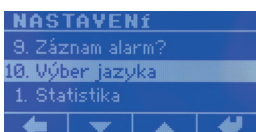

11.5.10 VÝBĚR JAZYKA

Změna jazyka textů na displeji

12. VÝMĚNA VODY

Po umytí 300 kol se voda musí vyměnit a je třeba vyčistit stroj.

PAMATUJTE NA NÁSLEDUJÍCÍ: Při přemístování zařízení naplněného vodou musí vidlice dosahovat celou délkou pod stroj (viz obrázek 1) a pod příčný nosník (viz obrázek 2).

1. Doplnujte vodu tak dlouho, dokud hladina vody nedosáhne k hornímu zářezu červeného ukazatele hladiny (viz obrázek 12 a 13). Vložte koš s čistícím médiem do mycího oddělení a zavřete dvířka.
PAMATUJTE NA NÁSLEDUJÍCÍ: Koš s čistícím médiem vkládejte s bočním otvorem vlevo (viz obrázek 17).
2. Stiskněte tlačítko pro zachytávání čistícího média (viz kapitola 10) a ponechte stroj běžet tak dlouho, dokud se automaticky nezastaví (přibližně 5 minut). Stisknutím tlačítka ENTER ověřte, zda došlo ke zvýšení hladiny vody. V případě potřeby spusťte program zachytávání čistícího média dvakrát. Když se čistící médium bude zachytávat do koše, můžete snadno zkontrolovat, zda máte správné množství čistícího média ověřením, zda jeho hladina dosahuje po značku 20 kg na boku koše (viz obrázek 17). Pokud tomu tak není, doplňte čistící médium.
3. **PAMATUJTE NA NÁSLEDUJÍCÍ:** Před vyprazdňováním vody ze stroje vždy vypněte hlavní vypínač. Ponechte vodu vytékat ven položením spodní vypouštěcí hadice na podlahu (viz obrázek 3). Odpadní vodu z tohoto stroje je třeba nechat vytékat přes odlučovač oleje. V případě potřeby lze stroj vybavit ekologickým čištěním vody a filtračním systémem. Ten bude oddělovat odpad a vodu, takže vodu lze vyprazdňovat do odtoku. V případě používání systému pro čištění vody společnosti Hedson bude odpadní voda splňovat všechny požadavky vodohospodářských orgánů. Pokud chcete zjistit více informací o místních mezních hodnotách, kontaktujte místní vodohospodářské orgány.
4. Odstraňte usazené nečistoty ze spodní části stroje pomocí ruční lopatky a potom stroj vypláchněte.
PAMATUJTE NA NÁSLEDUJÍCÍ: Se zbytky ze stroje je třeba nakládat jako s nebezpečným odpadem.

Vysypte čistící médium zpět do vody převrácením koše uvnitř stroje a doplněním vody tak, aby dosahovala po spodní zářez červeného ukazatele hladiny (viz obrázek 13).

PAMATUJTE NA NÁSLEDUJÍCÍ: Před vyprazdňováním vody ze stroje vždy vypněte hlavní vypínač. Po spuštění mycího cyklu dojde znovu k automatickému zapnutí ohřívače.

13. KAŽDODENNÍ ÚDRŽBA

(viz obrázek 12 a 13)

Hladinu vody je třeba denně kontrolovat a v případě potřeby ji upravit. **Pokud hladina vody bude chybná, stroj nebude fungovat správně.** Bude umývat s nižší účinností a riziko zablokování proplachovacích potrubí se zvýší.

Zkontrolujte, zda ve stroji nevzniká žádná pěna. K tomu může dojít, když budete umývat kola z vozů, které byly právě umyty v automatické myčce osobních automobilů. Podobně může vznikat pěna, když do vody přidáte jiné než doporučené čisticí přípravky (viz kapitola 4).

Pěna může způsobit chybnou funkci. Stroj bude umývat s nižší účinností a riziko zablokování proplachovacích potrubí se zvýší.

Jestliže dojde k rozsypaní čisticího média na podlahu, je **nezbytné podlahu zamést a provádět zametání pravidelně**, abyste zabránili vzniku kluzké podlahy (viz obrázek 11).

14. SERVIS

- Před sejmutím krytu motorového prostoru (viz obrázek 3) nezapomeňte odpojit elektrické napájení a dodávku stlačeného vzduchu (viz obrázek 4) do stroje.
- Kryt motorového prostoru (viz obrázek 3) smí kvůli vystavení pohybujícím se částem a snadnému přístupu k elektrickým částem sundávat pouze oprávnění pracovníci.

15. PONORNÝ OHŘÍVAČ

(viz obrázek 20)

- Výchozí nastavení ponorného ohříváče je provedeno tak, aby teplota vody měla provozní hodnotu v době od 07:00 do 16:00, od pondělí do pátku (viz kapitola 11.5.3).
- Výchozí tovární nastavení teploty vody je 45 °C. Tato hodnota se **NESMÍ** zvyšovat, protože voda by byla příliš horká, což by mohlo vést k nebezpečí popálenin.
- **PAMATUJTE NA NÁSLEDUJÍCÍ: Před vyprazdňováním vody ze stroje vždy vypněte hlavní vypínač.** Po spuštění mycího cyklu dojde znovu k automatickému zapnutí ohříváče.

16. ČISTÉ OPLACHOVÁNÍ

Zařízení GP-24 je vybaveno zvláštní čisticí funkcí, která po dokončení mycího cyklu a před zahájením ofukování provede opláchnutí kol čistou vodou.

Jestliže se na stroji používá čisté oplachování, intervaly výměny mytí lze prodloužit na přibližně 400 mytí.

Funkci čistého oplachování lze vypnout. Pokyny **najdete v kapitole 11.4.**

17. ČIŠTĚNÍ VODY A MANIPULACE S VODOU (VOLITELNÉ PŘÍSLUŠENSTVÍ)

Nečistoty na kolech mytých v myčce kol Hedson jsou nečistoty z našich vozovek a automobilů. Tyto nečistoty mohou obsahovat zbytky těžkých kovů, zvláště pak měď z brzd, zinek a nikl. Povolené limitní hodnoty se mohou podle místa lišit. Informace o manipulaci se znečištěnou vodou získáte od příslušných místních úřadů.

Odpadní vodu z tohoto stroje je třeba nechat vytékat přes odlučovač oleje. V případě potřeby lze stroj vybavit ekologickým čištěním vody a filtračním systémem.

Společnost Hedson Technologies AB vyvinula snadný a účinný postup čištění odpadní vody. Při tomto čištění se do vody při míchání ve stroji přidává práškový koagulant (číslo dílu R12076). Koagulant na sebe prostřednictvím flokulace váže částice těžkých kovů a tyto větší částice lze odfiltrovat (číslo dílu R12038, hadicový filtr a číslo dílu R12037, filtrační koš). Vyčištěná voda splňuje všechny limity a požadavky úřadů.

Pokud používáte zařízení s teplou vodou, existuje nebezpečí rozšíření nebezpečných bakterií (přenos vodou a/nebo vzduchem), zvláště pokud necháte vodu delší dobu stát ve stroji. Proto doporučujeme následující postupy:

- Přidejte do vody v mycí komoře baktericidní prostředek (č. dílu 230521, 2 litry na 300 litrů vody).
- Pokud stroj nepoužíváte, vodu vypusťte.

PAMATUJTE NA NÁSLEDUJÍCÍ: Při používání metody čištění vody společností Hedson se nesmí používat přípravek BIO-291 ani žádný další čisticí přípravek.

Pokud požadujete další informace, obraťte se na vašeho prodejního zástupce.

18. TECHNICKÉ SPECIFIKACE

Výrobce:	HEDSON TECHNOLOGIES AB
	Hammarvägen 4 SE-232 37 ARLÖV ŠVÉDSKO
Model stroje:	GP 24
Elektrické údaje:	Viz typový štítek
Požadovaná pojistka:	Pojistka B ¹⁾
Přípojka stlačeného vzduchu:	Závit G $\frac{1}{4}$ " Min. 8 bar (120 psi) Max. 12 bar (174 psi)
Spotřeba vzduchu:	400 l/mycí cyklus.
Proud vzduchu:	1000 l/min při 7 bar
Vodovodní přípojka:	Hadice na vodu Ø $\frac{1}{2}$ "
Objem vody:	300 l (82 US galonů)
Spotřeba vody:	Přibližně 1 l/myté kolo
Výška zařízení se zavřeným víkem:	1550 mm (61")
Výška zařízení s otevřeným víkem:	2360 mm (93")
Šířka zařízení:	1620 mm (64")
Hloubka zařízení:	1100 mm (43")
Hmotnost zařízení: vody nebo čisticího média	320 kg (704 liber) bez
Hmotnost vozíku:	56 kg na vozík
Maximální hmotnost kol:	45 kg
Maximální velikost kol:	800 x 350 mm (31"x14")
Minimální velikost kol:	540 x 135 mm (22"x5")
Hladina akustického tlaku:	79 dB(A) měřeno ve vzdálenosti 1 metru

¹⁾ Předpokládá se, že k této pojistce není připojeno žádné další elektrické zařízení.

19. PRŮVODCE ODSTRAŇOVÁNÍM ZÁVAD

ŠPATNÝ VÝSLEDEK ČIŠTĚNÍ

Nejprve zkontrolujte, zda:

- hladina vody je správná (viz kapitola 13),
- ve vodě není pěna (viz kapitola 13),
- voda se pravidelně vyměňuje (viz kapitola 12),
- množství čisticího média je správné (viz kapitola 12),
- se používá původní čisticí médium (viz kapitola 5),
- se nepoužívají cizí čisticí přípravky (viz kapitola 4).

Potom zkontrolujte, zda:

- proplachovací potrubí (viz obrázky 5 a 6) nejsou zablokovaná,
- lopatky (viz obrázek 16), jsou smontovány správně,
- hadice spojující čerpadlo s proplachovacími potrubími se neuvolnily z čerpadla nebo z proplachovacích potrubí,
- se dynamické proplachovací potrubí (viz obrázek 6) pohybuje (pokud ne, obraťte se na vašeho dodavatele).

Jestliže jsou výše uvedené body v pořádku, obraťte se na vašeho dodavatele, aby zkontroloval vnitřek čerpadla. O tento případ se může jednat, když stroj dosáhne počtu 20 000 mycích cyklů.

PROPLACHOVACÍ POTRUBÍ JSOU ZABLOKOVÁNA

Proplachovací potrubí (viz obrázky 5 a 6) se mohou zablokovat z následujících důvodů:

- Došlo k zachycení čepičky ventilu nebo jiného cizího předmětu v trysce proplachovacího potrubí.
- Stroj pracuje při příliš nízké hladině vody.
- Ve stroji je příliš mnoho čisticího média.
- Používají se neschválené plastové korálky.
- Ve vodě je pěna kvůli používání neschváleného čisticího přípravku.
- Ve vodě je pěna kvůli tomu, že je příliš znečištěná.

Jestliže chcete zkontrolovat, zda je proplachovací potrubí zablokované, vložte prst nebo kousek měkké hadičky do trysky (viz obrázek 19). Jestliže je potrubí zablokované, demontujte lopatku (viz obrázek 18).

PAMATUJTE NA NÁSLEDUJÍCÍ: Levá a pravá lopatka se navzájem liší. Viz obrázek 16. Dbejte na to, abyste je nezaměnili.

Záměna by mohla vést k poškození kol.

Odšroubujte dvě matice M6, demontujte pryžovou trysku a vyčistěte zablokované potrubí pomocí stlačeného vzduchu. V případě potřeby prodlužte vaši vzduchovou pistoli přiloženou hadicí na vzduch a proveďte ofouknutí zcela dolů až k čerpadlu (viz obrázek 18 a 19).

Upozornění: Před demontáží dveří motorového prostoru si přečtěte kapitola 3 Bezpečnostní informace.

Potom spusťte mycí cyklus, abyste vyčistili potrubí, a nakonec nainstalujte proplachovací trysku a lopatku zpět na místo.

Jestliže čepička ventilku nebo nějaký jiný předmět zablokuje potrubí opakovaně, je třeba jej odstranit z čisticího média.

Znovu důrazně doporučujeme, aby **čepičky ventilků byly z kol před mytím odstraněny**, protože mohou způsobit narušení provozu, když se dostanou do mycího cyklu (viz kapitola 7).

ZOBRAZOVÁNÍ HLÁŠENÍ

Chybový kód	Text na displeji	Opatření
C001	Main frequency incorrect	Kontaktujte svého prodejce.
C002	Main phase missing	Zkontrolujte napájecí kabel, stěnovou zásuvku a pojistky.
C003	Main phase order	Zaměňte dvě fáze na napájecí vidlici.
A004	Pump motor overcurrent	Zkontrolujte, zda nedošlo k uváznutí kola čerpadla. Kontaktujte vašeho prodejního zástupce.
A005	Rotation motor overcurrent	Zkontrolujte, zda se hnací válec hladce otáčí. Kontaktujte vašeho prodejního zástupce.
A007	Mixer motor overcurrent	Zkontrolujte, zda se osa míchacího zařízení hladce otáčí.
B011	Board over temperature	Zkontrolujte větrání, teplotu a přítomnost prachu v okolí elektrické skříně. Nechejte stroj vychladnout a proveďte nový pokus.
B016	Arm overcurrent	Kontaktujte svého prodejce.
B017	Arm stall	Odpojte lineární akční člen a zkontrolujte, zda se může dynamické rameno bez problémů pohybovat. Kontaktujte svého prodejce.
A018	Fuse MF2 overload	Vyměňte řídicí kartu.
A019	Fuse MF3 overload	Zkontrolujte čidlo dveří a kabel.
A020	Fuse MF4 overload	Zkontrolujte elektromagnetický ventil ofukování a kabel.
A021	Fuse MF5 overload	Vyměňte řídicí kartu.
A022	Fuse MF9 overload	Zkontrolujte, zda nedošlo ke zkratu na konektorech nebo kabely do lineárního pohonu.
A023	Pump motor phase missing	Zkontrolujte, zda nedošlo k poškození kabelu do motoru čerpadla.
A024	Rotation motor phase missing	Zkontrolujte, zda nedošlo k poškození kabelu do motoru otáčení.
A025	Mixer motor phase missing	Zkontrolujte, zda nedošlo k poškození kabelu do motoru míchacího zařízení.
A026	Pump motor off current failure	Kontaktujte svého prodejce.
A027	Misc sensor off current failure	Kontaktujte svého prodejce.
B028	Heater undercurrent	Zkontrolujte, zda nedošlo k poškození kabelu do ohříváče.
B029	Heater overcurrent	Zkontrolujte, zda nedošlo k poškození kabelu do ohříváče.
B030	Water temperature sensor failure	Zkontrolujte, zda nedošlo k poškození kabelu do čidla teploty.

Chybový kód	Text na displeji	Opatření
B031	Water over temperature	Zkontrolujte, zda nedošlo k poškození kabelu do ohříváče.
C041	Cannot read NVM, restart machine	Restartujte stroj.
A045	Cylinder 1 not retracted	Zkontrolujte čidlo koncové polohy 1-.
A046	Cylinder 1 not extended	Zkontrolujte čidlo koncové polohy 1+.
A047	Cylinder 2 not retracted	Zkontrolujte čidlo koncové polohy 2-.
A048	Cylinder 2 not extended	Zkontrolujte čidlo koncové polohy 2+.
A049	Cylinder 3 not retracted	Zkontrolujte čidlo koncové polohy 3-.
A050	Cylinder 3 not extended	Zkontrolujte čidlo koncové polohy 3+.
A051	Cylinder 4 not retracted	Zkontrolujte čidlo koncové polohy 4-.
A052	Cylinder 4 not extended	Zkontrolujte čidlo koncové polohy 4+.
A053	Cylinder 5 not retracted	Zkontrolujte čidlo koncové polohy 5-.
A054	Cylinder 5 not extended	Zkontrolujte čidlo koncové polohy 5+.
A055	Cylinder 6 not retracted	Zkontrolujte čidlo koncové polohy 6-.
A056	Cylinder 6 not extended	Zkontrolujte čidlo koncové polohy 6+.
C057	Emergency stop activated	Resetujte nouzové zastavení a restartujte stroj.
A060	Problem side support	Zkontrolujte, zda se boční podpěra může volně pohybovat, to znamená, zda uvnitř není žádné kolo.
B061	Air pressure low	Zkontrolujte, zda je připojen stlačený vzduch.
A062	Trolley out of position	Nastavte vozík do počáteční polohy.
C063	Terminal box communication loss	Zkontrolujte, zda nedošlo k poškození kabelu do svorkovnice.
A064	Terminal box MF1 overload	Zkontrolujte čidla koncové polohy a přítlačný kryt.
A065	Terminal box MF2 overload	Zkontrolujte výstražné světlo, zvukovou signalizaci a solenoidy.

Viz kapitola 11.5.9 Záznam alarmů

1. INFORMAZIONI GENERALI

Il presente Manuale d'uso fornisce importanti informazioni riguardanti il lavaruote Drester GP 24 di Hedson (GP 24) e descrive come utilizzarlo in modo sicuro. Leggere l'intero Manuale d'uso prima di utilizzare la macchina. Per un uso sicuro, è importante che la macchina sia manovrata correttamente. È importante seguire attentamente le istruzioni. Fare riferimento in modo accurato a tutte le figure riportate alla fine del presente documento per una comprensione completa.

2. DESTINAZIONE D'USO DELLA MACCHINA

Questa macchina è stata progettata per pulire le ruote dei veicoli, ossia lo pneumatico montato sul proprio cerchione. Qualsiasi altro utilizzo è vietato.

NOTA: La macchina non può essere utilizzata per la pulizia di pneumatici sgonfi in quanto la rotazione degli stessi risulterebbe impedita.

Questo apparecchio di alta qualità, destinato a utenti professionali, aumenta il livello del servizio e l'efficienza dell'officina.

Il lavaruote pulisce le ruote con un metodo di pulizia ecologico. I granuli di plastica e l'acqua vengono spruzzati sul cerchione a bassa pressione, garantendo una pulizia accurata e completa di tutti i tipi di cerchioni. Durante il processo di pulizia, l'irroratore dinamico si muove lentamente sulla parte esterna del cerchione, raggiungendo ogni punto del cerchione stesso; ciò è particolarmente vantaggioso per la pulizia di cerchioni in lega molto lucidi, degli pneumatici di grandi dimensioni (SUV, furgoni) e dei cerchioni più sofisticati.

Il lavaruote GP 24 pulisce le ruote nel rispetto dell'ambiente. La macchina utilizza un impianto idraulico chiuso e il consumo d'acqua per ogni ruota lavata è molto basso, circa 1 L/ruota. I granuli di plastica e l'acqua garantiscono una pulizia della ruota accurata ma delicata e non è necessario l'utilizzo di detersivi o sostanze chimiche. Il lavaruote GP 24 può essere utilizzato con un sistema opzionale di pulizia dell'acqua.

3. INFORMAZIONI DI SICUREZZA

Un uso improprio del GP 24 potrebbe determinare il verificarsi di situazioni di pericolo. Al fine di mantenere l'elevato standard di sicurezza della macchina, è importante che siano seguite queste istruzioni.

- Non azionare la macchina se prima non si è letto e compreso per intero il Manuale d'uso.
- La macchina deve essere installata come descritto nelle istruzioni.
- La macchina deve essere adoperata come descritto nelle istruzioni.
- La manutenzione della macchina deve essere effettuata come descritto nelle istruzioni.

- Utilizzare esclusivamente pezzi di ricambio originali.
- Il presente Manuale d'uso deve essere sempre in condizioni di leggibilità e disponibile in prossimità della macchina. Tutti gli addetti devono conoscere il luogo in cui si trova il Manuale d'uso.
- È necessario formulare delle istruzioni operative in base al presente Manuale d'uso del GP 24, tradotte nelle lingue parlate dal personale addetto.
- Non modificare né alterare la macchina in nessun modo.
- Indossare occhiali di protezione o simili per proteggere gli occhi dagli spruzzi d'acqua.
- È di vitale importanza spazzare il pavimento regolarmente, per evitare il rischio che diventi scivoloso (vedi figura 11).
- Quando si usano attrezzature a base di acqua calda c'è il pericolo che si sviluppino batteri nocivi (per diffusione via acqua e/o via aerea), soprattutto se l'acqua è rimasta per un periodo dentro la macchina mentre questa non è in funzione.

Si raccomanda pertanto la seguente procedura:

- Aggiungere un battericida all'acqua nel vano di lavaggio (art. n° 230521, 2 litri per 300 litri d'acqua)
- Svuotare la macchina, quando non è in uso, facendone fuoriuscire l'acqua.
- **Attenzione:** Prima di rimuovere il portello del vano motori (vedi figura 3), assicurarsi di disconnettere l'alimentazione elettrica e la tubazione che fornisce l'aria compressa (vedi figura 4) alla macchina.
- **Attenzione:** Il portello del vano motori (vedi figura 3) può essere rimosso solo dal personale autorizzato, a causa dell'esposizione alle parti mobili e al facile accesso alle parti elettriche.
- Questo è un modello UE e non può essere venduto in Nord America.

4. DETERGENTE

È possibile richiedere un detersivo speciale sviluppato appositamente per questo lavaruote. Numero articolo: BIO-291

NOTA: La garanzia decade se la macchina viene utilizzata con detersivi o prodotti chimici non approvati.

5. GRANULI

La miscela di granuli di plastica DoublePower che viene spruzzata sulla ruota per pulirla è stata formulata attentamente per assicurare i migliori risultati di lavaggio possibili senza danneggiare i cerchioni. Possiede proprietà di fluttuazione, grado di durezza e qualità di pulizia particolarmente adatte. I granuli DoublePower possono essere ordinati usando il numero 230794 (busta contenente 20 kg). Un lavaruote vuoto necessita di 20 kg di granuli.

NOTA: La garanzia decade se la macchina viene utilizzata con granuli di plastica non approvati.

6. INSTALLAZIONE

- Verificare prima di tutto che la macchina non sia stata danneggiata durante il trasporto. In caso contrario, comunicarlo immediatamente alla società di trasporti.
- Rimuovere l'imballaggio e verificare nuovamente che la macchina non sia stata danneggiata durante il trasporto. In caso contrario, comunicarlo immediatamente alla società di trasporti.
- La macchina deve essere sollevata dal lato destro, dove è posizionato il coperchio di manutenzione.

NOTA: Le forche del carrello elevatore devono estendersi completamente sotto la macchina (vedi figura 1) e la traversa (vedi figura 2).

- Assicurarsi che vi sia uno spazio adeguato per il funzionamento della macchina (vedi figura 14). La macchina richiede 2 x 3,5 metri quando viene utilizzata con due carrelli. Per ogni carrello in più, la macchina richiede due metri in più (vedi figura 14).
- Lo spazio deve essere uniforme e orizzontale in tutte le direzioni in cui opererà la macchina.
- Collegare l'aria compressa a una pressione di massimo 12 bar (174 psi) e minimo 8 bar (120 psi). Il connettore si trova sul lato destro della macchina (vedi figura 4). Assicurarsi che l'alimentazione dell'aria alla macchina sia abbastanza ampia, onde evitare cali di pressione.
- Aprire il portello e rimuovere il cestello dei granuli (vedi figura 17). Mettere il cestello da parte: andrà usato in seguito per il ricambio dell'acqua (vedi capitolo 12). Svuotare completamente la busta inclusa contenente i granuli versandoli nella macchina.
- Nella vasca di lavaggio, in basso a sinistra, si trova un indicatore rosso del livello dell'acqua (vedi figura 12) con due tacche. Riempire la macchina con acqua, in modo che il livello dei granuli non superi la tacca inferiore (vedi figura 13) dell'indicatore.

NOTA: Il corretto livello dell'acqua è estremamente importante (vedi capitolo 12).

- La macchina è dotata di un sistema di riconoscimento di fase che impedisce al motore della pompa e al motore di rotazione di funzionare nella direzione errata. Se le fasi sono collegate in modo errato, la macchina si disattiverà fino alla commutazione delle fasi. Sul display LCD apparirà la scritta ERRORE DI FASE.



- In mancanza di una, due o tre fasi, la macchina riconoscerà l'errore e visualizzerà la scritta FASE MANCANTE.



- Qualora si verificasse uno di questi problemi, la correzione dovrà essere effettuata da un elettricista qualificato.
- Se c'è il rischio che la temperatura scenda sotto 0°C, l'acqua deve essere svuotata dalla macchina. In caso contrario la pompa e il raccogliatore inferiore saranno danneggiati dal congelamento dell'acqua.

7. ISTRUZIONI PER L'USO

1. Attivare l'interruttore principale rosso/giallo (vedi figura 3).
2. Posizionare le ruote nel carrello (vedi figura 15). Controllare che le ruote siano dritte e appoggiate sui supporti a sinistra con l'esterno del cerchione rivolto a destra, per evitare di danneggiarlo.

NOTA: I rivestimenti decorativi, ad es. gli elementi in plastica al centro del cerchione o i tappi delle valvole, devono essere rimossi prima di lavare la ruota (vedi figura 7). Potrebbero causare disturbi operativi in caso di caduta durante il ciclo di lavaggio (vedi capitolo 19).

Le ruote con superfici in rilievo sul cerchione sporgenti per **più di 13 mm (1/2")** oltre lo pneumatico non devono mai essere lavate nel lavar ruote (**vedi figura 8**). Le superfici sporgenti possono essere danneggiate.

3. Spostare il carrello sulla macchina. Posizionare il carrello in modo che il secondo supporto per la ruota sia posizionato a destra del coperchio (**vedi figura 22**).
4. Quando il carrello si trova in posizione e viene premuto verso la macchina, il display mostrerà l'immagine seguente, quindi la macchina abbasserà automaticamente la guida e bloccherà il carrello alla macchina, e il carrello viene spostato di una posizione a sinistra.



Se il carrello è posizionato troppo a sinistra, verrà visualizzata l'immagine seguente e il carrello dovrà essere spostato a destra.



Se il carrello è posizionato troppo a destra, verrà visualizzata l'immagine seguente e il carrello dovrà essere spostato a sinistra.



5. Avviare la macchina (vedi capitolo 11.3) premendo uno dei pulsanti operativi.
6. Quando la macchina sta lavando una ruota da un carrello, un altro carrello può essere collegato al primo (per un massimo di 4 carrelli che possono essere collegati tutti insieme). In questo modo,

la macchina può proseguire il lavaggio senza interruzioni. Si prega di notare che quando il carrello è in movimento non può essere collegato alcun carrello.

7. Quando l'ultima ruota sul carrello è stata lavata ed è uscita dalla macchina, la guida viene sollevata e il carrello viene scollegato dalla macchina. Il display mostrerà l'immagine seguente e il carrello dovrà essere rimosso dalla macchina.



Infine, controllare sempre che non siano rimasti eventuali granuli sul cerchione prima di montarlo sull'automobile.

8. RODAGGIO

Quando la macchina è nuova, la superficie interna della pompa e delle tubature è liscia e si liberano frammenti di granuli. Pertanto si raccomanda fortemente un ricambio ulteriore dell'acqua e un risciacquo della macchina dopo 100 lavaggi. Anche i granuli devono essere sciacquati con acqua mentre sono raccolti nel cestello.

9. ALLARME

Nella macchina possono verificarsi tre tipi di allarmi, di tipo A, B o C.

Allarme di tipo A: La macchina si fermerà immediatamente e sul display verranno visualizzati il codice di errore e la descrizione. L'errore deve essere corretto prima di riprovare ad avviare la macchina.

Allarme di tipo B: La macchina sarà ancora in grado di funzionare, ma la funzione specifica, ad es. il riscaldatore ad immersione, sarà disattivata.

Allarme di tipo C: La macchina si fermerà immediatamente e sul display verranno visualizzati il codice di errore e la descrizione. Per correggere un allarme di tipo C la macchina deve essere spenta, altrimenti non potrà essere riavviata.

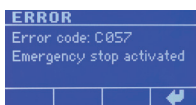

Esempio: In caso di pressione dell'arresto di emergenza, verrà visualizzata questa schermata con il codice di errore e una breve descrizione.

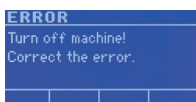

Premendo Invio verrà visualizzata un'istruzione per spegnere la macchina e correggere l'errore.



A riavvio della macchina, è necessario premere il pulsante STOP per 3 secondi per confermare che l'errore è stato corretto.

Per un elenco di tutti gli allarmi, vedere il capitolo 19.

10. FUNZIONI SUL PANNELLO DI CONTROLLO



- | | |
|-------------------------|-----------------------------|
| 1. DISPLAY LCD | 5. RUOTE STD/SUV |
| 2. RACCOLTA DEI GRANULI | 6. IMPOSTAZIONI |
| 3. STOP | 7. COMANDI PER IL COPERCHIO |
| 4. PULSANTI OPERATIVI | |

10.1 DISPLAY LCD

10.2 RACCOLTA DEI GRANULI



Il ricambio dell'acqua deve avvenire ogni 300 cicli di lavaggio. Per effettuare questa operazione, premere il pulsante di raccolta dei granuli.

MACCHINE PRIVE DI SISTEMA DI PULIZIA

DELL'ACQUA: Premere il pulsante di raccolta dei granuli. La macchina comincerà automaticamente la raccolta dei granuli. *Vedere il capitolo 12 per istruzioni sul ricambio dell'acqua.*

MACCHINE DOTATE DI SISTEMA DI PULIZIA

DELL'ACQUA: Se la macchina è dotata di kit per pulizia dell'acqua, si presentano due opzioni dopo la pressione del pulsante di raccolta dei granuli.

È possibile scegliere tra la raccolta dei granuli e la pulizia dell'acqua. L'opzione predefinita è la raccolta dei granuli.

Per avviare questa operazione, è sufficiente premere nuovamente INVIO. *Vedere il capitolo 12 per istruzioni sul ricambio dell'acqua.*

Quando la raccolta dei granuli sarà terminata, l'icona della pulizia dell'acqua sarà già contrassegnata. Premere INVIO per avviare la sessione oppure INDIETRO o STOP per annullare.

NOTA: *Spegnere sempre l'interruttore principale prima di svuotare l'acqua nella macchina!*

10.3 STOP



STOP annulla i programmi di lavaggio e porta l'utente dalle impostazioni alla schermata principale. Dopo un allarme di tipo C, il pulsante STOP deve essere premuto per 3 secondi per ripristinare la macchina.

10.4 PULSANTI OPERATIVI



Pulsanti operativi per scegliere i programmi di lavaggio e navigare nel menu Impostazioni.

10.5 RUOTE STD/SUV



La macchina è impostata di default per ruote fino a 20". Per lavare ruote di dimensioni superiori a 20" o ruote da SUV, premere il pulsante. Sul display LCD apparirà un'icona per indicare che la modalità SUV è attiva.

Nella modalità SUV, il braccio dinamico compie un movimento più ampio per pulire la superficie più ampia del cerchione. La modalità SUV verrà automaticamente disattivata dopo il lavaggio di quattro ruote.

Se si desidera disattivare la modalità SUV, è sufficiente premere nuovamente il pulsante. L'icona STD/SUV sul display LCD scomparirà e la macchina tornerà all'impostazione per il lavaggio di ruote standard.

Per restare nella modalità SUV, tenere premuto il pulsante per 4 secondi.

10.6 IMPOSTAZIONI



La modalità Impostazioni permette di visualizzare e modificare i parametri avanzati di sistema. Grazie al nostro sistema di controllo sofisticato integrato nel lavar ruote, è possibile modificare una serie di impostazioni. Normalmente tali modifiche non rientrano nell'uso quotidiano della macchina.

Per accedere alle impostazioni, premere il pulsante sul pannello utente.

10.7 COMANDI PER IL COPERCHIO



Questi pulsanti permettono di aprire o chiudere il coperchio.

11. INTERFACCIA UTENTE

11.1 NAVIGAZIONE DI BASE

- Il display presenta in basso quattro opzioni basate su software.
- Per regolare i valori, utilizzare i pulsanti operativi. Di solito, INVIO o AVANTI si trova all'estrema destra, mentre INDIETRO o ANNULLA all'estrema sinistra.
- È sempre possibile annullare un'operazione tramite il pulsante STOP.

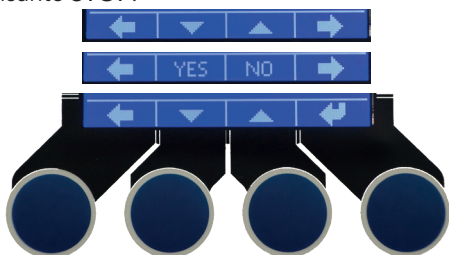

11.2 SCHERMATA PRINCIPALE

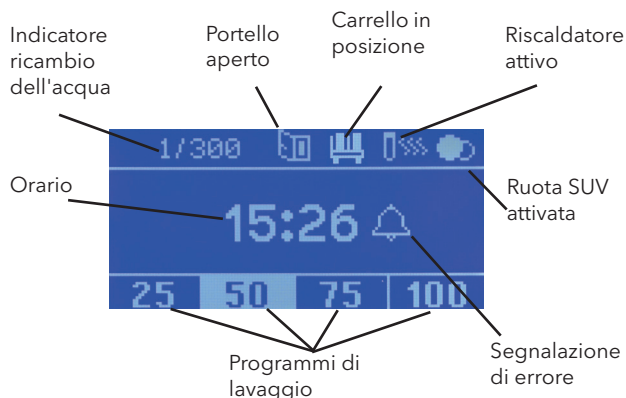

11.3 PROGRAMMI DI LAVAGGIO

- Per avviare un ciclo di lavaggio, premere uno dei pulsanti operativi.
- Se alla macchina è collegato un carrello, verrà avviato caricando una ruota nella macchina.
- La macchina si avvierà e visualizzerà il ciclo di lavaggio selezionato insieme a un'icona di lavaggio. Una volta terminata l'operazione di lavaggio, la macchina azionerà il getto d'aria (o la funzione CleanRinse).
- Se è collegato un carrello, la macchina scaricherà la ruota lavata, sposterà il carrello e caricherà una nuova ruota da lavare.



- **NOTA: Se si superano i 300 lavaggi, alla fine del ciclo di lavaggio un'avvertenza lampeggerà alternandosi con il simbolo di spunta.**
- **Inoltre, la macchina ricorderà all'utente di controllare il livello dell'acqua, importante per un lavaggio efficace, facendo lampeggiare l'icona dell'indicatore del livello dell'acqua in alternanza con il simbolo di spunta.**



11.4 MODIFICA DELLE IMPOSTAZIONI DI LAVAGGIO

I programmi di lavaggio possono essere personalizzati - modificando sia i tempi di lavaggio che la durata della funzione CleanRinse e del getto d'aria. Tenere premuto il pulsante del programma di lavaggio per 3 secondi in corrispondenza del programma da modificare. Apparirà la schermata relativa alle IMPOSTAZIONI DI LAVAGGIO. Aumentare o diminuire il tempo con i pulsanti operativi.

Il tempo della funzione CleanRinse deve essere aumentato con cautela, in quanto un tempo più lungo implica il consumo di una maggiore quantità d'acqua. La funzione CleanRinse può essere disattivata diminuendo il tempo finché non viene visualizzato OFF sul display LCD.

11.5 IMPOSTAZIONI

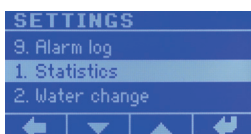

11.5.1 STATISTICHE

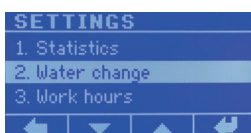

11.5.2 RICAMBIO DELL'ACQUA

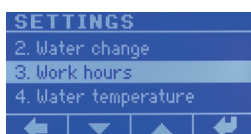

11.5.3 ORARI DI FUNZIONAMENTO/ RISCALDATORE INTELLIGENTE



11.5.4 TEMPERATURA DELL'ACQUA/ RISCALDATORE

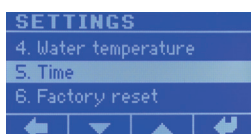

11.5.5 ORARIO

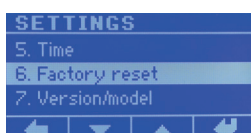

11.5.6 RIPRISTINO IMPOSTAZIONI PREDEFINITE

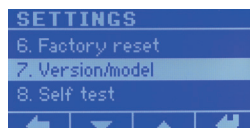

11.5.7 VERSIONE/MODELLO

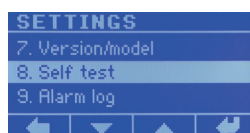

11.5.8 AUTODIAGNOSI

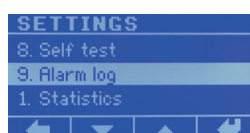

11.5.9 REGISTRO ALLARMI

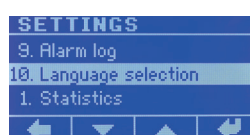

11.5.10 SELEZIONE LINGUA

11.5.1 STATISTICHE

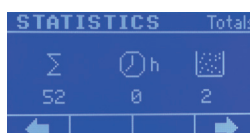

STATISTICHE complessive

La macchina registra il numero complessivo di lavaggi, il tempo di funzionamento totale e il numero complessivo di raccolte dei granuli.

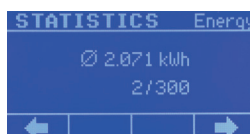

STATISTICHE energetiche

La macchina è dotata di un sistema avanzato di monitoraggio della corrente che permette di determinare il consumo del motore della pompa.

Tale valore è espresso come consumo medio per lavaggio ed è automaticamente azzerato ogni volta che la macchina viene pulita. Il valore dipende della lunghezza del ciclo medio di lavaggio.

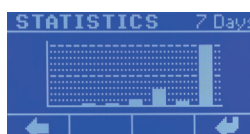

STATISTICHE settimanali

L'utilizzo della macchina negli ultimi sette giorni viene illustrato attraverso un grafico. Questa funzione può essere utile per identificare i picchi di attività.

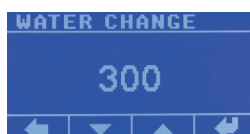

11.5.2 RICAMBIO DELL'ACQUA

Se si utilizza la funzione CleanRinse, gli intervalli di ricambio dell'acqua possono essere aumentati a circa 400 lavaggi.

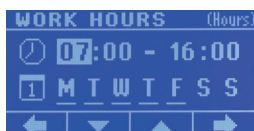

11.5.3 ORARI DI FUNZIONAMENTO/ RISCALDATORE INTELLIGENTE

Il modello GP 24 è dotato di un sistema intelligente di riscaldamento dell'acqua che consente un risparmio energetico di oltre il 50% in più rispetto a un riscaldatore tradizionale regolato da termostato. Inserire l'orario in cui si desidera che la macchina sia pronta per il lavaggio, l'orario in cui cesserà di essere utilizzata e i giorni in cui tali impostazioni dovranno essere attive.

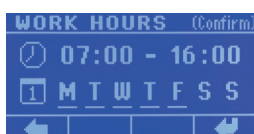

La macchina comincerà automaticamente a riscaldare l'acqua in modo che all'orario prestabilito ("STARTTIME") abbia raggiunto la temperatura desiderata. L'impostazione predefinita della macchina è 7.00-16.00, LUN-VEN. Ciò significa che l'acqua sarà alla temperatura di funzionamento nella fascia oraria specificata.

Se per qualche motivo non si desidera utilizzare il sistema di riscaldamento intelligente, impostare come parametri 00.00-00.00 LUN-DOM e il riscaldatore manterrà l'acqua calda 24 ore su 24, 7 giorni su 7.



11.5.4 TEMPERATURA DELL'ACQUA/ RISCALDATORE

La temperatura dell'acqua è regolabile tra 30-50°C.

Il riscaldatore può essere disattivato diminuendo la temperatura finché non viene visualizzato OFF sul display LCD.

La temperatura predefinita dell'acqua è 45°C. Questo valore **NON** può essere aumentato, perché l'acqua sarebbe troppo calda e comporterebbe il rischio di ustioni.

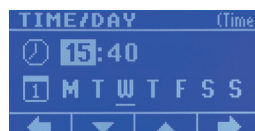

11.5.5 ORARIO

È importante che ora e giorno della settimana siano impostati correttamente: molte funzioni dell'interfaccia dipendono da questi due parametri.

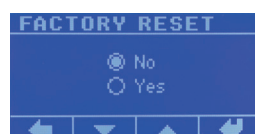
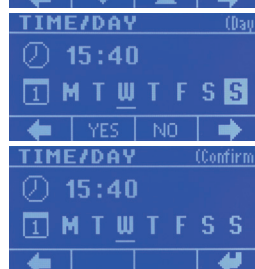

11.5.6 RIPRISTINO IMPOSTAZIONI PREDEFINITE

Utilizzare questa funzione per riportare la macchina alle impostazioni predefinite. Se si accede al menu accidentalmente, è sufficiente premere INDIETRO o utilizzare il pulsante STOP.

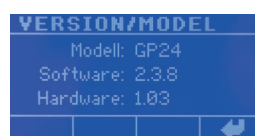

11.5.7 VERSIONE/MODELLO

Mostra la versione del software (SW) e dell'hardware (HW) utilizzati dalla macchina.

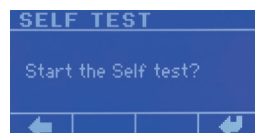

11.5.8 AUTODIAGNOSI

L'autodiagnosi permette di avviare singolarmente tutte le funzioni della macchina. Viene utilizzata ad esempio quando vengono installate nuove opzioni, per controllarne il corretto funzionamento. Può inoltre essere utilizzata per la risoluzione dei problemi della macchina.

L'autodiagnosi deve essere utilizzata esclusivamente dal personale autorizzato.

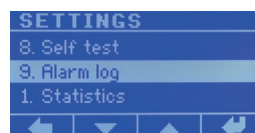

11.5.9 REGISTRO ALLARMI

Il registro allarmi salva tutti i codici di errore. Al verificarsi di un errore, il relativo codice viene visualizzato sul display LCD. I codici di errore vengono quindi salvati su un registro allarmi che è possibile consultare per visualizzare il tipo di codice insieme a data e ora in cui si è verificato.

Vedere il capitolo 19 "Risoluzione dei problemi" per la lista dei codici di errore.

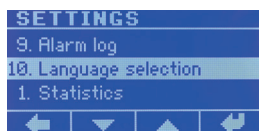

11.5.10 SELEZIONE LINGUA

Cambia la lingua di visualizzazione

12. RICAMBIO DELL'ACQUA

Dopo aver lavato 300 ruote, è necessario effettuare il ricambio dell'acqua e pulire la macchina.

NOTA: Se si sposta la macchina quando è piena d'acqua, le forche del carrello elevatore devono estendersi completamente sotto la macchina (vedi figura 1) e la traversa (vedi figura 2).

1. Riempire d'acqua fino a raggiungere la tacca superiore dell'indicatore di livello rosso (vedi figure 12 e 13). Posizionare il cestello dei granuli nel vano di lavaggio e chiudere il portello. **NOTA: Collocare il cestello dei granuli con l'apertura laterale a sinistra (vedi figura 17).**
2. Premere il pulsante di raccolta dei granuli (vedi capitolo 10) e lasciare funzionare la macchina fino a quando non si fermerà automaticamente (circa 5 minuti). Accertarsi che il livello dell'acqua sia aumentato premendo INVIO. Se necessario, eseguire il programma di raccolta dei granuli due volte.
Quando i granuli si sono raccolti nel cestello, si può facilmente controllare di averne la giusta quantità verificando che il livello dei granuli raggiunga la tacca dei 20 kg sul lato del cestello (vedi figura 17). In caso contrario, aggiungere altri granuli.
3. **NOTA: Spegnerne sempre l'interruttore principale prima di svuotare l'acqua nella macchina!** Far uscire l'acqua collocando il tubo di scarico sul pavimento (vedi figura 3). L'acqua di scarico della macchina deve essere fatta fuoriuscire attraverso un separatore d'olio. Se necessario, la macchina può essere dotata di un sistema di filtraggio e pulizia dell'acqua eco-compatibile. Tale sistema separerà il materiale di scarto dall'acqua, in modo che questa possa essere svuotata nello scarico. Dopo aver utilizzato il sistema di pulizia dell'acqua Hedson, l'acqua di scarico soddisfa tutti i requisiti di legge in materia. Contattare le autorità locali competenti in materia per ulteriori informazioni sui valori limite locali.
4. Rimuovere lo sporco sedimentato dal fondo della macchina con una gottazza, quindi sciacquare la macchina. **NOTA: Il materiale residuo della macchina deve essere trattato come rifiuto pericoloso.**

Riversare i granuli nell'acqua rovesciando il cestello verso l'interno della macchina e aggiungendo acqua fino a raggiungere la tacca inferiore dell'indicatore rosso (vedi figura 13).

NOTA: Spegnerne sempre l'interruttore principale prima di svuotare l'acqua nella macchina! Il riscaldatore si riaccenderà automaticamente dopo l'avviamento di un ciclo di lavaggio.

13. MANUTENZIONE QUOTIDIANA

(vedi figure 12 e 13)

Il livello dell'acqua deve essere controllato ogni giorno e regolato se necessario. **La macchina non funziona correttamente se il livello dell'acqua è errato.** La macchina lava in modo meno efficiente e il rischio di ostruzione degli irroratori aumenta.

Controllare che all'interno della macchina non si formi schiuma. Questo può accadere se si lavano molte ruote di automobili appena lavate presso autolavaggi automatici. La formazione di schiuma nell'acqua può essere provocata anche dall'aggiunta di detersivi diversi da quelli raccomandati (vedi capitolo 4).

La schiuma provoca anomalie di funzionamento.

La macchina lava in modo meno efficiente e il rischio di ostruzione degli irroratori aumenta.

Se i granuli vengono dispersi sul pavimento è di **vitale importanza spazzarlo regolarmente** per evitare il rischio di scivolamento (vedi figura 11).

14. MANUTENZIONE

- Prima di rimuovere il portello del vano motori (vedi figura 3), assicurarsi di disconnettere l'alimentazione elettrica e la tubazione che fornisce l'aria compressa (vedi figura 4) alla macchina.
- Il portello del vano motori (vedi figura 3) può essere rimosso solo dal personale autorizzato, a causa dell'esposizione alle parti mobili e al facile accesso alle parti elettriche.

15. RISCALDATORE A IMMERSIONE

(Vedi figura 20)

- L'impostazione predefinita del riscaldatore a immersione è programmata in modo che l'acqua sia alla temperatura di funzionamento tra le 7.00 e le 16.00 dal lunedì al venerdì (vedi capitolo 11.5.3).
- La temperatura predefinita dell'acqua è 45 °C. Questo valore **NON** può essere aumentato, perché l'acqua sarebbe troppo calda e comporterebbe il rischio di ustioni.
- **NOTA: Spegnerne sempre l'interruttore principale prima di svuotare l'acqua nella macchina!** Il riscaldatore si riaccenderà automaticamente dopo l'avviamento del ciclo di lavaggio.

16. CLEANRINSE

Il modello GP 24 può essere dotato di una funzione aggiuntiva per il risciacquo delle ruote con acqua pulita dopo il completamento del ciclo di lavaggio e prima del getto d'aria.

Se si utilizza la funzione CleanRinse, gli intervalli di ricambio dell'acqua possono essere aumentati a circa 400 lavaggi.

La funzione CleanRinse può essere disattivata, **vedi capitolo 11.4.**

17. PULIZIA E TRATTAMENTO DELLE ACQUE REFLUE (OPZIONALE)

Lo sporco delle ruote lavate nel lavar ruote Hedson proviene dalle nostre strade e dalle nostre macchine. Potrebbe contenere quindi residui di metalli pesanti, in particolare rame dei freni, zinco e nichel. I valori limite consentiti differiscono da luogo a luogo. Contattare l'autorità locale preposta per le modalità di trattamento delle acque reflue.

L'acqua di scarico della macchina deve essere fatta fuoriuscire attraverso un separatore d'olio. Se necessario, la macchina può essere dotata di un sistema di filtraggio e pulizia dell'acqua eco-compatibile.

Hedson Technologies AB ha sviluppato un metodo facile ed efficace per il trattamento delle acque reflue. Tale metodo consiste di una polvere coagulante (art. n° 12076), che viene aggiunta nella macchina mentre l'acqua viene mescolata. La polvere coagulante lega le particelle di metalli pesanti mediante flocculazione, affinché le particelle più grandi possano essere eliminate mediante filtraggio (art. n° R12038 filtro per tubo e art. n° R12037 filtro a cestello). L'acqua depurata soddisfa tutti i valori limite e le prescrizioni delle autorità preposte.

Quando si usano attrezzature a base di acqua calda c'è il pericolo che si sviluppino batteri nocivi (per diffusione via acqua e/o via aerea), soprattutto se l'acqua è rimasta per un periodo dentro la macchina mentre questa non è in funzione. Si raccomanda pertanto la seguente procedura:

- Aggiungere un battericida all'acqua nel vano di lavaggio (art. n° 230521, 2 litri per 300 litri d'acqua)
- Svuotare la macchina, quando non è in uso, facendone fuoriuscire l'acqua.

NOTA: Non utilizzare BIO-291 o qualsiasi altro detergente nella macchina quando si utilizza il metodo di pulizia dell'acqua Hedson!

Contattare il rappresentante di vendita locale per informazioni.

18. SPECIFICHE TECNICHE

Produttore: HEDSON TECHNOLOGIES AB
Hammarvägen 4
SE-232 37 ARLÖV
SVEZIA

Modello macchina: GP 24

Dati elettrici: Vedi l'etichetta del tipo
Fusibile richiesto: Fusibile di tipo B da¹⁾

Collegamento aria compressa: Dimensioni filettatura G $\frac{1}{4}$ "

Min 8 bar (120 psi)
max 12 bar (174 psi)

Consumo d'aria: 400 litri/ciclo di lavaggio.

Portata d'aria: 1.000 litri/min a 7 bar

Connessione CleanRinse: Flessibile Ø $\frac{1}{2}$ "

Volume dell'acqua: 300 l (82 galloni americani)

Consumo d'acqua: ca. 1 L/ruota lavata

Altezza dell'unità, coperchio chiuso: 1.550 mm (61")

Altezza dell'unità, coperchio aperto: 2.360 mm (93")

Larghezza dell'unità: 1.620 mm (64")

Profondità della macchina: 1.100 mm (43")

Peso dell'unità: 320 kg (704 lbs) senza acqua o granuli

Peso del carrello: 56 kg per carrello

Peso massimo della ruota: 45 kg

Dimensione massima della ruota: 800 x 350 mm (31"x14")

Dimensione minima della ruota: 540 x 135 mm (22"x5")

Livello di pressione sonora: 79 dB(A) misurata a 1 metro di distanza

¹⁾ **Presuppone che nessun altro dispositivo elettrico sia collegato a questo fusibile.**

19. GUIDA ALLA RISOLUZIONE DEI PROBLEMI

SCARSI RISULTATI DI LAVAGGIO

Verificare innanzitutto che:

- il livello dell'acqua sia corretto (**vedi capitolo 13**)
- non vi sia schiuma nell'acqua (**vedi capitolo 13**)
- l'acqua sia cambiata regolarmente (**vedi capitolo 12**)
- la quantità di granuli sia corretta (**vedi capitolo 12**)
- vengano usati i granuli originali (**vedi capitolo 5**)

- non siano stati utilizzati detergenti estranei (*vedi capitolo 4*)

Quindi verificare che:

- gli irroratori (*vedi figure 5 e 6*) non siano ostruiti
- verificare che le palette (*vedi figura 16*) siano montate correttamente
- i tubi che collegano la pompa agli irroratori non si siano staccati dalla pompa o dagli irroratori
- se l'irroratore dinamico (*vedi figura 6*) si muove (*se non si muove, contattare il rivenditore*)

Se tutti i suddetti elementi non presentano problemi, contattare il proprio rivenditore per esaminare l'interno della pompa. Questa potrebbe essere la causa se la macchina si avvicina ai 20.000 cicli di lavaggio.

GLI IRRORATORI SONO OSTRUITI

Un irroratore (*vedi figure 5 e 6*) può essersi ostruito per le ragioni seguenti:

- Il tappo di una valvola o un altro corpo estraneo è incastrato nell'ugello dell'irroratore
- La macchina opera con un livello d'acqua troppo basso
- Ci sono troppi granuli nella macchina
- Sono stati usati granuli di plastica non approvati
- C'è schiuma nell'acqua perché è stato usato un detergente non approvato
- C'è schiuma nell'acqua perché è molto sporca

Per verificare se un irroratore è ostruito, infilare un dito o un pezzo di tubo flessibile nell'ugello (*vedi figura 19*). Nel caso l'irroratore sia ostruito, smontare la palette (*vedi figura 18*).

NOTA: Le palette sinistra e destra sono diverse, vedi figura 16. Non confonderle!

Potrebbe portare a un danneggiamento delle ruote!

Svitare i due dadi M6, togliere l'ugello in gomma e liberare l'irroratore ostruito mediante aria compressa. Se necessario, allungare la pistola ad aria con il tubo flessibile dell'aria in dotazione e agire fino in fondo verso la pompa (*vedi figure 18 e 19*).

Attenzione: Leggere il capitolo 3 "Informazioni di sicurezza" prima di rimuovere il portello del vano motori.

A questo punto avviare un ciclo di lavaggio breve per pulire gli irroratori e infine rimontare l'ugello e la palette.

Se il tappo di una valvola o qualche altro corpo estraneo ostruisce ripetutamente gli irroratori, deve essere tolto dai granuli. Ancora una volta, si raccomanda fortemente di **rimuovere il tappo della valvola dalla ruota prima di lavarla**, in quanto può causare disturbi operativi in caso di caduta durante il ciclo di lavaggio (*vedi capitolo 7*).

MESSAGGI DEL DISPLAY

Codice di errore	Testo visualizzato	Azione
C001	Frequenza di rete errata	Contattare il proprio rappresentante di vendita
C002	Fase principale mancante	Controllare il cavo di alimentazione, la presa a muro e i fusibili.
C003	Sequenza fase principale	Commutare due fasi nella spina di alimentazione.
A004	Sovraccorrente pompa del motore	Verificare che la ruota della pompa non sia incastrata. Contattare il proprio rappresentante di vendita.
A005	Sovraccorrente motore di rotazione	Verificare che la rotazione del rullo di azionamento sia scorrevole. Contattare il proprio rappresentante di vendita.
A007	Sovraccorrente motore di miscelazione	Controllare che l'asse di miscelazione funzioni correttamente.
B011	Sovratemperatura scheda	Controllare aerazione, temperatura ed eventuale presenza di polvere intorno al quadro elettrico. Lasciare che la macchina si raffreddi e riprovare.
B016	Sovraccorrente braccio	Contattare il proprio rappresentante di vendita.
B017	Stallo del braccio	Rimuovere l'attuatore lineare e verificare che il braccio dinamico funzioni senza problemi. Contattare il proprio rappresentante di vendita.
A018	Sovraccarico fusibile MF2	Sostituire la scheda di controllo.
A019	Sovraccarico fusibile MF3	Controllare il cavo e il sensore del portello.
A020	Sovraccarico fusibile MF4	Controllare il cavo e l'elettrovalvola del getto d'aria.
A021	Sovraccarico fusibile MF5	Sostituire la scheda di controllo.
A022	Sovraccarico fusibile MF9	Verificare che non vi sia un cortocircuito nei cavi e nei contatti all'attuatore lineare.
A023	Fase mancante del motore della pompa	Verificare che il cavo del motore della pompa non sia danneggiato.
A024	Fase mancante del motore di rotazione	Verificare che il cavo del motore di rotazione non sia danneggiato.
A025	Fase mancante del motore di miscelazione	Verificare che il cavo del motore di miscelazione non sia danneggiato.

Codice di errore	Testo visualizzato	Azione
A026	Guasto di corrente motore pompa	Contattare il proprio rappresentante di vendita
A027	Guasto di corrente sensore di miscelazione	Contattare il proprio rappresentante di vendita
B028	Sottocorrente riscaldatore	Verificare che il cavo del riscaldatore non sia danneggiato.
B029	Sovracorrente riscaldatore	Verificare che il cavo del riscaldatore non sia danneggiato.
B030	Guasto sensore temperatura dell'acqua	Verificare che il cavo del sensore di temperatura collegato al riscaldatore non sia danneggiato.
B031	Sovratemperatura acqua	Verificare che il cavo del riscaldatore non sia danneggiato.
C041	Impossibile leggere NVM, riavviare la macchina	Riavviare la macchina.
A045	Cilindro 1 non ritratto	Controllare il sensore di finecorsa 1-.
A046	Cilindro 1 non esteso	Controllare il sensore di finecorsa 1+.
A047	Cilindro 2 non ritratto	Controllare il sensore di finecorsa 2-.
A048	Cilindro 2 non esteso	Controllare il sensore di finecorsa 2+.
A049	Cilindro 3 non ritratto	Controllare il sensore di finecorsa 3-.
A050	Cilindro 3 non esteso	Controllare il sensore di finecorsa 3+.
A051	Cilindro 4 non ritratto	Controllare il sensore di finecorsa 4-.
A052	Cilindro 4 non esteso	Controllare il sensore di finecorsa 4+.
A053	Cilindro 5 non ritratto	Controllare il sensore di finecorsa 5-.
A054	Cilindro 5 non esteso	Controllare il sensore di finecorsa 5+.
A055	Cilindro 6 non ritratto	Controllare il sensore di finecorsa 6-.
A056	Cilindro 6 non esteso	Controllare il sensore di finecorsa 6+.
C057	Arresto di emergenza attivato	Ripristinare l'arresto di emergenza e riavviare la macchina.

Codice di errore	Testo visualizzato	Azione
A060	Problema al supporto laterale	Verificare che il supporto laterale possa muoversi liberamente, cioè non vi sia nessuna ruota all'interno della macchina.
B061	Bassa pressione aria	Verificare che l'aria compressa sia collegata.
A062	Carrello fuori posizione	Riportare il carrello in posizione iniziale.
C063	Mancata comunicazione con la scatola terminale	Verificare che il cavo della scatola terminale non sia danneggiato.
A064	Sovraccarico scatola terminale MF1	Verificare i sensori di finecorsa e la protezione dalla pressione.
A065	Sovraccarico scatola terminale MF2	Controllare la spia di avvertimento, il cicalino e i solenoidi.

Vedere il capitolo 11.5.9 Registro allarmi

1. ALGEMENE INFORMATIE

Deze handleiding bevat belangrijke informatie over de Drester GP 24 van Hedson (GP 24) en beschrijft hoe de bandenwasmachine veilig gebruikt kan worden. Lees de volledige gebruikershandleiding door voordat u het apparaat gaat gebruiken. Voor een veilig gebruik is het belangrijk dat er goed met het apparaat wordt omgegaan. Het is belangrijk dat u de instructies zorgvuldig opvolgt. Raadpleeg zorgvuldig alle foto's aan het einde van dit document voor een goed begrip.

2. DOEL VAN DE MACHINE

Deze machine is ontworpen voor het reinigen van voertuigwielen, d.w.z. de band en velg. Elk ander gebruikgebied is verboden.

LET OP: Een lekke band kan niet in de machine worden gereinigd omdat deze niet goed kan roteren.

Dit hoogwaardige apparaat voor professionele gebruikers verhoogt het serviceniveau en de efficiëntie in de werkplaats.

De bandenwasmachine reinigt de wielen met een milieuvriendelijke reinigingsmethode. Kunststof granulaat (straalgrit) en water worden met lage druk op de velg gestraald, waardoor een zachte en grondige reiniging van alle soorten velgen wordt gegarandeerd. De dynamische spoelleiding beweegt langzaam over de velg tijdens het reinigingsproces en bereikt elke plek op de velg. Dit is met name goed voor het reinigen van hooggepolijste lichtmetalen velgen, grote banden (SUV, bestelbussen) en meer geavanceerde velgen.

De GP 24 Wheel Washer reinigt de wielen op een milieuvriendelijke manier. De machine werkt met een gesloten watersysteem en het waterverbruik per gewassen wiel is zeer laag, ongeveer 1 l/wiel. Het plastic granulaat en water reinigen het wiel grondig maar toch voorzichtig en er zijn geen wasmiddelen of chemicaliën nodig. GP 24 Wheel Washer kan worden gebruikt met een optioneel waterreinigingssysteem.

3. VEILIGHEIDSINFORMATIE

Oneigenlijk gebruik van de GP 24 kan leiden tot gevaarlijke situaties. Om de hoge veiligheidsstandaard van het apparaat te handhaven, is het belangrijk dat deze instructies worden opgevolgd.

- Gebruik het apparaat niet totdat u deze volledige gebruikershandleiding hebt gelezen en volledig hebt begrepen.
- Het apparaat moet volgens de instructies worden geïnstalleerd.
- Het apparaat moet volgens de instructies worden gebruikt.
- Het apparaat moet worden onderhouden zoals beschreven in de instructies.
- Er mogen uitsluitend originele reserveonderdelen

worden gebruikt.

- Deze gebruikershandleiding moet beschikbaar en in leesbare staat in de nabijheid van het apparaat aanwezig zijn. Elke gebruiker moet weten waar de gebruikershandleiding te vinden is.
- De gebruiksaanwijzing moet worden geformuleerd op basis van deze gebruikershandleiding voor GP 24 en vertaald in de taal die door de medewerkers wordt gesproken.
- Wijzig het apparaat op geen enkele manier.
- Draag een bril of andere gelaatsbeschermer om de ogen te beschermen tegen opspattend water.
- Het is absoluut noodzakelijk om de vloer regelmatig te vegen om risico op een gladde vloer te voorkomen (zie afbeelding 11).
- Bij het gebruik van apparatuur die met warm water werkt, bestaat het risico dat er schadelijke bacteriën ontstaan (water- en/of luchtgedragen verspreiding), vooral als het water een tijdje niet-werkzaam in de machine is achtergebleven.

Wij raden daarom de volgende procedures aan:

- Voeg een bacteriedodendmiddel toe aan het water in het wasvak (art.nr. 230521, 2 liter per 300 liter water)
- Leeg de machine wanneer u deze niet gebruikt.
- **Let op:** Voordat u de kap van het motorcompartiment verwijdert (zie afbeelding 3), moet u de voeding en de persluchtleiding (zie afbeelding 4) naar de machine loskoppelen.
- **Let op:** De kap van het motorcompartiment (zie afbeelding 3) mag alleen door geautoriseerd personeel worden verwijderd omdat er dan gemakkelijk toegang is tot bewegende delen en elektrische componenten.
- Dit EU-model mag niet in Noord-Amerika worden verkocht.

4. REINIGINGSMIDDEL

Er is een speciaal wasmiddel ontwikkeld voor deze bandenwasmachine voor wanneer dat nodig is. Artikelnummer: BIO-291

LET OP: De garantie is ongeldig als er een niet-goedgekeurd wasmiddel of chemicaliën in de machine wordt gebruikt.

5. STRAALGRIT

Het DoublePower straalgrit mengsel van plastic granulaat dat op het wiel wordt gespoten om het schoon te maken is zorgvuldig ontworpen voor het best mogelijke wasresultaat zonder de velgen te beschadigen. Het heeft speciaal aangepaste drijfeigenschappen, hardheidsgraden en het slijteigenschappen. Het DoublePower straalgrit is te bestellen met artikelnummer 230794 (tas met 20 kg). In een lege bandenwasmachine past 20 kg straalgrit.

LET OP: Garantie is ongeldig als niet-goedgekeurde kunststof korrels worden gebruikt in de machine.

6. INSTALLATIE

- Controleer eerst of de machine transportschade heeft. Meld dit dan onmiddellijk aan het transportbedrijf.
- Verwijder de verpakking en controleer nogmaals of de machine niet beschadigd is tijdens het transport. Is dit het geval, meld dit dan onmiddellijk aan het transportbedrijf.
- De machine moet aan de rechterkant worden opgetild, waar het servicedeksel zit.

LET OP: De heftruck moet helemaal onder de machine (zie afbeelding 1) en onder de dwarsbalk (zie afbeelding 2) zitten.

- Zorg ervoor dat er voldoende ruimte is rond de machine voor het gebruik (zie afbeelding 14). De machine heeft 2 x 3,5 meter nodig bij gebruik met twee trolleys. Voor elke extra trolley heeft de machine twee meter extra nodig (zie afbeelding 14).
- Het vloeroppervlak moet vlak en horizontaal zijn in alle richtingen waar de machine zal werken.
- Sluit perslucht van maximaal 12 bar en minimaal 8 bar aan. De connector wordt aan de rechterkant van het apparaat geplaatst (zie afbeelding 4). Zorg ervoor dat de persluchtleiding naar de machine groot genoeg is om drukval te voorkomen.
- Open de deur en verwijder de mand voor het straalgrit (zie afbeelding 17). Zet de mand opzij voor later gebruik bij het verversen van het water (zie hoofdstuk 12). Leeg de meegeleverde zak met straalgrit volledig in de machine.
- Linksonder in de wasruimte zit een rode waterpeilindicator (zie afbeelding 12) met twee inkepingen. Vul de machine met water, zodat het niveau straalgrit onder de onderste inkeping (zie afbeelding 13) blijft.

LET OP: Een correct waterpeil is uiterst belangrijk (zie hoofdstuk 12).

- De machine is uitgerust met faseherkenning die voorkomt dat de pompmotor en de rotatiemotor in de verkeerde richting draaien. Als de fasen verkeerd zijn aangesloten, wordt de machine uitgeschakeld totdat de fasen zijn verwisseld. Dit wordt op het LCD-scherm aangegeven met PHASE ERROR.



- Als een of twee van de drie fasen ontbreken, herkent de machine dit en komt er PHASE MISSING te staan.



- Wanneer een van deze problemen optreedt, moet dit worden verholpen door een professionele elektricien.
- Als er kans is op een temperatuur onder de 0°C, moet het water uit machine worden afgetapt. Bevroren water kan zowel de pomp als de onderste lade beschadigen.

7. GEBRUIKSAANWIJZING

1. Schakel de rood/gele hoofdschakelaar in (zie afbeelding 3).
2. Plaats de wielen in de trolley (zie afbeelding 15). Controleer of de wielen recht staan en tegen de steunen aan de linkerkant leunen waarbij de buitenkant van de velg naar rechts gericht moet zijn om beschadiging van de velg te voorkomen.

LET OP: Decoratiekappen, d.w.z. kunststof middenkap en ventieldoppen moeten worden verwijderd voordat het wiel gewassen gaat worden (zie afbeelding 7).

Er kan een storing optreden als deze er tijdens de wascyclus afvallen (zie hoofdstuk 19).

Wielen met oppervlakken die **meer dan 13 mm** buiten de band uitsteken, mogen nooit worden gewassen in de bandenwasmachine (**zie afbeelding 8**). De uitstekende oppervlakken kunnen beschadigd raken.

3. Verplaats de trolley naar de machine. Plaats de trolley zo dat de tweede wielsteun rechts van het deksel wordt geplaatst (**zie afbeelding 22**).
4. Wanneer de trolley op zijn plaats staat en naar de machine wordt geduwd, verschijnt op het display de onderstaande afbeelding en zal de machine automatisch de geleiderail laten zakken en de trolley aan de machine vergrendelen, waarna de trolley één halte naar links wordt verplaatst.



Als de trolley te ver naar links is geplaatst, verschijnt onderstaande afbeelding op het display en moet de trolley naar rechts worden verplaatst.



Als de trolley te ver naar rechts is geplaatst, verschijnt onderstaande afbeelding op het display en moet de trolley naar links worden verplaatst.



5. Start de machine (zie hoofdstuk 11.3) door op een van de bedieningsknoppen te drukken.
6. Wanneer de machine bezig is met wassen van een wiel van een trolley, kan een andere trolley op de eerste worden aangesloten (maximaal 4 trolleys kunnen aan elkaar worden gekoppeld). Op deze manier kan de machine zonder onderbreking verder wassen. Houd er rekening mee dat er geen trolley kan worden aangesloten wanneer de trolley in beweging is.
7. Wanneer het laatste wiel op de trolley wordt gewassen en uit de machine komt, gaat de geleiderail omhoog en wordt de trolley losgekoppeld van de machine. Op het display staat de onderstaande afbeelding en de trolley moet uit de machine worden verwijderd.



Controleer ten slotte altijd of er geen straalgrit op de velg zit voordat deze op de auto wordt gemonteerd.

8. AANLOOPFASE

Wanneer de machine nieuw is, worden de binnenoppervlakken van de pomp en leidingen gladder en komen fragmenten van het straalgrit los. Wij raden daarom aan om de machine na 100 wasbeurten te spoelen en het water te verversen. Het straalgrit moet dan ook met water worden gespoeld terwijl het in de mand opgevangen is.

9. ALARM

Er kunnen drie soorten alarmen in de machine optreden: A-, B- of C-typen.

Type A-alarm: De machine stopt onmiddellijk en de foutcode en beschrijving worden op het display weergegeven. De fout moet worden verholpen voordat u opnieuw probeert te starten.

Type B-alarm: De machine is nog steeds in staat om te werken, maar de specifieke functie d.w.z. het verwarmingselement zal uitgeschakeld zijn.

Type C-alarm: De machine stopt onmiddellijk en de foutcode en beschrijving worden op het display weergegeven. Om een C-alarm te corrigeren moet de machine worden uitgeschakeld, anders kan de machine niet opnieuw worden opgestart.

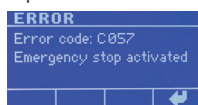

Voorbeeld: Als de noodstop wordt ingedrukt, wordt dit scherm weergegeven met foutcode en een korte beschrijving.

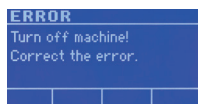

Als u op enter drukt, wordt een instructie weergegeven om de machine uit te schakelen en de fout te verhelpen.



Wanneer de machine weer is ingeschakeld, moet de STOP-knop gedurende 3 seconden ingedrukt worden gehouden om te bevestigen dat de fout is verholpen. Zie hoofdstuk 19 voor een lijst met alle alarmen.

10. FUNCTIES OP HET BEDIENINGSPANEEL

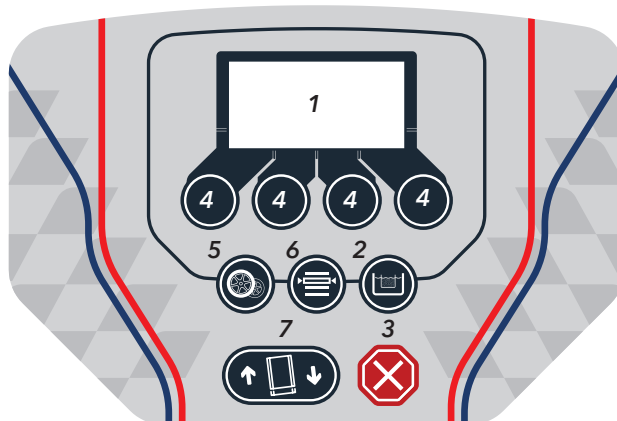

- | | |
|------------------------|--------------------|
| 1. LCD-DISPLAY | 5. STD/SUV-WIELEN |
| 2. OPVANGEN STRAALGRIT | 6. INSTELLINGEN |
| 3. STOP | 7. DEKSELBEDIENING |
| 4. BEDIENINGSKNOPPEN | |

10.1 LCD-DISPLAY

10.2 OPVANGEN STRAALGRIT



Het water moet elke 300 wascycli worden vervangen. Dit doet u door op de knop te drukken voor het verzamelen van het straalgrit.

MACHINES ZONDER WATERREINIGING: Druk op de knop voor het verzamelen van het straalgrit. De machine begint automatisch met het verzamelen van het straalgrit. *Zie hoofdstuk 12 voor instructies voor het verversen van het water.*

MACHINES DIE VOORZIEN ZIJN VAN

WATERREINIGING: Als uw machine is uitgerust met de waterreinigingsset, zijn er twee keuzes nadat de knop voor het verzamelen van het straalgrit is ingedrukt.

U kunt nu kiezen tussen verzamelen van straalgrit en reinigen van het water. Het verzamelen van straalgrit is voorgedefinieerd.

Druk nogmaals op ENTER om hiermee te starten. *Zie hoofdstuk 12 voor instructies over het verversen van het water.*

Nadat het verzamelen van straalgrit klaar is, zal het waterreinigingspictogram gemarkeerd zijn. Druk op ENTER om deze sessie te starten, of BACK of STOP om af te breken.

LET OP: *Zet altijd de hoofdschakelaar uit voordat u het water uit de machine laat lopen!*

10.3 STOP



STOP breekt het wasprogramma af en de gebruiker komt in het hoofdscherm van de instellingen. Na een C-alarm moet de STOP-knop 3 seconden lang ingedrukt worden gehouden om de machine te resetten.

10.4 BEDIENINGSKNOPPEN



Bedieningsknoppen voor het kiezen van wasprogramma's en navigeren in het instellingenmenu.

10.5 STD/SUV-WIELEN



De machine is standaard ingesteld op wielen tot 20". Om wielen te wassen die groter zijn dan 20", of SUV-wielen, druk op de knop. Een pictogram dat aangeeft dat SUV-modus is geactiveerd zal nu op het LCD-scherm verschijnen.

In SUV-modus zal de bewegende arm een grotere beweging maken om de grotere velg schoon te maken. De SUV-modus wordt automatisch geannuleerd nadat vier wielen zijn gewassen.

Als u de SUV-modus wilt annuleren, drukt u nogmaals op de knop. Het STD/SUV-pictogram op het LCD-scherm zal nu verdwijnen en de machine is weer optimaal voor standaard wielen.

Om de SUV-modus te behouden, moet u de knop gedurende 4 sec ingedrukt houden.

10.6 INSTELLINGEN



Met de instellingenmodus kunt u geavanceerde systeemparemeters bekijken en wijzigen. Dankzij ons geavanceerde besturingssysteem in deze bandenwasmachine kunnen veel instellingen gewijzigd worden. Dit is normaal gesproken geen onderdeel van het dagelijks gebruik.

Om bij de instellingen te komen, drukt u op de knop op het gebruikerspaneel.

10.7 DEKSELBEDIENING



Deze knoppen openen of sluiten het deksel.

11. GEBRUIKERSINTERFACE

11.1 BASISNAVIGATIE

- Het display toont vier software gestuurde opties in het onderste veld.
- Als u waarden wilt aanpassen, gebruikt u de bedieningsknoppen. Meestal is de verster rechts ENTER of NEXT (volgende) en de linkerkant is BACK (terug) of CANCEL (annuleren).
- U kunt altijd afbreken door op de STOP-knop te drukken.

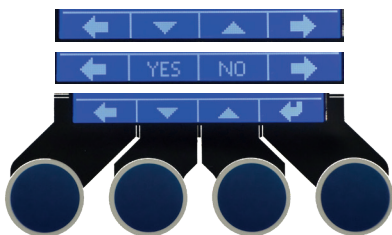

11.2 HOOFDSCHERM

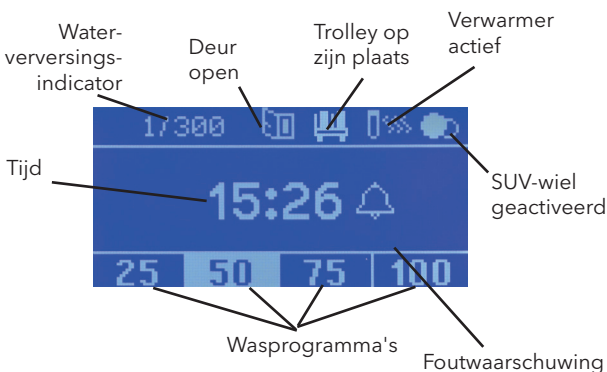

11.3 WASPROGRAMMA'S

- Een wascyclus wordt gestart door op een van de bedieningsknoppen te drukken
- Als een trolley is aangesloten op de machine, zal de machine beginnen met het inladen van een wiel.
- De machine zal starten en toont de gekozen wascyclus samen met een waspictogram. Wanneer het wassen klaar is, start het blazen en schoonspoelen.
- Als een trolley aangesloten is, zal de machine het gewassen wiel uitladen, de trolley verplaatsen en een nieuw wiel laden dat gewassen moet worden.



- **LET OP: Als 300 wasbeurten worden overschreden, knippert er na afloop van de wascyclus afwisselend een waarschuwing met het vinkje.**
- **De machine zal de gebruiker er ook aan herinneren het waterniveau te controleren, omdat dit belangrijk is voor de wasprestaties. Het waarschuwen gebeurt door afwisselend knipperen van het vinkje en een pictogram van de waterniveauindicator.**

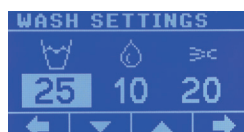

11.4 WASINSTELLINGEN BEWERKEN

De wasprogramma's kunnen bewerkt worden - tijden voor wassen, schoonspoelen en luchtblazen. Houd de knop wasprogramma gedurende 3 seconden ingedrukt voor het programma dat bewerkt moet worden. Het scherm WASH SETTINGS(wasinstellingen) zal verschijnen. Gebruik de bedieningsknoppen om de tijd te verlengen of te verkorten. Het verlengen van de schoonspoeltijd moet met de nodige voorzichtigheid worden gedaan. Een langere tijd zal meer kraanwater verbruiken. Het schoonspoelen kan worden uitgeschakeld door de tijd te verkorten totdat er OFF (uit) op het display staat.

11.5 INSTELLINGEN

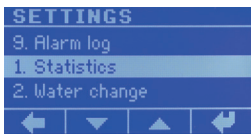

11.5.1 STATISTIEKEN

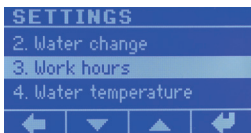
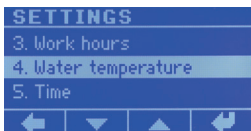
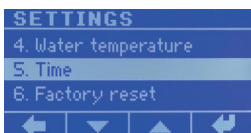

11.5.2 WATER VERVERSEN

11.5.3 BEDRIJFSUREN/
INTELLIGENTE
VERWARMING11.5.4 WATERTEMPERATUUR/
VERWARMER

11.5.5 TIJD

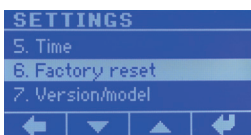

11.5.6 FABRIEKSRESET

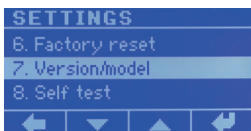

11.5.7 VERSIE/MODEL

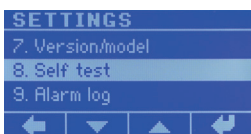

11.5.8 ZELFTEST

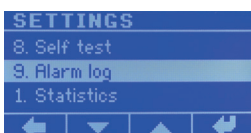

11.5.9 ALARMLOGBOEK

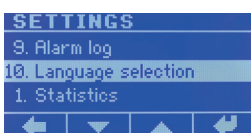

11.5.10 TAALSELECTIE

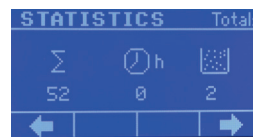

11.5.1 STATISTIEKEN

STATISTIEKEN Totalen

De machine registreert het totale aantal wasbeurten, de totale bedrijfstijd en het totale aantal keren verzamelen van straalgrit.

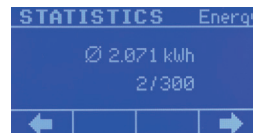
**STATISTIEKEN Energie**

De machine is uitgerust met een geavanceerd stroombewakingssysteem dat het mogelijk maakt om het verbruik van de pompmotor te berekenen.

Dit wordt getoond als een gemiddeld verbruik/wasbeurt en wordt automatisch gereset elke keer dat de machine wordt gereinigd. De waarde verschilt, afhankelijk van hoe lang de gemiddelde wascyclus is.

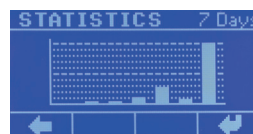
**STATISTIEKEN 7 dagen**

De machine kan ook de gebruikshoeveelheid in de afgelopen zeven dagen aangeven, geïllustreerd in een grafiek. Dit kan worden gebruikt voor het identificeren van pieken in de werkbelasting.

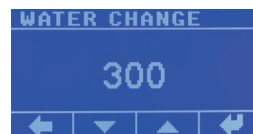

11.5.2 WATER VERVERSEN

Als het schoonspelen in de machine wordt gebruikt, kan het interval voor waterverversen worden verhoogd tot ongeveer 400 wasbeurten.

11.5.3 BEDRIJFSUREN/
INTELLIGENTE
VERWARMING

De GP 24 is uitgerust met een intelligent waterverwarmingssysteem dat tot 50% minder energie verbruikt dan een traditionele thermostaatgeregelde verwarmers. Voer de tijd in waarop de machine 's ochtends klaar voor gebruik moet zijn, de tijd vanaf wanneer de machine 's middags niet meer wordt gebruikt en op welke weekdays het schema actief moet zijn.

De machine zal dan automatisch op tijd beginnen met het verwarmen van het water, zodat het op de gewenste temperatuur is bij de "STARTTIME". De machine is standaard ingesteld op 7:00-16:00, MON-FRI. (maandag-vrijdag). Dit betekent dat het water tussen deze uren op bedrijfstemperatuur zal zijn.

Als intelligente verwarming om wat voor reden niet gewenst is, stelt u het tijdschema in op 00:00-00:00 uur, MON-SUN (maandag-zondag) en de verwarmers houdt het water warm gedurende 24 uur, 7 dagen per week.

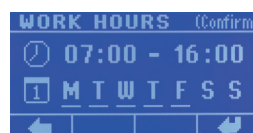
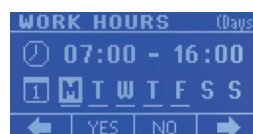



11.5.4 WATERTEMPERATUUR/ VERWARMER

De watertemperatuur is instelbaar tussen 30-50°C.

De verwarmers kan ook worden uitgeschakeld door het verlagen van de temperatuur totdat OFF (uit) op het display staat.

De fabrieksinstelling van de watertemperatuur is 45°C. Deze waarde **mag NIET** worden verhoogd omdat het water dan te heet zal zijn en brandwonden kan veroorzaken



11.5.5 TIJD

Het is belangrijk dat de tijd en weekdag correct zijn, omdat verschillende functies hier afhankelijk van zijn.

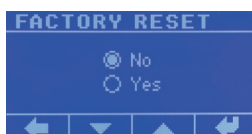
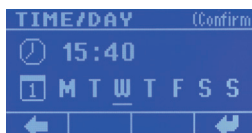

11.5.6 FABRIEKSRESET

Gebruik dit om de machine te resetten naar de standaard fabrieksinstellingen. Als u per ongeluk in het menu bent gegaan, drukt u gewoon op back (terug) of gebruikt u de STOP-knop.

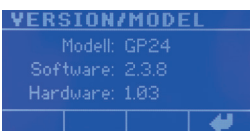

11.5.7 VERSIE/MODEL

Toont welke versie van de software (SW) en hardware (HW) de machine gebruikt.

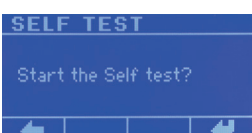

11.5.8 ZELFTEST

De zelftest maakt het mogelijk om elke functie individueel in de machine uit te voeren. Het wordt gebruikt wanneer nieuwe opties worden geïnstalleerd, om te controleren of deze naar behoren functioneren. Het kan ook worden gebruikt voor het oplossen van problemen met de machine. De zelftest mag alleen worden gebruikt door bevoegd personeel.

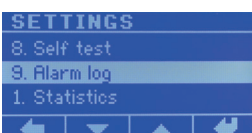

11.5.9 ALARMLOGBOEK

Het alarmlogboek slaat alle foutcodes op. De fouten worden op het LCD-display getoond wanneer ze zich voordoen. Deze foutcodes worden opgeslagen in een alarmlogboek waarin u terug kunt kijken om het type foutcode te zien, hoeveel dagen geleden het is opgetreden en op welk tijdstip. **Zie hoofdstuk 19 Problemen oplossen, voor foutcodelijst.**

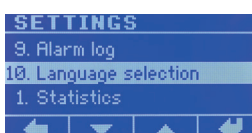

11.5.10 TAALSELECTIE

De weergavetaal wijzigen

12. WATER VERVERSEN

Na het wassen van 300 wielen moet het water worden vervangen en de machine worden gereinigd.

LET OP: Als het apparaat vol water moet worden verplaatst, moeten de lepels van de heftruck helemaal onder de machine (zie afbeelding 1) en onder de dwarsbalk (zie afbeelding 2) door reiken.

1. Vul bij met water totdat het waterniveau de bovenste inkeping van de rode niveau-indicator bereikt (zie afbeeldingen 12 en 13). Plaats de mand voor straalgrit in het wasvak en sluit de deur. **LET OP: Plaats de mand voor straalgrit met de zijopening naar links (zie afbeelding 17).**

2. Druk op de knop verzamelen straalgrit (zie hoofdstuk 10) en laat de machine draaien totdat deze automatisch stopt (ca. 5 min). Controleer of het waterpeil hoger is door op ENTER te drukken. Voer indien nodig dit programma twee keer uit.

Wanneer het straalgrit in de mand is verzameld, kunt u gemakkelijk controleren of u de juiste hoeveelheid straalgrit hebt door te kijken of het straalgrit tot de 20 kg markering aan de zijkant van de mand komt (zie afbeelding 17). Als dit niet het geval is, vul dan meer straalgrit bij.

3. **LET OP: Zet de hoofdschakelaar altijd uit voordat u het water uit de machine laat lopen!**

Laat het water eruit lopen door de onderste afvoerslang op de vloer te leggen (zie afbeelding 3). Het afvalwater van deze machine moet via een olieafscheider lopen. Indien nodig kan de machine worden uitgerust met een milieuvriendelijk waterreinigings- en filtersysteem. Dit zal het afval van het water scheiden, zodat het water direct in het riool kan worden afgevoerd. Na gebruik van het Hedson waterreinigingsstelsel voldoet het afvalwater aan alle eisen van het waterschap. Neem contact op met uw lokale waterschappen voor meer informatie over lokale grenswaarden.

4. Verwijder het vuilsediment van de bodem van de machine met een handschep en spoel daarna de machine. **LET OP: De afvalresten uit de machine moeten als gevaarlijk afval worden behandeld.**

Plaats het straalgrit terug in het water door de mand in de machine om te draaien en bij te vullen met water totdat de onderste inkeping van de rode niveauindicator is bereikt (zie afbeelding 13).

LET OP: Zet de hoofdschakelaar altijd uit voordat u het water uit de machine laat lopen! De verwarmers wordt automatisch weer ingeschakeld na het starten van een wascyclus.

13. DAGELIJKS ONDERHOUD

(zie afbeeldingen 12 en 13)

Het waterpeil moet dagelijks worden gecontroleerd en indien nodig worden bijgevuld. **De machine werkt niet goed als het waterpeil niet juist is.** Het wassen zal minder efficiënt verlopen en er is een hoger risico dat de spoelleidingen kunnen verstopen.

Controleer of er geen schuim ontstaat in de machine. Dit kan optreden als er veel wielen zijn gewassen van auto's die net door een automatische wasstraat zijn gegaan. Ook kan er schuim optreden als andere schoonmaakmiddelen dan de aanbevolen (zie hoofdstuk 4) zijn toegevoegd aan het water. **Schuim zal storing veroorzaken.** De machine zal minder efficiënt wassen en het risico van verstopen van de spoelleidingen zal toenemen.

Als straalgrit op de vloer wordt gemorst, is het **absoluut noodzakelijk om de vloer regelmatig** te vegen om het risico op een gladde vloer te voorkomen (zie afbeelding 11).

14. SERVICE

- Voordat u de kap van het motorcompartiment **verwijdert**, (zie afbeelding 3), moet u de voeding en de persluchtleiding (zie afbeelding 4) naar de machine loskoppelen.
- De kap van het motorcompartiment (zie afbeelding 3) mag alleen door geautoriseerd personeel worden verwijderd omdat er dan gemakkelijk toegang is tot bewegende delen en elektrische componenten.

15. VERWARMINGSELEMENT

(Zie afbeelding 20)

- De standaardinstelling voor het verwarmingselement is zo ingesteld dat het water tussen 07:00 en 16:00 uur, op maandag tot en met vrijdag (zie hoofdstuk 11.5.3) op bedrijfstemperatuur is.
- De fabrieksinstelling van de watertemperatuur is 45°C. Deze waarde **mag NIET** worden verhoogd omdat het water dan te heet zal zijn en brandwonden kan veroorzaken.
- **LET OP: Zet altijd de hoofdschakelaar uit voordat u het water uit de machine laat lopen!** De verwarmers wordt automatisch weer ingeschakeld na het starten van een wascyclus.

16. SCHOONSPOELEN

De GP-24 is uitgerust met een extra reinigingsfunctie, die de wielen na de wascyclus met schoon kraanwater spoelt voordat het blazen begint.

Als het schoonspoelen in de machine wordt gebruikt, kan het waterversingsinterval worden verhoogd tot ongeveer 400 wasbeurten.

Schoonspoelen kan worden uitgeschakeld, zie hoofdstuk 11.4.

17. WATERREINIGING EN WATERBEHANDELING (OPTIONEEL)

Het vuil op de wielen die worden gewassen in een Hedson bandenwasser is het vuil dat afkomstig is van onze wegen en auto's. Dit vuil kan zware metalen bevatten, vooral koper van de remmen, zink en ook nikkel. De toegestane grenswaarden verschillen lokaal. Neem contact op met uw lokale waterschap over de hantering van het afvalwater.

Het afvalwater van deze machine moet via een olieafscheider lopen. Indien nodig kan de machine worden uitgerust met een milieuvriendelijk waterreinigings- en filtersysteem.

Hedson Technologies AB heeft een eenvoudige en effectieve reinigingsmethode voor afvalwater ontwikkeld. De methode bestaat uit een stollingspoeder (art.nr. R12076) die tijdens roeren van het water in de machine wordt toegevoegd. Het stollingspoeder bindt de zware metaaldeeltjes door vlokvorming en deze grotere deeltjes kunnen worden weggefilterd (art.nr. R12038 slangfilter en art.nr. R12037 mandfilter). Het gezuiverde water voldoet aan alle grenswaarden en overheidseisen.

Bij het gebruik van apparatuur die met warm water werkt, bestaat het risico dat er schadelijke bacteriën ontstaan (water- en/of luchtgedragen verspreiding), vooral als het water een tijdje niet-werkzaam in de machine is achtergebleven. Wij raden daarom de volgende procedures aan:

- Voeg een bacteriedodendmiddel toe aan het water in het wasvak (art.nr. 230521, 2 liter per 300 liter water)
- Leeg de machine wanneer u deze niet gebruikt.

LET OP: BIO-291 of enig ander wasmiddel mag niet in de machine worden gebruikt indien de Hedson waterreinigingsmethode wordt gebruikt!

Neem contact op met uw lokale vertegenwoordiger voor informatie.

18. TECHNISCHE SPECIFICATIES

Fabrikant:	HEDSON TECHNOLOGIES AB Hammarvägen 4 SE-232 37 ARLÖV ZWEDEN
Machinemodel:	GP 24
Elektrische gegevens: aanbevolen zekering B-type ¹⁾	Zie typeplaatje
Perslucht	Draadgrootte G1/4" Min 8 bar max 12 bar
Luchtverbruik:	400 liter/wascyclus.
Luchtstroom:	1000 liter/min bij 7 bar
Aansluiting voor schoonspoelen:	Slang Ø ½"
Watervolume:	300 l
Waterverbruik:	ong. 1 l/gewassen wiel
Hoogte van de eenheid, gesloten deksel:	1550 mm
Hoogte van de eenheid, open deksel:	2360 mm
Breedte van de eenheid:	1620 mm
Diepte van de eenheid:	1100 mm
Gewicht van de eenheid:	320 kg zonder water of straalgrit
Gewicht van de trolley:	56 kg per trolley
Maximaal wielgewicht:	45 kg
Maximale wielafmeting:	800 x 350 mm (31-inch x14")
Minimale wielafmeting:	540 x 135 mm (22"x5")
Geluidsdruk niveau:	79 dB(A) gemeten op een afstand van 1 meter

¹⁾ *Ervan uit dat geen enkele andere elektrische apparatuur is aangesloten op deze zekering.*

19. LEIDRAAD PROBLEMEN OPLOSSEN

SLECHT REINIGINGSRESULTAAT

Controleer eerst of:

- het waterpeil correct is (*zie hoofdstuk 13*)
- er schuim in het water zit (*zie hoofdstuk 13*)
- het water regelmatig wordt vervangen (*zie hoofdstuk 12*)
- de hoeveelheid straalgrit juist is (*zie hoofdstuk 12*)
- het originele straalgrit wordt gebruikt (*zie hoofdstuk 5*)
- er vreemde wasmiddelen zijn gebruikt (*zie hoofdstuk 4*)

Controleer dan of:

- de spoelleidingen (*zie afbeeldingen 5 en 6*) verstopt zijn
- de richtplaten (*zie afbeelding 16*) correct zijn gemonteerd
- de slangen die de pomp verbinden met de spoelleidingen los zijn gekomen van de pomp of de spoelleidingen
- De bewegende spoelleiding (*zie foto 6*) beweegt (*indien niet, neem dan contact op met uw dealer*)

Als alle bovenstaande punten in orde zijn, neem dan contact op met uw dealer voor onderzoek van de binnenkant in de pomp. Dit kan het geval zijn als de machine de 20.000 wascyclus nadert.

SPOELLEIDINGEN ZIJN VERSTOPT

Een spoelleiding (*zie de afbeeldingen 5 en 6*) kan om de volgende redenen verstopt zijn:

- Een ventieldopje of ander vreemd voorwerp is vast komen te zitten in het mondstuk van de spoelleiding
- De machine heeft een te laag waterpeil
- Er is te veel straalgrit in de machine
- Er is niet-goedgekeurd straalgrit gebruikt
- Er zit schuim in het water omdat een niet-goedgekeurd wasmiddel is gebruikt
- Er zit schuim in het water omdat het sterk vervuild is

Om te controleren of een spoelleiding verstopt is, plaatst u een vinger of een stuk zachte slang in het mondstuk (*zie afbeelding 19*). Wanneer een leiding verstopt is moet u de richtplaat demonteren (*zie afbeelding 18*).

LET OP: De linker en rechter richtplaten zijn verschillend, zie afbeelding 16. Verwissel ze niet! Dit kan leiden tot schade aan de wielen!

Verwijder de twee M6-moeren, verwijder het rubberen mondstuk en maak de verstopte leiding vrij met perslucht. Verleng indien nodig uw luchtpistool met de meegeleverde luchtslang en breng deze het helemaal naar beneden tot aan de pomp (*zie afbeelding 18 en 19*).

Voorzichtig: Lees hoofdstuk 3, Veiligheidsinformatie, voordat u de kap van het motorcompartiment verwijdert.

Start dan een korte wascyclus om de leidingen schoon te maken en plaats dan de spoelmond en richtplaten terug.

Als een ventieldopje of een ander voorwerp de leidingen herhaaldelijk blokkeert, moet dit uit het straalgrit worden verwijderd. We willen nog een keer benadrukken dat het sterk aan te bevelen is om de **ventieldopjes** van de wielen te draaien voordat ze gewassen worden omdat het anders kan leiden tot storingen wanneer deze loskomen tijdens de wascyclus (*zie hoofdstuk 7*).

BERICHTEN WEERGEVEN

Fout-code	Tekst op het display	Actie
C001	Hoofdfrequentie onjuist	Bel uw verkoopvertegenwoordiger.
C002	Netfase ontbreekt	Controleer de voedingskabel, het stopcontact en de zekeringen.
C003	Fasevolgorde	Verwissel twee fasen in de voedingsstekker.
A004	De motoroverstroom van de pomp	Controleer of het pompwiel niet vastzit. Neem contact op met uw verkoopvertegenwoordiger.
A005	Overstroom rotatiemotor	Controleer of de aandrijfrol soepel draait. Neem contact op met uw verkoopvertegenwoordiger.
A007	Overstroom mengmotor	Controleer of de meng-as soepel draait.
B011	Te hoge temperatuur printplaat	Controleer ventilatie, temperatuur en stof rond elektrische kast. Laat de machine afkoelen en probeer het opnieuw.
B016	Overstroom arm	Neem contact op met uw verkoopvertegenwoordiger.
B017	De arm beweegt niet	Verwijder lineaire actuator en controleer of de bewegende arm soepel loopt. Neem contact op met uw verkoopvertegenwoordiger.
A018	Overbelasting zekering MF2	Vervang de stuurkaart.
A019	Overbelasting zekering MF3	Controleer de sensor en de kabel van de deur.
A020	Overbelasting zekering MF4	Controleer klep en kabel van de luchtmagneetklep.
A021	Overbelasting zekering MF5	Vervang de stuurkaart.
A022	Overbelasting zekering MF9	Zoek naar kortsluiting in kabels en contacten van de lineaire actuator.
A023	Pompmotorfase ontbreekt	Controleer of de kabel naar pompmotor niet beschadigd is.
A024	Rotatiemotorfase ontbreekt	Controleer of de kabel naar de rotatiemotor niet beschadigd is.
A025	Mengmotorfase ontbreekt	Controleer of de kabel naar de mengmotor niet beschadigd is.
A026	Pomp motor uit stroomstoring	Bel uw verkoopvertegenwoordiger.
A027	Div. sensor uit stroomstoring	Bel uw verkoopvertegenwoordiger.
B028	Verwarmer onderstroom	Controleer of de kabel naar de verwarmer niet beschadigd is.
B029	Verwarmer overstroom	Controleer of de kabel naar de verwarmer niet beschadigd is.

Fout-code	Tekst op het display	Actie
B030	String watertemperatuursensor	Controleer of de kabel van de temperatuursensor naar de verw warmer niet beschadigd is.
B031	Te hoge temperatuur water	Controleer of de kabel naar de verw warmer niet beschadigd is.
C041	Kan NVM niet lezen, start de machine opnieuw op	Start de machine opnieuw op.
A045	Cilinder 1 niet ingetrokken	Controleer eindpositiesensor 1-.
A046	Cilinder 1 niet uitgeschoven	Controleer eindpositiesensor 1+.
A047	Cilinder 2 niet ingetrokken	Controleer eindpositiesensor 2-.
A048	Cilinder 2 niet uitgeschoven	Controleer eindpositiesensor 2+.
A049	Cilinder 3 niet ingetrokken	Controleer eindpositiesensor 3-.
A050	Cilinder 3 niet uitgeschoven	Controleer eindpositiesensor 3+.
A051	Cilinder 4 niet ingetrokken	Controleer eindpositiesensor 4-.
A052	Cilinder 4 niet uitgeschoven	Controleer eindpositiesensor 4+.
A053	Cilinder 5 niet ingetrokken	Controleer eindpositiesensor 5-.
A054	Cilinder 5 niet uitgeschoven	Controleer eindpositiesensor 5+.
A055	Cilinder 6 niet ingetrokken	Controleer eindpositiesensor 6-.
A056	Cilinder 6 niet uitgeschoven	Controleer eindpositiesensor 6+.
C057	Noodstop geactiveerd	Reset de noodstop en start de machine opnieuw op.
A060	Probleem zijsteun	Controleer of de zijsteun vrij kan bewegen, d.w.z. geen wiel in de machine.
B061	Lage luchtdruk	Controleer of perslucht is aangesloten.
A062	Trolley uit positie	Zet de trolley in startpositie.
C063	Geen communicatie met klemmenkast	Controleer of de kabel naar de klemmenkast niet beschadigd is.
A064	Overbelasting klemmenkast MF1	Controleer eindpositiesensoren en drukkewaking.
A065	Overbelasting klemmenkast MF2	Controleer de waarschuwingslamp, zoemer en magneetkleppen.

Zie hoofdstuk 11.5.9 Alarmlogboek

20. PICTURES / ABBILDUNGEN / FIGURES / BILDER / OBRÁZKY / FIGURE / AFBEELDINGEN

1

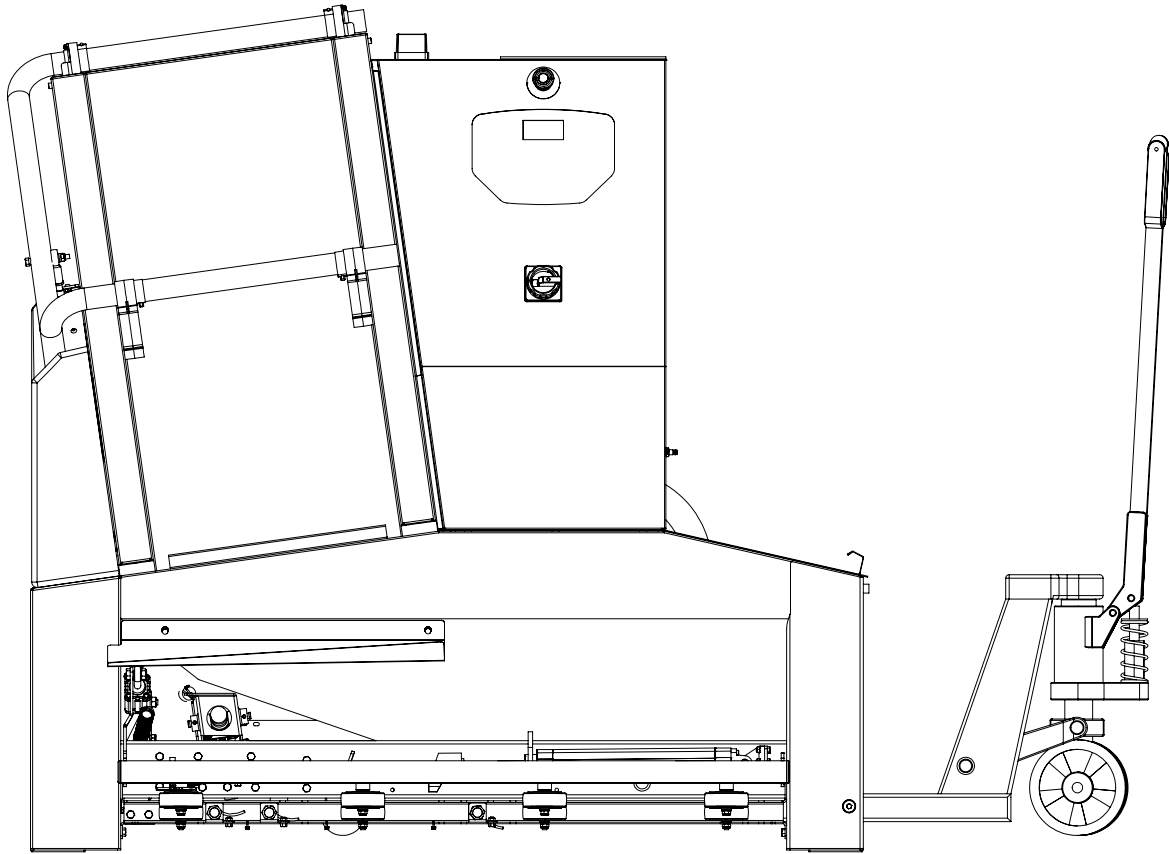

2

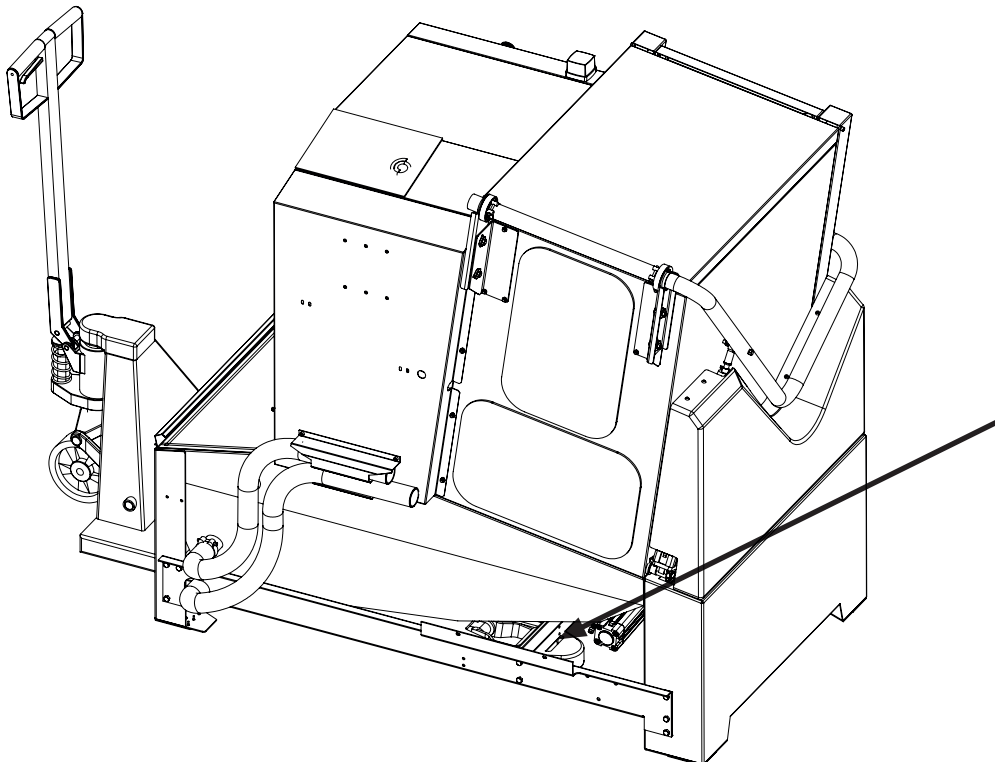

GP 24

3

- EN Door
- DE Tür
- FR Porte
- SE Lucka till tvättutrymmet
- CZ Dveře
- IT Portello
- NL Deur

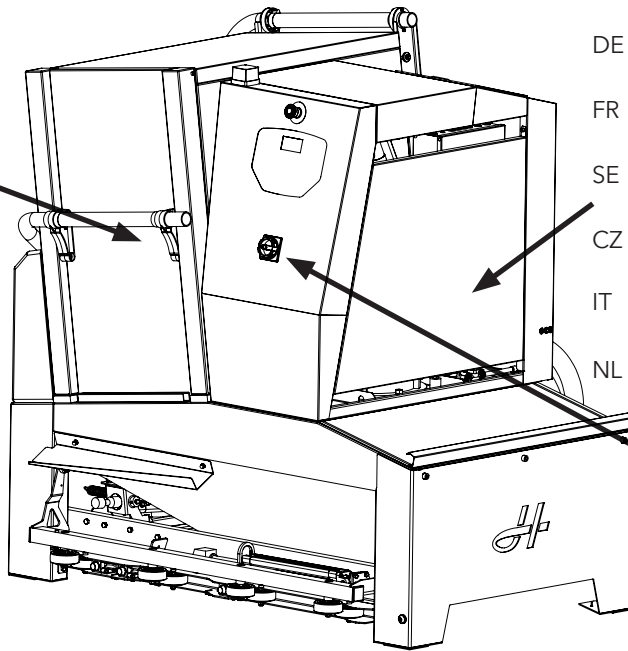

- EN Motor compartment cover attached with 1 bolt in front and 1 bolt in back.
- DE Motorraumabdeckung (fixiert mit 1 Schraube vorn und 1 Schraube hinten)
- FR Capot du compartiment moteur, fixé avec 1 boulon à l'avant et 1 boulon à l'arrière.
- SE Lucka till motorutrymmet, fäst med 1 bult fram och 1 bult bak.
- CZ Kryt oddělení motoru je upevněn pomocí 1 šroubu vpředu a 1 šroubu vzadu.
- IT Portello del vano motori, fissato con 1 bullone sul davanti e 1 bulloni sul retro.
- NL Deksel motorcompartiment bevestigd met 1 bout voor en 1 bout achter.
- EN Main switch
- DE Hauptschalter
- FR Interrupteur principal
- SE Huvudströmbrytare
- CZ Hlavní vypínač
- IT Interruttore principale
- NL Hoofdschakelaar

- EN Drain hose
- DE Abflussschlauch
- FR Tuyau de vidange
- SE Tömnings slang
- CZ Vypouštěcí hadice
- IT Tubo di scarico
- NL Afvoerslang

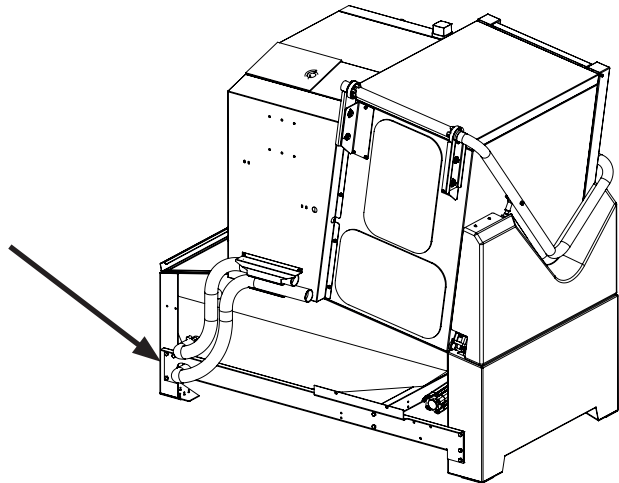

4

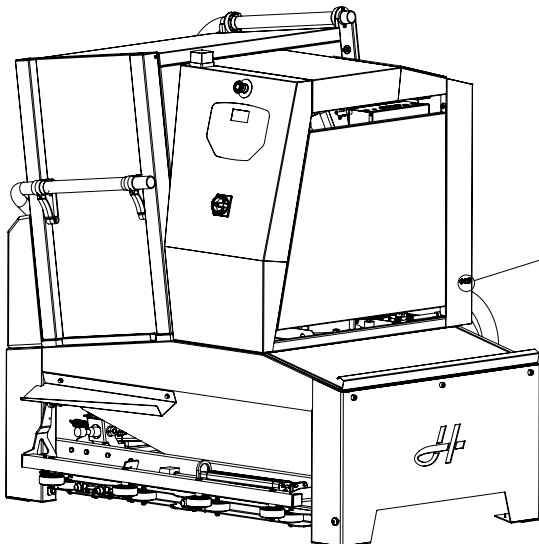

- EN Connector for compressed air
- DE Druckluftanschluss
- FR Connecteur pour air comprimé
- SE Tryckluftanslutning
- CZ Konektor přívodu stlačeného vzduchu
- IT Connettore per l'aria compressa
- NL Aansluiting voor perslucht

5

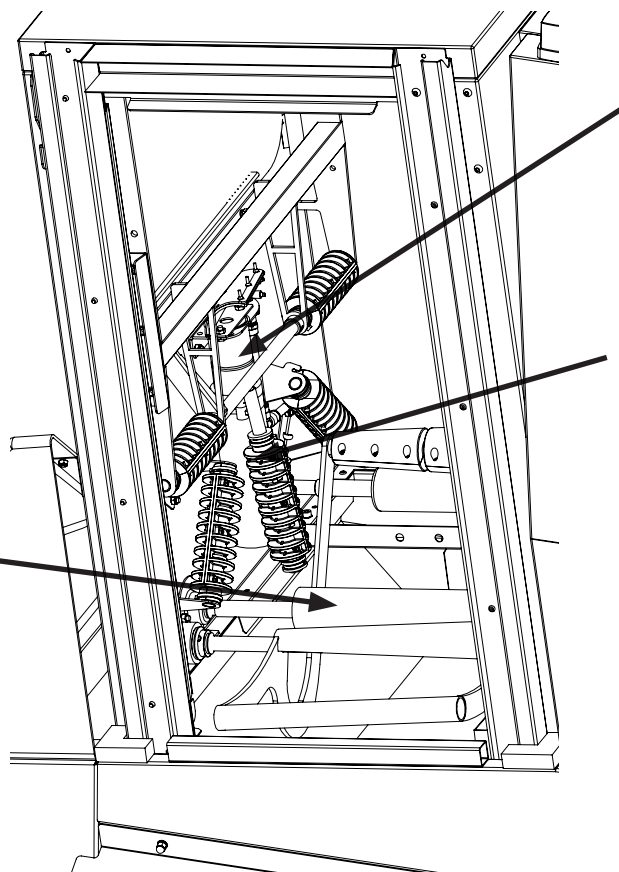

EN Support shaft
 DE Stützwelle
 FR Arbre du support
 SE Bärrulle
 CZ Nosný hřídel
 IT Albero di supporto
 NL Steunas

EN Fixed flush pipe
 DE Festes Spülrohr
 FR Tuyau de rinçage fixe
 SE Fast spolrör
 CZ Pevné proplachovací potrubí
 IT Irroratore fisso
 NL Vaste spoelleiding

EN Flexible side support.
 DE Flexible Seitenstütze
 FR Support latéral flexible
 SE Rörligt sidostöd
 CZ Odpružená boční podpěra
 IT Supporto laterale flessibile.
 NL Flexibele zijsteun.

6

EN Right dynamic flush pipe
 DE Bewegliches Spülrohr rechts
 FR Tuyau de rinçage dynamique droit
 SE Dynamiskt spolrör, höger
 CZ Pravé dynamické proplachovací potrubí
 IT Irroratore dinamico destro
 NL Rechter bewegende spoelleiding

EN Fixed side supports
 DE Feste Seitenstütze
 FR Supports latéraux fixes
 SE Fasta sidostöd
 CZ Pevné boční podpěry
 IT Supporti laterali fissi
 NL Vaste zijsteunen

EN Drive shaft
 DE Antriebswelle
 FR Arbre d'entraînement
 SE Drivrulle
 CZ Hnací hřídel
 IT Albero di trasmissione
 NL Aandrijfjas

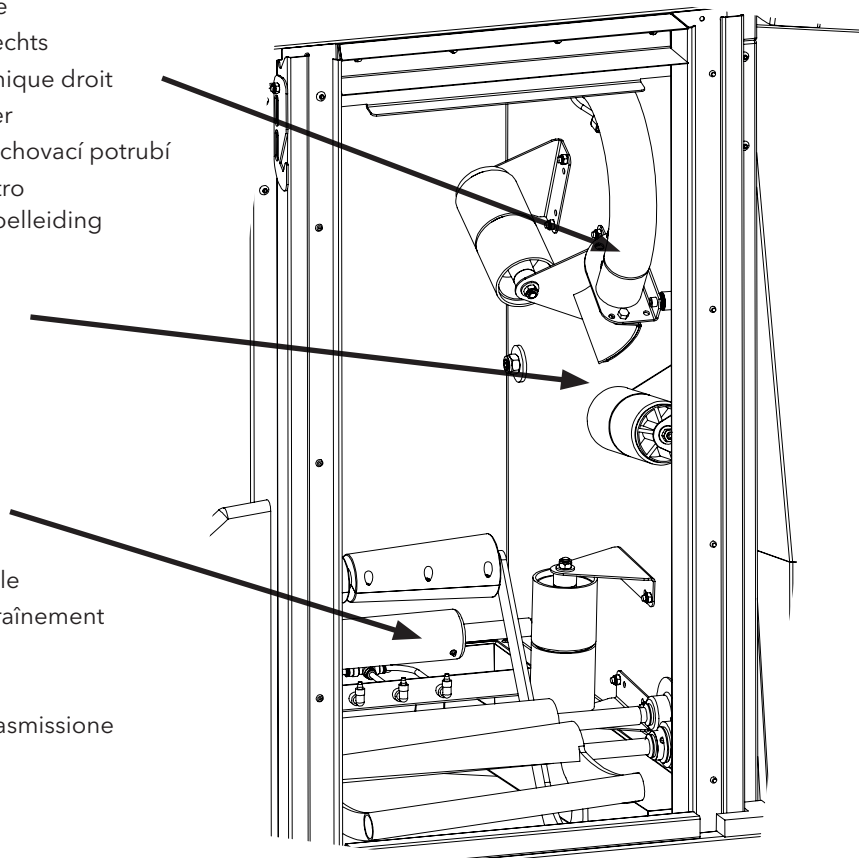

7



8



9



10



11



12

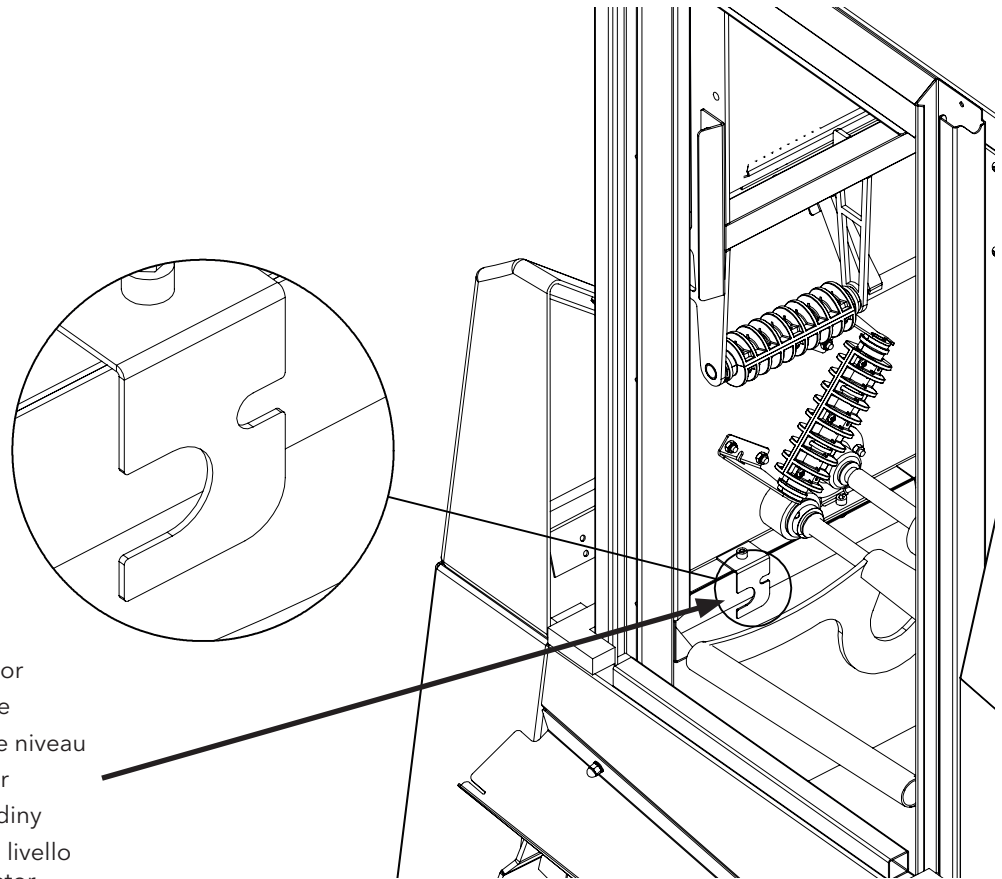

- EN Level indicator
- DE Pegelanzeige
- FR Indicateur de niveau
- SE Nivåindikator
- CZ Ukazatel hladiny
- IT Indicatore di livello
- NL Niveauindicator

13

- EN Upper notch
- DE Obere Kerbe
- FR Encoche supérieure
- SE Övre hacket
- CZ Horní zářez
- IT Tacca superiore
- NL Bovenste inkeping

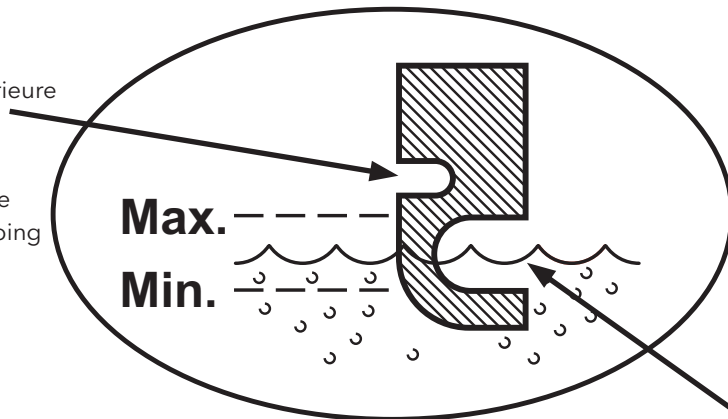

- EN Lower notch
- DE Untere Kerbe
- FR Encoche inférieure
- SE Undre hacket
- CZ Spodní zářez
- IT Tacca inferiore
- NL Onderste inkeping

14

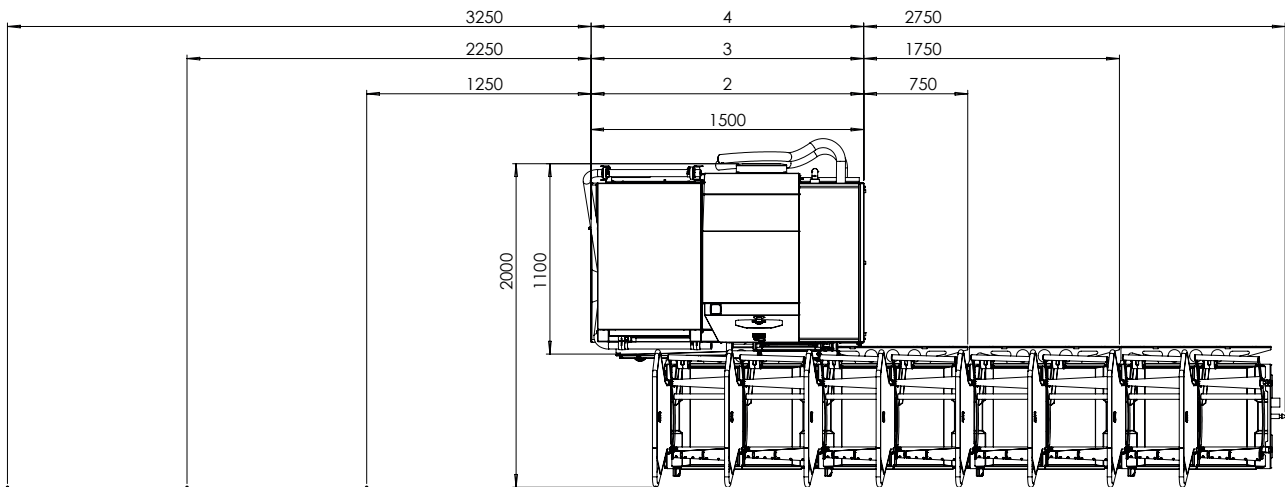

- EN Required floor space for 2, 3 and 4 trolleys
 DE Erforderliche Bodenfläche für 2, 3 und 4 Rollwagen
 FR Surface au sol requise pour 2, 3 et 4 chariots
 SE Golvutrymme som krävs för 2, 3 och 4 vagnar
 CZ Požadovaný prostor podlahy pro 2, 3 a 4 vozíky
 IT Spazio richiesto a pavimento per 2, 3 e 4 carrelli
 NL Benodigde vloeroppervlak voor gebruik met 2, 3 en 4 trolleys

15

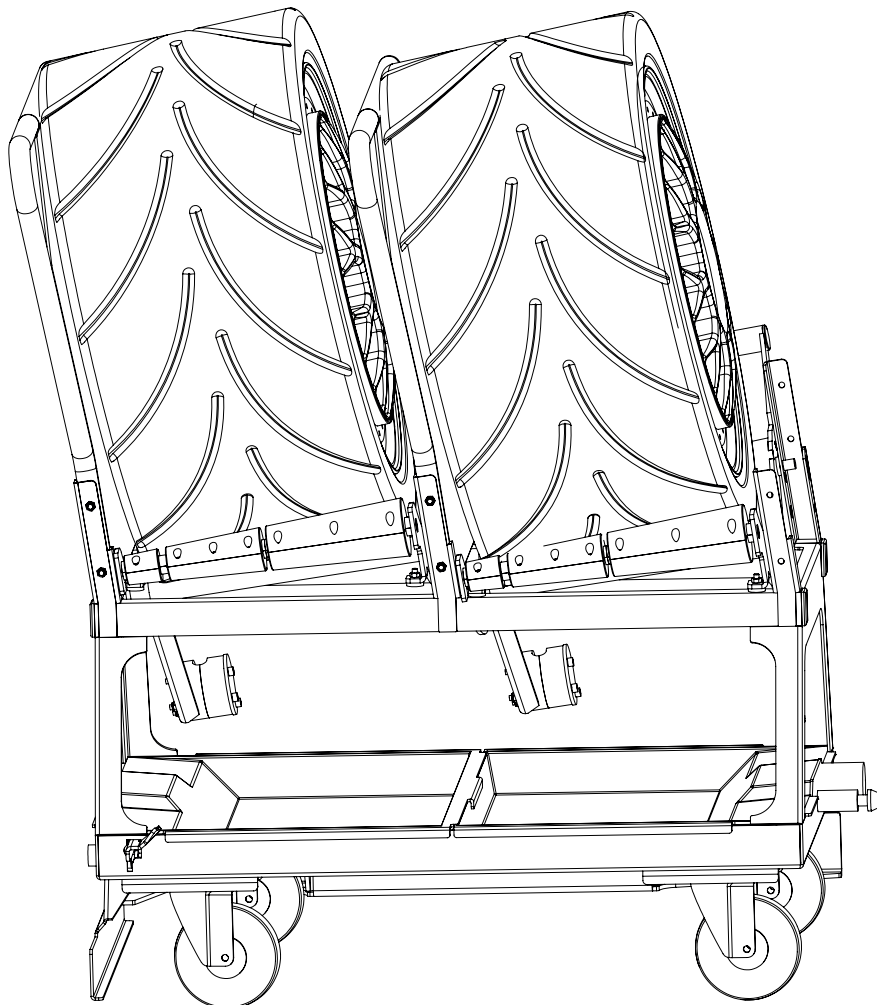

16

EN Left Shovel
 DE Linke Schaufel
 FR Guide gauche
 SE Vänster ledskovel
 CZ Levá lopatka
 IT Paletta sinistra
 NL Linker richtplaat

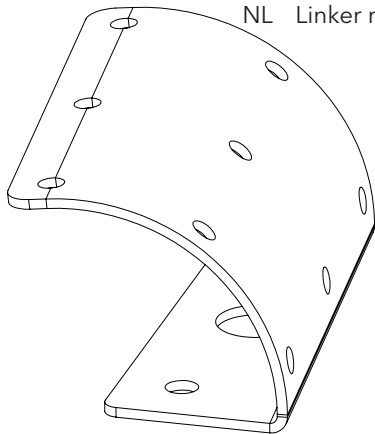

EN Right Shovel
 DE Rechte Schaufel
 FR Guide droit
 SE Höger ledskovel
 CZ Pravá lopatka
 IT Paletta destra
 NL Rechter richtplaat

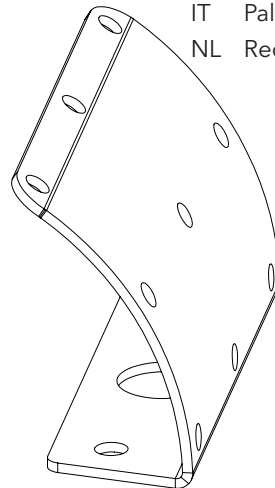

17

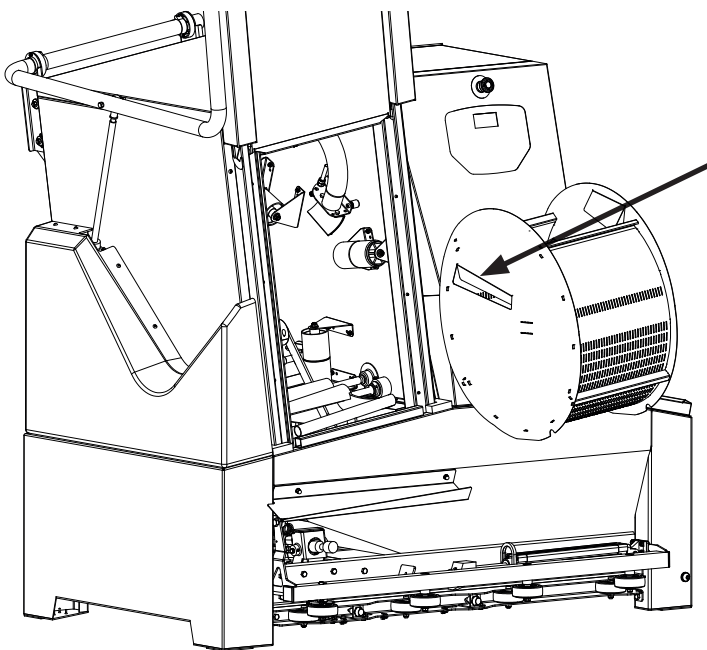

EN Shot medium basket
PLEASE NOTE: Opening to the left
 DE Strahlmittel-Auffangkorb
HINWEIS: Öffnung nach links
 FR Panier à granulé Shot Medium
REMARQUE : Ouverture vers la gauche
 SE Granulatkorg
OBSERVERA: Öppningen åt vänster
 CZ Koš na čistící médium
PAMATUJTE NA NÁSLEDUJÍCÍ: Otevírání ve směru vlevo
 IT Cestello granuli
NOTA: Apertura a sinistra
 NL Mand straalgrit
LET OP: Opening naar links

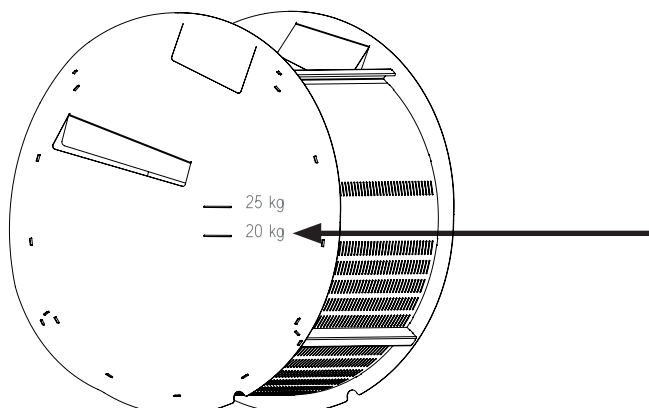

EN Proper shot medium level 20 kg
 DE Richtiger Strahlmittelpegel 20 kg
 FR Niveau Shot Medium correct 20 kg
 SE Korrekt granulatnivå, 20 kg
 CZ Správná hladina čistícího média o hmotnosti 20 kg
 IT Livello corretto dei granuli 20 kg
 NL Juist straalgritniveau 20 kg

18

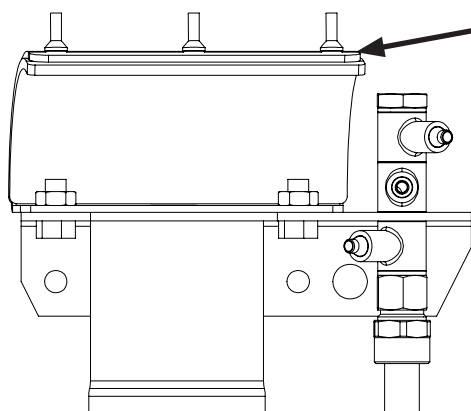

- EN Shovel
- DE Schaufel
- FR Guide
- SE Ledskovel
- CZ Lopatka
- IT Spatola
- NL Richtplaat

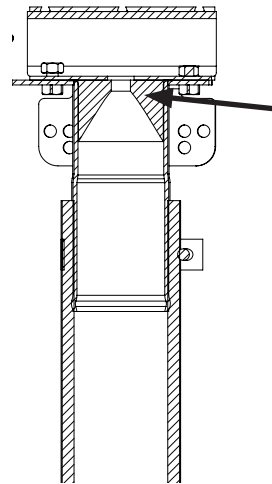

- EN Nozzle
- DE Düse
- FR Buse
- SE Munstycke
- CZ Tryska
- IT Ugello
- NL Mondstuk

19



- EN Hose for rinsing of flush pipes
- DE Schlauch zum Ausspülen der Spülrohre
- FR Flexible pour rinçage des tuyaux de rinçage
- SE Slang för att rensa spolrören
- CZ Hadice pro proplachování oplachovacích potrubí
- IT Tubo per sciacquare gli irroratori
- NL Slang voor het spoelen van spoelleidingen

GP 24

20

- EN Reset of safety thermostat
- DE Zurücksetzen des Sicherheitsthermostats
- FR Réinitialisation du thermostat de sécurité
- SE Återställning av säkerhetstermostat
- CZ Resetování bezpečnostního termostatu
- IT Ripristino del termostato di sicurezza
- NL Resetten veiligheidsthermostaat

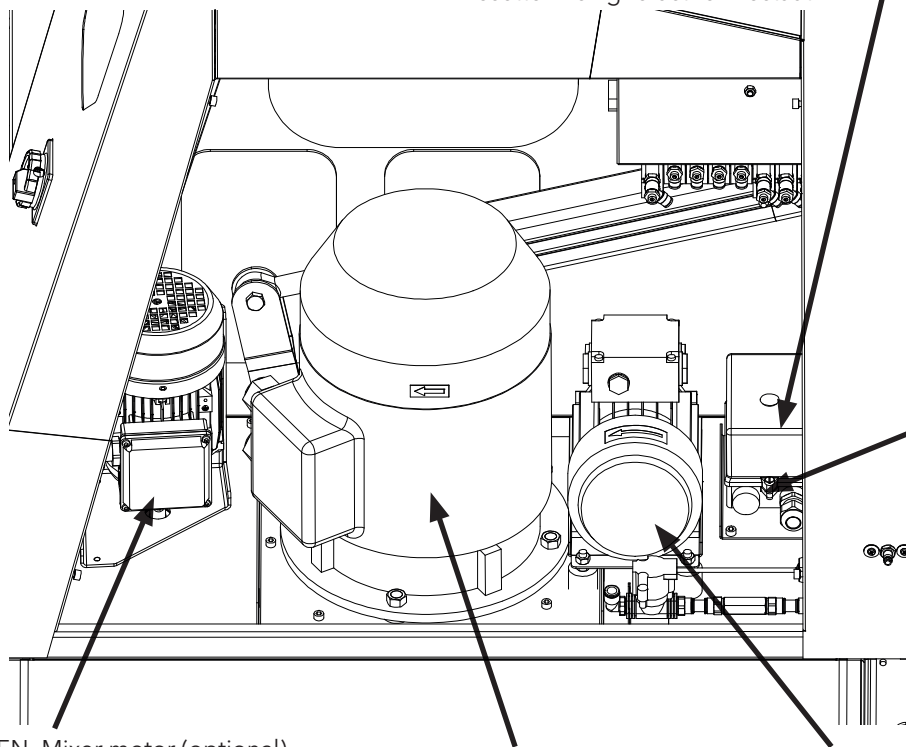

- EN Immersion heater
- DE Heizstab
- FR Chauffage par immersion
- SE Doppvärmare
- CZ Ponorný ohřivač
- IT Riscaldatore a immersione
- NL Verwarmingselement

- | | | |
|---|-----------------------|------------------------|
| EN Mixer motor (optional) | EN Pump motor | EN Rotation motor |
| DE Mischermotor (optional) | DE Pumpenmotor | DE Rotationsmotor |
| FR Moteur du mélangeur (en option) | FR Moteur de la pompe | FR Moteur de rotation |
| SE Mixermotor (tillval) | SE Pumpmotor | SE Drivmotor |
| CZ Motor míchacího zařízení (volitelné příslušenství) | CZ Motor čerpadla | CZ Motor otáčení |
| IT Motore di miscelazione (opzionale) | IT Motore della pompa | IT Motore di rotazione |
| NL Mengmotor (optioneel) | NL Pompmotor | NL Rotatiemotor |

21

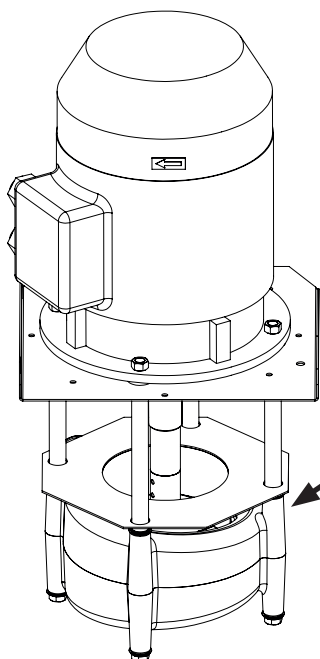

- EN Pump
- DE Pumpe
- FR Pompe
- SE Pump
- CZ Čerpadlo
- IT Pompa
- NL Pomp

