



IRT LACKTROCKNUNG





IRT AUSHÄRTUNGSTECHNIK

Sparen Sie Platz, Zeit und Geld

Eine große Auswahl an hochwertigen, benutzerfreundlichen und platzsparenden Trocknern mit kurzweiliger Infrarot- (IR) und ultravioletter Strahlung (UVA).

Über 50 Jahre technisches Know-how, hochwertige Teile, intelligente Software und Tests bei uns, Drittanbietern und Benutzern gewährleisten eine 100%ige Aushärtung - jedes Mal.

IRT Mobilgeräte und Schienentrockner liefern dank fortschrittlicher, benutzerfreundlicher Aushärtungstechnologie zuverlässig hochwertige Ergebnisse. Die speziell auf den Einsatz in Werkstätten ausgelegten Systeme sparen Platz und beschleunigen Reparaturarbeiten.

IRT ermöglicht maximale Produktivität in der Karosseriewerkstatt unter Berücksichtigung der Arbeitsschutzvorschriften.

- Kontrollierte Wärmeverteilung
- Große Aushärtungsfläche
- Kurze Aushärtungszeiten

IR-TROCKNER: TROCKEN IN MINUTEN

IRT IR-Trockner sorgen mit goldbeschichteten Reflektoren für ein überlegenes Wärmeübertragungsmanagement.

SEITE 6

UVA-TROCKNER: TROCKEN IN SEKUNDEN

Die zusammen mit marktführenden Lackherstellern entwickelten IRT UVA-Trockner bieten herausragende Intensität.

SEITE 12

ZUSAMMEN UNSCHLAGBAR

Die Kombination aus IR- und UVA-Technik macht unsere IRT COMBI-Serie einzigartig.

SEITE 20

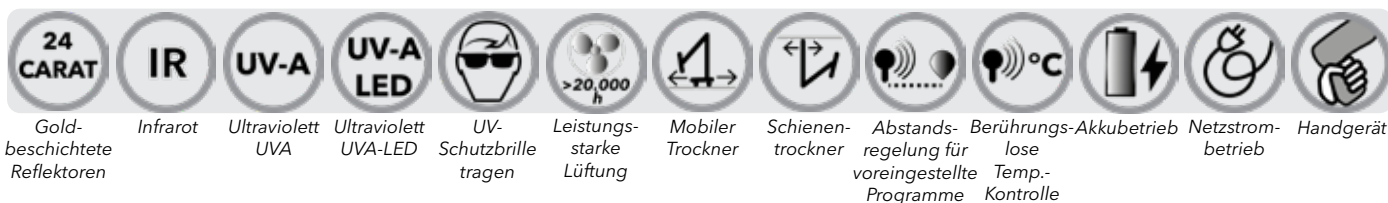



IR-HANDGERÄTE & MOBILE TROCKNER

Effiziente, sichere und schnelle IR-Trocknung

Handgeführte und mobile IRT Trockner zum Trocknen aller Basislacke und Lackiermaterialien. Mit flexiblen, einfach verstellbaren Armen einfach auszurichten.

HOCHEFFIZIENTE REFLEKTOREN

MODERNE, BENUTZERFREUNDLICHE SOFTWARE

SEITE 6

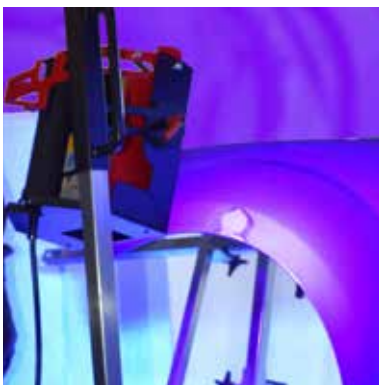

UVA-HANDGERÄTE & MOBILE TROCKNER

Hochwertige UVA-Härtung für alle Werkstätten

Verschiedenste Modelle für IRT UVA-Aushärtung mit hoher Intensität. Akkubetriebene, handgeführte UVA-LED-Modelle und hocheffiziente UVA-Mobilgeräte mit Hochdrucklampen.

HERAUSRAGENDE INTENSITÄT

HOCHWERTIGE, DAUERHAFT UVA-AUSHÄRTUNG

SEITE 12



SCHIENENSYSTEME

Platzsparend mit verbesserten Arbeitsabläufen

IRT Schienentrockner zur Wand- und Deckenmontage mit flexibel ausrichtbaren IR- und/oder UVA-Strahlern für Vorbereitungsplätze und Lackierkabinen.

KEINE LOSEN KABEL

WARTUNGSFREI

SEITE 23



PORTALTROCKNER

Verbesserter Fahrzeugdurchsatz in der Werkstatt

Energie-, zeit- und platzsparende Lösung für Vorbereitungsplätze und Lackierkabinen. IRT Portalrockner steuern den automatisch erkannten Karosserieteil automatisch an und schalten nur die erforderlichen IR-Lampen ein.

TROCKNUNG VON FAHRZEUGEN UND EINZELTEILEN

VOLLAUTOMATISCH UND EINFACH ZU BEDIENEN

SEITE 26



IRT INFRAROTAUSHÄRTUNG

Weniger Aufheizung in Karosseriewerkstätten

Für eine bestmögliche Wärmeübertragung verfügen alle IRT Infrarot-Trockner (IR) über einzigartige goldbeschichtete Reflektoren.

IRT Reflektoren sorgen für eine überlegene Wärmeverteilung und eine große Aushärtungsfläche. Kurzweilige IR-Strahlung stellt sofort die volle Leistung zur Verfügung und dringt tief in den Lack ein. Der Lack härtet von innen und außen aus, ohne dass Lösungsmittel oder Feuchtigkeit zurückbleiben.

Der Wärmeverlust an die Luft ist minimal und die gesamte Energie wird auf die Oberfläche übertragen. IRT IR-Trockner bestrahlen das Objekt und heizen nicht die Umgebungsluft auf, wodurch die Energieverluste minimiert werden.

- Effiziente Energienutzung
- Kurze Trocknungszeiten
- Große Aushärtungsfläche
- Hochwertige Aushärtungsergebnisse



FORTSCHRITTLICHE AUTOMATISCHE ABSTANDS- UND TEMPERATURREGELUNG.

Achten Sie auf diese Symbole für Temperaturmessung (Pyrometer), Laserkreis und digitalen Abstandssensor. Für optimale Aushärtungsergebnisse wird die Oberflächentemperatur kontinuierlich gemessen und die effektive Leistung in Sekundenbruchteilen geregelt.



IRT AUSHÄRTUNGSZEITEN

Spachtelmasse	5-6 Min.
Füller, hell/dunkel	7-15 Min.
Lack auf Wasserbasis	4-6 Min.
Basislack	4-8 Min.
Deck-/Klarlack, Kunststofffüller	4-15 Min.
Deck-/Klarlack aus Kunststoff, sanftes Trocknen	5-17 Min.
Abschließender Boost	2-4 Min.

Die Aushärtungszeit ist extrem kurz. Die oben genannten Zeiten gelten für die PcAuto-Modelle. Bei anderen Modellen können ein bis zwei Minuten mehr erforderlich sein.

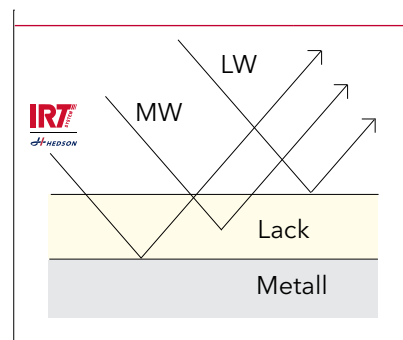

VEREINFACHTES DIAGRAMM

Der Lack härtet von innen nach außen aus, ohne dass Lösungsmittel oder Feuchtigkeit zurückbleiben.



IRT 1

Als Handgerät oder auf Ständer (optional) montiert, für kleinere Lackier- und Karosseriarbeiten

- Eine Lampe - Ausgangsleistung 1 kW
- Goldbeschichteter Reflektor
- Bestes Ergebnis im Abstand von 30 cm von der Oberfläche

ABMESSUNGEN

Handgerät (LxHxT)	LxHxT mm
Gewicht Handgerät	1,8 kg
Ständer (HxB)	1450x350 mm
Gewicht Ständer	10 kg
Aushärtungsfläche*	0,17 m ²

* Aushärtungsfläche im Abstand von 30 cm

IRT 1 PREPCURE, HANDGERÄT

Art.-Nr.	Stromstärke	Ausgangsleistung	Sicherung	Spannung	Frequenz
800429	4 A	1 kW	10 A	230 V, 1 PH, EU	50-60 Hz
800624	4 A	1 kW	10 A	230 V, 1 PH, UK (UK-Stecker)	50-60 Hz
800431	4 A	1 kW	10 A	230 V, 1 PH, AUS & ARG Typ 1	50-60 Hz
800432	9 A	1 kW	15 A	100 V, 1 PH, JP	50-60 Hz
800428	9 A	1 kW	15 A	110 V, 1 PH, NA (nicht ETL)	50-60 Hz
800524	9 A	1 kW	15 A	110 V, 1 PH, NA ETL (am Ständer befestigt - keine Zeitschaltuhr)	50-60 Hz

STÄNDER FÜR IRT 1

Art.-Nr.	Spannung	
800460	230 V, 1 PH, EU	Ständer mit Zeitschaltuhr
800598	-	Ständer ohne Zeitschaltuhr



IRT 2

Als Handgerät oder auf Ständer (optional) montiert, für kleinere Lackier- und Karosseriarbeiten

- Zwei Lampen - Ausgangsleistung 2 kW
- Goldbeschichtete Reflektoren
- Bestes Ergebnis im Abstand von 40-60 cm von der Oberfläche

ABMESSUNGEN

Handgerät (LxHxT)	LxHxT mm
Gewicht Handgerät	2,8 kg
Ständer (HxB)	1450x350 mm
Gewicht Ständer	10 kg
Aushärtungsfläche*	0,44 m ²

* Aushärtungsfläche im Abstand von 60 cm

IRT 2 PREPCURE, HANDGERÄT

Art.-Nr.	Stromstärke	Ausgangsleistung	Sicherung	Spannung	Frequenz
800433	9 A	2 kW	13 A	230 V, 1 PH, EU	50-60 Hz
800625	9 A	2 kW	13 A	230 V, 1 PH, UK (UK-Stecker)	50-60 Hz
800472	9 A	2 kW	13 A	230 V, 1 PH, AUS & ARG Typ 1	50-60 Hz
800434	9 A	2 kW	15 A	240 V, 1 PH, NA ETL (am Ständer befestigt - keine Zeitschaltuhr)	50-60 Hz

STÄNDER FÜR IRT 2

Art.-Nr.	Spannung	
800460	230 V, 1 PH, EU	Ständer mit Zeitschaltuhr
800598	-	Ständer ohne Zeitschaltuhr





IRT 3

Trockner in vertikaler Position verstellbar

- Eine Kassette mit 3 IR-Lampen
- Digitale Zeitschaltuhren - Abdunsten/Volltrocknen 30 + 30 Minuten
- Einstellungen bleiben nach Ausschalten gespeichert

ABMESSUNGEN

Ständerhöhe	1531 mm
Vertikale Kassettenverstellung (Höhe)	88-1300 mm
Breite	694 mm
Gewicht	23 kg
Aushärtungsfläche*	1,0 x 1,1 m

* Aushärtungsfläche in einem Abstand von 60 cm auf schwarzem Metall



IRT 3 PREPCURE

Art.-Nr.	Stromstärke	Ausgangsleistung	Sicherung	Spannung	Frequenz
800610	13 A	3 kW	16 A	230 V, 1 PH, EU	50-60 Hz
800473	13 A	3 kW	13 A	230 V, 1 PH, UK (UK-Stecker)	50-60 Hz
800474	13 A	3 kW	16 A	230 V, 1 PH, AUS & ARG Typ 1	50-60 Hz
800612	13 A	3 kW	20 A	230 V, 1 PH, NA ETL	50-60 Hz

IRT 4

Trockner in vertikaler und horizontaler Position verstellbar

- Eine Kassette mit 3 IR-Lampen, max. Höhe 2150 mm
- Digitale Zeitschaltuhren - Abdunsten/Volltrocknen 30 + 30 Minuten
- Einstellungen bleiben nach Ausschalten gespeichert

ABMESSUNGEN

Ständerhöhe	1574 mm
Vertikale Kassettenverstellung (Höhe)	160-2150 mm
Breite	1188 mm
Gewicht	46 kg
Aushärtungsfläche*	1,0 x 1,1 m

* Aushärtungsfläche in einem Abstand von 60 cm auf schwarzem Metall



IRT 4 PREPCURE

Art.-Nr.	Stromstärke	Ausgangsleistung	Sicherung	Spannung	Frequenz
800611	13 A	3 kW	16 A	230 V, 1 PH, EU	50-60 Hz
800443	13 A	3 kW	13 A	230 V, 1 PH, UK (UK-Stecker)	50-60 Hz
800617	13 A	3 kW	16 A	230 V, 1 PH, AUS & ARG Typ 1	50-60 Hz
800615	13 A	3 kW	20 A	230 V, 1 PH, NA ETL	50-60 Hz



IRT 3-1

Standardtrockner mit Prozesssteuerung

- Eine Kassette mit 3 IR-Lampen
- Computergesteuerter Aushärtungsprozess, 12 voreingestellte und 3 benutzerdefinierte Programme
- Elektronischer Abstandssensor signalisiert korrekten Abstand zur Aushärtungsfläche

ABMESSUNGEN

Ständerhöhe	1435 mm
Vertikale Kassettenverstellung (Höhe)	80-2550 mm
Breite	1230 mm
Gewicht	53 kg
Aushärtungsfläche*	1,0 x 1,1 m

* Aushärtungsfläche in einem Abstand von 60 cm auf schwarzem Metall



IRT 3-1 PCD

Art.-Nr.	Stromstärke	Ausgangsleistung	Sicherung	Spannung	Art.-Nr.
800450	4 A	3 kW	10 A	400 V, 3 PH, 4-polig, EU	50-60 Hz
800451	4 A	3 kW	10 A	400 V, 3 PH, 5-polig, EU	50-60 Hz
800447	8 A	3 kW	10 A	230 V, 3 PH, EU	50-60 Hz
800483	4 A	3 kW	10 A	400 V, 3 PH, AUS	50-60 Hz
800467	13 A	3 kW	20 A	230 V, 1 PH, NA ETL	50-60 Hz

IRT 3-2

Effiziente Aushärtung aller Arten von Lackmaterialien

- Zwei Kassetten - mit je 3 IR-Lampen
- Computergesteuerter Aushärtungsprozess, 12 voreingestellte und 3 benutzerdefinierte Programme
- Elektronischer Abstandssensor signalisiert korrekten Abstand zur Aushärtungsfläche

ABMESSUNGEN

Ständerhöhe	1435 mm
Vertikale Kassettenverstellung (Höhe)	80-2550 mm
Breite	1230 mm
Gewicht	62 kg
Aushärtungsfläche*	2,0 x 1,1 m

* Aushärtungsfläche in einem Abstand von 60 cm auf schwarzem Metall

IRT 3-2 PCD

Art.-Nr.	Stromstärke	Ausgangsleistung	Sicherung	Spannung	Frequenz
800453	9 A	6 kW	16 A	400 V, 3 PH, 4-polig, EU	50-60 Hz
800454	9 A	6 kW	16 A	400 V, 3 PH, 5-polig, EU	50-60 Hz
800459	15 A	6 kW	16 A	230 V, 3 PH, EU	50-60 Hz
800455	9 A	6 kW	16 A	400 V, 3 PH, AUS	50-60 Hz
800484	15 A	6 kW	16 A	200 V, 3 PH, 4-polig, JP	50-60 Hz
800458	26 A	6 kW	30 A	230 V, 1 PH, NA ETL	50-60 Hz





FORTSCHRITTLICHE AUTOMATISCHE ABSTANDS- UND TEMPERATURREGELUNG:

Pyrometer-Temperaturmessung mit Laserkreisanzeige und digitalem Abstandssensor. Für optimale Aushärtungsergebnisse wird die Oberflächentemperatur kontinuierlich gemessen und die effektive Leistung in Sekundenbruchteilen geregelt. Ermöglicht auch 3-stufige Trocknungszyklen.

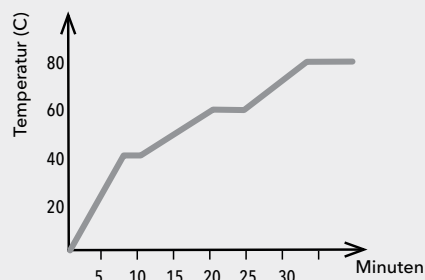

Beispiel für einen 3-stufigen Trocknungszyklus für Verbindungs- und Konstruktionskleber usw.



IRT 4-1 & 4-2 PCAUTO

Hochleistungstrockner, einfach zu bedienen mit fortschrittlicher Aushärtungstechnik, bis zu 110 °C/230 °F

- Automatische Temperaturregelung und Abstandsmessung
- 15 Prozessprogramme (3 anpassbare)
- Laserkreis gibt an, wo die Temperaturmessung erfolgt
- Elektronischer Abstandssensor signalisiert korrekten Abstand zur Aushärtungsfläche

ABMESSUNGEN	IRT 4-1	IRT 4-2
Ständerhöhe	1450 mm	1450 mm
Vertikale Kassettenverstellung (Höhe)	80-2500 mm	80-2500 mm
Breite	1230 mm	1230 mm
Gewicht	53 kg	62 kg
Aushärtungsfläche*	1,1 x 1,5 m	2,2 x 1,5 m

* Aushärtungsfläche in einem Abstand von 60 cm auf schwarzem Metall



IRT 4-1 PCAUTO

Art.-Nr.	Stromstärke	Ausgangsleistung	Sicherung	Spannung	Frequenz
800423	9 A	6 kW	10 A	400 V, 3 PH, 4-polig, EU	50-60 Hz
800425	9 A	6 kW	10 A	400 V, 3 PH, 5-polig, EU	50-60 Hz
800421	15 A	6 kW	16 A	230 V, 3 PH, EU	50-60 Hz
800426	9 A	6 kW	10 A	400 V, 3 PH, AUS	50-60 Hz
800485	15 A	6 kW	16 A	200 V, 3 PH, 4-polig, JP	50-60 Hz
800422	26 A	6 kW	30 A	230 V, 1 PH, NA ETL	50-60 Hz
800468	15 A	6 kW	16 A	230 V, 3 PH, NA ETL	50-60 Hz
800427	9 A	6 kW	10 A	400 V, 3 PH, AUS	50-60 Hz
800613	13 A	6 kW	20 A	440-480 V, 2 PH, 3-polig, NA ETL	50-60 Hz

IRT 4-2 PCAUTO

Art.-Nr.	Stromstärke	Ausgangsleistung	Sicherung	Spannung	Frequenz
800418	16 A	12 kW	16 A	400 V, 3 PH, 4-polig, EU	50-60 Hz
800400	16 A	12 kW	16 A	400 V, 3 PH, 5-polig, EU	50-60 Hz
800413	30 A	12 kW	32 A	230 V, 3 PH, EU	50-60 Hz
800415	30 A	12 kW	32 A	200 V, 3 PH, 4-polig, JP	50-60 Hz
800417	16 A	12 kW	16 A	400 V, 3 PH, AUS	50-60 Hz
800411	48 A	12 kW	50 A	230 V, 1 PH, NA ETL	50-60 Hz
800414	30 A	12 kW	30 A	230 V, 3 PH, NA ETL	50-60 Hz
800419	16 A	12 kW	20 A	440-480 V, 3 PH, NA ETL	50-60 Hz
800614	26 A	12 kW	30 A	440-480 V, 2 PH, NA ETL	50-60 Hz

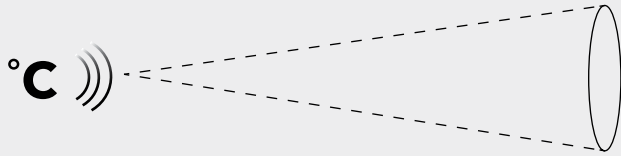
**PCAUTO:**

60 cm von Aushärtungsfläche entfernt platzieren.
 Ø Laserkreis beträgt 30 cm (Pyrometerverhältnis 1:2).
 Das Pyrometer ermittelt die Durchschnittstemperatur dieser Fläche.

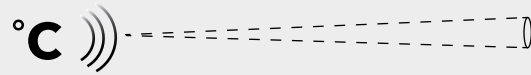
**DTP:**

40-60 cm von Aushärtungsfläche entfernt platzieren.
 Ø Laserkreis beträgt 3-4 cm (Pyrometerverhältnis 1:15).
 Das Pyrometer ermittelt die Durchschnittstemperatur dieser Fläche.

**IRT HOCHTEMPERATURTROCKNER**

Für Spot Repair und Aushärtung von Lackmaterial mit bis zu 200 °C/390 °F

- Automatische Temperaturregelung und Abstandsmessung
- 15 Prozessprogramme (anpassbar)
- Für Spot Repair, A-B-C-Säulen und dickere Stahlwerkstoffe



IRT 424 DTP 4-1



IRT 464 DTP 4-2

IRT HOCHTEMPERATURTROCKNER

Kassette	Trocknungsoberfläche (LxH)	Anzahl Kassetten	Anzahl Lampen	Leistung
IRT 4 HI-BAKE	300x300 mm	1	3	3 kW
IRT 424 DTP 4-1	400x300 mm	1	2	4 kW
IRT 424 DTP 4-2	1000x300 mm	2	4	8 kW
IRT 425 DTP 4-1	500x300 mm	1	2	4 kW
IRT 425 DTP 4-2	1200x300 mm	2	4	8 kW
IRT 428 DTP 4-1	800x300 mm	1	2	6 kW
IRT 428 DTP 4-2	1800x300 mm	2	4	12 kW
IRT 464 DTP 4-1 (6 kW)	600x600 mm	1	6	6 kW
IRT 464 DTP 4-1 (10 kW)	600x600 mm	1	6	10 kW
IRT 464 DTP 4-2 (12 kW)	1200x600 mm	2	12	12 kW
IRT 464 DTP 4-2 (20 kW)	1200x600 mm	2	12	20 kW

Ihr Händler oder der IRT Vertrieb unterstützt Sie gerne bei der Auswahl des geeigneten IRT DTP-Trockners.



IRT 4 HI-BAKE

HiBake ist eine MANUELLE Alternative zum DTP-Modell, 50 % Leistung zur Abdunstung, 100 % zur Volltrocknung.



AUSHÄRTUNG MIT ULTRAVIOLETTLICHT (UVA)

UVA-Trockner mit hervorragender Aushärtungsleistung

Alle IRT UVA-Modelle erzielen dank herausragender Intensität ein optimales Aushärtungsergebnis und trocknen selbst dicke Füllerschichten.

Hocheffiziente mobile IRT UVA-Drucklampengeräte sind mit einer oder zwei 1000-W-UVA-Lampen ausgestattet, die UVA-Material in wenigen Minuten aushärten. Das Lampendesign ist ozonfrei mit Schutzglas zur Filterung der UVB- und UVC-Strahlen. Ein Sicherheitsschalter verhindert, dass sich die Lampen einschalten, wenn das Glas bricht.

Unsere UVA-LED-Modelle sind extrem effizient und härten UVA-Grundierung und -Füller in Sekundenschnelle aus.

- Herausragende Intensität
- Hochwertige und dauerhafte Aushärtung
- Entwickelt mit marktführenden Lackherstellern

HANDGERÄTE, UVA-LED

Akku- und netzstrombetriebene Modelle mit 365 und 395 nm erhältlich. Hochintensive, flexible und präzise Aushärtung mit UVA-LED bestimmter Wellenlängen.

MOBILE MODELLE, UVA-DRUCKLAMPEN

Mobile, langlebige, wartungsarme, hocheffiziente UVA-Aushärtung mit großer Aushärtungsfläche.

SICHERE UVA-AUSHÄRTUNG

UV-Sicherheitsbericht (EN62471) eines Drittunternehmens zur Bediener-sicherheit. UV-LED-Module und Niederdrucklampen sind sicher hinter Schutzglas installiert. Ozonfreies Niederdrucklampendesign.

SICHERHEIT HAT VORRANG

Beim Umgang mit UVA-Licht immer Schutzbrille tragen.

Wir liefern eine Brille mit jedem Gerät mit.



IRT UVA 1-3

Aushärtung mit hocheffizienten UVA-Lampen

- Aushärtung auf vertikalen Oberflächen
- Eine UVA-Lampe mit Schutzglas
- Regelung der Aushärtungszeit mit elektronischer Zeitschaltuhr

IRT UVA 1 PREPCURE 3

Art.-Nr.	Leistung	Sicherung	Spannung	Frequenz
800604	1 kW UVA	10 A	230 V, 1 PH, EU	50-60 Hz
800668	1 kW UVA	10 A	230 V, 1 PH, AUS & ARG Typ 1	50-60 Hz
800671	1 kW UVA	15 A	230 V, 1 PH, NA	50-60 Hz

ABMESSUNGEN

Ständerhöhe	1531 mm
Vertikale Kassettenverstellung (Höhe)	60-1310 mm
Breite	694 mm
Gewicht	60 kg
Aushärtungsfläche*	1,0 x 1,0 m

* In einem Abstand von 55 cm



IRT UVA 1-4

Hochwertige, dauerhafte UVA-Aushärtung

- Flexibler Ständer zum Aushärten der Dächer hoher Fahrzeuge
- Eine UVA-Lampe mit Schutzglas
- Regelung der Aushärtungszeit mit elektronischer Zeitschaltuhr

ABMESSUNGEN

Ständerhöhe	1448 mm
Vertikale Kassettenverstellung (Höhe)	35-2200 mm
Breite	1224 mm
Gewicht	65 kg
Aushärtungsfläche*	1,0 x 1,0 m

* In einem Abstand von 55 cm



IRT UVA 1 PREPCURE 4

Art.-Nr.	Leistung	Sicherung	Spannung	Frequenz
800621	1 kW UVA	10 A	230 V, 1 PH, EU	50-60 Hz
800669	1 kW UVA	10 A	230 V, 1 PH, AUS & ARG Typ 1	50-60 Hz
800672	1 kW UVA	15 A	230 V, 1 PH, NA	50-60 Hz

IRT UVA 2-4

Große Aushärtungsfläche mit zwei UVA-Lampen

- Flexibler Ständer zum Aushärten der Dächer hoher Fahrzeuge
- Zwei UVA-Lampen mit Schutzglas
- Regelung der Aushärtungszeit mit elektronischer Zeitschaltuhr

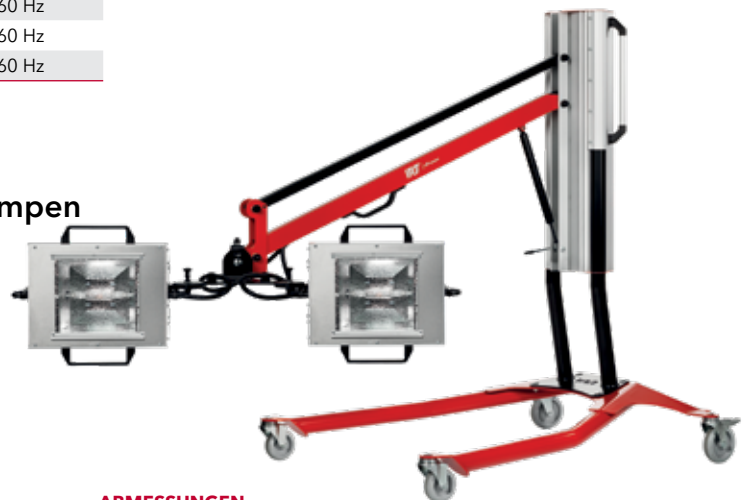

ABMESSUNGEN

Ständerhöhe	1448 mm
Vertikale Kassettenverstellung (Höhe)	35-2200 mm
Breite	1224 mm
Gewicht	81 kg
Aushärtungsfläche*	1,8 x 1,0 m

* In einem Abstand von 55 cm



IRT AUSHÄRTUNG MIT UVA-LED

WAS SIND DIE VORTEILE DER AUSHÄRTUNG MIT UVA-LED?

Leuchtdioden (LED) für die UVA-Aushärtung erzeugen nahezu sofort die zur Aushärtung der lackierten Flächen benötigte Intensität, ohne die Umgebungsluft aufzuheizen.

Der Wartungsbedarf sinkt und da der Aufwärmzyklus entfällt, sparen die Techniker Zeit.

WAS IST EIN PHOTOINITIATOR (PI)*?

Die Energie im UVA-Licht polymerisiert und härtet das UVA-Material aus. Die chemische Reaktion wird durch einen Photoinitiator ausgelöst. Die Geschwindigkeit des Prozesses hängt von der Energie oder Intensität der UVA-Lichtquelle und der Wellenlänge ab.

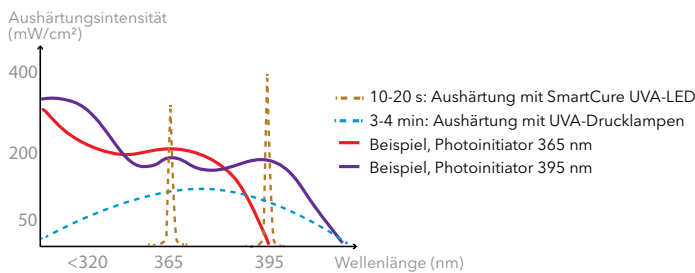

*Veranschaulichung der Korrelation zwischen PI-Wellenlänge, Aushärtungsgeschwindigkeit und UVA-Lichtintensität.

WAS SIND DIE VORTEILE EINER PRÜFUNG DURCH DRITTE?

Tests von Drittanbietern bestätigen, dass ein Produkt die geltenden Standards bezüglich Qualität, Sicherheit, Nachhaltigkeit und Leistung für globale Produkte übertrifft.

Unsere Produkte und Betriebsanleitungen werden von zwei unabhängigen Drittanbietern (RISE und Intertek) geprüft.

VORTEILE DER ZUSAMMENARBEIT IN DER INDUSTRIE?

Dank enger Zusammenarbeit mit großen Lackherstellern fließen wichtige Benutzererfahrungen und Erwartungen in unsere Produktentwicklung ein.



SmartCure ist mit Wellenlängen von 365 und 395 nm erhältlich, je nach den Anforderungen des Lackherstellers. Das System ermöglicht künftige Anpassungen und kann von 395 nm auf 365 nm nachgerüstet werden.

100%IGE AUSHÄRTUNG

Aushärtungszyklus ohne Schwankungen

Der Schlüssel zu hochwertigen, zuverlässigen Ergebnissen liegt in der Aufrechterhaltung einer gleichmäßigen Intensität während des gesamten Aushärtungszyklus.

Daher ist ein Vergleich der punktuell gemessenen Lichtintensität nur bedingt aussagekräftig. Sobald Grundierung/Füller oberflächlich versiegelt ist, müssen Sie sich darauf verlassen können, dass das Material auch innen ausgehärtet wird.

Technisches Know-how, hochwertige Teile, intelligente Software und Tests bei uns, Drittanbietern und Benutzern gewährleisten bei IRT Produkten eine 100%ige Aushärtung - jedes Mal.

Know-how

Über 50 Jahre Erfahrung und langjährige Zusammenarbeit mit Lackherstellern.

= Zuverlässige Ergebnisse.

Tests

EC- und ETL-Zulassung (Nordamerika) durch Dritte. Leichtbau in Zusammenarbeit mit externen Industriedesignern.

= Sicherheit und Ergonomie.

Software*

Leicht ablesbares Display mit Aushärtungszeit und Akkuanzeige. Fortschrittliche Überwachung aller elektronischen Teile. Keine Überhitzung oder Schwankungen.

= Optimaler Betrieb.

Hardware*

Akkus, Ladegerät und UV-LED-Modul höchster Qualität „made in Europe“. Hoch entwickeltes Kühlsystem.

= Keine Stillstandszeiten.

100% CURED

*Beispiel SmartCure

IRT-TESTS

Wir haben UVA-Füller, -Grundierungen und -Klarlacke von allen großen Lackherstellern getestet und können für alle Lösungen anbieten.

Flexible Handgeräte mit Stromkabel für statische Arbeitsplätze. Akkubetriebene, leichte Handgeräte sorgen für optimale Zugänglichkeit und eliminieren Stillstandszeiten in der Werkstatt.

Unsere UVA-LED-Systeme sind für 365 und 395 nm erhältlich.

IRT UVA

Als internationaler Marktführer für Aushärtungs- und Trocknungssysteme verfügen wir über langjährige Erfahrung.

Unsere UVA-Produkte für Karosseriewerkstätten und Fertigungsindustrien sind in verschiedensten Ausführungen als superleichte Handgeräte und leicht positionierbare, mobile Hochleistungssysteme erhältlich.

Für ein breiteres UVA-Spektrum stehen die IRT UVA-Drucklampen in Kombination mit IRT Infrarottechnik als Handgeräte und Schienensysteme zur Auswahl.



IRT UV SMARTCURE

Aushärtung im Akkubetrieb mit 200-W-UVA-LED



SmartCure ist mit zwei Wechselakkus bestückt, härtet UVA-Füller und -Grundierung in Sekunden und ist für 365 nm und 395 nm erhältlich.

IRT UV SmartCure bietet sehr hohe Leistung und eine marktführende Spitzen-/Durchschnittslichtintensität.

Ein leistungsstarkes UV-LED-Modul ermöglicht in Kombination mit fortschrittlicher Kühltechnik und leichten Akkus eine zuverlässige, hoch effektive UV-Aushärtung ohne Schwankungen.

Moderne Elektronik minimiert durch aktive Belüftung und Überwachung der Temperatur von Elektronik und LED-Modul das Risiko von Schäden. Dies ermöglicht einen sicheren, effizienten Dauerspannungsbetrieb mit hoher LED-Ausgangsleistung und Stromregelung.

- Für 365 nm/395 nm erhältlich
- Nur 1 kg für hervorragenden Arbeitskomfort
- Konstant hohe Intensität, bis 0 % Akkuladung

KEINE STILLSTANDSZEITEN

Mit zwei 18-V-Lithium-Ionen-Wechselakkus und 45 Minuten Ladezeit ist IRT UV SmartCure immer einsatzbereit.

ZUVERLÄSSIGE AUSHÄRTUNGSERGEBNISSE

Durch enge Zusammenarbeit mit führenden Lackherstellern ermöglicht IRT zuverlässige Lackierprozesse in allen Karosseriewerkstätten.

ULTIMATIVE AUSHÄRTUNGSANLEITUNG

Für Spitzenleistung ca. 100 mm von der Oberfläche entfernt arbeiten.
Bei Füller/Grundierung von 80-120 µm: Ø 160 mm in ca. 10 Sek. ausgehärtet (Spitzenlichtintensität >350 mW/cm², Durchschnitt >250 mW/m²).



WANDHALTERUNG

Magnetische Wandhalterung, serienmäßig inbegriffen.



STAUBABDECKUNG

Optionale Schutzstaubabdeckung mit Magneten, Art.-Nr. 715193.



EINZIGARTIGE STRAHLAUSBREITUNG

24 kuppelförmig angeordnete LEDs sorgen für eine einzigartige Strahlausbreitung über die gesamte Aushärtungsfläche.



STABILER KOFFER

Stabiler Koffer (optional), Art.-Nr. 800806.



ANLEITUNG IM DISPLAY

Für Füller, Grundierungen und Klarlacke gelten unterschiedliche Aushärtungszyklen.



WARTUNGSARM

Austauschbarer Schutzfilter für Elektronik im Inneren, Art.-Nr. 715074.



SUPERLEICHT UND ERGONOMISCH

Auf Stoßfestigkeit geprüft. Flammbeständiges, mit 25 % Glasfaser verstärktes Kunststoffgehäuse und 3 mm dickes kratz- und lösungsmittelbeständiges gehärtetes Sicherheitsglas. Leicht und mit einem präzisen Auslöserschalter einfach zu bedienen.

DETAILS

Akkutyp	18 V, Lithium-Ionen
Gewicht, IRT UV SmartCure + 1 Akku	1,16 kg
Abmessungen, IRT UV SmartCure + 1 Akku (BxHxT)	189x250x88 mm

IRT UV SMARTCURE

Art.-Nr.	Artikel	Stromstärke, SmartCure/ Ladegerät	Leistung	Spannung (Akkuladegerät)	Risikogruppe EN 62471	Frequenz
715070	SmartCure 395 nm	8 A/2 A	200 W	100-240 V	(RG-3)	50-60 Hz
715365	SmartCure 365 nm	8 A/2 A	200 W	100-240 V	(RG-3)	50-60 Hz

2 Akkus, Ladegerät, magnetische Wandhalterung und UV-Schutzbrille im Lieferumfang enthalten. Umgebungstemperatur max. 40 °C.



IRT UV SPOTCURE

Flexibilität mit 400-W-UVA-LED

IRT UV SpotCure ist ein robustes, einfach zu bedienendes UV-LED-Härtungsgerät, das auf viele Stunden hocheffizienten Betrieb ausgelegt ist. Hohe Intensität in flexiblem Handgerät.

Geringer Energieverbrauch und eine lange LED-Lebensdauer halten die Kosten pro Auftrag sehr niedrig. Eingebaute Lüfter kühlen die UVA-LEDs und die internen Bauteile, was das Risiko einer Geräteüberhitzung reduziert.

Dies verlängert die Lebensdauer der Lampen auf mehr als 20.000 Stunden mit minimalem Verlust der Aushärtungsleistung.

- Hohe Aushärtungsintensität mit 400 W Leistung
- Leistungsstarke Belüftung, lange Lebensdauer, wartungsarm
- UV SpotCure mit Ständer nachrüstbar
- Optionale Zeitschaltuhr für Ständer erhältlich

ULTIMATIVE AUSHÄRTUNGSANLEITUNG

Für Spitzenleistung ca. 100 mm von der Oberfläche entfernt arbeiten.
Bei Füller-/Grundierung von 80-120 µm:
Ø 200 mm in ca. 20 Sek. ausgehärtet.
(Spitzenlichtintensität >120 mW/cm²,
Durchschnitt >70 mW/m²).

SPOTCURE

Magnethalterung für flexiblen Einsatz als Handgerät.
Nachrüstung am Ständer auf Wunsch.



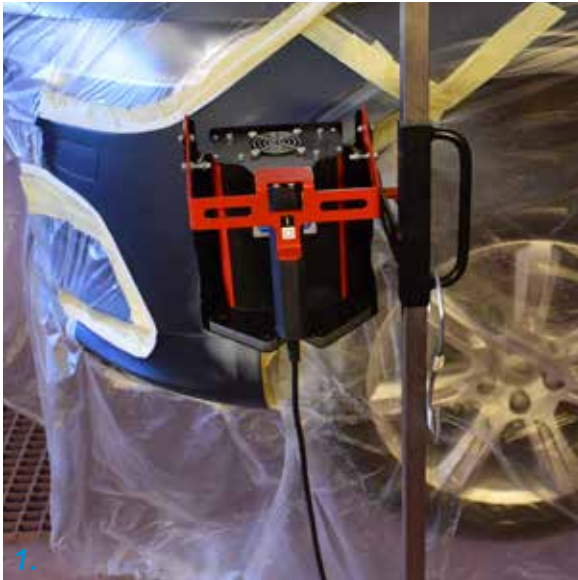

1-2. SPOTCURE AUF STÄNDER (OPTIONAL)

Fest montiert oder als Handgerät einsetzbar. Mit optionalem Ständer für größere Aushärtungsfläche. Mit optionaler Zeitschaltuhr für höhere Präzision.



ZEITSCHALTUHR

Zeitschaltuhr für Ständer (optional)

IRT UV SPOTCURE

Art.-Nr.	Stromstärke	Ausgangsleistung	Sicherung	Spannung	Risikogruppe EN62471	Frequenz
800805 Ständer						
712821 Zeitschaltuhr für Ständer (nicht für 800802, NA)			10 A	220-240 V, 1 PH, EU		50 Hz
750746 SpotCure	1,7 A	400 W	10 A	220-240 V, 1 PH, EU	3 (RG-3)	50-60 Hz
800801 SpotCure	1,7 A	400 W	10 A	220-240 V, 1 PH, UK	3 (RG-3)	50-60 Hz
800802 SpotCure	4,0 A	450 W	15 A	110-130 V, 1 PH, NA	3 (RG-3)	50-60 Hz

UV-Schutzbrille im Lieferumfang enthalten. Umgebungstemperatur max. 40 °C.

ABMESSUNGEN

Handgerät (BxHxT)	147x195x160 mm
Gewicht Handgerät	1,56 kg
Halterung (BxHxT)	245x370x270 mm
Gewicht Halterung	5,54 kg
Ständer (BxHxT)	450x1450x600 mm
Gewicht Ständer	13 kg
Kabellänge	8 m



IR- UND UVA-AUSHÄRTUNG KOMBINIERT

Unsere besten IR- und UVA-Trockner in einem Gerät

Der IRT COMBI-Trockner als 2-in-1-Gerät – Platzersparnis in der Werkstatt bei völliger Flexibilität.

Die Kombination aus kurzwelligen Infrarot- und UVA-Strahlen macht diesen mobilen Trockner einzigartig. Eine Kassette enthält 4 IR-Lampen und 1 UVA-Lampe.

Die herausragende Intensität der UVA-Lampen gewährleistet optimale Aushärtungsergebnisse. Die Infrarot-Lampen sind in goldbeschichteten Reflektoren montiert, die bis zu 97 % der Kurzwellenstrahlung reflektieren.

Der IRT COMBI deckt mit 12 voreingestellten IR- und 3 voreingestellten UVA-Programmen sämtliche Lackmaterialien auf Wasser- und Lösemittelbasis ab – von Spachtelmasse bis Klarlack. Als flexible mobile und leicht gleitende Schienentrockner erhältlich.

- Hochwertige und dauerhafte Aushärtung
- Platzsparende Aushärtungslösung
- Kurzwellige IR-Trocknung und UVA-Aushärtung

SICHERE UVA-AUSHÄRTUNG

Die Lampen sind ozonfrei und das Schutzglas filtert die UVB- und UVC-Strahlung heraus. Wenn das Glas bricht oder fehlt, verhindert ein Sicherheitsschalter, dass sich die Lampe einschaltet.

FLEXIBILITÄT UND EFFIZIENZ

Platzsparende Infrarot- und UVA-Härtungsverfahren, die einzeln und nacheinander genutzt werden können.

SICHERHEIT HAT VORRANG

Beim Umgang mit UVA-Licht immer Schutzbrille tragen.

Wir liefern eine Brille mit jedem Gerät mit.



IRT 4-1 IR-UVA

Einzigtiger mobiler Trockner mit IR- und UVA-Technologie

- Eine Kassette mit 4 IR-Lampen und 1 UVA-Lampe
- Mit 12 vorprogrammierten IR- und 3 UVA-Programmen
- Leicht zu positionieren

ABMESSUNGEN

Ständerhöhe	1450 mm
Vertikale Kassettenverstellung (Höhe)	80-2240 mm
Breite	1230 mm
Gewicht	70 kg
Aushärtungsfläche	
- IR*	1,1 x 1,5 m
- UV-A**	1,0 x 1,0 m

* Aushärtungsfläche in einem Abstand von 60 cm auf schwarzem Metall
 ** In einem Abstand von 55 cm



IRT COMBI 4-1 IR-UVA

Art.-Nr.	Leistung	Sicherung	Stromstärke	Spannung	Frequenz
800605	IR: 6 kW UVA: 1,2 kW	10 A	IR: 9 A UVA: 3 A	380-420 V, 3 Ph/PE	50-60 Hz

IRT 4-2 IR-UVA

Einzigtiger mobiler Trockner mit IR- und UVA-Technologie

- Zwei Kassetten mit je 4 IR-Lampen und 1 UVA-Lampe
- Mit 12 vorprogrammierten IR- und 3 UVA-Programmen
- Leicht zu positionieren

ABMESSUNGEN

Ständerhöhe	1450 mm
Vertikale Kassettenverstellung (Höhe)	80-2240 mm
Breite	1230 mm
Gewicht	85 kg
Aushärtungsfläche	
- IR*	2,2 x 1,5 m
- UV-A**	1,8 x 1,0 m

* Aushärtungsfläche in einem Abstand von 60 cm auf schwarzem Metall
 ** In einem Abstand von 55 cm



IRT COMBI 4-2 IR-UVA

Art.-Nr.	Leistung	Sicherung	Stromstärke	Spannung	Frequenz
800606	IR: 12 kW UVA: 2,4 kW	16 A	IR: 16 A UVA: 6 A	380-420 V, 3 Ph/PE	50-60 Hz



IRT 4-10 IR-UVA

Schiენტrockner mit IR- und UVA-Strahlung

- Eine Kassette mit 4 IR-Lampen und 1 UVA-Lampe
- 12 IR- und 3 UVA-Programme vorprogrammiert
- Einzigartige Kombination von IR- und UVA-Technik



IRT COMBI 4-10 IR-UVA

Art.-Nr.	Leistung	Sicherung	Stromstärke	Spannung	Frequenz
800618	IR: 6 kW UVA: 1,2 kW	Max. 100 A	IR: 9 A UVA: 3 A	380-420 V, 3 Ph/PE	50-60 Hz

ABMESSUNGEN

Installationshöhe	2250-3150 mm
Vertikale Kassettenverstellung (Höhe)	80-2240 mm
Gewicht	70 kg
Aushärtungsfläche	
- IR*	1,1 x 1,5 m
- UV-A**	1,0 x 1,0 m

* Aushärtungsfläche in einem Abstand von 60 cm auf schwarzem Metall

** In einem Abstand von 55 cm

IRT 4-20 IR-UVA

Schiენტrockner mit IR- und UVA-Strahlung

- Zwei Kassetten mit je 4 IR-Lampen und 1 UVA-Lampe
- 12 IR- und 3 UVA-Programme vorprogrammiert
- Einzigartige Kombination von IR- und UVA-Technik



IRT COMBI 4-20 IR-UVA

Art.-Nr.	Leistung	Sicherung	Stromstärke	Spannung	Frequenz
800619	IR: 12 kW UVA: 2,4 kW	Max. 100 A	IR: 16 A UVA: 6 A	380-420 V, 3 Ph/PE	50-60 Hz

ABMESSUNGEN

Installationshöhe	2250-3150 mm
Vertikale Kassettenverstellung (Höhe)	80-2240 mm
Gewicht	85 kg
Aushärtungsfläche	
- IR*	2,2 x 1,5 m
- UV-A**	1,8 x 1,0 m

* Aushärtungsfläche in einem Abstand von 60 cm auf schwarzem Metall

** In einem Abstand von 55 cm



ANPASSUNG AN WERKSTATT

Ihr Händler oder der IRT Vertrieb unterstützt Sie gerne bei der werkstattsspezifischen Anpassung.

IRT SCHIENENSYSTEME

Maßgeschneidert für Vorbereitungsbereich und Lackierkabine

Betriebssicherheit dank integrierter Kabel

Das IRT Schienensystem kann mit beliebig vielen IRT Strahlern ausgestattet werden, die an leicht gleitenden, selbst ausbalancierenden Kassettenarmen hängen.

Mit dem IRT Schienensystem können Sie die Strahler schnell in die richtige Position bringen und alle Teile des Fahrzeugs erreichen, ganz ohne störende Kabel auf dem Boden. Das IRT Schienensystem ist in verschiedenen Formen und Größen erhältlich und kann an Werkstätten aller Art angepasst werden.

BETRIEBSSICHERHEIT

Hohe Qualität, geschlossene Schienen und integriertes Kabelsystem für lange Lebensdauer und Wartungsfreiheit.

FLACHBAUWEISE FÜR WERKSTÄTTEN

Extrem flache Bauweise, hervorgegangen aus langjähriger Erfahrung mit Schieneninstallationen.

FÜR VORBEREITUNGSBEREICH & LACKIERKABINE

Unser Standard-Schienensystem mit Seitenaufhängung passt in die meisten Werkstätten. Bei speziellen Anforderungen sind auch maßgeschneiderte Lösungen erhältlich.



SEITLICH AUFGEHÄNGTES SCHIENENSYSTEM MIT TRAVERSE

Standard.

(max. Traversenlänge 7 m (22'11").)

ABGEHÄNGTES SCHIENENSYSTEM MIT TRAVERSE



WANDSCHIENENSYSTEM



SCHIENENSYSTEM





IRT SCHIENENTROCKNER

Leicht gleitende, selbst ausbalancierende Strahler



SICHER UND SAUBER

Da die Stromversorgung in die Schienen integriert ist, schleifen keine losen Kabel über den Boden, die beim Arbeiten stören und Staub aufwirbeln.



IRT STEUERUNGSSYSTEM

Benutzerfreundliches, fortschrittliches System, vorprogrammiert zur Überwachung der Aushärtung.



STAUBSCHUTZ & ÜBERWACHUNG

Optional, für geschlossene Lackierkabine oder kombinierte Lackier-/Trockenkabine. Gerätesicherheit und Schutz der Kassetten.



IRT 3-20

Speziell für Vorbereitungsstation und Lackierkabine

- Zwei Kassetten mit je 3 IR-Lampen
- Elektronischer Abstandssensor
- Computergesteuerter Aushärtungsprozess

IRT 3-20 PCD

Art.-Nr.	Stromstärke	Ausgangsleistung	Sicherung	Spannung	Frequenz
800477	15 A	6 kW	16 A	200-230 V, 3 PH, EU, JP	50-60 Hz
800463	9 A	6 kW	16 A	400 V, 3 PH, EU	50-60 Hz

ABMESSUNGEN

Installationshöhe	2250-3150 mm
Vertikale Kassettenverstellung (Höhe)	140-2500 mm
Gewicht	60 kg
Aushärtungsfläche*	2,0 x 1,1 m

* Aushärtungsfläche in einem Abstand von 60 cm auf schwarzem Metall



IRT 4-10

Benutzerfreundliche, fortschrittliche Technologie

- Eine Kassette mit 4 IR-Lampen
- Temperaturregelung mit Pyrometer und Laserkreis
- Computergesteuerte Überwachung der Aushärtung
- Elektronischer Abstandssensor

IRT 4-10 PCAUTO

Art.-Nr.	Stromstärke	Ausgangsleistung	Sicherung	Spannung	Frequenz
800489	9 A	6 kW	10 A	400 V, 3 PH, EU	50-60 Hz
800525	15 A	6 kW	20 A	200-230 V, 3 PH, NA ETL	50-60 Hz
800494	9 A	6 kW	15 A	440-480 V, 3 PH, NA ETL	50-60 Hz

IRT 4-20

Benutzerfreundliche, fortschrittliche Technologie

- Eine Kassette mit 4 IR-Lampen
- Temperaturregelung mit Pyrometer und Laserkreis
- Computergesteuerte Überwachung der Aushärtung
- Elektronischer Abstandssensor

IRT 4-20 PCAUTO

Art.-Nr.	Stromstärke	Ausgangsleistung	Sicherung	Spannung	Frequenz
800480	30 A	12 kW	32 A	200-230 V, 3 PH, EU, JP	50-60 Hz
800498	30 A	12 kW	30 A	200-230 V, 3 PH, NA ETL	50-60 Hz
800464	17 A	12 kW	20 A	400 V, 3 PH, EU	50-60 Hz
800479	17 A	12 kW	20 A	440-480 V, 3 PH, NA ETL	50-60 Hz



ABMESSUNGEN

Installationshöhe	2250-3150 mm
Vertikale Kassettenverstellung (Höhe)	140-2500 mm
Gewicht	50 kg
Aushärtungsfläche*	1,1 x 1,5 m

* Aushärtungsfläche in einem Abstand von 60 cm auf schwarzem Metall



ABMESSUNGEN

Installationshöhe	2250-3150 mm
Vertikale Kassettenverstellung (Höhe)	140-2500 mm
Gewicht	60 kg
Aushärtungsfläche*	2,2 x 1,5 m

* Aushärtungsfläche in einem Abstand von 60 cm auf schwarzem Metall

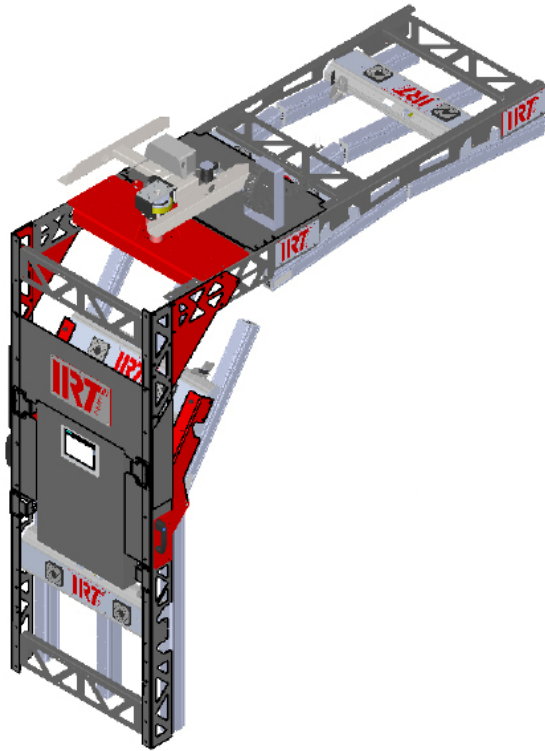

IRT FLEXICURE

Kürzere Aushärtungszeiten im Vorbereitungsbereich

IRT FlexiCure bewegt sich automatisch über die ausgewählte Fläche und härtet diese von innen nach außen aus. Das verhindert den Einschluss von Lösungsmittel im Lack und gewährleistet Schnelligkeit und hohe Qualität.

Beschleunigte Aushärtung im Vorbereitungsbereich, sowohl automatisch als auch manuell, statisch und dynamisch. Einfach die zu härtende Fläche wählen und den kostengünstigen, umweltfreundlichen Aushärtungsprozess starten.

- Flexible Installation im Vorbereitungsbereich mit IRT Schienen
- Neigbare Zone für zielgerichtete Aushärtung
- Belegt bei Nichtgebrauch sehr wenig Platz

ZEITERSPARNIS IM VORBEREITUNGSBEREICH

IRT FlexiCure wird in einem IRT Standard-Schienensystem installiert und beschleunigt die Aushärtung von Basis- und Klarlacken auf Wasser- und Lösemittelbasis.

4 AUSHÄRTUNGSZONEN

Jede Zone ist mit kurzweiligen Infrarotlampen, goldbeschichteten Reflektoren und Pyrometer ausgestattet. 3 IR-Lampen/Zone mit einer Gesamtleistung von 38 kW.

KOSTENEFFEKTIVER PROZESS

IRT FlexiCure spart Energie, da nur die notwendigen IR-Lampen über Pyrometer und Distanzsensoren eingeschaltet werden.

ANPASSUNG AN WERKSTATT

Ihr Händler oder der IRT Vertrieb unterstützt Sie gerne bei der werkstattspezifischen Anpassung.

TECHNISCHE DATEN

Nennspannung	Nennfrequenz	Volllaststrom	Haupt-sicherung	Schalldruckpegel	Schalleistungspegel	Aushärtungstemperatur (Aushärtungsfläche)	Umgebungstemperatur (während des Betriebs)	Gewicht FlexiCure ohne Schienen
400-480 V~3 Ph/PE ± 5 %	50-60 Hz	55 A	65 A	≤70 dB (A) bei 1 m	≤70 dB (A) bei 1 m	Max. 170 °C	Max. 40 °C	150 kg



IRT POWERCURE

Kürzere Aushärtungszeiten in der Lackierkabine

IRT PowerCure verkürzt mit minimalem Energieverbrauch die Aushärtungszeiten für alle Lackmaterialien ganz erheblich.

IRT PowerCure verwandelt Ihre herkömmliche Kabine in eine Schnellaushärtungskabine. Das Fahrzeug kann in wenigen Minuten weiter bearbeitet werden. Zu trocknende Fläche und Art des Lacks lassen sich über das Touchscreen schnell und einfach auswählen. Fahrzeug und zusätzliche Einzelteile können im selben Trocknungszyklus ausgehärtet werden.

IRT PowerCure kann in neuen Lackierkabinen installiert und in vorhandenen nachgerüstet werden. Für IRT PowerCure werden 1,2 m und zum Aushärten von Dach sowie Front und Heck mindestens weitere 8 m benötigt.

- Einfache Nachrüstung in Lackierkabine (min. 9,2 m)
- Erreicht Front/Heck des Fahrzeugs mit Schwenkarmen
- Anpassbar an Lackmaterial, Größe und Form des Fahrzeugs
- Typischer Lack in maximal 10 Minuten ausgehärtet

ANPASSUNG AN WERKSTATT

Ihr Händler oder der IRT Vertrieb unterstützt Sie gerne bei der werkstattspezifischen Anpassung.

TECHNISCHE DATEN

Frequenz	Installierte Leistung	Spannung	Art.-Nr.
50-60 Hz	54 kW/63 A (20 Lampen mit je 3 kW abzüglich 6 kW Netzspannungskompensation)	400 V, 3 Ph ~/PE	800410* IRT PowerCure Single 800490* IRT PowerCure Double

* Inkl. Überwachungssystem

GLEICHMÄSSIGE WÄRMEVERTEILUNG

Zum Aushärten von Front und Heck einfach den Schwenkarm auf die lackierte Fläche ausrichten.

Form und Positionierung der Reflektoren ermöglichen eine gleichmäßige Wärmeverteilung.

GERINGER ENERGIEVERBRAUCH

IRT PowerCure erkennt die Startposition und schaltet nur die benötigten IR-Lampen ein, um Energie zu sparen. Einfach die zu trocknenden Teile auswählen und den Aushärtungsprozess starten.

ENERGIEVERBRAUCH

Typischer Energieverbrauch bei Klarlack auf Basislack, mittlere Fahrzeuggröße und mittlerer Farbton:

Kotflügel	6 Min.	0,95 kWh
Tür	5 Min.	0,95 kWh
Kotflügel + Tür	10 Min.	1,6 kWh
Motorhaube	7 Min.	1,5 kWh
Motorhaube + 2 Kotflügel	9 Min.	2,8 kWh
Komplettes Auto	26 Min.	15,8 kWh



IRT IR-TROCKNER

Grundlegende Funktionen

	IRT 1 Prep- Cure	IRT 2 Prep- Cure	IRT 3 Prep- Cure	IRT 4 Prep- Cure	IRT 3-1 PCD	IRT 3-2 PCD	IRT 4-1 PcAuto	IRT 4-2 PcAuto
Gleichmäßige Wärmeverteilung	•	•	•	•	•	•	•	•
Kurze Aushärtungszeiten	•	•	•	•	•	•	•	•
Hohe Umweltfreundlichkeit, Energieeffizienz	•	•	•	•	•	•	•	•
Mit 24-karätigem Gold beschichtete Reflektoren mit 97 % Reflexion	•	•	•	•	•	•	•	•
Leistungsstarke Lüftung für Lampenlebensdauer von bis zu 20.000 Betriebsstunden	•	•	•	•	•	•	•	•
FreeForm-Reflektoren für eine unübertroffene Trocknungsfläche	•	•	•	•	•	•	•	•
Effizienter Partikelfilter zum Schutz der Kassetten vor Staub	•	•	•	•	•	•	•	•
Intern geführte Kassettenkabel	•	•	•	•	•	•	•	•
Höhere Reichweite dank Armwinkel	•	•	•	•	•	•	•	•
Ständer auch zum Trocknen hoher Autos wie z. B. SUVs geeignet	•	•	•	•	•	•	•	•
Arm verriegelt sich in allen Positionen selbst	•	•	•	•	•	•	•	•
Elektronischer Abstandssensor	•	•	•	•	•	•	•	•
Intuitive Programme	•	•	•	•	•	•	•	•
Computergesteuerter Aushärtungsprozess	•	•	•	•	•	•	•	•
12 Voreinstellungen - 3 benutzerdefinierte Programme	•	•	•	•	•	•	•	•
Programme für Kunststoff/Metall/Wasser/Lösemittel	•	•	•	•	•	•	•	•
18 Sprachen	•	•	•	•	•	•	•	•
Pyrometer für exakte Temperaturregelung	•	•	•	•	•	•	•	•
Klares Display mit Grafiken zur Anzeige des genauen Aushärtungsfortschritts	•	•	•	•	•	•	•	•
Computergesteuerte Temperaturüberwachung des Aushärtungsprozesses	•	•	•	•	•	•	•	•
Laserkreis gibt an, wo die Temperaturmessung erfolgt	•	•	•	•	•	•	•	•

IRT UVA-TROCKNER

Grundlegende Funktionen

	UVA 1-3	UVA 1-4	UVA 2-4	IR/ UVA 4-1	IR/ UVA 4-2	SpotCure	SmartCure
Hohe Umweltfreundlichkeit, Energieeffizienz	•	•	•	•	•	•	•
Premium-Produkt mit >5 Jahre Lebensdauer	•	•	•	•	•	•	•
Leistungsstarke Lüftung für Lampenlebensdauer von bis zu 20.000 Betriebsstunden				• (IR)	• (IR)	•	•
Wartungsarm	•	•	•	•	•	•	•
UV-LED*						•	•
Handgerät						•	•
Akkubetrieb							•
UVA-Wellenlänge 395 nm						•	•
UVA-Wellenlänge 365 nm						•**	•
Hocheffiziente UVA-Drucklampe	•	•	•	•	•		
UVA-Wellenlängen 315-395 nm	•	•	•	•	•		
Härtet Produkte auf Wasser-/Lösungsmittelbasis				•	•		
Programme für Kunststoff/Metall/Wasser/ Lösemittel				•	•		
Computergesteuerter Aushärtungsprozess				•	•		

* Der Absorptionsbereich des Lacks muss der Wellenlänge des ausgestrahlten Lichts entsprechen.

** UV-LED für 365 nm in Kürze erhältlich.

ERSATZTEILE

IRT UVA SpotCure	Art.-Nr.
UV/IR-Schutzglas	129070
Ständer für SpotCure	800805
Zeitschaltuhr für SpotCure-Ständer (nicht für 800802, -)	712821

IRT UVA SmartCure	Art.-Nr.
UV/IR-Schutzglas	129070
Akku, 18 V, Li-Ionen	715093
18-V-Akkuladegerät	715094
Filter	715074
Staubabdeckung	715193
Stabiler Koffer	800806
Kabel für Ladegerät (EU-Stecker)	715154
Wandhalterung	715129

IRT COMBI IR-UVA	Art.-Nr.
UV/IR-Schutzglas	129070
UV-Lampen-Austauschkit, 400 V, 1,2 kW	714842
Lampe IR, 2 kW, 235 V, 360 U CPL	102699
Lampe IR, 1 kW, 235 V, 360 U CPL	102700
Filterkassettenbaugruppe mit Nylonstecker	713576

IRT UVA X PrepCure X	Art.-Nr.
UV/IR-Schutzglas	129070
Luftfilter	712894
UV-Lampen-Austauschkit 230 V, 1 kW	714599

IRT 1 & 2 PrepCure	Art.-Nr.
IR-Lampe 360, 1 kW, 230 V	102700
Lampenhalter LRU3 (M5x16) mit Unterlegscheibe	712393
Zylinderknebel, männlich, M8, für Ständer	410009
Zeitschaltuhr EU 1 PH + PE, für Ständer	180508

IRT 3 & 4 PrepCure	Art.-Nr.
IR-Lampe 360, 1 kW, 230 V	102700
Lampenhalter LRU3 (M5x16) mit Unterlegscheibe	712393
Lüfter, 12 V Gleichstrom, 92x92 mm	711186
Filterkassettenbaugruppe mit Nylonstecker	713576
Gasfeder 800 N - IRT4 PrepCure	713776
Hauptschalter	420771
Tastenfeld für PrepCure	750496
Platine für PrepCure	750481
Rollen-Kit, H=100 mm, B=32 mm	412364
Halbleiterrelais CPL	126313
Stellschraube mit Mutter M12*1,5	120295

IRT 3-X PcD	Art.-Nr.
IR-Lampe 360, 1 kW, 230 V	102700
Lampenhalter LRU3 (M5x16) mit Unterlegscheibe	712393
Lüfter Hyperion, 12 V, mit Gitter und Stecker	714011
Filterkassettenbaugruppe mit Nylonstecker	713576
Gasfeder 850 N - PcD (eine Kassette)	714060
Gasfeder 1400 N (zwei Kassetten)	713614
Halbleiterrelais	750227
Rollen-Kit, H=134 mm, B=32 mm	410523
Transformator 230/400/480 V AC/12 V DC	750630
Display, 128x64 Punkte mit Beleuchtung	750220
Schablone/Tastenfeld IRT 8 Tasten	750366
Abstandssensor-Kit 3-1, 3-10 PcD	713737
Abstandssensor-Kit 3-2, 3-20 PcD	713957
Platine für IRT 3-1 PcD	714012
Platine für IRT 3-2 PcD	714013

IRT 4-X PcAuto	Art.-Nr.
IR-Lampe 360, 1 kW, 230 V	102700
IR-Lampe 360, 2 kW, 230 V	102699
Lampenhalter LRU3 (M5x16) mit Unterlegscheibe	712393
Lüfter Hyperion, 12 V, mit Gitter und Stecker	714011
Filterkassettenbaugruppe mit Nylonstecker	713576
Gasfeder 850 N (eine Kassette)	711464
Gasfeder 1400 N (zwei Kassetten)	713614
Halbleiterrelais	750227
Rollen-Kit, H=134 mm, B=32 mm	410523
Transformator 230/400/480 V AC/12 V DC	750630
Display, 128x64 Punkte mit Beleuchtung	750220
Schablone/Tastenfeld IRT 8 Tasten	750366
Pyrometer-Kit 4-1 PcAuto	713637
Pyrometer-Kit 4-2 PcAuto	713864
Platine für IRT 4-1 PcAuto	714014
Platine für IRT 4-2 PcAuto	714015

ANSPRECHPARTNER

Kundenservice

Bestellungen SE	order.a@hedson.com
Bestellungen DE	bestellung@hedson.com
Allgemeine Anfragen SE	info@hedson.com / info@hedson.se
Allgemeine Anfragen DE	info.de@hedson.com
Technischer Support SE	support@hedson.com
Technischer Support DE	service.de@hedson.com

Vertrieb - Deutschland, Österreich, Schweiz und Niederlande

Jos Keijenberg, Vertriebsleiter & NL	jos.keijenberg@hedson.com
Alex Kohl, Westen	alex.kohl@hedson.com
Michael Eismann, Nordosten	michael.eismann@hedson.com
Hans-Joachim Draband, Norden	hans-joachim.draband@hedson.com
Hans-Jürgen Dollmann, DE Südwesten & CH	hans-juergen.dollmann@hedson.com
Sven Janssen, Südosten & AT	sven.janssen@hedson.com

Vertrieb - Frankreich

Philippe Dupas, Vertriebsleiter	philippe.dupas@hedson.com
Louis-Noël Chasseriaud, Norden	louis-noel.chasseriaud@hedson.com
Olivier Bouillet, Süden	olivier.bouillet@hedson.com

Vertrieb - USA und Kanada

Mike Bertrand	mike.bertrand@hedson.com
Shelley Featherstone	shelley.featherstone@hedson.com
Colin Hammacott	colin.hammacott@hedson.com

Vertrieb - Skandinavien, Osteuropa & Asien/Pazifik

Niklas Johansson, Vertriebsleiter	niklas.johansson@hedson.com
Eva Löfgren, Skandinavien	eva.lofgren@hedson.com
Magnus Lojander, Skandinavien & GB	magnus.lojander@hedson.com
Janusz Deneka, Osteuropa	janusz.deneka@hedson.com
Carlos Herrera, Spanien	carlos.herrera@hedson.com
Gulsha Råjavan, Naher Osten/Afrika & Südeuropagulsha.rajavan@hedson.com	

Vertrieb - China, Latein- & Südamerika

Juan Alloza	juan.alloza@hedson.com
-------------	------------------------