

- EN Instruction Manual (original language)
- DE Betriebsanleitung
- FR Mode d'emploi
- SE Bruksanvisning
- IT Manuale d'uso
- ES Manual de funcionamiento

IRT QuickSpot 3

IRT QuickSpot 6 with stand

IRT QuickSpot 6 wall mounted

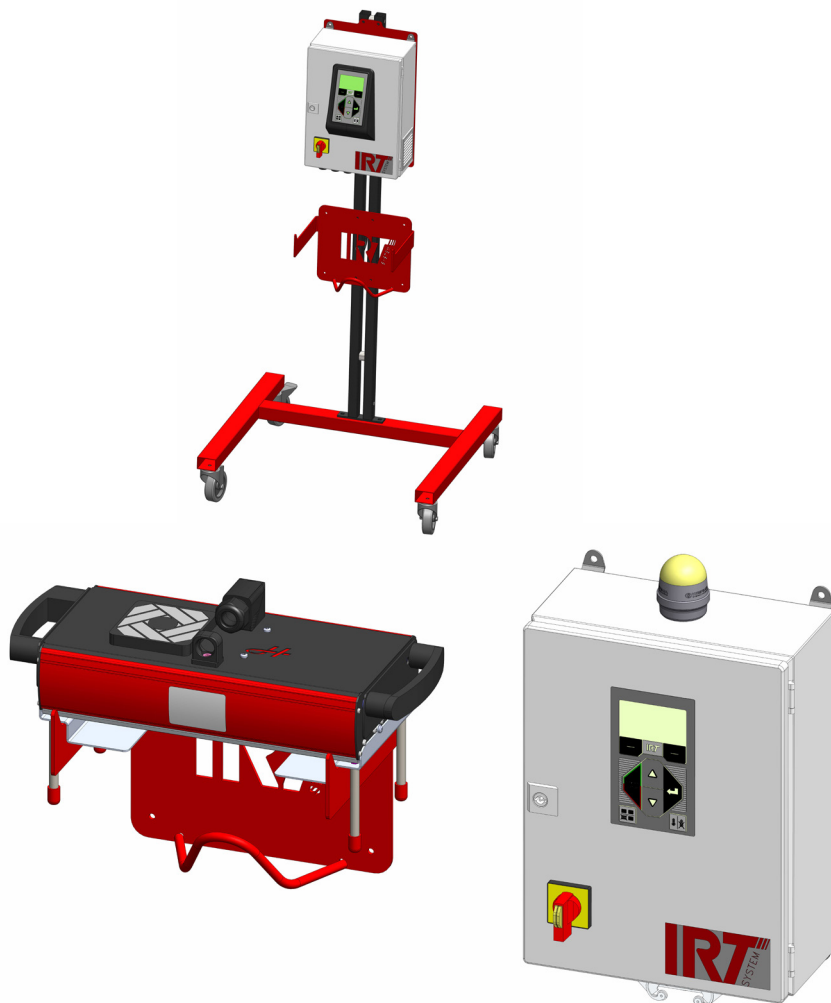

CONTENTS - original language
EN

1. Safety instructions.....	3
2. Intended use of the product.....	3
3. Product description.....	3
4. Instructions to the owner.....	4
5. Assembly instruction.....	4
6. Basic instruction for operation.....	4
7. Program Mode.....	5
8. Settings Mode.....	6
9. Maintenance and Service.....	8
10. EC Declaration of conformity.....	9
11. Spare parts.....	45
12. Electrical Diagrams.....	48
13. Weight and dimensions.....	50

INNEHÅLL - översättning från originalspråk
SE

1. Säkerhetsinstruktion.....	24
2. Avsedd användning.....	24
3. Produktbeskrivning.....	24
4. Instruktioner för ägaren.....	25
5. Monteringsinstruktion.....	25
6. Grundläggande användningsinstruktion.....	25
7. Programläge.....	26
8. Inställningsläge.....	27
9. Underhåll och service.....	29
10. Reservdelar.....	30
11. EG-försäkran om överensstämmelse.....	45
12. Elektriska diagram.....	48
13. Vikt och dimensioner.....	50

INHALT - übersetzung aus der Originalsprache
DE

1. Sicherheitshinweise.....	10
2. Bestimmungsgemäße Verwendung.....	10
3. Produktbeschreibung.....	10
4. Anweisungen für den Eigentümer.....	11
5. Aufbauanleitung.....	11
6. Grundlegendes zur Bedienung.....	11
7. Programmmodus.....	12
8. Einstellmodus.....	13
9. Wartung und Service.....	15
10. EG-Konformitätserklärung.....	16
11. Ersatzteile.....	45
12. Elektrische Schaltbilder.....	48
13. Gewicht und Abmessungen.....	50

INDICE - traduzione dalla lingua originale
IT

1. Istruzioni di sicurezza.....	31
2. Destinazione d'uso del prodotto.....	31
3. Descrizione del prodotto.....	31
4. Istruzioni per il titolare.....	32
5. Istruzioni per il montaggio.....	32
6. Istruzioni di base per il funzionamento.....	32
7. Modalità programma.....	33
8. Modalità impostazioni.....	34
9. Controllo e manutenzione.....	36
10. Dichiarazione di conformità CE.....	37
11. Parti di ricambio.....	45
12. Schemi elettrici.....	48
13. Peso e dimensioni.....	50

SOMMAIRE - traduction de la langue originale
FR

1. Consignes de sécurité.....	17
2. Utilisation prévue du produit.....	17
3. Description du produit.....	17
4. Consignes à destination du propriétaire.....	18
5. Consignes d'assemblage.....	18
6. Consignes de base pour l'utilisation.....	18
7. Mode préprogrammé.....	19
8. Mode de configuration des paramètres.....	20
9. Maintenance et entretien.....	22
10. Déclaration de conformité CE.....	23
11. Pièces détachées.....	45
12. Schémas électriques.....	48
13. Poids et dimensions.....	50

CONTENIDO - traducción de la lengua original
ES

1. Instrucciones de seguridad.....	38
2. Uso previsto del producto.....	38
3. Descripción de producto.....	38
4. Instrucciones para el propietario.....	39
5. Instrucciones de ensablaje.....	39
6. Descripción general.....	39
7. Modo de programa.....	40
8. Modo de ajustes.....	41
9. Mantenimiento y Servicio.....	43
10. Declaración CE de conformidad.....	44
11. Piezas de repuesto.....	45
12. Diagramas eléctricos.....	48
13. Peso y Dimensiones.....	50

1. Safety instructions

The dryer must not be exposed to paint fog, sanding dust or solvents, due to fire risk. Furthermore, this will reduce the lifetime of the dryer. Allow for sufficient cooling time of the dryer. The distance to the object to be dried must be sufficient. Otherwise there is risk for fire or explosion! Keep all flammable materials in a sufficient distance from the hot surfaces of the dryer.

1.1 Hazards

Fire and explosion

Do not store, prepare or use solvent-containing materials within a 5 m/16 feet radius of the mobile dryer. Flammable materials should not be placed close to a drying device in use.

Never direct the cassette towards highly combustible materials.

Electrical equipment

The dryer is operated with high electrical voltage, which can be highly dangerous.

Before accessing live parts, remove the main connector from the wall socket. Only professional electricians may have direct access to the electrical components.

If the supply cord is damaged, it must be replaced by the manufacturer, its service agent or similarly qualified persons in order to avoid a hazard.



WARNING !

Intensive heat radiation. Hands, face and other parts of the body should be exposed as little as possible to the heat radiation.

2. Intended use of the product

This product serves exclusively to accelerate the drying/curing of putty, filler, base and clear coats. This applies to both water-borne and solvent-based products. Its site of use is the preparation area and finishing area. Within the automotive industry and vehicle repair sectors, it is used to cure small areas before polishing. The product must not be used for other purposes than the described drying processes. The maximum ambient temperature during operation should not exceed 40°C. The IRT QuickSpot dryers must not be used in spray booths or within a distance of 5 m from spraying activities in order to avoid explosion risk.

3. Product description

The dryer is an essential aid for paint repair on small sized areas.

The easily manoeuvrable IRT QuickSpot is equipped with one cassette. The cassette is equipped with three infrared (IR) lamps with gold plated freeform reflectors and a ventilator. The design, combined with the distance rods, makes positioning of the cassette simple. The IR lamps are easily exchangeable and the reflectors are protected against mechanical damage by a mesh. The dryer has a selection of sophisticated programs.

3.1 Particular advantages

3.1.1 Higher quality

Using the dryer when you cure putty also improves the quality of the top coat.

The shortwave IR curing enables the coating to be cured from the inside outwards. This prevents solvents to be trapped inside the coating and ensures a fast and high quality curing.

3.1.2 Short drying times

Preset drying programs

PROGRAM	TIME (S)	POWER LEVEL	TYPE
P1	18	6	Flash Off
	20	1	Full Bake
P2	24	4	Flash Off
	14	1	Full Bake
P3	22	4	Flash Off
	16	1	Full Bake
P4	20	5	Flash Off
	18	1	Full Bake
P5	31	4	Flash Off
	7	1	Full Bake
P6	29	4	Flash Off
	9	1	Full Bake
P7	20	3	Flash Off
	18	1	Full Bake
P8	20	2	Flash Off
	18	1	Full Bake
P9	26	2	Flash Off
	12	1	Full Bake

3.1.3 High tech shape of reflectors with short wave IR

By using short- and medium-wave technology and gold-coated reflectors with a high tech shape important advantages are achieved. Firstly, by radiating only the needed areas and not heating any air, a lower energy consumption is achieved. Secondly, a more uniform surface temperature is obtained by distributing the energy evenly. Thirdly, a larger drying surface is achieved. Fourthly, less radiation outside the curing area.

3.2 Technical data

The dryer emit short and medium wave IR-radiation with a peak at 1120 nm.

IRT QuickSpot 3

Voltage	220-240 V 1Ph/PE
Frequency	50-60 Hz
Current	13 A
Power	3 kW
Fuse**	16 A - 20 A
Drying temp.	170-190°C
Noise level	<70 dB (A)

IRT QuickSpot 6

Voltage	380-420 V 3Ph/PE	440-480V 3Ph/PE
Frequency	50-60 Hz	50-60 Hz
Current	9 A	9 A
Power	6 kW	6 kW
Fuse**	16 A	20 A
Drying temp.	170-190°C	170-190°C
Noise level	<70 dB (A)	<70 dB (A)

* MCB (Minature Circuit Breaker) type C or D. Normal fuse type slow.

** The dryer shall be operated with the recommended fuse rating.

Weight and dimensions on last page.

4. Instructions to the owner

The owner of the dryer must produce clear operating instructions, adapted to local site conditions, and make these available to all users who have to observe these operating instructions.

This appliance is not intended for use by persons (including children) with reduced physical, sensory or mental capabilities, or lack of experience and knowledge, unless they have been given supervision or instruction concerning use of the appliance by a person responsible for their safety. Children should be supervised to ensure that they do not play with the appliance.

Dispose of used items at the nearest environmental protection facility for recycling.

For safety reasons the infrared dryer must be supplied by recommended maximum fuse, see tables in chapter 2.2.

5. Assembly instruction

The dryer is assembled at delivery.

6. Basic instruction for operation

6.1 Keyboard



6.2 Display



6.3 Program mode

This mode is for your everyday use. It helps you run the dryer with pre-installed programs and edit program settings.

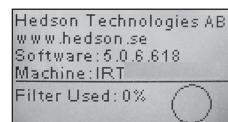

To enter the program mode, turn the main switch on.

When you start the dryer, an information screen will appear for two seconds. By pressing the confirmation or cancellation button this information will show until released. The diagram shows cassette filter usage and notifies when it is time to change filter. To replace filter see chapter 9.1.

6.4 Settings mode

The Settings mode enables you to change advanced system parameters. Thanks to our advanced control system in this dryer there are many settings that can be altered. This is normally not a part of the everyday usage.

To enter the settings mode press both arrow keys when you turn the main switch to position 1.

Read chapter 8 for more information.

7. Program Mode - General rules for navigation in the software

- The display shows software defined options in the bottom corner fields.
- To adjust the values use the **arrow keys**.
- To move to previous display without saving, press **cancel**.

7.1 Basic navigation

There are nine predefined programs, see chapter 2.1.2, and six empty ones. All 15 programs have editable positions, names and drying parameters.

Scroll up or down using the **arrow keys**, press **select** to run the program or **view** to edit.

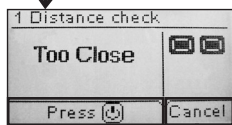
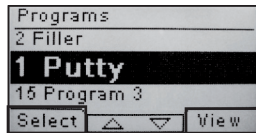

7.2 Run

7.2.1 Positioning

Place the dryer centered over the spot repair area with the distance robs against the object.

7.2.2 Start drying

Press the **button** on the dryer handle **OR** press **start** on the control unit to begin the drying sequence. The remaining time of the "flash off" will start counting down. When the "flash off" is finished, the program automatically changes to full fake mode.

7.2.3 Program values

Press **view** and the screen shows the values for power (0-100 % of machine capacity) and energy consumption of current drying process.

7.2.4 Energy consumption

Total energy consumption per drying process is shown for the last 10 runs.

7.2.5 Drying complete

When flash off and full bake times have expired the software returns to 7.1.

Note! To extend the lifetime of the lamps, the ventilators will continue to run for cooling. After three minutes they turn off automatically.

Stop or cancel returns to 7.1.

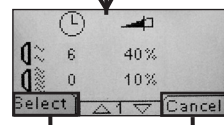
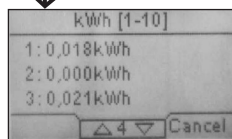
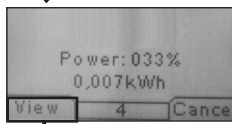

7.3 Edit

7.3.1 Properties

The values of the chosen program will show on the display.

7.3.2 PIN Code

Use the arrow keys to set the correct digit. Press **enter** to confirm and to edit the second, third and fourth digit of the advanced PIN code.

Note! An entered PIN code is valid for all entries until the main switch is turned off. See chapter 8.2 for advanced PIN code.

7.3.3 Edit program parameters

When marked, change the value of the parameters with the arrow keys. Press **enter** to change the next value and so on. Pressing enter for the last value directs the user to editing of program position and name. Press **cancel** to exit without saving any parameters.

7.3.4 Edit program position/ name

When marked, change the program number with the arrow keys. Press **enter** to confirm and to edit the next symbol.

Note! Changing the number will also change the program position in the program list.

7.3.5 Expansion of the program steps

When the drying process requires more than the two standard steps, you can expand the number of steps in the drying cycle by linking to the next program.

Start from point 7.3.4 and press **enter** repeatedly until the **Link to next program** appears on the screen. Select with the arrow keys **yes** or **no**, and then press **save**. The link to the next program will remain until it is deactivated (**no**). Use program 10-15 as these are free programs without any default.

Stop or cancel returns to 7.1.

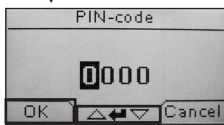

Use arrow keys to set numbers.

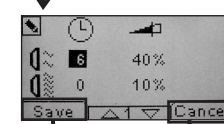

The program returns to 7.3.1.



The program returns to 7.3.1.

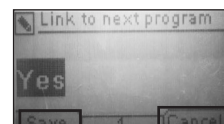

The program returns to 7.3.1.

8. Settings Mode

8.1 Log In

To enter the settings mode you first have to log in. Press both **arrow keys** as you turn the main switch on. The display will ask you for a PIN code.

8.2 PIN code

Use the arrow keys to fill in the correct digit. Press **enter** to confirm and edit the second, third, and fourth digit of the code.

No code is required for basic settings, just press **OK** for the default code of 0000. To change this code, read chapter 8.4.5.

Advanced PIN code **5780**

Used for program adjustments and advanced settings. To change this code, read chapter 8.4.13.

Attention! An entered PIN code is valid globally in the software until the main switch is turned off, i.e. if you enter advanced settings mode and then exit to program mode. The program editing will still be editable until the main power is turned off.

8.3 Navigation

To adjust a setting, press **edit**. To go back from edit mode to settings mode without saving, press **cancel**.

Note! If you press **exit** from settings mode you will be redirected to "program mode". You will then need to repeat from step 8.1 Log In to enter 8.4 Settings again.

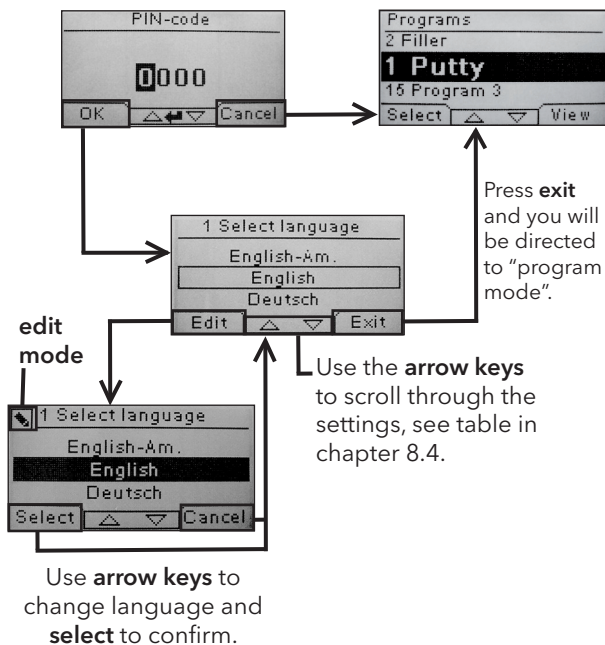

8.4 Settings

Ch.	Overview	available in	
		Basic	Advanced
8.4.1	1 Select Language		x
8.4.2	3 Process Alarm		x
8.4.3	4 Temp Unit		x
8.4.4	5 Buzzer	x	x
8.4.5	7 Basic PIN Code		x
8.4.6	8 Short Dist lim.		x
8.4.7	9 Long Dist lim.		x
8.4.8	15 Temperature Ctrl		x
8.4.9	16 Disp. Contrast	x	x
8.4.10	18 Distance		x
8.4.11	23 Filter Time		x
8.4.12	25 Contin. Mode		x
8.4.13	36 Advanced PIN Code		x
8.4.14	37 Dist Unit		x
8.4.15	43 Advanced Code		x
8.4.16	44 Reset Prog. Settings		x
8.4.17	45 Reset Filter Timer		x
8.4.18	46 Statistics	x	x
8.4.19	47 Perform Self test	x	x
8.4.20	48 Program Time Scale		x
8.4.21	49 Proc. Alarm Temp.		x

8.4.1 1 Select Language

Use the up and down **arrow keys** to scroll through the fourteen different languages (arranged alphabetically) until the correct language appears. Press **select** to confirm.

If you accidentally switch to a language that you don't understand, turn the main switch on while pressing the "cassette in use" button. The dryer will then start up with British English.

8.4.2 3 Process Alarm

Not applicable for this model.

8.4.3 4 Temp. Unit

Not applicable for this model.

8.4.4 5 Buzzer

The sound effects can be muted/activated by using the **arrow keys** to select no/yes. Press **select** to confirm.

8.4.5 7 Basic PIN Code

You can change the PIN code to prevent unauthorized access to the basic setting as described in table in chapter 8.4. To do this use the up and down **arrow keys** to change the first digit, press **select** to confirm. Continue with the second, third and fourth digit. When completed press **select** to confirm the new four digit PIN code.

8.4.6 8 Short Distance Limit

Not applicable for this model.

8.4.7 9 Long Distance Limit

Not applicable for this model.

8.4.8 15 Temperature Ctrl

Not applicable for this model.

8.4.9 16 Disp. Contrast

You can change the contrast of the display on a scale from light to dark (25-55). Scroll between the values with the up and down **arrow keys** and press **select** to confirm.

8.4.10 18 Distance

Not applicable for this model.

8.4.11 23 Filter Time

The default value is 400 working hours. After this time, the filter replacement warning is displayed for filter change.

If the dryer is placed in a dusty environment, it is recommended to change filters more frequently.

Note! Keep in mind that if the filter is too dirty, the lamp service life will be reduced as a result of impaired cooling.

To reset, see 8.4.17.

8.4.12 25 Contin. Mode

The continuous mode is for sales demo purposes. For safety reasons and for minimizing unnecessary wearing down of the dryer, this mode must be used only in exceptional cases.

8.4.13 36 Advanced Pin code

To change the code to your personal choice use the up and down **arrow keys** to change the first digit, press **select** to confirm. Continue with the second, third and fourth digit. When completed press **select** to confirm the new four digit PIN code.

Warning! Make sure that you remember the new code.

8.4.14 37 Dist. Unit

Not applicable for this model.

8.4.15 43 Advanced Code

It is possible to enable/disable the request for a PIN code. This will remove the PIN code request in program mode and the code **0000** will give you access to advanced settings.

Press **select** to confirm your choice.

8.4.16 44 Reset Prog. settings

You can reset to the pre-programmed factory settings for all programs. Confirm by pressing **yes**.

Note! Also the programs 10-15 will reappear empty as from factory.

8.4.17 45 Reset Filter Timer

After a filter change on the cassette, restart the filter timer with this setting. Confirm by pressing **yes** to reset the filter time counting.

To adjust the value in the filter timer, see chapter 8.4.11.

8.4.18 46 Statistics

The following information is available:

Run time

Shows accumulated working hours and minutes.

Start-ups

Shows the total number of starts of the dryer.

Σ (Total Power Consumption)

Presents the total energy consumption.

Φ (Average power consumption)

Presents the average consumption for all runs.

8.4.19 47 Perform Self test

The best fault trace software on the market has been developed with this dryer. In this test all the important input and outputs to and from the computer can be tested. This test will give the opportunity for a quick and accurate function verification of the different parts of the dryer.

This test procedure is only available in English. By pressing the **yes** button you enter the first step of the self test. To exit the self test, press the **start/stop** button.

Automatic testing includes the following:

Test 1: Push Button Test

All buttons on the control unit are tested. The corresponding symbols are displayed by pressing the buttons. Press **enter** for approx. three seconds in order to continue to the next step of the test program.

Test 2: Display Test

Verify that all pixels light up on the display. Press **enter*** and check that all pixels go out. Press **enter*** to continue.

* or upper left software button

Test 3: Buzzer Test

Check that the buzzer sounds. Press **enter** or **next** to continue.

Test 4: Cassette IR Test

The IR cassette lamps light up. Check that all the IR lamps are lit. For safety reasons this test is limited to 10 seconds. Press **enter** or **next** to continue.

Test 5: Ventilator Test/cassette

The ventilator in the cassette now starts. A sound from the ventilator confirms that it is working. Press **enter** or **next** to continue.

Test 6: Temperature Guards

The computer card has a temperature measuring device that is seen on the display.

The temperature is shown in °C or °F depending on the settings you have made.

The computer lifetime will be shortened if temperatures are above 70°C/158°F during operation. If this happens during drying, a new window will appear after the completed drying cycle saying "warning High temp Pc".

If the cassette internal temperature reaches 140°C/284°F, the process will shut off giving an alarm.

Test Completed

Automatic testing is now complete. Press **enter** or **next** to finish.

8.4.20 48 Program Time Scale

Possibility to change between minutes and seconds.

8.4.21 49 Proc. Alarm Temp.

Not applicable on this model.

9. Maintenance and Service

Weekly

Check that all IR lamps light up during dryer operation. Defect IR lamps can cause uneven heat distribution over the surface.

Clean the dryer from dust, which can be a cause of fire, with a damp cloth. Also, check that all cables are undamaged. A damaged cable can be a danger to life!

Monthly

Check the gold coated reflectors. Damaged or extremely dirty reflectors can over heat the reflector body and/or the cassette. In case of doubt, please contact the customer service in order to clarify if the gold coated reflector needs to be changed.

Yearly

Plan to change the air filter approx. once per year. You will get a message in the software when it is time to change. When starting up the dryer you will get an indication on how much of the filter time that is used.

9.1 Filter replacement

Attention!

The filters are disposable and should not be reused.

1. Use a knife or screw driver to bend loose the two plastic plugs at the cassette side plates.
2. Remove the used filter.
3. Insert the new filter.
4. Replace the filter holder.
5. Reset the filter timer. Log into advanced settings mode according to chapter 8.1 and 8.2. Move to parameter 45 (8.4.17) and press **yes** for reset the filter.
6. Picture, see chapter 11.

9.2 IRT lamp replacement

Attention!

Do not touch either the gold coated reflector or the new IR lamp with your fingers. Only remove the protective paper on the IR lamp after you have installed it.

1. Disconnect power supply.
2. Remove both cover plates.

IRT QuickSpot 3

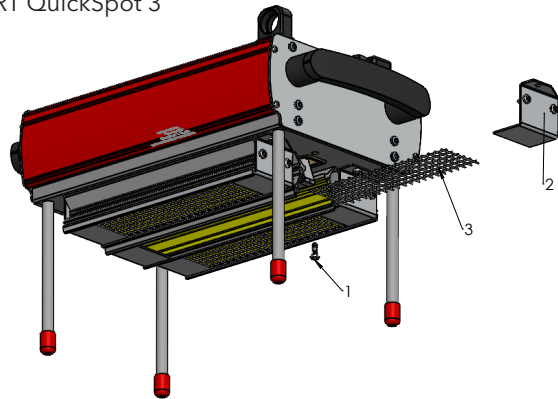

IRT QuickSpot 6

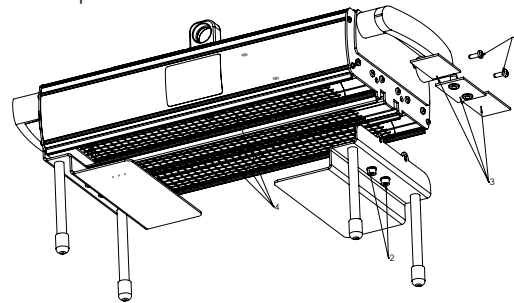

3. Remove both lamp end protection plates.
4. Remove the mesh and unscrew the lamp from the two ends.

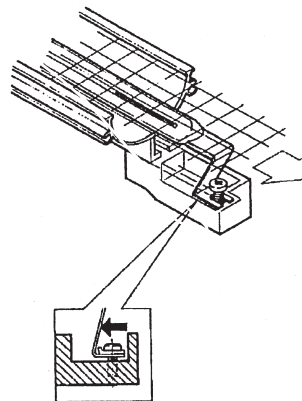

5. Install new lamp in the reverse order.

10. EC Declaration of conformity

According to testing institutes and according to the machinery directive the IRT products in this manual are not defined as machines, wherefore the machinery directive reference cannot be included in this declaration.

In accordance with EN 17050-1:2010

We, Hedson Technologies AB
 Nygatan 100
 SE-462 32 Vänersborg
 Sweden

declare under our sole responsibility that the product

IRT QuickSpot that are used to accelerate the drying/curing of paint and paint related materials to which this declaration relates is in conformity with the following standards;

EN 60335-1:2002 +A11+A1+A12+A2 +A13+A14+A15	Specification for safety of household and similar electrical appliances. General requirements.
---	---

EN 60335-2-45:2002 +A1+A2	Specification for safety of household and similar electrical appliances. Particular requirements.
------------------------------	--

EN 61000-6-3 EN 61000-6-2 EN 62233:2008	Electro-magnetic Compatiblity, Generic Emission Standard. Electro-magnetic Compatiblity, Generic Immunity Standard. Measurement methods for electromagnetic fields of household appliances and similar apparatus with regard to human exposure.
---	---

EN ISO 9001 EN 61000-3-11	Quality Management System Electro-magnetic Compatiblity, Limitation of voltage changes.
------------------------------	--

Compliance statement:

The maximum value of the system impedance (Z_{max}) is 0.044 ohm for the phase lines and 0.030 ohm for the neutral at the interface between a public supply network and a user's installation.

in accordance with the provisions of the following directives in their most current version

2014/35/EU 2014/30/EU 2011/65/EU	Low Voltage Directive Electro-magnetic Compatiblity Directive Directive on the restriction of the use of certain hazardous substances in electrical and electronic equipment.
--	---

Arlöv, Sweden September 5th, 2017

HEDSON TECHNOLOGIES AB
 Technology Division

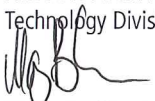

Magnus Björnström

CEO

1. Sicherheitshinweise

Setzen Sie den Trockner keinen Farbsprühnebeln, Schleifstäuben oder Lösungsmitteln aus - es besteht Brandgefahr! Außerdem wird dadurch die Lebensdauer herabgesetzt. Beachten Sie auch eine ausreichend lange Abkühlzeit des Trockners. Der Abstand zu der zu trocknenden Fläche muss ausreichend groß gewählt werden. Ansonsten besteht Brand- und Explosionsgefahr! Halten Sie alle brennbaren Gegenstände und Materialien ausreichend fern von den heißen Oberflächen des Trockners.

1.1 Gefahren

Brand und Explosion

Die Lagerung, Herstellung oder Verwendung von lösemittelhaltigen Materialien ist innerhalb eines Radius von 5 m um den Trockner nicht zulässig. Brennbar Materialien dürfen nicht in der Nähe eines Trockengeräts im Betrieb gelagert werden.

Richten Sie die Kassette niemals auf leicht entzündliche Materialien.

Elektrische Ausrüstung

Der Trockner wird mit hoher Spannung betrieben, die hochgefährlich sein kann.

Ziehen Sie den Hauptstecker aus der Wandsteckdose, bevor Sie stromführende Teile berühren. Nur eine Elektrofachkraft darf die elektrischen Komponenten direkt berühren. Ein beschädigtes Versorgungskabel muss durch den Hersteller, seinen Kundendienstbeauftragten oder eine Elektrofachkraft ersetzt werden, um Gefährdungen zu vermeiden.



WARNUNG!

Intensive Wärmeabstrahlung. Hände, Gesicht und andere Körperteile sollten so wenig wie möglich der Wärmestrahlung ausgesetzt werden.

2. Bestimmungsgemäße Verwendung

Dieses Gerät dient ausschließlich der Beschleunigung des Trocknens/Aushärtens von Spachtel, Füller, Basis- und Klarlack. Das gilt für Produkte sowohl auf Wasser- wie auf Lösemittelbasis. Der Einsatzort ist der Vorbereitungs- und der Finishbereich. In der Automobilindustrie und der Kfz-Instandhaltung wird er zum Aushärten kleiner Bereiche vor dem Polieren eingesetzt. Das Gerät darf nur für die beschriebenen Trocknungsprozesse verwendet werden. Die maximale Umgebungstemperatur während des Betriebes beträgt 40°C. Benutzen Sie das Gerät nicht in Farbspritzkabinen bzw. im Umkreis von 5 m von Farbspritzvorgängen, um eine Explosionsgefahr zu vermeiden.

3. Produktbeschreibung

Der Trockner ist ein unentbehrliches Hilfsmittel bei der Lackreparatur auf kleinen Flächen.

Das handlich Geräte IRT QuickSpot ist mit einer Kassette ausgestattet. Die Kassette enthält drei Infrarot (IR) Lampen mit vergoldeten Reflektoren und einem Lüfter. Die Gestaltung und die Kombination mit die Distanzstangen machen die Ausrichtung der Kassette einfach. Die IR-Lampen lassen sich einfach austauschen und die Reflektoren sind durch ein Schutzgitter gegen mechanische Beschädigungen geschützt. Der Trockner bietet eine große Auswahl von Programmen.

3.1 Besondere Vorteile

3.1.1 Höhere Qualität

Wenn Sie Spachtel mit dem Trockner aushärten, verbessert sich auch die Qualität der oberen Lackschicht. Das Aushärten mit kurzwelliger IR-Strahlung ermöglicht es, den Lack von innen nach außen auszuhärten. Dadurch wird verhindert, dass Lösemittel in der Lackschicht zurückbleiben und eine schnelle und hochwertige Aushärtung wird sichergestellt.

3.1.2 Kurze Trocknungszeiten

Voreingestellte Trocknungsprogramme

PROGRAMM	ZEIT (S)	LEISTUNGSPEGEL	ART
P1	18	6	Flash Off
	20	1	Full Bake
P2	24	4	Flash Off
	14	1	Full Bake
P3	22	4	Flash Off
	16	1	Full Bake
P4	20	5	Flash Off
	18	1	Full Bake
P5	31	4	Flash Off
	7	1	Full Bake
P6	29	4	Flash Off
	9	1	Full Bake
P7	20	3	Flash Off
	18	1	Full Bake
P8	20	2	Flash Off
	18	1	Full Bake
P9	26	2	Flash Off
	12	1	Full Bake

3.1.3 High-Tech Form der Reflektoren mit kurzwelligem IR

Durch den Einsatz von Kurz- und Mediumwellentechnologie und vergoldeten Reflektoren mit High-Tech Form werden große Vorteile erreicht. Erstens ist der Energieverbrauch geringer, da nur die benötigten Bereiche bestrahlt werden und keine Luft erhitzt wird. Zweitens wird eine einheitlichere Oberflächentemperatur erreicht, indem die Energie gleichmäßig verteilt wird. Drittens wird eine größere Trocknungsoberfläche erzielt. Viertens ist die Strahlung außerhalb des Aushärtebereichs geringer.

3.2 Technische Daten

Der Trockner gibt kurz- und mediumwellige IR-Strahlung mit einem Spitzenwert bei 1120 nm ab.

IRT QuickSpot 3

Spannung	220-240 V 1Ph/PE
Frequenz	50-60 Hz
Stromstärke	13 A
Leistung	3 kW
Sicherung**	16 A - 20 A
Trockentemp.	170-190°C
Lärmpegel	<70 dB (A)

IRT QuickSpot 6

Spannung	380-420 V 3Ph/PE	440-480V 3Ph/PE
Frequenz	50-60 Hz	50-60 Hz
Stromstärke	9 A	9 A
Leistung	6 kW	6 kW
Sicherung**	16 A	20 A
Trockentemp.	170-190°C	170-190°C
Lärmpegel	<70 dB (A)	<70 dB (A)

* MCB (Minature Circuit Breaker, Leitungsschutzschalter) Typ C oder D. Normaler Sicherungstyp träge.
 ** Der Trockner muß mit dem empfohlenen Sicherungswert betrieben werden. Gewicht und Abmessungen auf der letzten Seite.

4. Anweisungen für den Eigentümer

Der Eigentümer des Trockners ist für die Erstellung einer Betriebsanweisung verantwortlich, die den Gegebenheiten vor Ort Rechnung tragen und die allen Benutzern zugänglich gemacht werden müssen und von diesen zu befolgen sind.

Dieses Gerät ist nicht für die Verwendung durch Personen (einschließlich Kinder) vorgesehen, die über eingeschränkte körperliche, sensorische oder geistige Fähigkeiten oder über zu wenig Erfahrung und Wissen verfügen, es sei denn, sie werden durch eine für ihre Sicherheit verantwortliche Person hinsichtlich der Verwendung des Gerätes beaufsichtigt oder geschult.

Die Entsorgung gebrauchter Materialien erfolgt über die nächstgelegene Umweltschutzeinrichtung zum Zweck des Recyclings. Aus Sicherheitsgründen muss der Infrarottrockner mit der empfohlenen Sicherung ausgestattet sein, siehe Tabellen in Kapitel 2.2.

5. Aufbauanleitung

Der Trockner wird bei Lieferung montiert.

6. Grundlegendes zur Bedienung

6.1 Tastatur



6.2 Display



6.3 Programmmodus

Dieser Modus ist für den täglichen Betrieb. Damit wird der Trockner mit vorinstallierten Programmen betrieben und die Programmeinstellungen können bearbeitet werden.

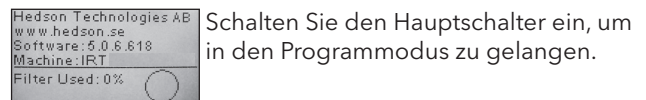

Beim Start des Trockners erscheint zwei Sekunden lang ein Informationsbild. Wenn Sie die Taste Bestätigen oder Abbrechen gedrückt halten, bleibt die Information stehen, bis Sie die Taste loslassen. Das Diagramm zeigt den Kassettenfilterverbrauch an und informiert Sie, wenn der Filter getauscht werden muss. Informationen über den Austausch des Filters finden Sie in Kapitel 9.1.

6.4 Einstellmodus

Im Einstellmodus können Sie weitere Systemparameter ändern. Dank des ausgereiften Steuerungssystems in die diesem Trockner können viele Einstellungen geändert werden. Das gehört normalerweise nicht zum täglichen Betrieb.

Drücken Sie auf beide Pfeiltasten, wenn Sie den Hauptschalter in Position 1 schalten, um in den Einstellmodus zu gelangen.

Weitere Informationen finden Sie in Kapitel 8.

7. Programmmodus - Allgemeine Regeln zur Navigation durch die Software

- Das Display stellt softwaredefinierte Optionen in den unteren Ecken dar.
- Die Werte lassen sich mit den **Pfeiltasten** verändern.
- Drücken Sie auf **Abbrechen**, um ohne zu speichern zum vorigen Bildschirm zurückzukehren.

7.1 Basisnavigation

Es gibt neun vordefinierte Programme, siehe Kapitel 2.1.2, und sechs Leerprogramme. Alle 15 Programme haben veränderbare Positionen, Namen und Trocknungsparameter.

Nach oben oder unten können Sie mit den **Pfeiltasten** scrollen, wenn Sie auf **Auswahl** drücken, wird das Programm ausgeführt und mit **Ansehen** können Sie es bearbeiten.

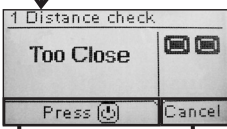
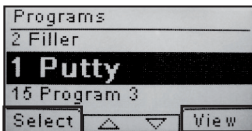

Stop oder Abbrechen (siehe bild: **Cancel**) führt zurück zu 7.1.

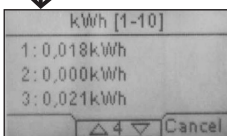
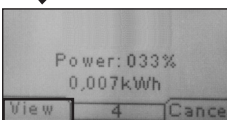

7.2 Ausführen

7.2.1 Positionierung

Stellen Sie den Trockner zentriert über den Reparaturbereich mit den Distanzstangen gegen das Objekt.

7.2.2 Trocknung starten

Drücken Sie die **Taste** am Trocknerriff **ODER** drücken auf **Start**, um die Trocknungssequenz zu starten. Die verbleibende Zeit für das „Abdunsten“ startet mit dem Herunterzählen. Sobald das „Abdunsten“ beendet ist, wechselt das Programm automatisch in den vollen Trocknungsmodus.

7.2.3 Programmwerte

Drücken Sie **Zeigen** und der Bildschirm zeigt die Werte für die Leistung (0-100 % der Kapazität der Maschine und den Energieverbrauch für den jetzigen Lauf.

7.2.4 Energieverbrauch

Gezeigt wird der gesamte Stromverbrauch pro Lauf für die letzten 10 ausgeführten Durchläufe.

7.2.5 Trocknung beendet

Wenn das Abdunsten und die Trocknungszeit beendet sind, kehrt die Software zu Schritt 7.1 zurück.

Hinweis! Um die Lebensdauer der Lampen zu erhöhen, laufen die Lüfter zur Kühlung noch weiter. Nach drei Minuten schalten sie sich automatisch ab.

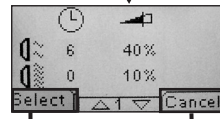

Stop oder Abbrechen (siehe bild: **Cancel**) führt zurück zu 7.1.

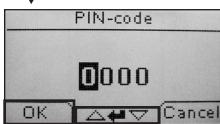

Benutzen Sie die **Pfeiltasten**, um die Zahlen einzustellen.

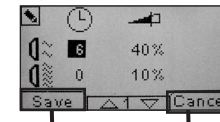

Das Programm kehrt zu 7.3.1 zurück.

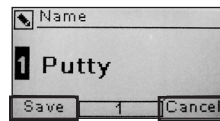

Das Programm kehrt zu 7.3.1 zurück.

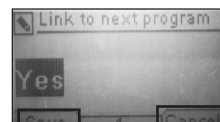

Das Programm kehrt zu 7.3.1 zurück.

7.3 Bearbeiten

7.3.1 Eigenschaften

Die Werte des gewählten Programms erscheinen auf dem Display.

7.3.2 PIN-Code

Benutzen Sie die Pfeiltasten, um die richtige Ziffer einzustellen. Drücken Sie auf **Eingabe**, um die Auswahl zu bestätigen und die zweite, dritte und vierte Ziffer des erweiterten PIN-Codes zu bearbeiten.

Hinweis! Ein eingegebener PIN-Code gilt für alle Eingaben, bis der Hauptschalter ausgeschaltet wird. Weitere Informationen in Kapitel 8.2 unter „Erweiterter PIN-Code“.

7.3.3 Programmparameter bearbeiten

Markierte Werte von Programmparametern können mit den Pfeiltasten geändert werden. Drücken Sie **Eingabe**, um den nächsten Wert zu ändern usw. Durch Drücken von Eingabe für den letzten Wert wird der Benutzer zur Bearbeitung von Programmposition und -name geführt.

Drücken Sie **Abbrechen**, um zu Eigenschaften (7.3.1) ohne Speicherung von Parametern zurückzukehren.

7.3.4 Programmposition/-name bearbeiten

Markierte Programmnummern können mit den Pfeiltasten geändert werden. Drücken Sie **Eingabe**, um zu bestätigen und das nächste Symbol zu bearbeiten.

Hinweis! Wenn Sie die Nummer ändern, ändert sich auch die Programmposition in der Programmliste.

7.3.5 Erweiterung der Programmschritte

Wenn der Trocknungsprozess mehr als zwei Standardschritte erfordert, finden Sie unter jedem Trockenprogramm die Möglichkeit, die Anzahl zu erweitern.

Ausgehend von Absatz 7.3.4 und die **Enter** Taste wiederholt drücken, bis **Link zum nächsten Programm** auf dem Bildschirm steht. Pfeiltasten verwenden um **Ja** oder **Nein**, zu wählen, dann (**Save**) drücken um zu speichern. Der Link zum nächsten Programm bleibt, bis er deaktiviert ist (**No**). Die Programme 10-15 verwenden da diese freie Programme, ohne voreingestellte Werte sind.

8. Einstellmodus

8.1 Einloggen

Sie müssen sich zuerst einloggen, um in den Einstellmodus zu gelangen. Drücken Sie beim Einschalten des Hauptschalters auf beide **Pfeiltasten** gleichzeitig. Auf dem Display werden Sie nach einem PIN-Code gefragt.

8.2 PIN-Code

Benutzen Sie die Pfeiltasten, um die richtige Ziffer einzugeben. Drücken Sie **Eingabe** zur Bestätigung und bearbeiten Sie die zweite, dritte und vierte Ziffer des Codes.

Für Grundeinstellungen ist kein Code erforderlich, drücken Sie einfach **OK**, um den Standardcode 0000 einzugeben. Wie Sie diesen Code ändern können, steht in Kapitel 8.4.5.

Erweiterter PIN-Code

5780

Wird für Programmänderungen und erweiterte Einstellungen benötigt. Wie Sie diesen Code ändern können, steht in Kapitel 8.4.13.

Achtung! Ein eingegebener PIN-Code gilt allgemein für die gesamte Software, bis der Hauptschalter ausgeschaltet wird, z.B. wenn Sie in den erweiterten Einstellungsmodus gehen und danach in den Programmmodus. Die Programmeinstellungen lassen sich so lange bearbeiten, bis der Hauptschalter ausgeschaltet wird.

8.3 Navigation

Um eine Einstellung anzupassen, drücken Sie auf **Bearbeiten**. Drücken Sie **Abbrechen**, um ohne zu speichern vom Modus Bearbeiten zum Einstellmodus zurückzukehren.

Hinweis! Wenn Sie im Einstellmodus auf **Beenden** (siehe Bild: „Exit“) drücken, kehren Sie in den „Programmmodus“ zurück. Sie müssen dann die Schritte von „8.1 Einloggen“ bis „8.4 Einstellmodus“ wiederholen.

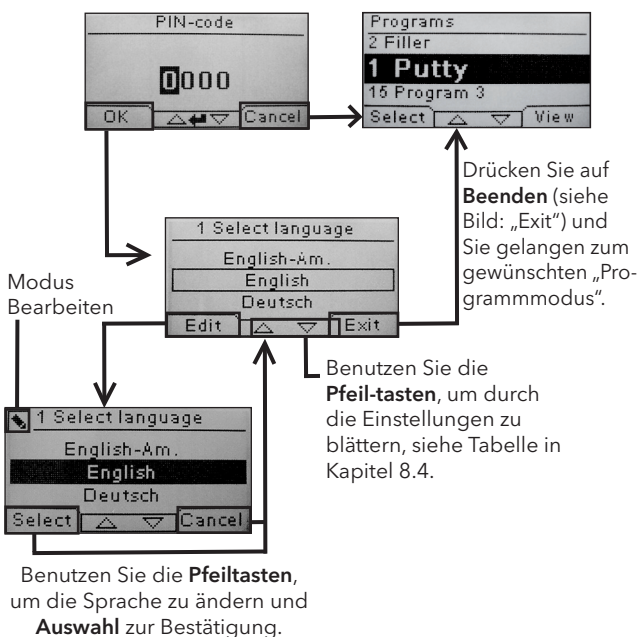

8.4 Einstellungen

Kap.	Übersicht	verfügbar in	
		Basis	Erweitert
8.4.1	1 Sprache auswählen		x
8.4.2	3 Prozessalarm		x
8.4.3	4 Temperatureinheit		x
8.4.4	5 Summer	x	x
8.4.5	7 Basis-PIN-Code		x
8.4.6	8 Unterer Abstandsgrenzw.		x
8.4.7	9 Oberer Abstandsgrenzw.		x
8.4.8	15 Temp.-Kontrolle		x
8.4.9	16 Disp. Kontrast	x	x
8.4.10	18 Abstand		x
8.4.11	23 Filterzeit		x
8.4.12	25 Dauerbetrieb		x
8.4.13	36 Erweiterter PIN-Code		x
8.4.14	37 Abstandseinheit		x
8.4.15	43 Erweiterter Code		x
8.4.16	44 Programmeinst. zurücksetzen		x
8.4.17	45 Filtertimer zurücksetzen		x
8.4.18	46 Statistik	x	x
8.4.19	47 Selbsttest	x	x
8.4.20	48 Programm Zeit Amgabe		x
8.4.21	49 Proc. Alarm Temp.		x

8.4.1 1 Sprache auswählen

Blättern Sie mit den **Pfeiltasten** nach oben und unten durch die vierzehn verschiedenen Sprachen (alphabetisch angeordnet), bis die richtige Sprache erscheint. Drücken Sie zur Bestätigung **Auswählen**.

Wenn Sie versehentlich eine Sprache ausgewählt haben, die Sie nicht verstehen, schalten Sie den Hauptschalter ein, während Sie die Taste „Kassette in Betrieb“ festhalten. Der Trockner startet dann in der Sprache Britisches Englisch.

8.4.2 3 Prozessalarm

Bei diesem Modell nicht anwendbar.

8.4.3 4 Temp.-Einheit

Bei diesem Modell nicht anwendbar.

8.4.4 5 Summer

Die Soundeffekte können stummgeschaltet/aktiviert werden, indem Sie mit den **Pfeiltasten** Ja/Nein auswählen. Drücken Sie zur Bestätigung **Auswählen**.

8.4.5 7 Basis-PIN-Code

Sie können den PIN-Code ändern, um unbefugte Änderungen der Grundeinstellung zu verhindern, wie in der Tabelle in Kapitel 8.4 beschrieben. Ändern Sie dazu mit den **Pfeiltasten** nach oben und unten die erste Ziffer und drücken Sie zur Bestätigung **Auswahl**. Fahren Sie mit der zweiten, dritten und vierten Ziffer fort. Wenn Sie fertig sind, drücken Sie **Auswahl**, um den neuen vierstelligen PIN-Code zu bestätigen.

8.4.6 8 Unterer Abstandsgrenzwert

Bei diesem Modell nicht anwendbar.

8.4.7 9 Oberer Abstandsgrenzwert

Bei diesem Modell nicht anwendbar.

8.4.8 15 Temp.-Kontrolle

Bei diesem Modell nicht anwendbar.

8.4.9 16 Disp. Kontrast

Sie können den Kontrast des Displays auf einer Skala von hell bis dunkel einstellen (25-55). Scrollen Sie mit den **Pfeiltasten** nach oben und unten durch die Werte und drücken Sie **Auswählen** zur Bestätigung.

8.4.10 18 Abstand

Bei diesem Modell nicht anwendbar.

8.4.11 23 Filterzeit

Der Standardwert beträgt 400 Betriebsstunden. Nach dieser Zeit wird die Aufforderung zum Filtertausch angezeigt.

Wenn der Trockner in einer staubigen Umgebung betrieben wird, ist ein häufigerer Austausch des Filters empfehlenswert.

Hinweis! Beachten Sie, dass die Lebensdauer der Lampen als Folge einer ungenügenden Kühlung verringert wird, wenn der Filter zu sehr verschmutzt ist.

Das Zurückstellen wird unter 8.4.17 beschrieben.

8.4.12 25 Dauerbetrieb

Der Dauerbetriebsmodus dient Verkaufs- und Vorführzwecken. Diese Betriebsart sollte aus Gründen der Sicherheit und um das Gerät vor unnötigem Verschleiß zu schützen, nicht oder nur in sehr seltenen Ausnahmefällen verwendet werden.

8.4.13 36 Erweiterter PIN-Code

Ändern Sie zum Einstellen eines persönlichen Codes die erste Ziffer mit den **Pfeiltasten** nach oben und unten und drücken Sie zur Bestätigung **Auswahl**. Fahren Sie mit der zweiten, dritten und vierten Ziffer fort. Wenn Sie fertig sind, drücken Sie **Auswahl**, um den neuen vierstelligen PIN-Code zu bestätigen.

Warnung! Sorgen Sie dafür, dass Sie sich den neuen Code einprägen.

8.4.14 37 Abstandseinheit

Bei diesem Modell nicht anwendbar.

8.4.15 43 Erweiterter Code

Es ist möglich, die Abfrage des PIN-Codes ein- und auszuschalten. Dadurch wird die PIN-Code-Abfrage im Programmmodus verhindert und mit dem Code **0000** lassen sich die erweiterten Einstellungen vornehmen.

Drücken Sie zur Bestätigung Ihrer Wahl **Auswählen**.

8.4.16 44 Programmeinst. zurücksetzen

Sie können die Einstellungen für alle Programme auf die vordefinierten Werkseinstellungen zurücksetzen. Bestätigen Sie durch Drücken von **Ja**.

Hinweis! Auch die Programme 10-15 sind wieder Leerprogramme, wie im Auslieferungszustand.

8.4.17 45 Filtertimer zurücksetzen

Nach dem Tausch des Filters bei einer Kassette muss der Filtertimer mit dieser Funktion neu gestartet werden. Bestätigen Sie durch Drücken von **Ja** das Zurücksetzen der Filterzeitmessung.

In Kapitel 8.4.11 wird beschrieben, wie der Wert des Filtertimers verändert wird.

8.4.18 46 Statistik

Folgende Informationen stehen zur Verfügung:

Betriebszeit

Zeigt die gelaufenen Betriebsstunden und -minuten.

Startvorgänge

Zeigt die Gesamtzahl der Startvorgänge des Trockners.

Σ Gesamtenergieverbrauch

Zeigt den Gesamtenergieverbrauch an.

Φ Durchschnittsenergieverbrauch

Zeigt den Schnittverbrauch für alle Läufe an.

8.4.19 47 Selbsttest

Für diesen Trockner wurde die beste Fehlersuchsoftware entwickelt, die auf dem Markt ist. In diesem Test können alle wichtigen Ein- und Ausgaben an und vom Computer getestet werden. Dieser Test ermöglicht die schnelle und genaue Funktionsprüfung der verschiedenen Teile des Trockners.

Das Testverfahren erfolgt in englischer Sprache. Durch Drücken der **Ja**-Taste gelangen Sie zum ersten Schritt des Selbsttests. Drücken Sie auf die **Start/Stop**-Taste, um den Test zu beenden.

Der automatische Test umfasst Folgendes:

Test 1: Drucktastentest

Alle Tasten des Steuergeräts werden getestet. Die zugehörigen Symbole werden angezeigt, wenn die Tasten gedrückt werden. Drücken Sie ca. drei Sekunden lang auf **Eingabe**, um zum nächsten Schritt des Testprogramms fortzufahren.

Test 2: Displaytest

Überprüft, ob alle Pixel des Displays aufleuchten. Drücken Sie **Eingabe*** und überprüfen Sie, ob alle Pixel erlöschen. Drücken Sie **Eingabe***, um fortzufahren.

* oder die Softwaretaste links oben

Test 3: Summertest

Überprüft, ob der Summer funktioniert. Drücken Sie **Eingabe** oder **Weiter**, um fortzufahren.

Test 4: IR-Kassettentest

Die IR-Lampen der Kassette leuchten auf. Überprüfen Sie, ob alle IR-Lampen leuchten. Aus Sicherheitsgründen ist dieser Test auf 10 Sekunden begrenzt. Drücken Sie **Eingabe** oder **Weiter**, um fortzufahren.

Test 5: Lüftertest/Kassette

Der Lüfter in der Kassette läuft an. Das Geräusch des Lüfters bestätigt, dass er funktioniert. Drücken Sie **Eingabe** oder **Weiter**, um fortzufahren.

Test 6: Temperaturschutz

Der Computer verfügt über ein Temperaturmessgerät, das auf dem Display angezeigt wird.

Die Temperatur wird in °C oder °F angezeigt, je nachdem, welche Einheit Sie eingestellt haben.

Die Lebensdauer des Computers wird bei Betriebstemperaturen über 70°C/158°F verkürzt. Wenn dies während des Trocknens auftritt, erscheint ein neues Fenster mit der Meldung „Achtung Übertemperatur PC“, nachdem der Trocknungszyklus abgeschlossen ist.

Wenn die Kassetteninnentemperatur 140°C/284°F erreicht, wird der Prozess abgeschaltet und ein Alarm ausgelöst.

Test beendet

Das automatische Testprogramm ist abgeschlossen. Drücken Sie **Eingabe** oder **Weiter**, um die Tests zu beenden.

8.4.20 48 Programm Zeit Angabe

Möglichkeit zwischen Minuten und Sekunden zu verändern.

8.4.21 49 Proc. Alarm Temp.

Gilt nicht für dieses Modell.

9. Wartung und Service

Wöchentlich

Überprüfen Sie, ob alle IR-Lampen während des Betriebs des Trockners aufleuchten. Defekte IR-Lampen können zu einer ungleichmäßigen Wärmeverteilung auf der Oberfläche führen.

Reinigen Sie den Trockner mit einem feuchten Tuch vom Staub, der zu einem Brand führen kann. Überprüfen Sie auch alle Kabel auf Beschädigungen. Ein beschädigtes Kabel kann eine Lebensgefahr darstellen!

Monatlich

Überprüfen Sie die goldlamierte Reflektoren. Beschädigte oder stark verschmutzte Reflektoren können zu einer Überhitzung des Reflektorgehäuses und/oder der Kassette führen. Im Zweifelsfalle kontaktieren Sie bitte den Kundenservice um abzuklären, ob ein Austauschen der Reflektoren notwendig ist.

Jährlich

Planen Sie den Austausch des Luftfilters ca. einmal pro Jahr ein. Sie erhalten eine Software-Nachricht, wenn es Zeit zum Auswechseln ist. Beim Start des Trockners erhalten Sie eine Anzeige, wie lange der Filter in Gebrauch ist.

9.1 Filteraustausch

Achtung!

Die Filter sind Einwegprodukte und sollten nicht wiederverwendet werden.

1. Lösen Sie die beiden Kunststoffstecker an den Seiten der Kassette mit einem Messer oder einem Schraubenzieher.
2. Entfernen Sie den gebrauchten Filter.
3. Setzen Sie den neuen Filter ein.
4. Ersetzen Sie den Filterhalter.
5. Die Filterzeituhr zurücksetzen. Loggen Sie ins Modus für erweiterte Einstellungen gemäß Kapitel 8.1 und 8.2. Zu Parameter 45 (8.4.17) und drücken Sie **ja**

für die Zurücksetzung der Filterzeituhr.

6. Bild im Kapitel 11.

9.2 Austausch der IRT-Lampen

Achtung!

Berühren Sie weder den vergoldeten Reflektor noch das Glasgehäuse der neuen IR-lampe mit Ihren Fingern.

Ziehen Sie nur das Schutzpapier von der IR-Lampe ab, nachdem Sie sie eingebaut haben.

1. Trennen Sie die Stromzufuhr ab.
2. Entfernen Sie beide Abdeckplatten.

IRT QuickSpot 3

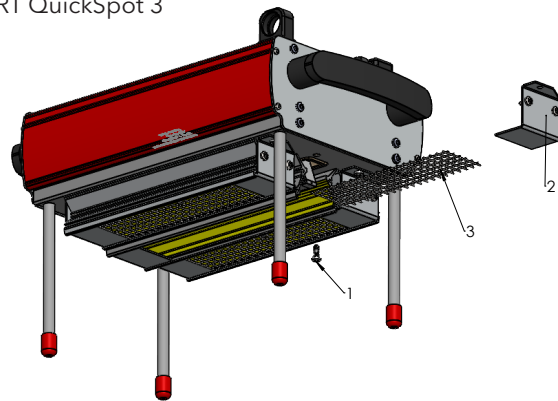

IRT QuickSpot 6

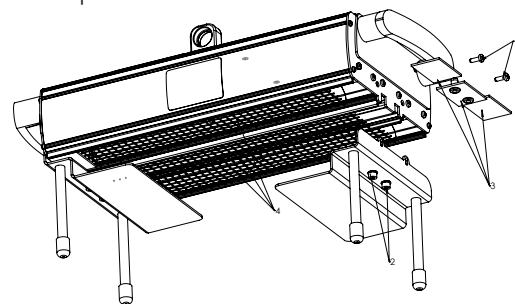

3. Entfernen Sie beide Lampenschutzplatten.
4. Entfernen Sie das Schutzgitter und lösen Sie die Schrauben der Lampe an beiden Enden.

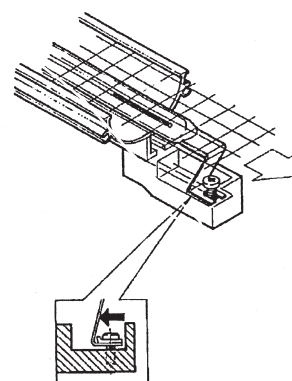

5. Setzen Sie eine neue Lampe in umgekehrter Reihenfolge ein.

10. EG-Konformitätserklärung

Nach dem Zeugnis von Testinstituten und nach der Maschinenrichtlinie sind die IRT-Produkte, die in diesem Handbuch beschrieben werden, nicht als Maschinen definiert, weshalb auf die Maschinenrichtlinie in dieser Erklärung nicht Bezug genommen werden darf.

Gemäß EN 17050-1:2010

Wir, Hedson Technologies AB
Nygatan 100
SE-462 32 Vänersborg
Schweden

erklären unter unserer alleinigen Verantwortung, dass die Produkte

IRT QuickSpot, die zur Beschleunigung des Trocknungs-/Härtungsvorgangs von Lacken und lackähnlichen Materialien eingesetzt werden und auf die sich diese Erklärung bezieht, den folgenden Standards entspricht:

EN 60335-1:2002 +A11+A12+A2 +A13+A14+A15	Sicherheitsspezifikationen für Haushalts- und ähnliche elektrische Geräte. Allgemeine Bestimmungen.
--	--

EN 60335-2-45:2002 +A1+A2	Sicherheitsspezifikationen für Haushalts- und ähnliche elektrische Geräte. Besondere Voraussetzungen.
------------------------------	--

EN 61000-6-3	Elektromagnetische Verträglichkeit, Allgemeine Emissionsnorm.
EN 61000-6-2	Elektromagnetische Verträglichkeit, Allgemeine Sicherheitsnorm.
EN 62233:2008	Verfahren zur Messung der elektromagnetischen Felder von Haushaltsgeräten und ähnlichen Elektrogeräten im Hinblick auf die Sicherheit von Personen in elektromagnetischen Feldern.

EN ISO 9001	Qualitätsmanagement-System
EN 61000-3-11	Elektromagnetische Verträglichkeit

Einhaltungserklärung:

Der Höchstwert der Systemimpedanz (Z_{max}) beträgt 0,044 Ohm für die Phasenleitungen und 0,030 Ohm für den Nullleiter beim Übergang vom öffentlichen Stromnetz und der elektrischen Anlage des Nutzers.

Gemäß den Bestimmungen folgender Richtlinien in ihren aktuellsten Versionen

2014/35/EU	Niederspannungsrichtlinie
2014/30/EU	Elektromagnetische Verträglichkeitsrichtlinie
2011/65/EU	Richtlinie zur Beschränkung der Verwendung bestimmter gefährlicher Stoffe in Elektro- und Elektronikgeräten.

Arlöv, Schweden September 5th, 2017

HEDSON TECHNOLOGIES AB
Technology Division



Magnus Björnström

CEO

1. Consignes de sécurité

Evitez autant que possible d'exposer le sècheur aux vapeurs de peinture, à du sable de décapage ou à des solvants en raison de risque d'incendie. De plus, ceci réduirait la durée de vie du sècheur. Permettez suffisamment de temps de refroidissement pour le sècheur. La distance de l'objet qui doit être séché doit être suffisante. Autrement, il y a un risque d'incendie ou d'explosion ! Gardez tout matériaux inflammables à une distance suffisante des surfaces chaude du sècheur.

1.1 Risques

Incendie et explosion

Afin de réduire les risques d'explosions, n'utilisez pas le sècheur dans une cabine de pulvérisation ou à moins de 5 m/ 16 pieds d'une zone de peinture au pistolet.

Evitez de ranger, de préparer ou d'utiliser des matériaux à base de solvants dans un rayon de 5 m/16 pieds autour du sècheur mobile. Aucune matière inflammable ne devrait se trouver à proximité d'un sècheur en cours d'utilisation.

Dispositifs électriques

Le sècheur est soumis lors de son fonctionnement à une tension électrique élevée, qui peut être très dangereuse. Débranchez donc le connecteur d'alimentation principale de la prise du secteur si vous risquez d'entrer en contact avec des pièces sous tension. En outre, l'accès direct aux composants électriques ne devrait être autorisé qu'à des électriciens professionnels dûment qualifiés.



ATTENTION !

Importantes radiations de chaleur. Evitez autant que possible toute exposition des mains, du visage ou d'autres parties du corps à la chaleur irradiée par la machine.

2. Utilisation prévue du produit

Ce produit sert exclusivement pour accélérer le séchage/durcissement du mastic, apprêt, base et vernis. Il peut être utilisé avec tous les produits à base d'eau ou de solvants. Il est principalement utilisé dans les zones de préparation et de finition. Dans l'industrie automobile et de la réparation des véhicules, il s'utilise également pour le durcissement de petites surfaces avant leur lustrage. Le produit ne doit pas être utilisé à des fins autre que celles décrites dans le processus de séchage. La température ambiante maximum pendant l'utilisation ne doit pas excéder 40°C. Les sècheurs IRT QuickSpot ne doivent pas être utilisés dans des cabines de vaporisations ou dans une distance de 5 m des activités de vaporisation afin d'éviter les risques d'explosion.

3. Description du produit

Ce sècheur est un outil indispensable pour les retouches de peinture des surfaces de taille petite.

L'IRT QuickSpot est une machine facile à déplacer, qui disposent toutes d'une cassette. La cassette est équipée de trois lampes infrarouges (IR) à réflecteurs en or et de forme irrégulière, ainsi que d'un ventilateur. Ce design, en combinaison avec les barres de distance, permet de simplifier le positionnement de la cassette. Les lampes aux IR sont facilement interchangeables, et les réflecteurs sont protégés contre les dommages mécaniques par un grillage. Le sècheur dispose d'un large éventail de programmes de séchage sophistiqués.

3.1 Avantages uniques

3.1.1 Une qualité de haut niveau

L'utilisation d'un sècheur pour le durcissement du mastic permet d'améliorer la qualité de la couche de finition. Le séchage des couches s'effectue de l'intérieur vers l'extérieur, grâce aux ondes courtes IR. Ceci empêche tout blocage de solvants à l'intérieur d'une couche, et garantit donc un séchage rapide et de haute qualité.

3.1.2 Durées de séchage raccourcies

Programmes de séchage prédéfinis

PROGRAMME	TEMPS (S)	NIVEAU PUISSANCE	TYPE
P1	18	6	Flash Off
	20	1	Full Bake
P2	24	4	Flash Off
	14	1	Full Bake
P3	22	4	Flash Off
	16	1	Full Bake
P4	20	5	Flash Off
	18	1	Full Bake
P5	31	4	Flash Off
	7	1	Full Bake
P6	29	4	Flash Off
	9	1	Full Bake
P7	20	3	Flash Off
	18	1	Full Bake
P8	20	2	Flash Off
	18	1	Full Bake
P9	26	2	Flash Off
	12	1	Full Bake

3.1.3 Design high-tech des réflecteurs à IR ondes courtes

L'utilisation de la technologie à ondes courtes et moyennes, ainsi que le concept unique des réflecteurs à revêtement en or, permet à nos sècheurs de vous proposer d'importants avantages. Tout d'abord, le fait d'irradier uniquement les zones devant l'être sans réchauffer inutilement l'air ambiant permet de réduire l'énergie consommée. Deuxièmement, une meilleure distribution de l'énergie permet d'obtenir une température de surface plus uniforme. La surface de séchage est également plus importante. Enfin, on constate une réduction des radiations en-dehors de la zone de séchage.

3.2 Caractéristiques techniques

Ce sécheur émet des radiations IR à ondes courtes et moyennes donne, avec un pic d'intensité à une longueur d'onde de 1120 nm.

IRT QuickSpot 3

Tension	220-240 V 1Ph/PE
Fréquence	50-60 Hz
Courant	13 A
Puissance	3 kW
Fusible**	16 A - 20 A
Temp. de séchage.	170-190°C
Niveau de bruit	<70 dB (A)

IRT QuickSpot 6

Tension	380-420 V 3Ph/PE	440-480V 3Ph/PE
Fréquence	50-60 Hz	50-60 Hz
Courant	9 A	9 A
Puissance	6 kW	6 kW
Fusible**	16 A	20 A
Temp. de séchage.	170-190°C	170-190°C
Niveau de bruit	<70 dB (A)	<70 dB (A)

* MCB (Disjoncteur Miniature) type C ou D. Type de fusible normal lent.
 ** Le sécheur infrarouge doit être fourni avec des fusibles correspondant au type d'utilisation recommandé.

Le poids et les dimensions se trouvent à la dernière page.

4. Consignes à destination du propriétaire

Le propriétaire du sécheur est tenu de produire des consignes d'utilisation claires et précises, parfaitement adaptées aux conditions d'utilisation sur place, et de les mettre à disposition de tout utilisateur qui doit lui, les respecter. Cet appareil n'est pas destiné à être utilisé par des personnes (y compris des enfants) qui ont des capacités physiques, sensorielles ou mentales réduites, ou qui ont un manque d'expérience et de connaissances, à moins d'être sous la supervision d'une personne garante de leur sécurité ou d'avoir reçu de cette dernière des directives sur l'utilisation de l'appareil. Veuillez apporter tous les éléments usagés vers un point de collecte lorsque vous désirez vous en débarrasser, afin qu'ils puissent être recyclés en bonne et due forme. Dans le respect des normes de sécurité, il est impératif que chaque sécheur infrarouge dispose du type de fusible correspondant aux conditions d'utilisation recommandées, comme décrit dans les tableaux au chapitre 2.2.

5. Consignes d'assemblage

Le sécheur est assemblé à la livraison.

6. Consignes de base pour l'utilisation

6.1 Clavier

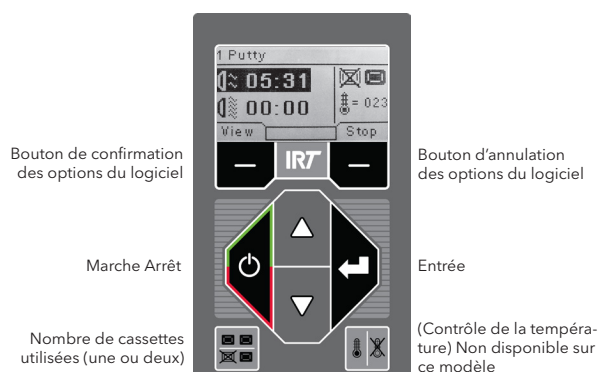

6.2 Affichage



6.3 Mode préprogrammé

Ce mode est celui qui sera le plus souvent utilisé. Il vous permet de faire fonctionner le sécheur à l'aide des programmes préconfigurés, ainsi que d'en éditer les paramètres.

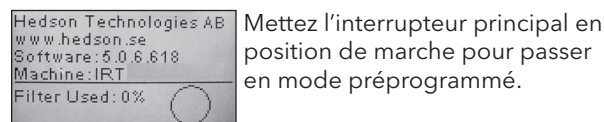

Mettez l'interrupteur principal en position de marche pour passer en mode préprogrammé.

Un message d'information s'affiche à l'écran pendant deux secondes au démarrage du sécheur. Les données qu'il contient restent affichés tant que la touche de confirmation ou d'annulation est maintenue enfoncée. Le niveau d'utilisation du filtre de la cassette s'affiche, afin de vous aviser d'un éventuel changement. Reportez-vous au chapitre 9.1 pour plus de détails concernant le remplacement du filtre.

6.4 Mode de configuration des paramètres

Ce mode de configuration vous permet de modifier certains des paramètres du système. Notre système de contrôle avancé vous permet d'accéder à la quasi-totalité des paramètres du sécheur. Notez cependant que ceci n'est en général pas requis pour une utilisation normale de la machine.

Pour passer en mode de configuration, appuyez sur les deux touches fléchées tout en mettant l'interrupteur principal en position 1. Veuillez vous reporter au chapitre 8 pour plus de détails à ce sujet.

7. Mode préprogrammé - Règles générales de navigation au sein du logiciel

- Les options offertes par le logiciel sont affichées dans les deux coins inférieurs de l'écran.
- Utilisez les **touches fléchées** pour modifier chaque valeur.
- Appuyez sur **annuler** pour retourner à l'écran précédent sans effectuer aucune modification.

7.1 Navigation de base

Vous disposez en tout de neuf programmes prédéfinis, reportez-vous au chapitre 2.1.2, et de six programmes vides. Il est possible de modifier la position, le nom et les paramètres de séchage de chacun des 15 programmes disponibles.

Faites défiler l'écran vers le haut ou vers le bas à l'aide des touches fléchées, appuyez sur sélectionner pour lancer un programme ou sur afficher pour le modifier.

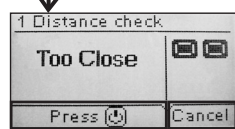
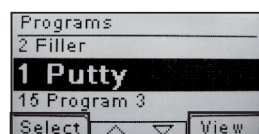

Stop ou annuler
retour à 7.1.

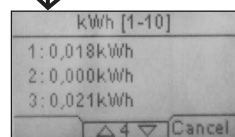
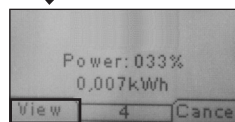
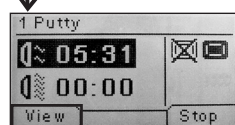

7.2 Lancement

7.2.1 Positionnement

Placer le séchoir au centre de la zone de réparation des points avec le barres de distance vole contre l'objet.

7.2.2 Lancement du séchage

Appuyez sur le bouton de la poignée de la sècheuse **OU** appuyez sur la touche marche pour lancer la procédure de séchage. Ceci lance le compte à rebours précédant le «lancement du flash». Une fois le «flash off» terminé, le programme passe automatiquement en mode de cuisson.

7.2.3 Valeurs programmées

Appuyez sur **voire** et les valeurs de puissance (0-100 % de la puissance de la machine) s'affichent à l'écran ainsi que la consommation d'énergie du processus de séchage actuelle.

7.2.4 La consommation d'énergie

La consommation totale d'énergie par processus de séchage est indiquée pour les 10 derniers séchages.

7.2.5 Fin du séchage

Le logiciel retourne à l'étape 7.1 une fois écoulées les durées de flash et de durcissement complet.

Remarque ! Les ventilateurs continuent à tourner en fin de programme, afin de prolonger la durée de vie de la lampe. Ils s'arrêtent automatiquement après trois minutes de fonctionnement.

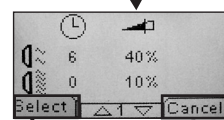

Stop ou annuler
retour à 7.1.

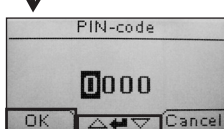

Utilisez les touches fléchées pour configurer chaque valeur.

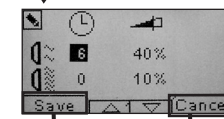

Le programme retourne à l'étape 7.3.1.

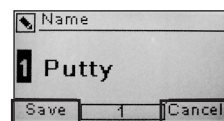

Le programme retourne à l'étape 7.3.1.

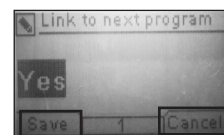

Le programme retourne à l'étape 7.3.1.

7.3 Modification de paramètres

7.3.1 Propriétés

Les valeurs du programme correspondant s'affichent à l'écran.

7.3.2 Code PIN

Utilisez les touches fléchées pour saisir la bonne valeur. Appuyez sur **entrée** pour confirmer et pour saisir le deuxième, troisième et quatrième chiffre du code PIN avancé.

Remarque ! Tout code PIN saisi restera valide pour toutes les entrées saisies, jusqu'à ce que l'interrupteur retourne en position d'arrêt. Reportez-vous au chapitre 8.2 pour plus de détails sur le « code PIN avancé ».

7.3.3 Modification des paramètres du programme

Chaque valeur de paramètre peut être modifiée grâce aux touches fléchées. Appuyez sur **entrée** pour modifier la valeur suivante, et ainsi de suite. Vous serez redirigé vers le mode de modification de la position et du nom du programme après avoir appuyé sur entrée au niveau de la dernière valeur.

Appuyez sur **cancel** pour quitter le menu sans modifier aucun des paramètres.

7.3.4 Modification de la position/nom du programme

Permet de modifier le numéro du programme à l'aide des touches fléchées. Appuyez sur entrée pour confirmer la valeur et modifier le symbole suivant.

Remarque ! La modification du numéro entraîne également un changement de position du programme dans la liste.

7.3.5 Elargissement des étapes de programme

Lorsque le processus de séchage nécessite plus que les deux étapes standard, vous pouvez augmenter le nombre d'étapes dans le cycle de séchage par un lien vers le programme suivant. Lancer du point 7.3.4 et appuyez sur **Enter** jusqu'à ce que "Link to next program" apparaisse sur l'écran. Sélectionnez avec les touches fléchées **Yes** ou **No**, puis appuyez sur **Enregistrer** (Save). Le lien vers le prochain programme restera jusqu'à ce qu'il soit désactivé (No). Utilisez par exemple les programmes 10-15 que ce sont des programmes libres sans les paramètres par défaut.

8. Mode de configuration des paramètres

8.1 Ouverture de session

Il est nécessaire d'ouvrir une session avant de pouvoir passer en mode de configuration des paramètres. Appuyez sur les deux **touches fléchées** tout en activant l'interrupteur de mise en marche. L'écran de saisie du code PIN s'affiche.

8.2 Code PIN

Utilisez les touches fléchées pour saisir la bonne valeur. Confirmez votre choix en appuyant sur **entrée** et pour passer au deuxième, troisième et quatrième chiffre du code.

Aucun code n'est requis pour les réglages de base, il suffit d'appuyer sur **OK** pour saisir le code 0000, qui est saisi par défaut. Reportez-vous au chapitre 8.4.5.

Code PIN avancé 5780

S'utilise pour modifier les paramètres du programme et certains paramètres avancés. Reportez-vous au chapitre 8.4.13.

Attention ! Tout code PIN saisi sera valide dans l'ensemble du logiciel, jusqu'à ce que l'interrupteur principal passe en position d'arrêt, comme par ex. si vous entrez en mode de configuration des paramètres avant de retourner en mode préprogrammé. Il est possible de modifier les paramètres du programme jusqu'à ce que l'alimentation principale soit coupée.

8.3 Navigation

Appuyez sur **«edit»** pour modifier un paramètre. Appuyez sur **«cancel»** pour retourner en mode de configuration des paramètres sans enregistrer les modifications effectuées.

Remarque ! Si vous appuyez sur **«exit»** le mode de configuration des paramètres, vous serez renvoyé vers le mode « préprogrammé ». Vous devrez alors reprendre la procédure à partir de l'étape « 8.1 Ouverture de session » pour passer à l'étape « 8.4 Mode de configuration ».

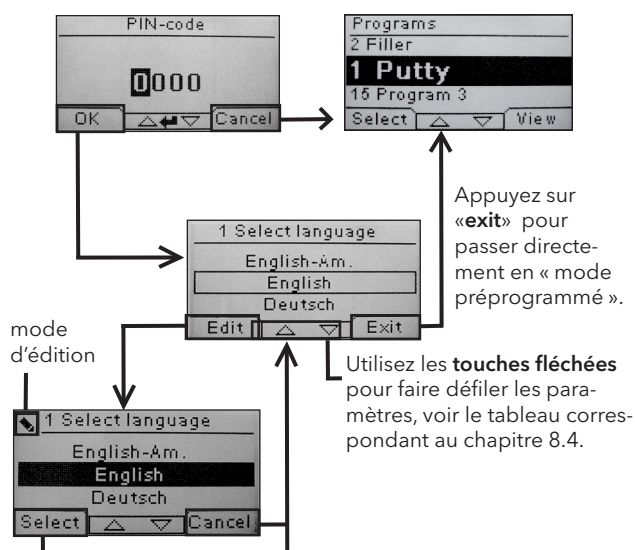

Utilisez les **touches fléchées** pour modifier la langue, et **select** pour confirmer votre choix.

8.4 Paramètres

		disponible en	
Ch.	Aperçu	Base	Avancé
8.4.1	1 Sélection de la langue		x
8.4.2	3 Alarme de processus		x
8.4.3	4 Unité de température		x
8.4.4	5 Avertisseur sonore	x	x
8.4.5	7 Code PIN de base		x
8.4.6	8 Lim. Dist Courte		x
8.4.7	9 Lim. Dist Longue		x
8.4.8	15 Contrôle de température		x
8.4.9	16 Contraste de l'affichage	x	x
8.4.10	18 Distance		x
8.4.11	23 Durée d'utilisation du filtre		x
8.4.12	25 Mode de fonctionnement en continu		x
8.4.13	36 Code PIN avancé		x
8.4.14	37 Unité de distance		x
8.4.15	43 Code PIN avancé		x
8.4.16	44 Réinitialisation des paramètres du programme		x
8.4.17	45 Minuterie d'utilisation du filtre		x
8.4.18	46 Statistiques	x	x
8.4.19	47 Effectuer un autotest	x	x
8.4.20	48 Change de temps		x
8.4.21	49 Proc. Alarme Temp.		x

8.4.1 1 Sélection de la langue

Utilisez les **touches fléchées** pour faire défiler les quatorze langues disponibles (classées par ordre alphabétique) jusqu'à ce que la langue voulue s'affiche. Appuyez sur **«select»** pour confirmer votre choix.

Si vous sélectionnez par mégarde une langue que vous ne comprenez pas, placez l'interrupteur principal en position de marche, tout en appuyant sur la touche « cassette en cours d'utilisation ». Le sècheur redémarre alors en anglais britannique.

8.4.2 3 Alarme de processus

Non disponible sur ce modèle.

8.4.3 4 Unité de température

Non disponible sur ce modèle.

8.4.4 5 Avertisseur sonore

Il est possible d'activer/mettre en sourdine les effets sonores en sélectionnant oui/non à l'aide des **touches fléchées**. Appuyez sur **«select»** pour confirmer votre choix.

8.4.5 7 Code PIN de base

Vous pouvez modifier le code PIN afin d'empêcher l'accès aux paramètres de bases aux personnes non autorisées, comme décrit au chapitre 8. Utilisez les **touches fléchées** haut et bas pour modifier le premier chiffre, puis sur **«select»** pour confirmer votre choix. Continuez ensuite avec le deuxième, troisième et quatrième chiffre. Une fois que vous avez terminé, appuyez sur **«select»** pour confirmer votre nouveau code PIN à quatre chiffres.

8.4.6 8 Limite de distance courte

Non disponible sur ce modèle.

8.4.7 9 Limite de distance longue

Non disponible sur ce modèle.

8.4.8 15 Contrôle de température

Non disponible sur ce modèle.

8.4.9 16 Contraste de l'affichage

Le contraste de l'affichage peut être configuré sur une valeur allant du clair au sombre (25-55). Choisissez une valeur à l'aide des **touches fléchées** puis appuyez sur **«select»** pour confirmer votre choix.

8.4.10 18 Distance

L Vous pouvez changer la mesure de distance entre centimètres et texte. Si texte est choisi, la distance est indiquée sur l'affichage comme «trop près», «trop loin» ou «correct».

8.4.11 23 Durée d'utilisation du filtre

La valeur par défaut de ce paramètre est de 400 heures d'utilisation. Dès que cette durée est écoulée, un message d'avertissement vous demandant le remplacement du filtre s'affiche.

Si le sècheur est situé dans un environnement poussiéreux, il est recommandé de changer le filtre après un délai plus court.

Remarque ! N'oubliez pas que si le filtre est trop sale, l'intervalle d'entretien de la lampe sera fortement réduit, en raison d'une diminution du rendement du refroidissement.

Consultez le chapitre 8.4.18.

8.4.12 25 Mode de fonctionnement en continu

Le mode de fonctionnement en continu est principalement utilisé afin de présenter les capacités de la machine.

Pour des raisons de sécurité et pour minimiser une usure inutile du sècheur, ce mode doit être utilisé uniquement dans des cas exceptionnels.

8.4.13 36 Code PIN avancé

Utilisez les **touches fléchées** haut et bas pour modifier le premier chiffre du code personnel, puis sur **«select»** pour confirmer votre choix. Continuez ensuite avec le deuxième, troisième et quatrième chiffre. Une fois terminé, appuyez sur **«select»** pour confirmer votre nouveau code PIN à quatre chiffres.

Attention ! N'oubliez en aucun cas votre nouveau code.

8.4.14 37 Unité de distance

Non disponible sur ce modèle.

8.4.15 43 Code PIN avancé

Il est possible d'activer/désactiver les demandes de code PIN. La demande de code PIN en mode préprogrammé sera désactivée, et le code **0000** vous permettra d'accéder à vos paramètres avancés.

Appuyez sur **«select»** pour confirmer votre choix.

8.4.16 44 Réinitialisation des paramètres du programme

Ce menu vous permet de réinitialiser l'ensemble des paramètres préconfigurés à leurs valeurs par défaut. Confirmez votre choix en appuyant sur **oui**.

Remarque ! Les programmes 10-15 seront à nouveau vides, comme en sortie d'usine.

8.4.17 45 Minuterie d'utilisation du filtre

Réinitialisez la minuterie d'utilisation du filtre après chaque changement de celui-ci. Confirmez votre choix en appuyant sur **oui** pour réinitialiser le décompte d'utilisation du filtre.

Reportez-vous au chapitre 8.4.11 pour ajuster la valeur d'utilisation du filtre.

8.4.18 46 Statistiques

Les infos suivantes sont disponibles:

Durée d'utilisation

Indique la durée d'utilisation en heures et en minutes.

Démarrages

Indique le nombre total de démarrages du sècheur.

Σ Consommation totale d'énergie

Présente la consommation totale d'énergie.

Φ Consommation moyenne d'énergie

Présente la consommation moyenne pour tous les séchages.

8.4.19 47 Effectuer un autotest

Ce sècheur dispose du meilleur logiciel de recherche d'erreurs actuellement disponible sur le marché. La procédure qu'il lance permet de tester l'ensemble des entrées et des sorties de l'ordinateur. Ce test vous donne la possibilité de vérifier rapidement et avec précision le bon fonctionnement des différents composants du sècheur.

Cette procédure de test n'est disponible qu'en anglais. Appuyez sur le bouton **oui** pour passer à la première étape de l'autotest. Appuyez sur la touche **marche/arrêt** pour quitter l'autotest.

La procédure de test automatique est composée des points suivants :

Test 1 : Test des boutons

L'ensemble des boutons de l'unité de contrôle principale est testé. Le symbole correspondant s'affiche lorsqu'on appuie sur le bouton. Maintenez la touche **entrée** enfoncée pendant environ trois secondes pour passer à l'étape suivante du programme de test.

Test 2 : Test de l'affichage

Permet de vérifier que tous les pixels de l'affichage s'allument. Appuyez sur **entrée*** et vérifiez que tous les pixels s'allument. Appuyez sur **entrée*** pour continuer.

* ou sur le bouton logiciel en haut à gauche

Test 3 : Test de l'avertisseur sonore

Permet de vérifier l'activation de l'avertisseur sonore. Appuyez sur **entrée** ou sur **suivant** pour continuer.

Test 4 : Test de cassette IR

Le témoin de cassette IR s'allume. Vérifiez que toutes les lampes IR s'allument. La durée de ce test est limitée à 10 secondes par mesure de sécurité. Appuyez sur **entrée** ou sur **suivant** pour continuer.

Test 5 : Test du ventilateur/cassette

Le ventilateur de la cassette démarre. Le son émis par le ventilateur permet de confirmer qu'il marche bien. Appuyez sur **entrée** ou sur **suivant** pour continuer.

Test 6 : Températures limites

La carte-mère de l'ordinateur dispose d'un dispositif de mesure de la température, qui s'affiche à l'écran. La température s'affiche soit en °C, soit en °F, en fonction des paramètres que vous avez choisis. La durée de vie de l'ordinateur est fortement réduite en cas d'utilisation à des températures dépassant 70°C/158°F. Si ceci se produit pendant le séchage, une nouvelle fenêtre s'affiche à la fin du cycle de séchage, comportant le message « attention Temp Haute Pc ». Si la température interne de la cassette atteint 140°C/284°F, le processus s'éteint en donnant une alarme.

Fin du test

Le test automatique est terminé. Appuyez sur **entrée** ou sur **suivant** pour quitter la procédure de test.

8.4.20 48 Change de temps

Possibilité de changer entre minutes et secondes.

8.4.21 49 Proc. Alarme Temp.

Non applicable sur ce modèle.

9. Maintenance et entretien

Hebdomadaire

Vérifiez que toutes les lampes IR du sécheur s'allument bien pendant son fonctionnement. Des lampes IR défectueuses risqueraient en effet de causer une distribution inégale de la chaleur sur la surface traitée.

Essuyez toute trace de poussière à l'aide d'un linge humide, afin d'éviter tout risque d'incendie. Vérifiez également qu'aucun câble ne soit endommagé. Un câble endommagé présente en effet des risques mortels !

Mensuel

Vérifiez les réflecteurs laminés d'or. Des réflecteurs endommagés ou extrêmement sales risqueraient en effet de provoquer une surchauffe du cadre et/ou de la cassette. En cas de doute, veuillez contacter le service client afin de clarifier si le réflecteur doré à besoin d'être changé.

Annuel

Planifiez chaque année un changement du filtre à air. Le logiciel vous avertira que le moment est venu de changer le filtre. La durée d'utilisation du filtre s'affiche à chaque démarrage du sécheur.

9.1 Remplacement du filtre

Attention !

Les filtres sont jetables et ne devraient pas être réutilisés.

1. Utilisez un couteau ou un tournevis pour débloquer les deux bouchons en plastique des plaques de fixation latérale de la cassette.
2. Déposez le filtre usagé.
3. Insérez le nouveau filtre.

4. Remplacer le porte-filtre.
5. Réinitialiser la minuterie du filtre. Connectez-vous en mode Paramètres avancés selon le chapitre 8.1 et 8.2. Aller au paramètre 45 (8.4.17) et appuyez sur **Oui** pour réinitialiser le compteur du filtre.
6. Image au chapitre 11.

9.2 Remplacement de la lampe IRT

Attention !

Ne jamais toucher des doigts le réflecteur à revêtement en or ou la nouvelle lampe IR. Ne retirez l'emballage de protection de la lampe IR qu'après l'avoir installée.

1. Débranchez le cordon d'alimentation.
2. Déposez les deux plaques de recouvrement.

IRT QuickSpot 3

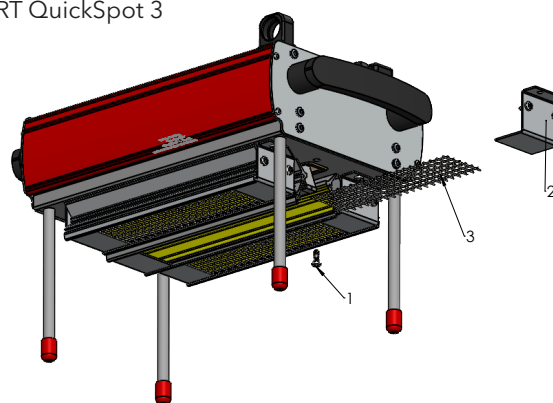

IRT QuickSpot 6

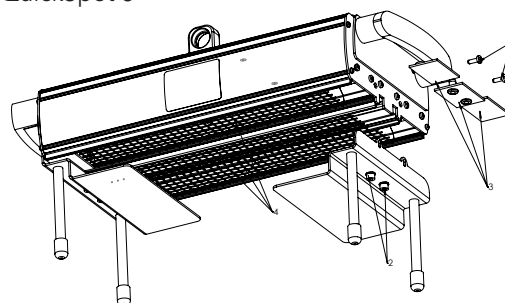

3. Déposez les deux plaques de protection d'extrémité de lampe.
4. Déposez la grille, puis dévissez la lampe de chaque côté.

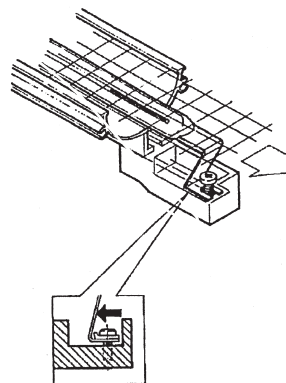

5. Installez une nouvelle lampe en suivant la procédure inverse.

10. Déclaration de conformité CE

Selon les spécifications des instituts d'essai et celles de la directive machines, les produits IRT décrits dans ce mode d'emploi ne sont pas considérés comme des machines, ce qui empêche toute référence à la directive machines dans cette déclaration.

Conformément à la norme EN 17050-1:2010

Nous, Hedson Technologies AB
 Nygatan 100
 SE-462 32 Vänersborg
 Suède

déclarons sous notre entière responsabilité que les produits

IRT QuickSpot utilisés pour l'accélération du séchage/durcissement de la peinture et de matières à base de peinture mentionnés dans la déclaration ci-dessus, sont conformes aux normes suivantes :

EN 60335-1:2002 +A11+A12+A2 +A13+A14+A15	Prescriptions de sécurité pour appareils électrodomestiques et analogues. Prescriptions générales.
EN 60335-2-45:2002 +A1+A2	Prescriptions de sécurité concernant les appareils électrodomestiques et analogues. Prescriptions particulières.
EN 61000-6-3 EN 61000-6-2 EN 62233:2008	Compatibilité électromagnétique, norme générique d'émission. Compatibilité électromagnétique, norme générique d'immunité. Méthodes de mesures des champs électromagnétiques des appareils électrodomestiques et similaires en relation avec l'exposition humaine.
EN ISO 9001 EN 61000-3-11	Système de gestion de la qualité Compatibilité électromagnétique
	Avis de conformité: La valeur maximale d'impédance du système (Z_{max}) est de 0,044 ohm pour les lignes de phase et de 0,030 ohm pour le neutre au niveau de l'interface entre le réseau d'alimentation public et l'installation électrique de l'utilisateur.

conformément aux dispositions des directives suivantes dans leur version la plus récente

2014/35/EU	Directive basse tension
2014/30/EU	Directive compatibilité électromagnétique
2011/65/EU	Directive relative à la limitation de l'utilisation de certaines substances dangereuses dans les équipements électriques et électroniques.

Arlöv, Suède September 5th, 2017

HEDSON TECHNOLOGIES AB
 Technology Division



Magnus Björnström

CEO

1. Säkerhetsinstruktion

Torken får inte utsättas för färgdimma, slipdamm eller lösningsmedel, på grund av brandrisken. Dessutom minskar detta torkens livslängd. Låt torken svalna ordentligt. Avståndet till föremålet som ska torkas måste vara tillräckligt. Annars finns det risk för brand eller explosion! Håll brännbara material tillräckligt långt borta från torkens varma delar.

1.1 Risker

Brand och explosion

Material som innehåller lösningsmedel ska inte förvaras, förberedas eller användas inom 5 m från torken. Lättantändliga ämnen bör inte placeras i närheten av en torkenhet som används.

Rikta aldrig kassetten mot brandfarliga ämnen.

Elektrisk utrustning

Torken drivs med hög elektrisk spänning, som kan vara mycket farlig.

Ta bort anslutningen till vägguttaget innan arbete med strömförande delar påbörjas. Endast utbildade elektriker får arbeta med de elektriska komponenterna.



VARNING !

Intensiv värmestrålning. Händer, ansikte och andra delar av kroppen bör exponeras för värmestrålningen i så liten utsträckning som möjligt.

2. Avsedd användning

Denna produkt är enbart avsedd för att accelerera torkningen/härdningen av spackel, sliplack, grundlack och klarlack. Detta gäller för både vattenburna och lösningsmedelbaserade produkter. Den används i förbehandlingszonen och finish-området. Inom bilindustrin och på lackverkstäder används den för att härda små ytor före polering. Produkten får inte användas för andra syften än de beskrivna torkningsprocesserna. Den maximala omgivande temperaturen under drift får inte överstiga 40°C. IRT QuickSpot-torkarna får inte användas i sprutbox eller inom ett avstånd på 5 m från lackerings-aktiviteter, för att undvika explosionsrisk.

3. Produktbeskrivning

Torken är ett ovärderligt hjälpmedel vid lackreparation på små ytor. Den lättmanövrerade IRT QuickSpot är utrustad med en kassetten. Kassetten är utrustad med tre infraröda (IR) lampor med guldbelagda fri-form-reflektorer och en fläkt. Designen, i kombination med distansspinnarna, gör det enkelt att positionera kassetten. IR-lamporna är enkla att byta ut och reflektorerna skyddas mot mekaniska skador med ett skyddsnet. Torken har ett antal avancerade program tillgängliga.

3.1 Speciella fördelar

3.1.1 Högre kvalitet

Om torken används när du härdar spackel förbättras också kvaliteten hos täcklacken.

Den kortvågiga IR-härdningen låter lack i det applicerade skiktet härdas inifrån och ut. Detta förhindrar att lösningsmedel blir kvar inne i skiktet och säkerställer en snabb härdning av hög kvalitet.

3.1.2 Korta torktider

Förinställda torkprogram

PROGRAM	TID (S)	EFFEKTIVÅ	TYP
P1	18	6	Flash Off
	20	1	Full Bake
P2	24	4	Flash Off
	14	1	Full Bake
P3	22	4	Flash Off
	16	1	Full Bake
P4	20	5	Flash Off
	18	1	Full Bake
P5	31	4	Flash Off
	7	1	Full Bake
P6	29	4	Flash Off
	9	1	Full Bake
P7	20	3	Flash Off
	18	1	Full Bake
P8	20	2	Flash Off
	18	1	Full Bake
P9	26	2	Flash Off
	12	1	Full Bake

3.1.3 Högteknologisk form på reflektorerna med kortvågig IR

Genom att använda kort- och mellanvågsteknologi och guldbelagda reflektorer med en högteknologisk form uppnås viktiga fördelar. För det första, genom att bara bestråla de områden som behövs och inte värma upp någon luft uppnås lägre energiförbrukning. För det andra uppnås en jämnare ytemperatur genom att energin fördelas jämnt. För det tredje uppnås en större torkyta. För det fjärde, mindre strålning utanför härdningsområdet.

3.2 Tekniska data

Torkar avger kort- och mellanvågig strålning med en topp vid 1120 nm.

IRT QuickSpot 3

Spänning	220-240 V 1Ph/PE
Frekvens	50-60 Hz
Ström	13 A
Effekt	3 kW
Säkring**	16 A - 20 A
Torktemp.	170-190°C
Ljudnivå	<70 dB (A)

IRT QuickSpot 6

Spänning	380-420 V 3Ph/PE	440-480V 3Ph/PE
Frekvens	50-60 Hz	50-60 Hz
Ström	9 A	9 A
Effekt	6 kW	6 kW
Säkring**	16 A	20 A
Torktemp.	170-190°C	170-190°C
Ljudnivå	<70 dB (A)	<70 dB (A)

* MCB (Dvärgbrytare) typ C eller D.
Normal säkring långsam typ.

** Torken måste föregås av den rekommenderade säkringen.

Vikt och dimensioner finns på sista sidan.

4. Instruktioner för ägaren

Torkens ägare måste tillhandahålla tydliga driftsinstruktioner, anpassade till lokala förhållanden på platsen, och göra dem tillgängliga för alla användare som måste följa dessa driftsinstruktioner.

Denna apparat är inte avsedd att användas av personer (inklusive barn) med nedsatt fysisk, sensorisk eller mental förmåga, eller med brist på erfarenhet och kunskap, såvida de inte övervakas eller har fått instruktioner angående användning av apparaten av en person som ansvarar för deras säkerhet.

Lämna in kasserad utrustning för återvinning på närmaste återvinningsstation.

Av säkerhetsskäl måste IR torken föregås av den rekommenderade maxsäkringen, se tabeller i kapitel 2.2.

5. Monteringsinstruktion

Torken är monterad vid leverans.

6. Grundläggande användningsinstruktion

6.1 Tangentbord



6.2 Display



6.3 Programläge

Detta läge är till för din dagliga användning. Det låter dig köra torken med förinställda program och justera programinställningar.

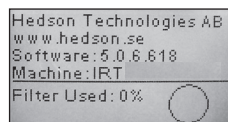

Gå in i programläge genom att slå på huvudkontakten.

När du startar torken visas en informationsskärm i två sekunder. Genom att trycka på bekräftelse- eller avbryttangenten visas denna information tills tangenten släpps. Diagrammet visar kassettfilteranvändningen och meddelar när det är dags att byta filter. För att byta filter, se kapitel 9.1.

6.4 Inställningsläge

Inställningsläget låter dig ändra avancerade programparametrar. Tack vare vårt avancerade kontrollsystem i torken finns det många inställningar som kan ändras. Detta är normalt inte en del av den dagliga användningen.

Gå in i inställningsläget genom att trycka på båda piltangenterna när du vrider huvudkontakten till läge 1.

Läs kapitel 8 för mera information.

7. Programläge - Generella regler för att navigera i programvaran

- Displayen visar programdefinierade alternativ i området längst ner i hörnen.
- Använd **piltangenterna** för att justera värdena.
- För att gå till den föregående skärmen utan att spara, tryck på **cancel (avbryt)**.

7.1 Grundläggande navigering

Det finns nio fördefinierade program, se kapitel 2.1.2, och sex tomma. Alla 15 program har positioner, namn och torkparametrar som kan ändras.

Bläddra upp eller ner med **piltangenterna**, tryck på **select (välj)** för att köra programmet eller **view (visa)** för att redigera.

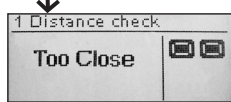
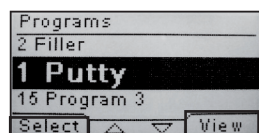

Stop (stopp) eller cancel (avbryt) återgår till 7.1.

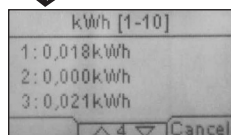
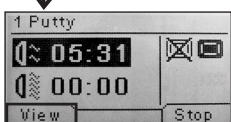

7.2 Kör

7.2.1 Positionering

Placera torken centrerat över spot repair-ytan med distanspinnarna mot objektet.

7.2.2 Starta torkningen

Tryck på **knappen** på torkens handtag **ELLER** tryck på **start** för att påbörja torkningssekvensen. Den återstående tiden för "flash-off" börjar räknas ner. När "flash off" är avslutad växlar programmet automatiskt till läget full bake.

7.2.3 Programvärden

Tryck **visa** och skärmen visar värdena för effekt (0-100 % av maskinens kapacitet) och energiförbrukning för pågående körning.

7.2.4 Energiförbrukning

Total energiförbrukning per körning visas för de senaste 10 körningarna.

7.2.5 Torkningen avslutad

När tiderna för flash off och full bake är avslutade återgår programvaran till 7.1.

OBS! För att förlänga lampornas livslängd fortsätter kylfläktarna att köras. De stängs av automatiskt efter tre minuter.

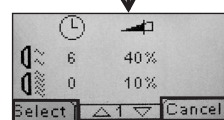

Stop (stopp) eller cancel (avbryt) återgår till 7.1.

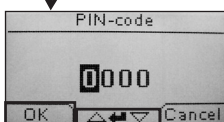

Använd piltangenterna för att mata in nummer.

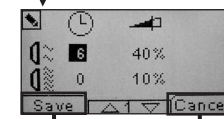

Programmet återgår till 7.3.1.

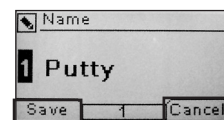

Programmet återgår till 7.3.1.

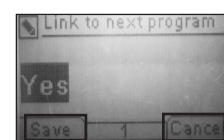

Programmet återgår till 7.3.1.

7.3 Redigera

7.3.1 Egenskaper

Det valda programmets värden visas på displayen.

7.3.2 PIN-kod

Använd piltangenterna för att ange korrekt siffra. Tryck på **enter** för att bekräfta och redigera den andra, tredje och fjärde siffran i den avancerade PIN-koden.

OBS! En inskriven PIN-kod är giltig för alla inmatningar som görs tills huvudbrytaren slås av. Se kapitel 8.2 för "avancerad PIN-kod".

7.3.3 Redigera programparametrar

Ändra värdet för den markerade parametern med **piltangenterna**. Tryck på **enter** för att ändra nästa värde o.s.v. När enter trycks in för det sista värdet får användaren redigera programmets position och namn.

Tryck på **cancel (avbryt)** för att avsluta utan att spara några parametrar.

7.3.4 Redigera programposition/namn

Ändra programmets nummer med piltangenterna när det är markerat. Tryck på enter för att bekräfta och redigera nästa symbol.

OBS! När numret redigeras ändras också programmets position i programlistan.

7.3.5 Utökning av programsteg.

När torkprocessen kräver fler än de två standardprogramsteg, finns i varje torkprogram möjlighet till att utöka antalet programsteg genom att länka till nästkommande program.

Utgå från punkt 7.3.4 och tryck på **Enter** upprepande gånger fram till dess att **Link to next program** framträder på skärmen. Välj med hjälp av piltangenterna **Yes** eller **No**, spara (**Save**) sedan valet. Länken till nästa program ligger kvar ända till dess att det avaktiveras igen (**No**). Förslagsvis används program 10-15 då dessa är fria program utan några förinställda värden.

8. Inställningsläge

8.1 Logga in

För att gå in i inställningsläge måste du först logga in. Tryck på båda **piltangenterna** när du slår på huvudströmbrytaren. Displayen frågar efter en PIN-kod.

8.2 PIN-kod

Använd piltangenterna för att fylla i korrekt siffra. Tryck på **enter** för att bekräfta och redigera den andra, tredje och fjärde siffran i koden.

Det behövs ingen kod för grundinställningarna, tryck bara **OK** för fabrikskoden 0000. För att ändra denna kod, läs kapitel 8.4.5.

Avancerad PIN-kod **5780**
Används för programjusteringar och avancerade inställningar. För att ändra denna kod, läs kapitel 8.4.13.

OBS! En inmatad PIN-kod är giltig överallt i programvaran tills huvudströmbrytaren stängs av, t.ex. om du går in i det avancerade inställningsläget och sedan går till programläget. Programredigeringen fungerar fortfarande tills huvudströmmen stängs av.

8.3 Navigering

För att ändra en inställning, tryck på **edit (redigera)**. För att gå tillbaka från redigeringsläget till inställningsläget utan att spara, tryck på **cancel (avbryt)**.

OBS! Om du trycker på **exit (avsluta)** från inställningsläget skickas du till "programläge". Du måste då upprepa från steg "8.1 Logga in" för att gå in i "8.4 Inställningsläge" igen.

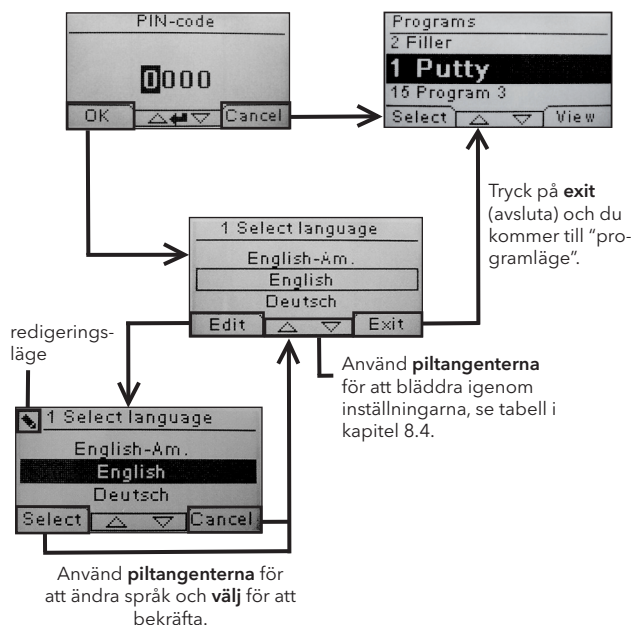

8.4 Inställningar

Kap.	Översikt	tillgänglig i	
		Enkelt	Avancerat
8.4.1	1 Select Language (Välj språk)		x
8.4.2	3 Process Alarm (Processalarm)		x
8.4.3	4 Temp Unit (Temperaturenhet)		x
8.4.4	5 Buzzer (Summer)	x	x
8.4.5	7 Basic PIN Code (Enkel PIN-kod)		x
8.4.6	8 Short Dist lim. (Undre avståndsgräns)		x
8.4.7	9 Long Dist lim. (Övre avståndsgräns)		x
8.4.8	15 Temperature Ctrl (Temperaturkontroll)		x
8.4.9	16 Disp. Contrast (Displaykontrast)	x	x
8.4.10	18 Distance (Mätavstånd)		x
8.4.11	23 Filter Time (Filtertid)		x
8.4.12	25 Contin. Mode (Kont. läge)		x
8.4.13	36 Advanced PIN Code (Avancerad PIN-kod)		x
8.4.14	37 Dist Unit (Avståndsenhet)		x
8.4.15	43 Advanced Code (Avancerad kod)		x
8.4.16	44 Reset Prog. Settings (Återställ programinställningar)		x
8.4.17	45 Reset Filter Timer (Återställ filtertimer)		x
8.4.18	46 Statistics (Statistik)	x	x
8.4.19	47 Perform Self test (Utför självtest)	x	x
8.4.20	48 Program Time Scale (Tidsskala program)		x
8.4.21	49 Proc. Alarm Temp. (Processalarm temp.)		x

8.4.1 1 Select Language (Välj språk)

Använd **piltangenterna**, upp och ner, för att bläddra genom de fjorton olika språken (listade alfabetiskt) tills det korrekta språket visas. Tryck på select (välj) för att bekräfta.

Om du av misstag väljer ett språk du inte förstår, slå på huvudströmbrytaren medan tangenten "kassetter i bruk" trycks in. Torkaren startas då med brittisk engelska.

8.4.2 3 Process Alarm (Processalarm)

Används inte i denna modell.

8.4.3 4 Temp. Unit (Temperaturenhet)

Används inte i denna modell.

8.4.4 5 Buzzer (Summer)

Ljudeffekterna kan inaktiveras/aktiveras genom att använda **piltangenterna** för att välja no/yes (nej/ja). Tryck på **select (välj)** för att bekräfta.

8.4.5 7 Basic PIN Code (PIN-kod för enkla inställningar)

Du kan ändra PIN-koden för att förhindra obehörig åtkomst till den grundläggande inställningen, så som beskrivs i kapitel 8.4. För att göra detta, använd **piltangenterna**, upp och ner. För att ändra den första siffran, tryck på **select (välj)** för att bekräfta. Fortsätt med den andra, tredje och fjärde siffran. När detta är slutfört, tryck på **select (välj)** för att bekräfta den nya fyrsiffriga PIN-koden.

8.4.6 8 Short Distance Limit (Undre avståndsgräns)

Används inte i denna modell.

8.4.7 9 Long Distance Limit (Övre avståndsgräns)

Används inte i denna modell.

8.4.8 15 Temperature Ctrl (Temperaturkontroll)

Används inte i denna modell.

8.4.9 16 Disp. Contrast (Displaykontrast)

Du kan ändra displayens kontrast på en skala från ljus till mörkt (25-55). Bläddra mellan värdena med **piltangenterna**, upp och ner, och tryck på **select (välj)** för att bekräfta.

8.4.10 18 Distance (Mätavstånd)

Används inte i denna modell.

8.4.11 23 Filter Time (Filtertid)

Grundinställningen är 400 drifttimmar. Efter denna tid visas en varning om filterbyte.

Om torken placeras i en dammig miljö rekommenderas att filteret byts oftare.

OBS! Kom ihåg att om filtret är för smutsigt förkortas lampornas livslängd på grund av otillräcklig kylning.

För återställning, se 8.4.17.

8.4.12 25 Contin. Mode (Kont. läge)

Det kontinuerliga läget är för sälj- och demonstrationsyfte.

Av säkerhetsskäl och för att minimera onödigt slitage på torken får detta läge endast användas i speciella fall.

8.4.13 36 Advanced PIN Code (Avancerad PIN-kod)

För att ändra koden till ditt personliga val, använd **piltangenterna**, upp och ner, för att ändra den första siffran, tryck på **select (välj)** för att bekräfta. Fortsätt med den andra, tredje och fjärde siffran. När detta är slutfört, tryck på **select (välj)** för att bekräfta den nya fyrsiffriga PIN-koden.

Varning! Se till att du kommer ihåg den nya koden.

8.4.14 37 Dist Unit (Avståndsenhet)

Används inte i denna modell.

8.4.15 43 Advanced Code (Avancerad kod)

Det är möjligt att aktivera/inaktivera begäran av PIN-kod. Detta tar bort begäran av PIN-kod i programläge och koden **0000** ger dig tillgång till avancerade inställningar. Tryck på **select (välj)** för att bekräfta ditt val.

8.4.16 44 Reset Prog. settings (Återställ programinställningar)

Du kan återställa alla program till de förprogrammerade fabriksinställningarna. Bekräfta genom att trycka på **yes (ja)**.

OBS! Program 10-15 kommer att återgå till att vara tomma som de var från fabriken.

8.4.17 45 Reset Filter Timer (Återställ filtertimer)

Återställ filtertimern med denna inställning efter filterbyte på kassetten. Bekräfta genom att trycka på **yes (ja)** för att återställa filtertidsräkningen.

För att justera värdet i filtertimern, se kapitel 8.4.11.

8.4.18 46 Statistics (Statistik)

Följande information är tillgänglig:

Run time (Driftstid)

Visar det sammanlagda antalet driftstimmar och minuter.

Start-ups (Starter)

Visar antalet gånger torkaren har startats.

Σ (Total Energiförbrukning)

Visar den totala energiförbrukningen.

Φ (Medelenergiförbrukning)

Visar snittförbrukning för alla körningar.

8.4.19 47 Perform Self test (Utför självtest)

Marknadens bästa programvara för felsökning har utvecklats med denna tork. Alla viktiga in- och utsignaler till och från datorn kan testas med detta test. Testet möjliggör en snabb och noggrann verifiering av funktionen hos alla torkens delar.

Denna testprocedur är endast tillgänglig på engelska. Genom att trycka på **yes (ja)** -tangenten kommer du till självtestets första steg. Tryck på **start/stop (start/stopp)**-tangenten för att avbryta självtestet.

Det automatiska testet inkluderar följande:

Test 1: Tryckknappstest

Alla tangenter på kontrollenheten testas. De motsvarande symbolerna visas när tangenterna trycks in. Tryck på **enter** i ungefär tre sekunder för att fortsätta till nästa steg i testprogrammet.

Test 2: Displaytest

Verifiera att alla pixlar tänds på displayen. Tryck på **enter*** och kontrollera att alla pixlar släcks. Tryck på **enter*** för att fortsätta.

* eller den övre vänstra programtangenten

Test 3: Summertest

Kontrollera att summern låter. Tryck på **enter** eller **next (nästa)** för att fortsätta.

Test 4: Kasset IR-test

IR-kassetten lampor tänds. Kontrollera att alla IR-lampor lyser. Av säkerhetsskäl är testet begränsat till 10 sekunder. Tryck på **enter** eller **next (nästa)** för att fortsätta.

Test 5: Fläkttest/kassett

Kassetten fläkt startas. Ljudet från fläkten bekräftar att den fungerar. Tryck på **enter** eller **next (nästa)** för att fortsätta.

Test 6: Temperaturskydd

Datorkortet har en temperaturmätningseenhet vars värde ses på displayen.

Temperaturen visas i °C eller °F beroende på de inställningar du gjort.

Datorns livslängd förkortas om temperaturerna ligger över 70°C/158°F under drift. Om detta inträffar under torkning visas ett nytt fönster efter att torkcykeln är avslutad som säger "warning High temp Pc (varning hög temperatur Pc)".

Om kassettenns innertemperatur når 140°C/284°F stängs processen av och ett alarm utlöses.

Test slutfört

Det automatiska testet är nu slutfört. Tryck på **enter** eller **next (nästa)** för att avsluta.

8.4.20 48 Program Time Scale (Tidsskala program)

Möjlighet att ändra mellan minuter och sekunder.

8.4.21 49 Proc. Alarm Temp (Processalarm temp)

Används inte i den här modellen.

9. Underhåll och service

Varje vecka

Kontrollera att alla IR-lampor tänds när torken används. Trasiga IR-lampor kan orsaka ojämn värmedistribution över ytan.

Torka bort damm, som kan orsaka brand, från torken med en fuktig trasa. Kontrollera också att alla kablar är intakta. En skadad kabel kan innebära livsfara!

Varje månad

Kontrollera de guldbelagda reflektorerna. Skadade eller extremt smutsiga reflektorer kan överhätta reflektorhöljet och/eller kassetten. I tveksamma fall, kontakta kundtjänst för att klargöra om guldbelagda reflektorn behöver bytas ut.

Varje år

Räkna med att byta luftfiltret ungefär en gång om året. Du får ett meddelande i programvaran när det är dags att byta. När torken startas får du en indikation på hur mycket av filtertiden som har använts.

9.1 Filterbyte

OBS!

Filtren är av engångstyp och ska inte återanvändas.

1. Använd en kniv eller skruvmejsel för att böja loss de två plastpluggarna i kassettenns sidoplåtar.
2. Ta bort det använda filtret.
3. Sätt i det nya filtret.
4. Sätt tillbaka filterhållaren.
5. Återställ filtertiden. Logga in på Avancerade inställningar enligt kapitel 8.1 och 8.2. Bläddra fram till parameter 45 (8.4.17) och tryck på **Yes** (Ja) för att återställa filtertiden.
6. Bild, se kapitel 11.

9.2 Byte av IRT-lampa

OBS!

Rör varken den guldbelagda reflektorn eller den nya IR-lampan med fingrarna. Ta bort skyddspapperet på IR-lampan först efter att du har installerat den.

1. Dra ut kontaktdonet ur vägguttaget.
2. Ta bort båda täckplåtarna.

IRT QuickSpot 3

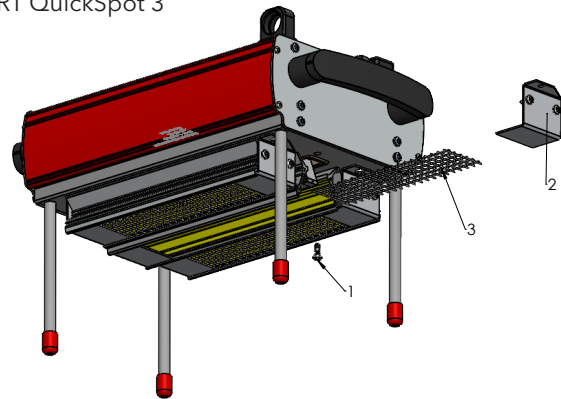

IRT QuickSpot 6

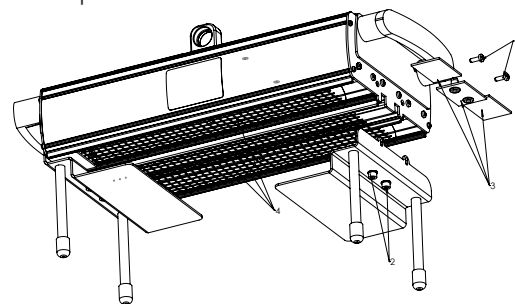

3. Ta bort båda lampändarnas skyddsplåtar.
4. Ta bort nätet och skruva bort lampan från de två ändarna.

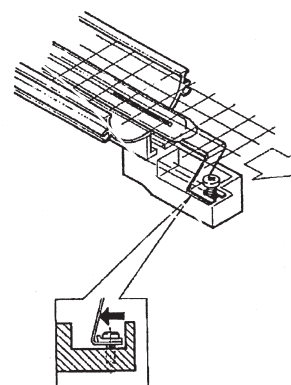

5. Montera den nya lampan i omvänd ordning.

10. EG-försäkrans om överensstämmelse

Enligt provningsinstitut och enligt maskindirektivet definieras IRT-produkterna i denna handbok inte som maskiner, varför maskindirektivreferensen inte kan inkluderas med denna försäkrans.

I enlighet med EN 17050-1:2010

Vi, Hedson Technologies AB
Nygatan 100
SE-462 32 Vänersborg
Sverige

förklarar under vårt eget ansvar att produkten

IRT QuickSpot, som används för att accelerera torkningen/härdningen av färg och färgrelaterade material, till vilken denna försäkrans relaterar, uppfyller följande standarder:

EN 60335-1:2002
+A11+A1+A12
+A2+A13+A14+A15

Säkerhetsstandard för hushållsapparater och liknande elektrisk utrustning.
Allmänna krav.

EN 60335-2-45:2002
+A1+A2

Säkerhetsstandard för hushållsapparater och liknande elektrisk utrustning.
Särskilda krav.

EN 61000-6-3
EN 61000-6-2
EN62233:2008

Elektromagnetisk kompatibilitet, generella emissionsfordringar.
Elektromagnetisk kompatibilitet, generella immunitetsfordringar.
Metoder för mätning av elektromagnetiska fält som genereras av hushållsapparater och liknande utrustning, avseende människors exponering till sådan bestrålning.

EN ISO 9001
EN 61000-3-11

Kvalitetsstyrningssystem
Elektromagnetisk kompatibilitet

Försäkrans om överensstämmelse:

Det maximala värdet för systemimpedansen (Z_{max}) är 0,044 ohm för faslinjerna och 0,030 ohm för det neutrala vid skärningspunkten mellan elnätet och en användares installation.

i enlighet med bestämmelserna i de senaste versionerna av följande direktiv

2014/35/EU Lågspänningsdirektiv
2014/30/EU Direktiv om elektromagnetisk kompatibilitet
2011/65/EU Direktiv om begränsning av användning av vissa farliga ämnen i elektrisk och elektronisk utrustning

Arlöv, Sverige 5 September, 2017

HEDSON TECHNOLOGIES AB
Technology Division

Magnus Björnström

CEO

1. Istruzioni di sicurezza

L'essiccatore non deve essere esposto a vapori di vernice, polvere di levigatura o solventi, a causa del rischio di incendi. Inoltre, ciò ridurrà la durata dell'essiccatore. La distanza dall'oggetto che deve essere essiccato deve essere sufficiente. Altrimenti, c'è rischio di incendi o esplosioni! Tenere tutti i materiali infiammabili a distanza sufficiente dalle superfici calde dell'essiccatore.

1.1 Rischi

Incendio ed esplosione

Non immagazzinare, preparare o utilizzare materiali contenenti solvente entro un raggio di 5 m dall'essiccatore. I materiali infiammabili non devono essere posizionati accanto a un dispositivo di essiccazione in uso.

Non dirigere mai il cassetto verso materiali altamente combustibili.

Impianto elettrico

L'essiccatore opera con una tensione elettrica alta, che può essere molto pericolosa.

Prima di accedere alle parti sotto tensione, disinserire il connettore principale dalla presa a muro. Solo gli elettricisti professionisti possono avere l'accesso diretto ai componenti elettrici.

Se il cavo di alimentazione è danneggiato, deve essere sostituito dal produttore, da un agente addetto all'assistenza o da una persona con simili qualifiche per evitare l'insorgere di un pericolo.



AVVERTENZA!

Radiazione termica intensiva. Le mani, il viso e le altre parti del corpo devono essere esposte il meno possibile alla radiazione termica.

2. Destinazione d'uso del prodotto

Questo prodotto serve esclusivamente per accelerare l'essiccazione/indurimento di stucco, fondo riempitivo, smalto di base e smalto trasparente. Questo si applica ai prodotti sia a base d'acqua che a base di solvente. Il suo luogo di applicazione è nella zona di pretrattamento e nella zona di finitura. Nell'ambito dell'industria automobilistica e di riparazione dei veicoli, viene utilizzato per indurire piccole zone prima della lucidatura. Il prodotto non deve essere utilizzato per scopi diversi dal processo di essiccazione descritto. La temperatura massima dell'ambiente durante il funzionamento non deve superare i 40°C. Gli essiccatori IRT QuickSpot non devono essere usati in cabine per la verniciatura a spruzzo o entro una distanza di 5 m dalle attività di spruzzo per evitare rischi di esplosione.

3. Descrizione del prodotto

L'essiccatore è un apparecchio essenziale per la riparazione di piccole aree di vernice. IRT QuickSpot, facilmente manovrabile, è dotato di una plafoniera. La plafoniera è munita di tre lampade a raggi infrarossi (IR) con riflettori laminati in oro e un ventilatore. La plafoniera può essere regolata facilmente grazie ad aste distanziatrici ed alla sua particolare struttura. Le lampade a raggi infrarossi possono essere sostituite con facilità e i riflettori sono protetti da danni meccanici con una rete. L'essiccatore ha una selezione di programmi sofisticati.

3.1 Vantaggi particolari

3.1.1 Qualità superiore

Utilizzando l'essiccatore quando si indurisce lo stucco migliora anche la qualità dello smalto finale. L'indurimento a raggi infrarossi a onde corte consente l'indurimento dello smalto dall'interno e dall'esterno. Questo impedisce ai solventi di rimanere intrappolati all'interno dello smalto e garantisce un indurimento rapido e ad alta qualità.

3.1.2 Tempi di essiccazione ridotti

Programmi di asciugatura preimpostati

PROGRAMMA	TEMPO (S)	LIVELLO DI POTENZA	GENERE
P1	18	6	Flash Off
	20	1	Full Bake
P2	24	4	Flash Off
	14	1	Full Bake
P3	22	4	Flash Off
	16	1	Full Bake
P4	20	5	Flash Off
	18	1	Full Bake
P5	31	4	Flash Off
	7	1	Full Bake
P6	29	4	Flash Off
	9	1	Full Bake
P7	20	3	Flash Off
	18	1	Full Bake
P8	20	2	Flash Off
	18	1	Full Bake
P9	26	2	Flash Off
	12	1	Full Bake

3.1.3 Forma di alta tecnologia dei riflettori a raggi infrarossi a onde corte

L'utilizzo di riflettori a raggi infrarossi a onde corte e medie e laminati in oro dalla forma hi tech presenta dei vantaggi importanti. Per prima cosa, è possibile ottenere un minore consumo energetico irradiando solamente le zone necessarie senza riscaldare l'aria. In secondo luogo, è possibile ottenere una temperatura di superficie più uniforme distribuendo l'energia in modo uniforme. In terzo luogo, si ottiene una maggiore superficie di essiccazione. Infine, meno radiazione al di fuori dell'area di indurimento.

3.2 Dati tecnici

L'essiccatore emette radiazioni a onde corte e medie fino a un massimo di 1120 nm.

IRT QuickSpot 3

Tensione	220-240 V 1Ph/PE
Frequenza	50-60 Hz
Corrente	13 A
Potenza	3 kW
Fusibile**	16 A - 20 A
Temperatura di essiccazione.	170-190°C
Livello di rumore	<70 dB (A)

IRT QuickSpot 6

Tensione	380-420 V 3Ph/PE	440-480V 3Ph/PE
Frequenza	50-60 Hz	50-60 Hz
Corrente	9 A	9 A
Potenza	6 kW	6 kW
Fusibile**	16 A	20 A
Temperatura di essiccazione.	170-190°C	170-190°C
Livello di rumore	<70 dB (A)	<70 dB (A)

* MCB (interruttore differenziale in miniatura) tipo C o D.
Tipo di fusibile normale lento.

**L'essiccatore a infrarossi deve essere munito del fusibile raccomandato.

Peso e dimensioni sull'ultima pagina.

4. Istruzioni per il titolare

Il titolare dell'essiccatore è tenuto a esibire istruzioni per l'uso in forma chiara, sulla base delle condizioni presenti sul posto di lavoro, e di renderle disponibili a tutti gli operatori che devono attenersi alle istruzioni per l'uso.

Questo apparecchio non è destinato all'uso da parte di persone (compresi i bambini) con capacità fisiche, sensoriali o mentali ridotte, o in ogni caso prive di esperienza e familiarità con il prodotto, a meno che non si trovino sotto la supervisione e guida, relativamente all'uso dell'apparecchio, di una persona responsabile della loro sicurezza.

Smaltire i prodotti usati presso la struttura di protezione ambientale più vicina per il riciclaggio.

Per ragioni di sicurezza, l'essiccatore a infrarossi deve essere munito del fusibile massimo raccomandato, vedere le tabelle al capitolo 2.2.

5. Istruzioni per il montaggio

L'essiccatore è assemblato alla consegna.

6. Istruzioni di base per il funzionamento

6.1 Tastiera



6.2 Display



6.3 Modalità programma

Questa modalità è per l'uso quotidiano. Aiuta a far funzionare l'essiccatore con i programmi preinstallati e a modificare le impostazioni dei programmi.

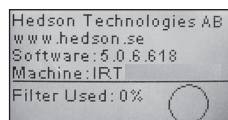

Per entrare nella modalità di programma, accendere l'interruttore principale.

Quando si avvia l'essiccatore, comparirà una schermata di informazioni per due secondi. Premendo il tasto di conferma o annullamento queste informazioni verranno visualizzate finché i tasti non vengono rilasciati. Il diagramma indica l'utilizzo del filtro della plafoniera e notifica quando è arrivato il momento di cambiare il filtro. Per sostituire il filtro, vedere il capitolo 9.1.

6.4 Modalità impostazioni

La modalità Impostazioni consente di modificare i parametri avanzati del sistema. Grazie al sistema di controllo avanzato contenuto in questo essiccatore, è possibile modificare una varietà di impostazioni. Solitamente questo non fa parte dell'uso quotidiano. Per entrare nella modalità impostazioni, premere entrambi i tasti freccia quando si riporta l'interruttore principale in posizione 1. Leggere il capitolo 8 per ulteriori informazioni.

7. Modalità programma - Regole generali per la navigazione nel software

- Il display mostra le opzioni definite dal software nei campi nell'angolo inferiore.
- Per regolare i valori utilizzare i **tasti freccia**.
- Per spostarsi al display precedente senza salvare, premere **annulla**.

7.1 Navigazione di base

Sono presenti nove programmi predefiniti, vedere il capitolo 2.1.2, e sei vuoti. Tutti e 15 i programmi hanno posizioni, nomi e parametri di essiccazione modificabili.

Scorrere in su o in giù utilizzando i **tasti freccia**, premere **seleziona** per avviare il programma oppure **visualizza** per modificare.

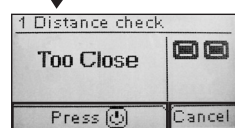
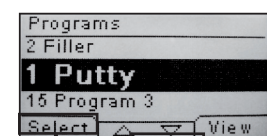

7.2 Eseguire

7.2.1 Posizionamento

Posizionare l'asciugatrice centrata sull'area di riparazione spot con gli abiti a distanza contro l'oggetto.

7.2.2 Avviamento dell'essiccazione

Premere il **pulsante** sulla maniglia dell'essiccatore **OPPURE** premere **start** per iniziare la sequenza di essiccazione. Inizierà il conto alla rovescia del tempo rimanente di "flash off". Una volta terminato il "flash off", il programma passa automaticamente alla modalità cottura completa.

7.2.3 Valori del programma

Lo schermo visualizza i valori per la potenza (0-100 % di capacità della macchina) ed il consumo di energia dell'attuale sequenza di essiccazione.

7.2.4 Consumo di energia

Il consumo di energia totale viene mostrato per le ultime 10 sequenze di essiccazione.

7.2.5 Essiccazione completa

Una volta scaduti i tempi di flash off e cottura completa il software torna al punto 7.1.

Nota! Per prolungare la durata di servizio delle lampade, i ventilatori continueranno a funzionare per il raffreddamento. Dopo tre minuti, si spengono automaticamente.

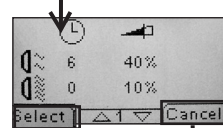
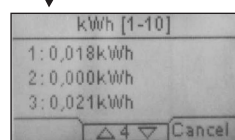
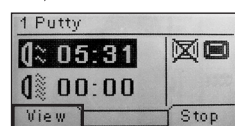

7.3 Modifica

7.3.1 Proprietà

I valori del programma selezionato verranno visualizzati sul display.

7.3.2 Codice PIN

Utilizzare i tasti freccia per impostare la cifra corretta. Premere **Invio** per confermare e modificare la seconda, terza e quarta cifra nel codice PIN avanzato.

Nota! Un codice PIN inserito è valido per tutte le voci finché l'interruttore principale non viene spento. Vedere il capitolo 8.2 per codice PIN avanzato.

7.3.3 Modifica dei parametri di programma

Una volta selezionato, modificare il valore dei parametri con i tasti freccia. Premere **Invio** per modificare il valore successivo e così via. Premere **Invio** per l'ultimo valore porta l'utente alla modifica della posizione e del nome del programma.

Premere **annulla** per uscire senza salvare alcun parametro.

7.3.4 Modifica posizione/nome programma

Una volta selezionato, modificare il numero del programma con i tasti freccia. Premere **invio** per confermare e modificare il simbolo successivo.

Nota! La modifica del numero modificherà anche la posizione del programma nell'elenco programmi.

7.3.5 Espansione dei passi del programma

Quando il processo di essiccazione richiede più di due passaggi standard, è possibile espandere il numero di fasi del ciclo di asciugatura collegando al programma successivo.

Inizia dal punto 7.3.4 e premere **Enter** (Invio) fino a visualizzare il **Link to next program** (Link al prossimo programma) sullo schermo. Selezionare con i tasti freccia **Yes** o **No** (Sì o No), e premere **Save** (Salvare). Il link per il prossimo programma rimarrà fino a quando non viene disattivata (**No**). Utilizzare il programma 10-15, in quanto questi sono programmi disponibili senza valori preimpostati.

Stop o annulla torna a 7.1.



Utilizzare i tasti freccia per impostare i numeri.

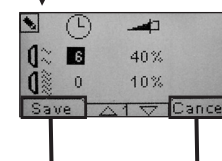

Il programma torna a 7.3.1.

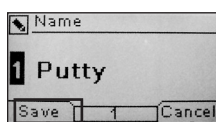

Il programma torna a 7.3.1.

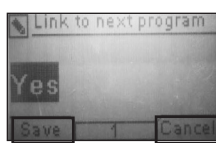

Il programma torna a 7.3.1.

8. Modalità impostazioni

8.1 Accesso

Per entrare nella modalità impostazioni per prima cosa è necessario effettuare l'accesso. Premere entrambi i **tasti freccia** mentre si accende l'interruttore principale. Il display richiederà un codice PIN.

8.2 Codice PIN

Utilizzare i tasti freccia per inserire la cifra corretta. Premere **Invio** per confermare e modificare la seconda, terza e quarta cifra del codice.

Non è richiesto alcun codice per le impostazioni di base, basta premere **OK** per il codice predefinito di 0000. Per modificare questo codice, leggere il capitolo 8.4.5.

Codice PIN avanzato **5780**

Utilizzato per le regolazioni dei programmi e le impostazioni avanzate. Per modificare questo codice, leggere il capitolo 8.4.13.

Attenzione! Un codice PIN inserito è valido globalmente nel software finché l'interruttore principale è disattivato, es. se si entra nella modalità impostazioni avanzate e quindi si esce dalla modalità programmi. La modifica del programma sarà ancora modificabile finché l'accensione principale non viene spenta.

8.3 Navigazione

Per regolare un'impostazione, premere **modifica**. Per tornare dalla modalità modifica alla modalità impostazioni senza salvare, premere **annulla**.

Nota! Se si preme **esci** dalla modalità impostazioni, si verrà ridiretti alla "modalità programma". Sarà quindi necessario ripetere dal punto "8.1 Accesso" per entrare nuovamente nella "8.4 modalità Impostazioni".

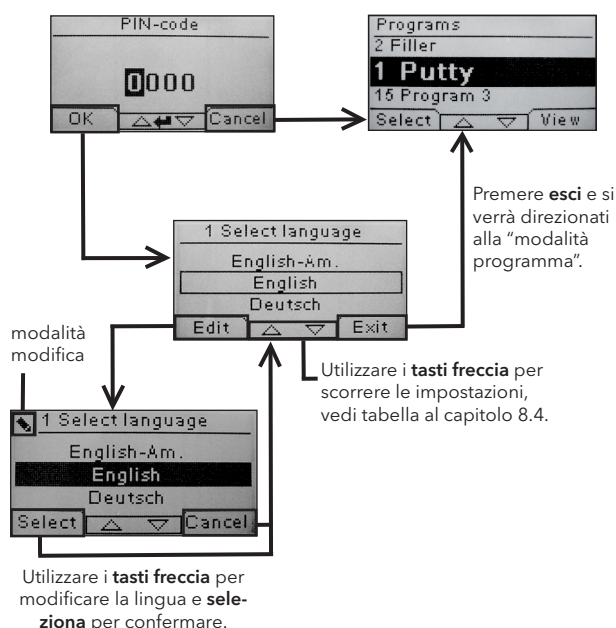

8.4 Impostazioni

Cap.	Panoramica	disponibile in	
		Di base	Avanzata
8.4.1	1 Selezione della lingua		x
8.4.2	3 Allarme di processo		x
8.4.3	4 Unità Temp		x
8.4.4	5 Segnalatore acustico	x	x
8.4.5	7 Codice PIN di base		x
8.4.6	8 Lim. dist breve		x
8.4.7	9 Lim dist lunga		x
8.4.8	15 Ctrl Temperatura		x
8.4.9	16 Contrasto Disp.	x	x
8.4.10	18 Distanza		x
8.4.11	23 Tempo Filtro		x
8.4.12	25 Modalità Contin.		x
8.4.13	36 Codice PIN avanzato		x
8.4.14	37 Unità Dist		x
8.4.15	43 Codice Avanzato		x
8.4.16	44 Reimpostazione impostazioni		x
8.4.17	45 Reimpostazione del timer del filtro		x
8.4.18	46 Statistiche	x	x
8.4.19	47 Esecuzione del test di autodiagnosi	x	x
8.4.20	48 Programma Scala		x
8.4.21	49 Proc. Allarme Temp.		x

8.4.1 1 Selezione della lingua

Utilizzare i **tasti freccia** su e giù per scorrere le quattordici lingue diverse (disposte in ordine alfabetico) finché non compare la lingua corretta. Premere **seleziona** per confermare.

Se si passa accidentalmente a una lingua sconosciuta, accendere l'interruttore principale mentre si preme il tasto "plafoniera in uso". A quel punto l'essiccatore si avvierà in lingua inglese.

8.4.2 3 Allarme di processo

Non applicabile per questo modello.

8.4.3 4 Unità Temp

Non applicabile per questo modello.

8.4.4 5 Segnalatore acustico

È possibile disattivare/attivare gli effetti sonori utilizzando i **tasti freccia** per selezionare no/sì. Premere **seleziona** per confermare.

8.4.5 7 Codice PIN di base

È possibile utilizzare il codice PIN per impedire l'accesso non autorizzato all'impostazione di base come descritto nella tabella al capitolo 8. Per fare ciò, utilizzare i **tasti freccia** su e giù per modificare la prima cifra, premere **seleziona** per confermare. Continuare con la seconda, terza e quarta cifra. Una volta completato, premere **seleziona** per confermare il nuovo codice PIN a quattro cifre.

8.4.6 8 Limite di Distanza Corto

Non applicabile per questo modello.

8.4.7 9 Limite di Distanza Lungo

Non applicabile per questo modello.

8.4.8 15 Ctrl Temperatura

Non applicabile per questo modello.

8.4.9 16 Contrasto Disp.

È possibile modificare il contrasto del display su scala da chiaro a scuro (25-55). Scorrere tra i valori con i **tasti freccia** su e giù e premere **selezione** per confermare.

8.4.10 18 Distanza

Non applicabile per questo modello.

8.4.11 23 Tempo Filtro

Il valore predefinito è 400 ore di funzionamento. Al raggiungimento di questo tempo, viene visualizzato il messaggio di avviso per la sostituzione del filtro. Se l'essiccatore è posizionato in un ambiente polveroso, si consiglia di passare a una durata di servizio del filtro più breve.

Nota! Ricordare che, se il filtro è eccessivamente sporco, la durata di esercizio della lampada risulterà ridotta a causa dell'alterazione del processo di raffreddamento.

Per reimpostare, vedere 8.4.17.

8.4.12 25 Modalità Contin.

La modalità continua è per scopi dimostrativi di vendita. Per ragioni di sicurezza e per minimizzare un'usura non necessaria dell'essiccatore, questa modalità deve essere usata soltanto in casi eccezionali.

8.4.13 36 Codice Pin avanzato

Per modificare il codice in base alle proprie preferenze, utilizzare i **tasti freccia** su e giù per modificare la prima cifra, premere **selezione** per confermare. Continuare con la seconda, terza e quarta cifra. Una volta completato, premere **selezione** per confermare il nuovo codice PIN a quattro cifre.

Avvertenza! Assicurarsi di memorizzare il nuovo codice.

8.4.14 37 Unità Dist

Non applicabile per questo modello.

8.4.15 43 Codice Avanzato

È possibile attivare/disattivare la richiesta di un codice PIN. Questo annullerà la richiesta del codice PIN in modalità programma e il codice **0000** fornirà l'accesso alle impostazioni avanzate.

Premere **selezione** per confermare la scelta.

8.4.16 44 Reimpostare impostazioni Prog.

È possibile reimpostare le impostazioni di fabbrica pre-programmate per tutti i programmi. Confermare premendo **si**.

Nota! Anche i programmi 10-15 ricompariranno vuoti come dalla fabbrica.

8.4.17 45 Reimpostare il timer del filtro

Dopo la sostituzione di un filtro sulla cassetta, riavviare il timer del filtro con questa impostazione. Confermare premendo **si** per reimpostare il conteggio del tempo filtro.

Per regolare il valore nel timer del filtro, vedere il capitolo 8.4.11.

8.4.18 46 Statistiche

Sono disponibili le seguenti informazioni:

Tempo di funzionamento

Vengono visualizzate le ore e i minuti di funzionamento complessivi.

Accensioni

Viene visualizzato il numero complessivo di accensioni dell'essiccatore.

Σ Totale consumo di energia

Mostra il consumo di energia totale.

Φ Consumo medio

Mostra il consumo medio per tutte le sequenze.

8.4.19 47 Esecuzione del test di autodiagnosi

Per quest'essiccatore è stato sviluppato il miglior software di rilevamento di difetti sul mercato. Durante questo test è possibile testare tutti gli input e output rilevanti da e verso il computer. Il test dà la possibilità di verificare in modo rapido e accurato la funzione dei diversi componenti dell'essiccatore.

Questa procedura di test è disponibile solamente in inglese. Premendo il tasto **si** si entra nella prima procedura di autodiagnosi. Per uscire dall'autodiagnosi, premere il tasto **start/stop**.

L'autodiagnosi comprende i seguenti test:

Test 1: Test dei tasti

Test di tutti i tasti del pannello di comando. Premendo i tasti vengono visualizzati i relativi simboli sul display. Premere **Invio** per circa tre secondi per proseguire al passaggio successivo del programma di test.

Test 2: Test del display

Verificare che tutti i pixel si illuminino sul display. Premere **Invio*** e verificare che tutti i pixel si spengano. Premere **Invio*** per continuare.

* o il tasto del software in alto a sinistra

Test 3: Test del segnalatore acustico

Verificare che il segnalatore acustico suoni. Premere **Invio** o **Avanti** per continuare.

Test 4: Test dei raggi infrarossi della plafoniera

Si accendono le lampade della plafoniera a raggi infrarossi. Accertarsi che si accendano tutte le lampade. Per ragioni di sicurezza il test ha durata massima di 10 secondi. Premere **Invio** o **Avanti** per continuare.

Test 5: Test della ventola/plafoniera

Si avvia la ventola della plafoniera. La conferma è data dal rumore delle ventole. Premere **Invio** o **Avanti** per continuare.

Test 6: Dispositivi di protezione della temperatura

La scheda del computer è dotata di un dispositivo di misurazione della temperatura visualizzato sul display.

La temperatura viene visualizzata in °C or °F, a seconda dell'impostazione scelta dall'utente.

La durata del computer verrà accorciata se le temperature sono al di sopra di 70°C/158°F durante il funzionamento. Se questo si verifica durante l'essiccazione, comparirà una nuova finestra dopo il completamento del ciclo di essiccazione con la dicitura "avvertimento temp. PC elevata".

Se la temperatura interna della cassetta raggiunge 140°C/284°F, il processo si interrompe dando un allarme.

Test completato

L'autodiagnosi è ora completata. Premere **Invio** o **Avanti** per terminare.

8.4.20 48 Programma Scala

Possibilità di cambiare tra minuti e secondi.

8.4.21 49 Proc. Allarme Temp.

Non applicabile su questo modello.

9. Controllo e manutenzione

Ogni settimana

Controllare che tutte le lampade a raggi infrarossi si accendano quando l'essiccatore è in funzione. Una lampada danneggiata provoca disuniformità di temperatura della superficie riscaldata.

Pulire l'essiccatore dalla polvere, che può essere una causa di incendio, con un panno umido. Accertarsi inoltre che nessun cavo sia danneggiato. Un cavo danneggiato può comportare pericolo di morte!

Ogni mese

Controllare i riflettori laminati in oro. Se sono danneggiati o molto sporchi, possono sovrarisaldare il corpo del riflettore e/o la plafoniera. In caso di dubbi, contattare il servizio clienti per chiarire se i riflettori laminati in oro debbano essere cambiati.

Ogni anno

Sostituire il filtro dell'aria circa una volta all'anno. Comparirà un messaggio nel software quando è il momento di sostituirlo. Quando si accende l'essiccatore comparirà un'indicazione di quanto del tempo filtro è stato utilizzato.

9.1 Sostituzione del filtro

Attenzione!

I filtri sono monouso e non possono essere riutilizzati.

1. Utilizzare un coltello o cacciavite per staccare i due tappi di plastica alle estremità della plafoniera.
2. Rimuovere il filtro usato.
3. Inserire il nuovo filtro.
4. Sostituire il portafiltro.
5. Azzerare il timer del filtro. Entrare in modalità impostazioni avanzate in base al capitolo 8.1 e 8.2. Spostare il parametro 45 (8.4.17) e premere **Yes** (Si) per azzerare il timer del filtro.
6. Immagine, vedi capitolo 11.

9.2 Sostituzione delle lampade IRT

Attenzione!

Non toccare il riflettore laminato in oro o la nuova lampada a infrarossi con le dita. Asportare la cartina protettiva sulla lampada a infrarossi soltanto dopo averla inserita.

1. Staccare la corrente elettrica.
2. Estrarre entrambe le piastre di copertura.

IRT QuickSpot 3

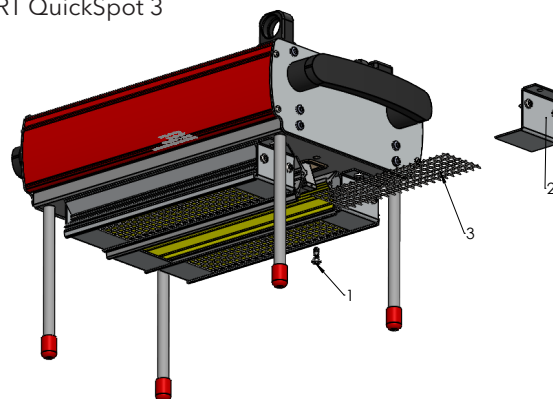

IRT QuickSpot 6

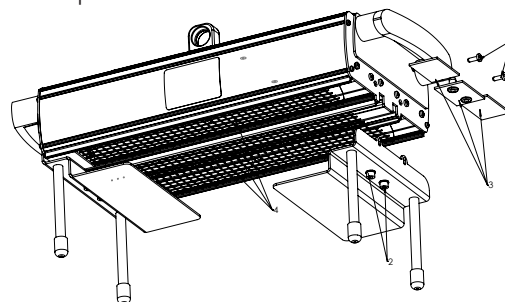

3. Estrarre le piastre di protezione dell'estremità della lampada.
4. Estrarre la rete protettiva e svitare la lampada dalle due estremità.

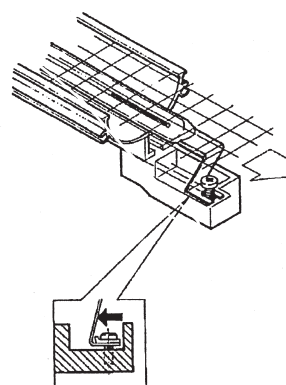

5. Installare la lampada nuova in ordine inverso.

10. Dichiarazione di conformità CE

Sulla base delle regole di collaudo e della direttiva sui macchinari, i prodotti IRT illustrati nel presente manuale non vengono definiti come macchinari, pertanto il riferimento alla direttiva sui macchinari non può essere incluso nella presente dichiarazione.

In conformità con EN 17050-1:2010

Noi, Hedson Technologies AB
Nygatan 100
SE-462 32 Vänersborg
Svezia

dichiariamo sotto la nostra esclusiva responsabilità che il prodotto

IRT QuickSpot utilizzati per accelerare l'essiccazione/indurimento di vernice e materiali affini alla vernice, oggetto della presente dichiarazione, sono conformi alle seguenti norme;

EN 60335-1:2002 +A11+A1+A12+A2 +A13+A14+A15	Specifica per la sicurezza di elettrodomestici e apparecchi simili ad elettrodomestici e simili apparati. Requisiti generali.
EN 60335-2-45:2002 +A1+A2	Specifica per la sicurezza di elettrodomestici e apparecchi simili ad elettrodomestici e apparecchi simili. Requisiti particolari.
EN 61000-6-3	Norma compatibilità elettromagnetica, emissione generica.
EN 61000-6-2	Norma compatibilità elettromagnetica, immunità generica.
EN62233:2008	Metodi di misura per campi elettromagnetici degli apparecchi elettrici di uso domestico e similari con riferimento all'esposizione umana.
EN ISO 9001	Sistemi per la gestione della qualità
EN 61000-3-11	Compatibilità elettromagnetica Dichiarazione di conformità: Il valore massimo di impedenza del sistema (Z_{max}) è di 0,044 ohm per le linee di fase e di 0,030 ohm per quelle neutre all'interfaccia tra la rete di erogazione pubblica e l'installazione di un utente.

in conformità con le disposizioni delle seguenti direttive nelle loro versioni aggiornate

2014/35/EU	Direttiva sulla bassa tensione
2014/30/EU	Direttiva sulla compatibilità elettromagnetica
2011/65/EU	Direttiva sulla restrizione dell'uso di determinate sostanze pericolose nelle apparecchiature elettriche ed elettroniche.

Arlöv, Svezia September 5th, 2017

HEDSON TECHNOLOGIES AB
Technology Division

Magnus Björnström

CEO

1. Instrucciones de seguridad

Donde sea posible, evite la exposición del secador a la neblina producida por la pintura, polvo de arena o solventes debido al riesgo de incendio. Además, esto reducirá la vida útil del secador. Permita que transcurra un tiempo de enfriamiento suficiente del secador. La distancia a la que objeto a ser secado debe ser secado debe ser suficiente. ¡De lo contrario hay riesgo de que se produzca una explosión! Mantenga los materiales inflamables a una distancia suficiente de las superficies calientes del secador.

1.1 Peligros

Incendios y explosiones

No guarde, prepare o use materiales que contengan solventes dentro un radio de 5 m/16 pies del secador. Los materiales inflamables no deben colocarse cerca de un dispositivo de secado en uso.

Nunca coloque los cassettes frente a materiales que contengan elementos inflamables.

Equipo eléctrico

El secador se opera con alto voltaje eléctrico, lo que puede ser altamente peligroso.

Antes de tener acceso a las piezas con corriente, quite el conector principal de la toma de corriente. Solamente los electricistas profesionales deberían tener acceso directo a los componentes eléctricos.

Si el cable de suministro está dañado, debe cambiarlo el fabricante, su agente de servicio o personas similarmente calificadas para evitar cualquier tipo de peligro.



¡ADVERTENCIA!

Radiación de calor intensiva. Las manos, el rostro y otras partes del cuerpo deberán estar expuestas lo menos posible a la radiación de calor.

2. Uso previsto del producto

Este producto sirve exclusivamente para acelerar el proceso de secado y curado de las capas de masilla, relleno, base y transparentes. Esto se aplica tanto para productos a base de agua como para los que tienen como base solventes. El sitio de uso es en el área de preparación y de acabado. Dentro de la industria automotriz y en los sectores de reparación de vehículos, se usa para curar áreas pequeñas antes de pulir. El producto no debe ser usado para otros propósitos que no sean los procesos de secado descritos. La temperatura ambiente máxima durante el funcionamiento no debe exceder los 40°C. Los secadores IRT QuickSpot no deben ser utilizados en cabinas de rociado o dentro de una distancia de 5 m desde las actividades de rociado para evitar riesgos de explosión.

3. Descripción del producto

El secador es una herramienta esencial de ayuda para reparar la pintura en áreas de tamaño pequeño. El fácilmente maniobrable IRT QuickSpot está equipado con un cassette. El cassette está equipado con tres lámparas Infrarrojas (IR) con reflectores provistos de una lamina de oro y un ventilador. El diseño, en combinación con la barras de distancia, hace que el posicionamiento del cassette sea simple. Las lámparas IR se pueden intercambiar fácilmente y los reflectores están protegidos contra daños con una rejilla. El secador cuenta con una selección de sofisticados programas.

3.1 Ventajas particulares

3.1.1 Mayor calidad

Usar el secador cuando esté curando masilla también mejora la calidad de la capa final. El curado con IR de onda corta permite curar el recubrimiento desde el interior hacia el exterior. Esto previene que los solventes queden atrapados en el interior del recubrimiento y asegura que el curado sea rápido y de alta calidad.

3.1.2 Tiempos de secado cortos

Programas de secado preestablecidos

PROGRAMA	HORA (S)	NIVEL DE POTENCIA	TIPO
P1	18	6	Flash Off
	20	1	Full Bake
P2	24	4	Flash Off
	14	1	Full Bake
P3	22	4	Flash Off
	16	1	Full Bake
P4	20	5	Flash Off
	18	1	Full Bake
P5	31	4	Flash Off
	7	1	Full Bake
P6	29	4	Flash Off
	9	1	Full Bake
P7	20	3	Flash Off
	18	1	Full Bake
P8	20	2	Flash Off
	18	1	Full Bake
P9	26	2	Flash Off
	12	1	Full Bake

3.1.3 Forma de alta tecnología de los reflectores con IR de onda corta

Al usar los reflectores con tecnología de onda corta y media, provistos de la lámina de oro y con diseño de alta tecnología se obtienen ventajas importantes. Primero, al irradiar solamente las áreas requeridas y sin calentar aire, se logra obtener un consumo de energía menor. Segundo, se obtiene una temperatura de superficie más uniforme al distribuir uniformemente la energía. Tercero, se obtiene una superficie de secado más grande. Cuarto, menos radiación fuera del área de curado.

3.2 Datos Técnicos

La secadora emite radiaciones de onda corta y media con un pico de 1120 nm.

IRT QuickSpot 3

Voltaje	220-240 V 1Ph/PE
Frecuencia	50-60 Hz
Corriente	13 A
Potencia	3 kW
Fusible**	16 A - 20 A
Temp. de secado	170-190°C
Nivel de ruido	<70 dB (A)

IRT QuickSpot 6

Voltaje	380-420 V 3Ph/PE	440-480V 3Ph/PE
Frecuencia	50-60 Hz	50-60 Hz
Corriente	9 A	9 A
Potencia	6 kW	6 kW
Fusible**	16 A	20 A
Temp. de secado	170-190°C	170-190°C
Nivel de ruido	<70 dB (A)	<70 dB (A)

* MCB (Disyuntor de circuito miniatura) tipo C o D.
Fusible normal tipo lento.

** El secador infrarrojos debe suministrarse con el fusible recomendado.

Pesoy dimensiones en la última página.

4. Instrucciones para el propietario

El propietario del secador debe proporcionar instrucciones de operación claras, adaptadas a las condiciones del sitio local y hacer que estén disponibles para todos los usuarios quienes deben seguir estas instrucciones de operación. Este aparato no debe ser usado por personas (incluidos niños) con capacidades físicas, sensoriales o mentales reducidas, o que no tengan la experiencia y el conocimiento, a menos que sean supervisadas o instruidas sobre el uso del aparato por una persona responsable de su seguridad.

Deseche los artículos usados en las instalaciones de protección ambiental más cercanas para su reciclaje. Por razones de seguridad el secador infrarrojo debe suministrarse con el fusible máximo recomendado, vea las tablas del capítulo 2.2.

5. Instrucciones de ensamblaje

La secadora se ensambla en la entrega.

6. Instrucciones básicas para el funcionamiento

6.1 Teclado



6.2 Pantalla



6.3 Modo de programa

Este modo es para el uso diario. Le ayuda a ejecutar el secador con los programas preinstalados y modificar los ajustes del programa.

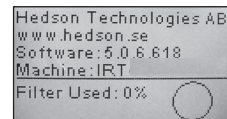

Para ingresar al modo de programa, encienda el interruptor principal.

Cuando inicie el secador, aparecerá una pantalla de información durante dos segundos. Al pulsar el botón de confirmación o de cancelación se mostrará esta información hasta que se libere. El diagrama muestra el uso del filtro del cassette y le notifica cuando es el tiempo de cambiar el filtro. Para cambiar el filtro, consulte el capítulo 9.1.

6.4 Modo de ajustes

El modo de ajustes le permite cambiar los parámetros avanzados del sistema. Gracias a nuestro avanzado sistema de control en este secador existen muchos ajustes que pueden modificarse. Esto normalmente no forma parte del uso diario.

Para ingresar al modo de ajustes pulse ambas teclas de flecha cuando coloque el interruptor principal en la posición 1.

Lea el capítulo 8 para más información.

7. Modo de programa - Reglas generales para navegar por el software

- La pantalla muestra las opciones definidas del software en los campos de la esquina inferior.
- Para ajustar los valores use las **teclas de flecha**.
- Para moverse a la pantalla anterior sin guardar los datos, pulse **cancel** (cancelar).

7.1 Navegación básica

Existen nueve programas predefinidos, consulte el capítulo 2.1.2, y seis vacíos. Los 15 programas tienen posiciones, nombres y parámetros de secado que se pueden modificar.

Desplácese hacia arriba o hacia abajo usando las **teclas de flecha**, pulse **select** (seleccionar) para ejecutar el programa o **view** (ver) para modificarlo.

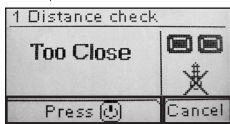
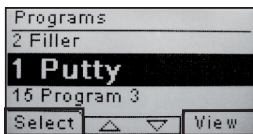

Detener o cancelar regresa a 7.1.

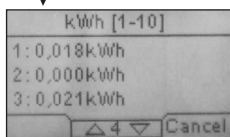
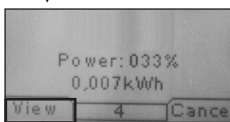
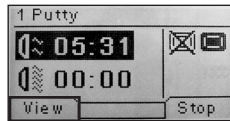

7.2 Ejecutar

7.2.1 Posicionamiento

Coloque la secadora centrada sobre el área de reparación de puntos con la barras de distancia contra el objeto.

7.2.2 Iniciar el secado

Pulse el **botón** en la manija de la secadora **O** pulse **start** (iniciar) para empezar la secuencia de secado. El tiempo restante de la "evaporación" iniciará en cuenta regresiva. Cuando finalice la "evaporación", el programa automáticamente cambia al modo de secado.

7.2.3 Valores del programa

Pulse "View" y la pantalla muestra los valores de potencia (0-100 % de capacidad de la máquina) y el consumo de energía del proceso de secado.

7.2.4 Consumo de energía

El total del consumo de energía por proceso de secado se muestra para los 10 últimos secados.

7.2.5 Finalización de secado

Cuando los tiempos de evaporación y de secado hayan expirado el software regresa a 7.1.

¡Nota! Para extender la duración de las lámparas, debe dejar los ventiladores funcionando para el proceso de enfriamiento. Después de tres minutos se apagan automáticamente.

7.3 Modificar

7.3.1 Propiedades

Los valores del programa elegido se mostrarán en la pantalla.

7.3.2 Código PIN

Use las teclas de flecha para establecer el dígito correcto. Pulse **enter** para confirmar y modificar el segundo, tercero y cuarto dígito en el código PIN avanzado.

¡Nota! Un código PIN introducido es válido para todas las entradas hasta que se apague el interruptor principal. Consulte el capítulo 8.2 para "Código PIN avanzado".

7.3.3 Modificar los parámetros del programa

Cuando están marcados, puede cambiar el valor de los parámetros con las teclas de flecha. Pulse **enter** para cambiar al siguiente valor y así sucesivamente. Al pulsar enter para el último valor se dirige al usuario a la sección de modificación de posición y nombre del programa.

Pulse **cancel** (cancelar) para salir sin guardar ningún parámetro.

7.3.4 Modificar posición/nombre de programa

Cuando están marcados, cambie el número de programa con las teclas de flecha. Pulse enter para confirmar y para modificar el siguiente símbolo.

¡Nota! Al cambiar el número también se cambiará la posición del programa en la lista del programa.

7.3.5 Ampliación de los pasos del programa

Cuando el proceso de secado requiere más pasos que los dos estándar, se puede ampliar el número de pasos en el ciclo de secado mediante la vinculación con el siguiente programa.

Comience desde el punto 7.3.4 y presionar **Enter** repetidamente hasta que aparezca el **Enlace al próximo programa** en la pantalla. Seleccione con las teclas de flecha **Sí** o **No**, y, a continuación, pulse **Guardar**. El vínculo con el próximo programa se mantendrá hasta que se desactiva (**No**). Utilice el programa de 10-15 ya que estos son programas libres sin ningún parámetro cargado.

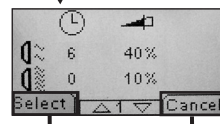

Detener o cancelar regresa a 7.1.

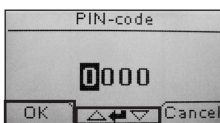

Use teclas de flecha para establecer números.

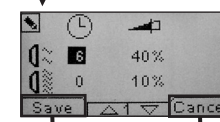

El programa regresa a 7.3.1.

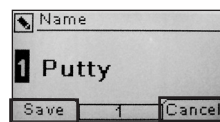

El programa regresa a 7.3.1.

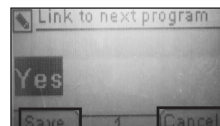

El programa regresa a 7.3.1.

8. Modo de ajustes

8.1 Inicio de sesión

Para ingresar al modo de ajustes primero tiene que iniciar sesión. Pulse ambas **teclas de flecha** al mismo tiempo que enciende el interruptor principal. La pantalla le pedirá el código PIN.

8.2 Código PIN

Use las teclas de flecha para ingresar el dígito correcto. Pulse **enter** para confirmar y modificar el segundo, tercero y cuarto dígito del código.

No se requiere ningún código para los ajustes básicos, solo pulse **OK** para el código predeterminado de 0000. Para cambiar este código, lea el capítulo 8.4.5.

Código PIN avanzado **5780**

Se usa para los ajustes del programa y para los ajustes avanzados. Para cambiar este código, lea el capítulo 8.4.13.

¡Atención! Un código PIN introducido es válido globalmente en el software hasta que se apague el interruptor principal, es decir, si ingresa al modo de ajustes avanzados y después sale al modo de programa. La modificación del programa aún se podrá modificar hasta que se apague la alimentación principal.

8.3 Navegación

Para realizar algún ajuste, pulse **edit** (modificar). Para regresar del modo de modificación al modo de ajustes sin guardar los datos, pulse **cancel** (cancelar).

¡Nota! Si pulsa en salir en el modo de ajustes será redirigido al "modo de programa". Después tendrá que repetir desde el paso "8.1 Iniciar sesión" para ingresar nuevamente al "8.4 Modo de ajustes".

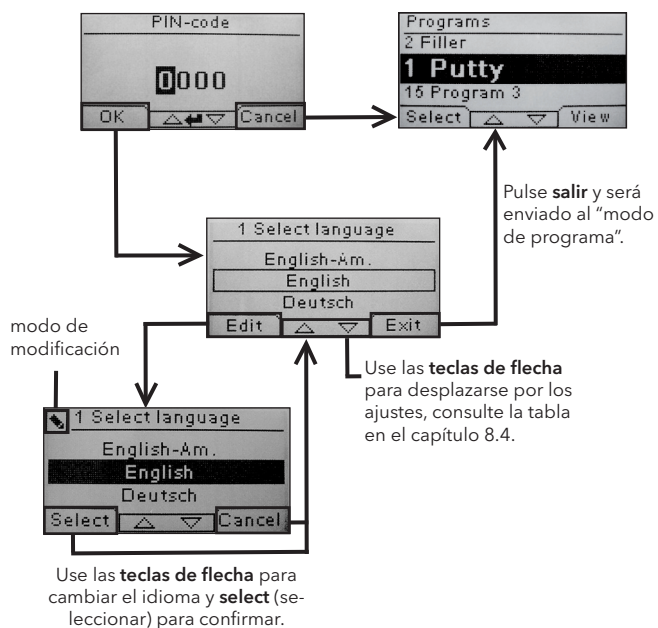

8.4 Ajustes

Cap.	Descripción general	disponible en	
		Básico	Avanzado
8.4.1	1 Seleccionar Idioma		x
8.4.2	3 Alarma de proceso		x
8.4.3	4 Unidades temp.		x
8.4.4	5 Timbre	x	x
8.4.5	7 Código PIN básico		x
8.4.6	8 Límite dist. corta		x
8.4.7	9 Límite dist. larga		x
8.4.8	15 Control de temperatura		x
8.4.9	16 Contraste de pantalla	x	x
8.4.10	18 Dictancia		x
8.4.11	23 Tiempo de filtro		x
8.4.12	25 Modo continuo		x
8.4.13	36 Código PIN avanzado		x
8.4.14	37 Unidades de distancia		x
8.4.15	43 Código avanzado		x
8.4.16	44 Restauración de los ajustes del programa		x
8.4.17	45 Restauración del temporizador del filtro		x
8.4.18	46 Estadísticas	x	x
8.4.19	47 Realización de auto prueba	x	x
8.4.20	48 Prog. Tiemp. Esc.		x
8.4.21	49 Proz. Temp. Alarma		x

8.4.1 1 Seleccionar Idioma

Use las **teclas de flecha** arriba y abajo para desplazarse a través de los catorce diferentes idiomas (en orden alfabético) hasta que aparezca el idioma correcto. Pulse **select** (seleccionar) para confirmar.

Si accidentalmente cambia a un idioma que no entiende, encienda el interruptor principal mientras pulsa el botón del "cassette en uso". El secador entonces iniciará con el idioma inglés británico.

8.4.2 3 Alarma de proceso

No aplica para este modelo.

8.4.3 4 Unidades de temperatura

No aplica para este modelo.

8.4.4 5 Timbre

Los efectos de sonido se pueden silenciar/activar usando las **teclas de flecha** para seleccionar no/sí. Pulse **select** (seleccionar) para confirmar.

8.4.5 7 Código PIN básico

Puede cambiar el código PIN para prevenir el acceso no autorizado a los ajustes básicos de acuerdo a lo descrito en la tabla del capítulo 8. Para realizar esto use las **teclas de flecha** arriba y abajo para cambiar el primer dígito, pulse **select** (seleccionar) para confirmar. Continúe con el segundo, tercero y cuarto dígito. Cuando haya finalizado pulse **select** (seleccionar) para confirmar el nuevo código PIN de cuatro dígitos.

8.4.6 8 Límite de distancia corta

No aplica para este modelo.

8.4.7 9 Límite de distancia larga

No aplica para este modelo.

8.4.8 15 Control de temperatura

No aplica para este modelo.

8.4.9 16 Contraste de pantalla

Puede cambiar el contraste de la pantalla en una escala que va de brillante a oscuro (25-55). Desplácese entre los valores con las **teclas de flecha** arriba y abajo y pulse **select** (seleccionar) para confirmar.

8.4.10 18 Distancia

No aplica para este modelo.

8.4.11 23 Tiempo de filtro

El valor predeterminado es de 400 horas de funcionamiento. Después de este tiempo, se visualiza una advertencia de cambio de filtro para cambiarlo.

Si coloca el secador en un entorno con mucho polvo, se recomienda que cambie el tiempo de duración de filtro por uno más corto.

¡Nota! Recuerde que si el filtro está demasiado sucio, la duración de servicio de la lámpara será reducida como resultado de un enfriamiento incorrecto.

Para reajustar, consulte la sección 8.4.17.

8.4.12 25 Modo continuo

El modo continuo es para propósito de demostración de ventas.

Por motivos de seguridad y para minimizar el desgaste innecesario del secador, este modo debe ser usado solamente en casos excepcionales.

8.4.13 36 Código PIN avanzado

Para cambiar el código de acuerdo a sus preferencias personales use las **teclas de flecha** arriba y abajo para cambiar el primer dígito, pulse **select** (seleccionar) para confirmar. Continúe con el segundo, tercero y cuarto dígito. Cuando haya finalizado pulse **select** (seleccionar) para confirmar el nuevo código PIN de cuatro dígitos.

¡Advertencia! Asegúrese de recordar el nuevo código.

8.4.14 37 Unidades de distancia

No aplica para este modelo.

8.4.15 43 Código avanzado

Es posible activar/desactivar la solicitud del código PIN. Esto eliminará la solicitud del código PIN en el modo de programa y el código **0000** le dará acceso a los ajustes avanzados.

Pulse **select** (seleccionar) para confirmar su elección.

8.4.16 44 Restauración de los ajustes del programa

Puede reestablecer los ajustes pre-programados de fábrica para todos los programas. Confirme pulsando **sí**.

¡Nota! También los programas 10-15 reaparecerán vacíos al igual que al salir de fábrica.

8.4.17 45 Restauración del temporizador del filtro

Después de cambiar el filtro en el cassette, reinicie el temporizador del filtro con este ajuste. Confirme pulsando **yes** (sí) para restaurar el conteo del tiempo del filtro.

Para ajustar el valor en el temporizador del filtro, consulte el capítulo 8.4.11.

8.4.18 46 Estadísticas

Se encuentra disponible la siguiente información:

Tiempo de ejecución

Muestra las horas y los minutos de trabajo acumuladas.

Puestas en marcha

Muestra el número total de las puestas en marcha del secador.

Σ Consumo total de energía

Presenta el consumo total de energía.

Φ Promedio de energía consumido

Presenta el consumo promedio de todos los procesos corridos.

8.4.19 47 Realización de auto prueba

En este secador se ha desarrollado el mejor software de seguimiento de fallos en el mercado. En esta prueba todas las entradas y salidas importantes hacia o desde el ordenador se pueden probar. Esta prueba le dará la oportunidad de realizar una verificación de funcionamiento rápida y precisa en las diferentes piezas del secador.

Este procedimiento de prueba solamente está disponible en inglés. Al pulsar el botón de **yes** (sí) ingresa al primer paso de la auto prueba. Para salir de la auto prueba, pulse el botón **start/stop** (iniciar/detener).

La prueba automática incluye lo siguiente:

Prueba 1: Prueba del botón de pulsación

Se prueban todos los botones de la unidad de control. Los símbolos correspondientes se visualizan pulsando cada uno de los botones. Pulse **enter** por aproximadamente tres segundos para continuar con el siguiente paso del programa de pruebas.

Prueba 2: Prueba de la pantalla

Verifique que todos los píxeles de la pantalla estén encendidos. Pulse **enter*** y verifique que todos los píxeles se apaguen. Pulse **enter*** para continuar.

* o el botón de software en la parte superior izquierda

Prueba 3: Prueba del timbre

Verifique que suene el timbre. Pulse **enter** o **next** (siguiente) para continuar.

Prueba 4: Prueba del IR del cassette

Se encienden las lámparas del cassette IR. Verifique que estén encendidas todas las lámparas del IR. Por razones de seguridad esta prueba está limitada a 10 segundos. Pulse **enter** o **next** (siguiente) para continuar.

Prueba 5: Prueba del ventilador/cassette

Inicia el ventilador en el cassette. El sonido proveniente del ventilador confirma que está funcionando. Pulse **enter** o **next** (siguiente) para continuar.

Prueba 6: Dispositivo de protección de temperatura

La tarjeta del ordenador cuenta con un dispositivo de medición de temperatura la cual es detectada en la pantalla.

La temperatura se muestra en °C o °F dependiendo de los ajustes que haya realizado.

La duración del ordenador se acortará si las temperaturas son superiores a 70°C/158°F durante el funcionamiento. Si esto sucede durante el secado aparecerá una nueva ventana después de que haya finalizado el ciclo de secado con el mensaje "warning High temp Pc" (advertencia Alta temp. Pc).

Si la temperatura interna del cassette alcanza 140°C/284°F, el proceso se apagará dando una alarma.

Prueba finalizada

La prueba automática ha finalizado. Pulse **enter** o **next** (siguiente) para finalizar.

8.4.20 48 Prog. Tiemp. Esc

Posibilidad de cambiar entre minutos y segundos.

8.4.21 49 Proz. Temp. Alarma

No se aplica en este modelo.

9. Mantenimiento y Servicio

Semanalmente

Verifique que todas las lámparas IR enciendan durante el funcionamiento del secador. Las lámparas IR defectuosas pueden ocasionar una distribución de calor no uniforme sobre la superficie.

Limpie con un paño húmedo el polvo del secador, el cual puede ocasionar incendios. También, verifique que todos los cables no estén averiados. ¡Un cable averiado puede poner en peligro la vida!

Mensualmente

Verifique los reflectores laminados de oro. Los reflectores averiados o extremadamente sucios pueden sobre calentar el cuerpo del reflector y/o el cassette. En caso de duda, por favor, póngase en contacto con el servicio al cliente para clarificar si el reflector necesita ser cambiado.

Anualmente

Planee cambiar el filtro de aire aprox. una vez al año. Obtendrá un mensaje en el software cuando sea tiempo de cambiarlo. Al iniciar el secador obtendrá una indicación mostrándole el tiempo que el filtro ha sido usado.

9.1 Cambio de filtro

¡Atención!

Los filtros son desechables y no deben reutilizarse.

1. Use un cuchillo o desatornillador para doblar o aflojar los dos tapones de plástico en las placas laterales del cassette.
2. Extraiga el filtro usado.
3. Inserte el filtro nuevo.
4. Reemplace el portafiltro.
5. Restablecer el temporizador del filtro. Entre en el modo de configuración avanzada de acuerdo con el capítulo 8.1 y 8.2. Ir al parámetro 45 (8.4.17) y pulse **Yes** (Sí) para reiniciar el temporizador del filtro.
6. Imagen en el capítulo 11.

9.2 Cambio de la lámpara IRT

¡Atención!

No toque el reflector con lámina enchapada en oro o la nueva lámpara IR con sus dedos. Solamente quite el papel de protección de la lámpara IR después de haberla instalado.

1. Desconecte el suministro de alimentación.
2. Quite ambas placas de cubierta.

IRT QuickSpot 3

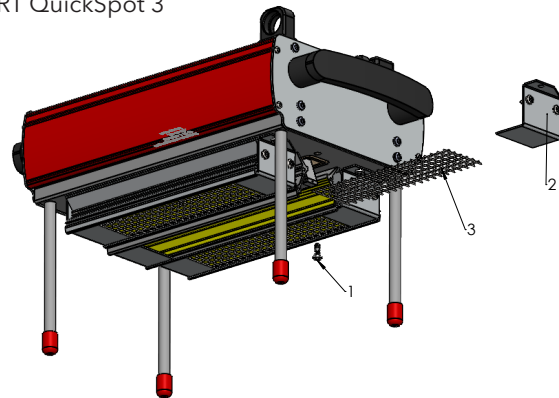

IRT QuickSpot 6

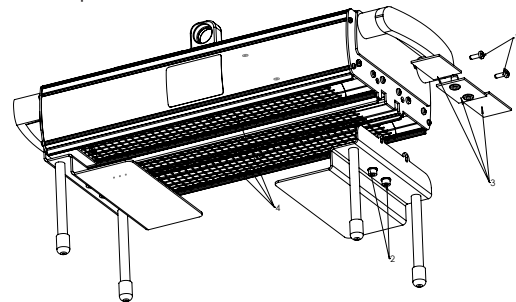

3. Quite ambas placas de protección del extremo de la lámpara.
4. Quite la rejilla y desatornille la lámpara de los dos extremos.

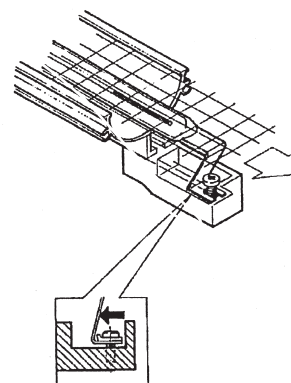

5. Instale la nueva lámpara en el orden inverso.

10. Declaración CE de conformidad

De acuerdo a los institutos de prueba y a la directiva sobre máquinas los productos IRT descritos en este manual no están definidos como máquinas, por lo cual la referencia de la directiva de máquinas no se puede incluir en esta declaración.

En conformidad con la norma EN 17050-1:2010

Nosotros, Hedson Technologies AB
Nygatan 100
SE-462 32 Vänersborg
Suecia

declaramos bajo nuestra propia responsabilidad que el producto

IRT QuickSpot que se usan para acelerar el proceso de secado/curado de la pintura y los materiales relacionados con pinturas a los cuales se refiere esta declaración se encuentran en conformidad con los siguientes estándares.

EN 60335-1:2002 +A11+A1+A12+A2 +A13+A14+A15	Especificación para la seguridad de aparatos domésticos y eléctricos similares. Requerimientos Generales.
EN 60335-2-45:2002 +A1+A2	Especificación para la seguridad de aparatos domésticos y eléctricos similares. Requerimientos Particulares.
EN 61000-6-3	Estándar de compatibilidad electromagnética, Emisiones genéricas.
EN 61000-6-2	Estándar de compatibilidad electromagnética, Inmunidad genérica.
EN62233:2008	Métodos de medida de los campos electromagnéticos de los aparatos electrodomésticos y análogos en relación con la exposición humana.
EN ISO 9001	Sistema de gestión de calidad
EN 61000-3-11	Compatibilidad electromagnética
	Declaración de conformidad: El valor máximo de la impedancia del sistema ($Z_{\text{máx}}$) es de 0,044 ohmios para las líneas de fase y 0,030 ohmios para la neutra y la interfase entre una red de suministro pública y la instalación del usuario.

en conformidad con lo dispuesto por las siguientes directivas en su versión más actual

2014/35/EU	Directiva de voltaje bajo
2014/30/EU	Directiva de compatibilidad electromagnética
2011/65/EU	Directiva sobre restricciones a la utilización de determinadas sustancias peligrosas en aparatos eléctricos y electrónicos.

Arlöv, Suecia September 5th, 2017

HEDSON TECHNOLOGIES AB
Technology Division



Magnus Björnström

CEO

11. Spare parts • Ersatzteile • Pièces détachées • Reservdelar • Parti di ricambio • Piezas de repuesto

IRT QuickSpot 3

POS.NR	DESCRIPTION	PART NR
1	IR Lamp 1kW fast medium wave	195503
2	Lampholder	109790
3	IR Lamp 1 kW	195516
4	Lampholder	105712
5	Fan	711186
6	Filter	180006
7	Temp sensor	750654
8	End protection	195617
9	Pin	732943
10	Transformer	195464
11	Solid state relay	193942
12	PCB IRT QuickSpot	195989
13	Keyboard	750366
14	Display	750220

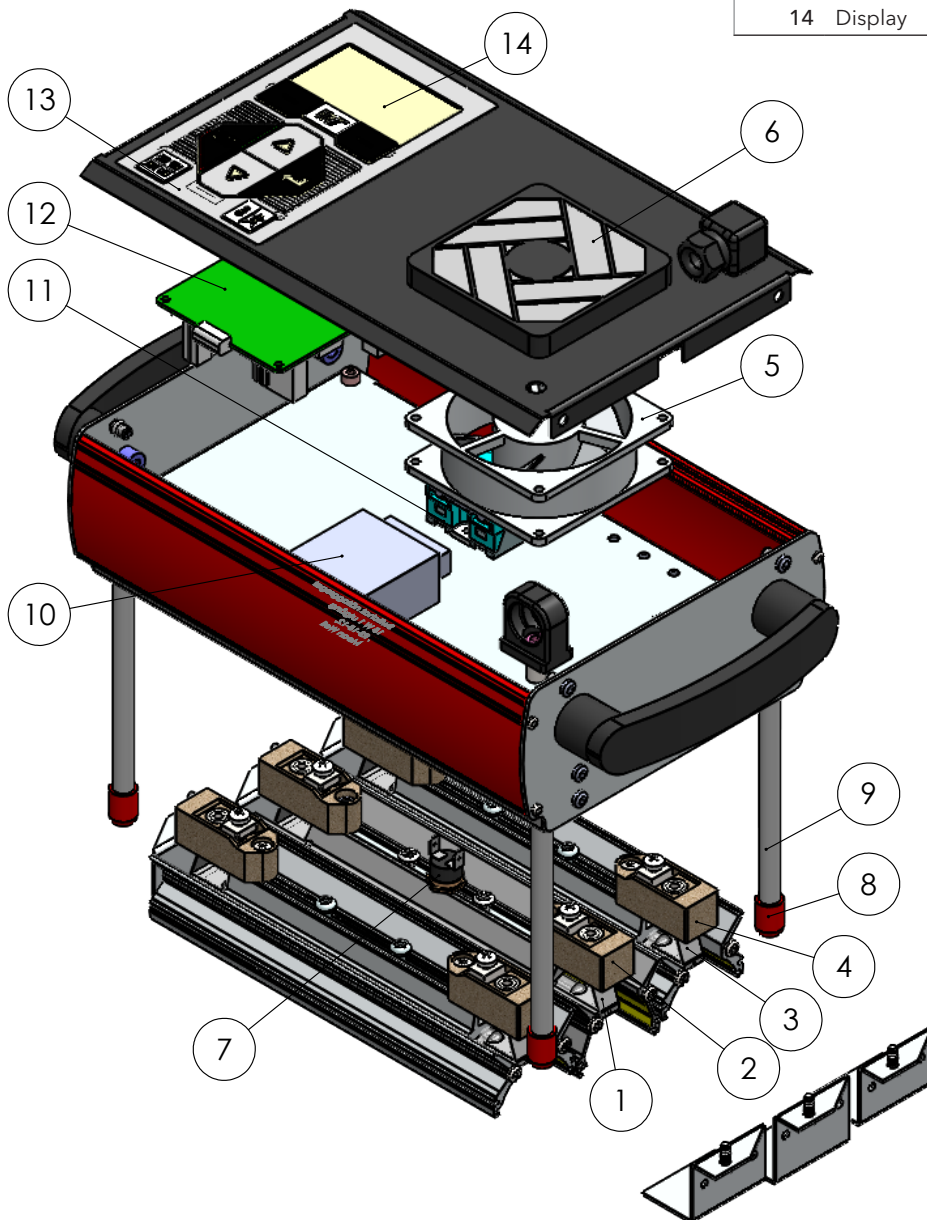

IRT QuickSpot 6

POS.NO.	DESCRIPTION	PART NO.
1	IR Lamp 2kW fast medium wave	192565
2	Lampholder	109790
3	IR Lamp Ruby 2 kW	190301
4	Lampholder	105712
5	Fan	711186
6	Filter	180006
7	Temp sensor	750654
8	End protection	195617
9	Pin	733165
10	Cover plate	733151

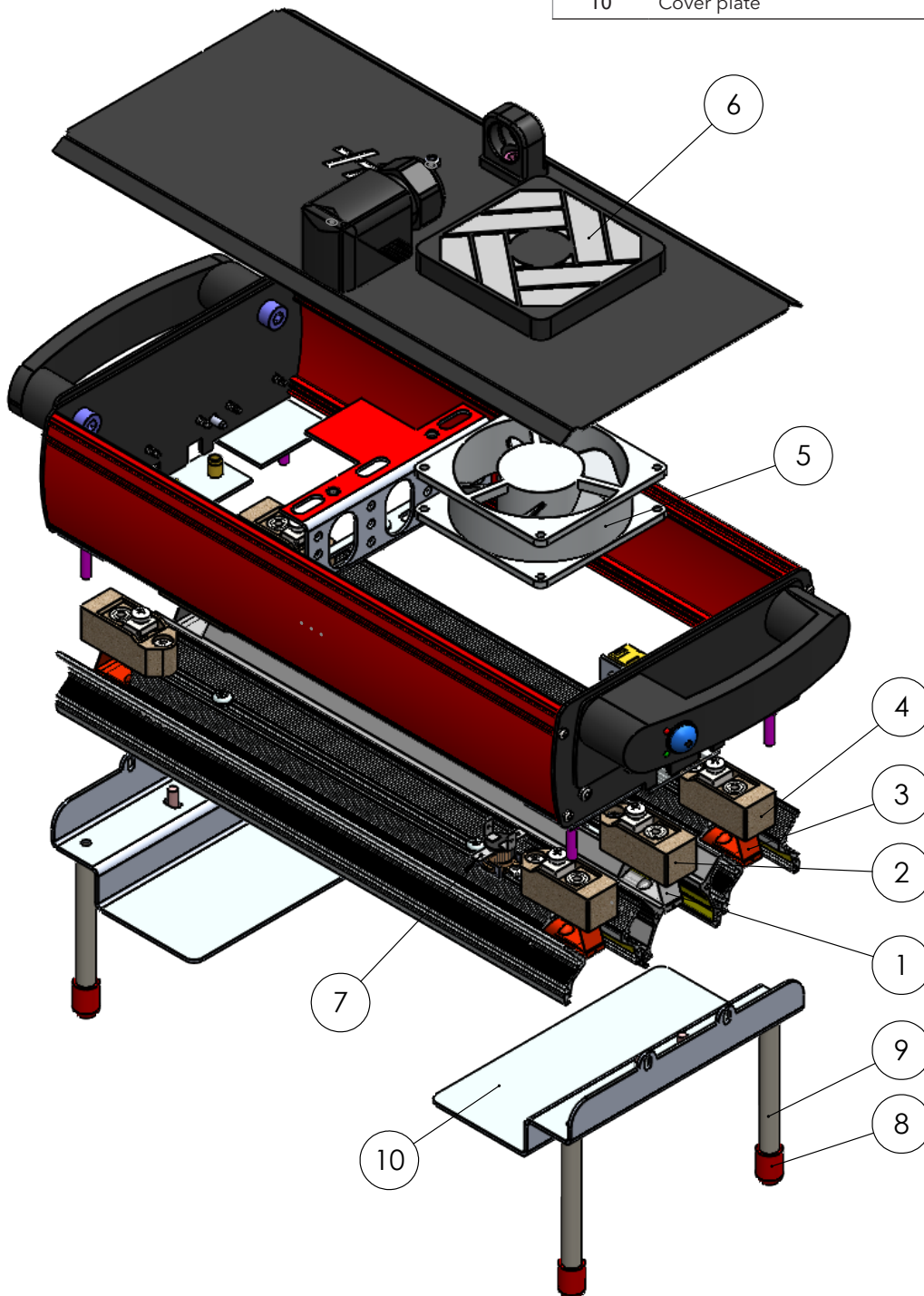

IRT QuickSpot 6 Control unit

POS.NR	DESCRIPTION	PART NR
1	Display	750220
2	Keyboard	750366
3	PCB IRT QuickSpot	195989
4	Solid state relay (inside cabinet)	193942
5	Transformer (inside cabinet)	750630

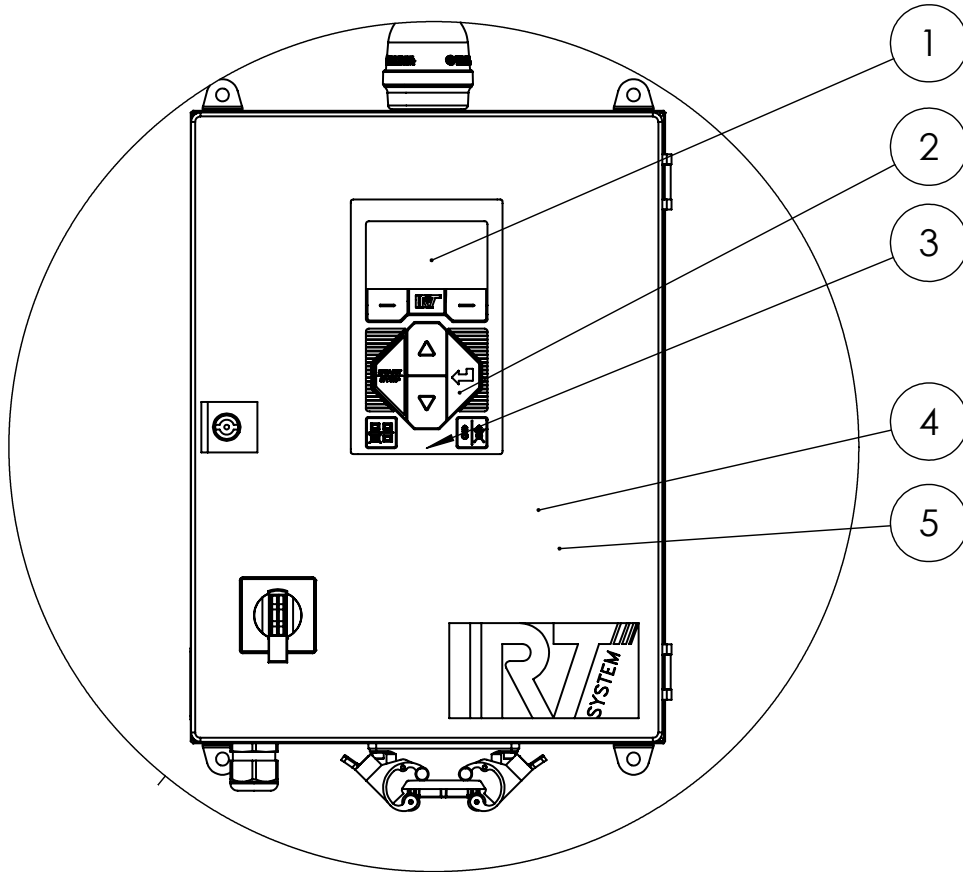

12. Electrical diagram • Elektrischer Schaltplan • Schéma de câblage électrique • Elschema • Schemi elettrici • Diagrama eléctrico

IRT QuickSpot 3 230V 1PH

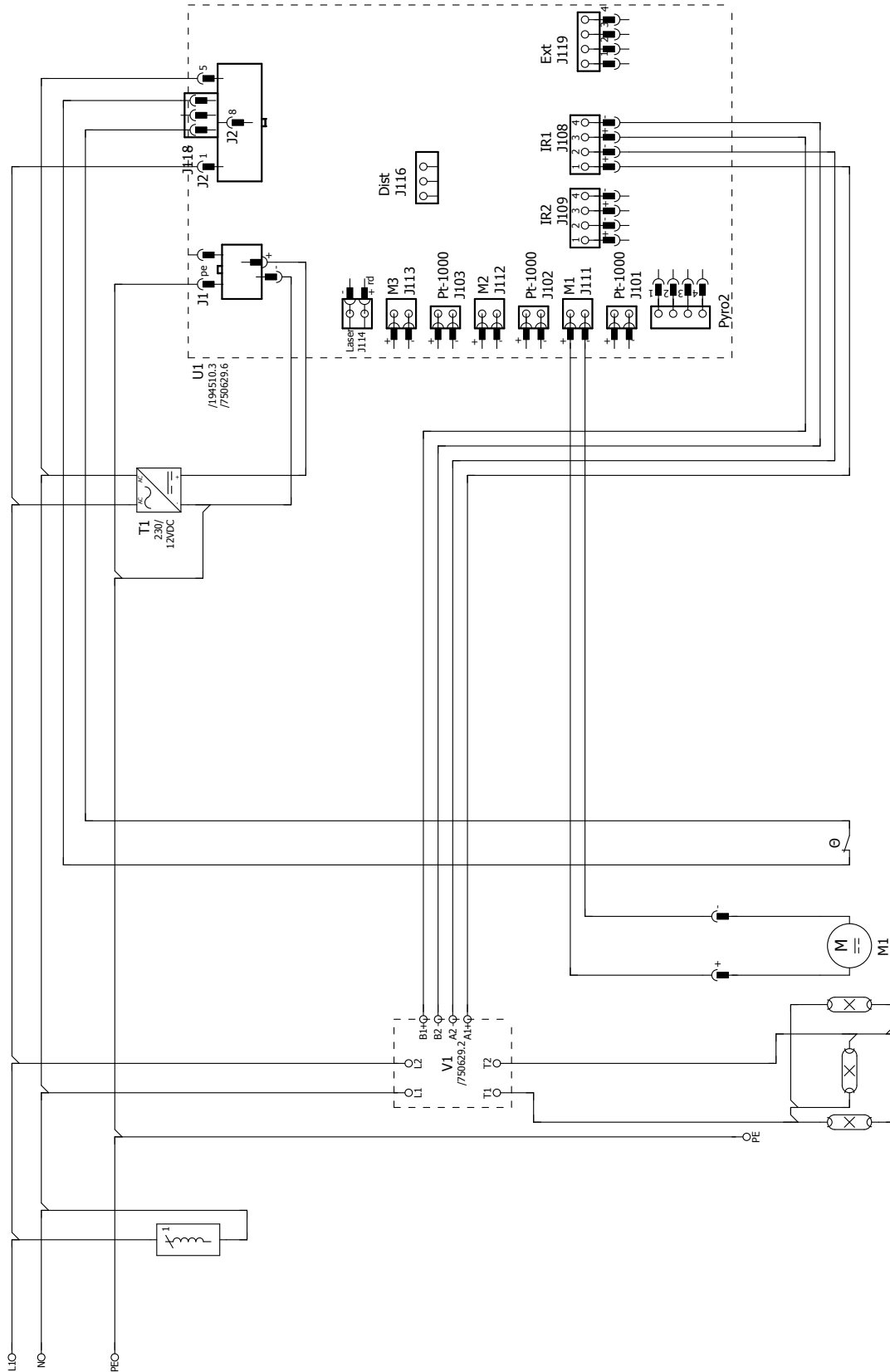

IRT QuickSpot 6 380-420V 3PH

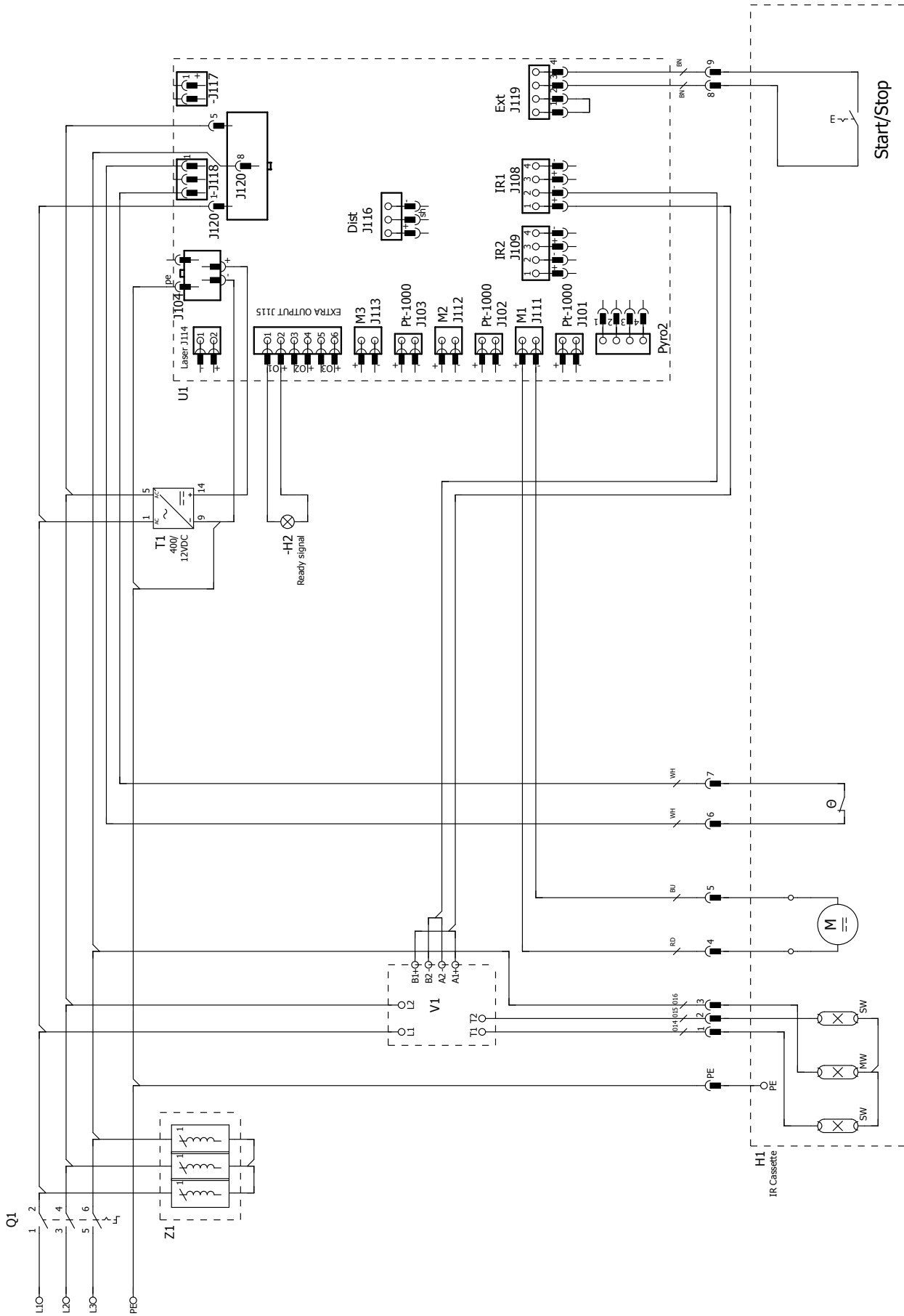

**13. Weights and dimensions • Gewicht und Abmessungen •
Poids et dimensions • Vikt och dimensioner • Peso e dimensioni •
Peso y Dimensiones**

IRT QuickSpot 3
?? kg (??? lb)

IRT QuickSpot 6
3.3 kg (7.28 lb)

IRT QuickSpot 3

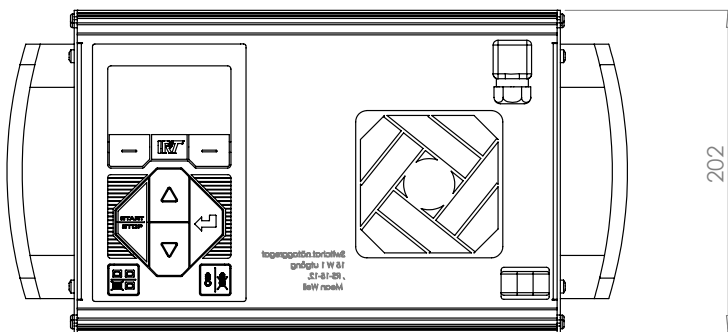
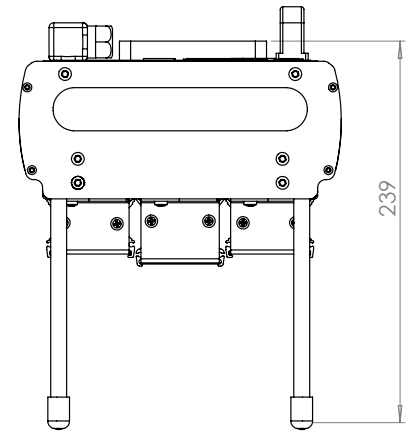
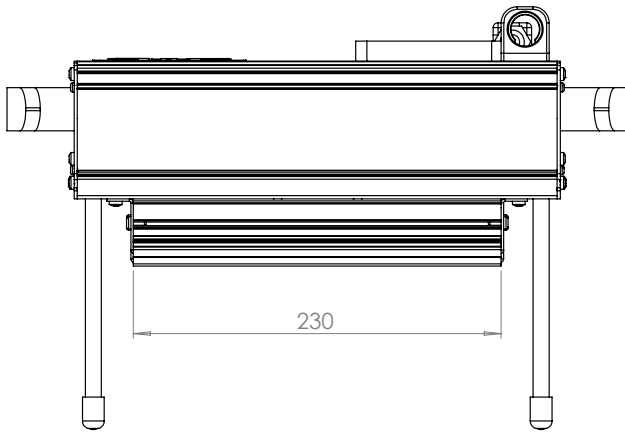

IRT QuickSpot 6

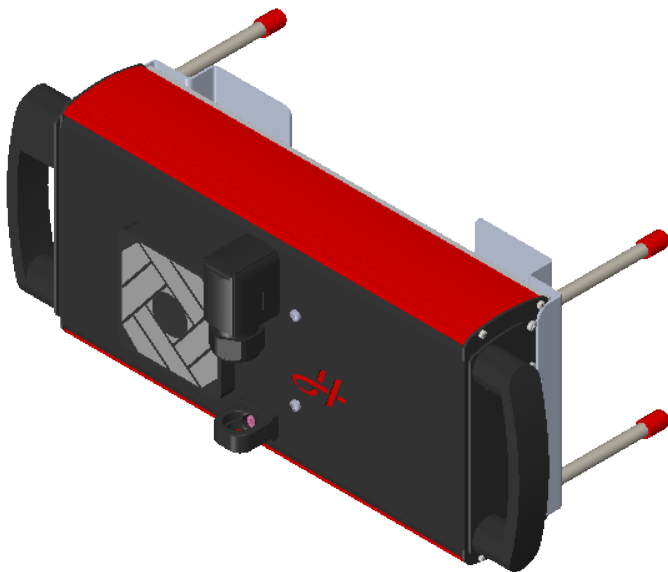
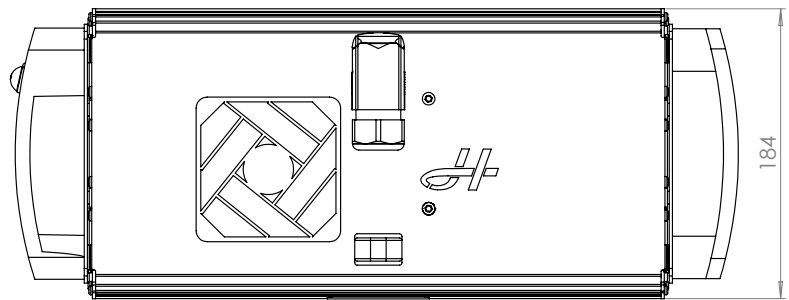
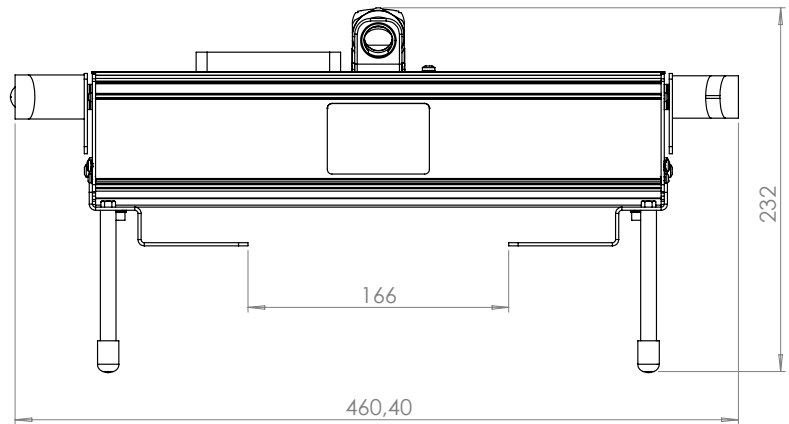

IRT QuickSpot 6 Stand

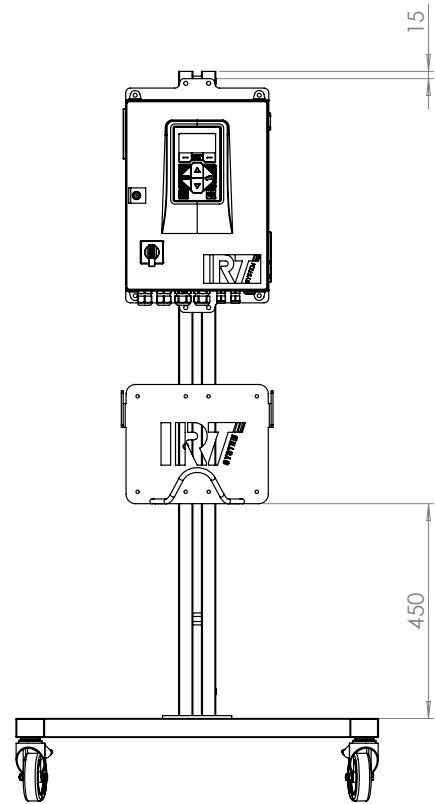
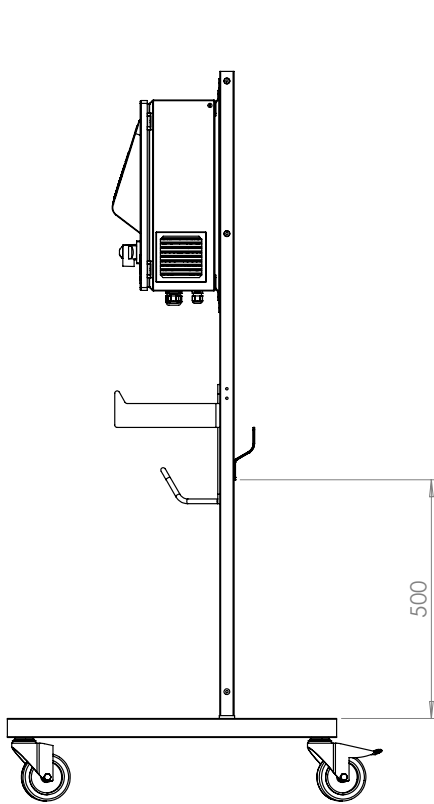

© Hedson Technologies 2018
The manufacturer reserves the right to introduce technical modifications.



HEDSON TECHNOLOGIES AB
Nygatan 100, Box 1530
SE-462 28 Vänersborg
SWEDEN

Tel +46 (0) 521 28 12 30
Fax +46 (0) 521 28 12 31
industrialcuring@hedson.com
www.hedson.com