



DRESTER QUICK RINSE

QR-20

ENGLISH

DEUTSCH

FRANCAIS

ITALIANO

SVENSKA

ESPAÑOL

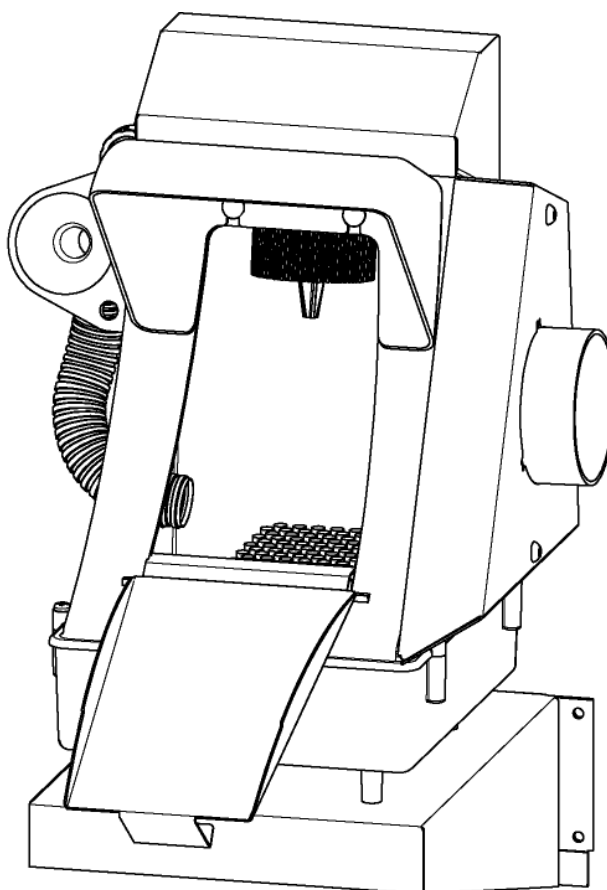

PURPOSE OF THE MACHINE

The unit is intended to clean air-driven spray-guns using either thinner-based solvents or water-based solvents.

PLACING THE UNIT

The DRESTER QR-20 is equipment Category 2 (ref. ATEX-directive 94/9 EC) and may therefore be placed in locations classified as Zone 1 (ref. ATEX-directive 1999/92 EC). If the DRESTER QR-20 is installed in locations classified as Zone 2 (or in unclassified locations), the space within 1 m of the DRESTER QR-20 is to be classified as Zone 2, and the inside of the ducting as Zone 1. Within this area, all equipment such as electrical items must be approved for the Zones described. Equipment that generates naked flames or sparks (e.g. welding or grinding equipment) may not be used in this area. Smoking is not permitted. If in any doubt, contact the local fire service authorities for advice.

ASSEMBLY & INSTALLATION

Assembly

Assemble, install and prepare the unit for use it by following the enclosed sequence of pictures 15367.

Ventilation

There are three different options for the unit's ventilation. For all three options, it must be ensured that the speed of the air flow over the opening of the cleaning box is at least 0.5 m/s (this corresponds to a ventilation volume of 250 m³/h 160 cfm). The ventilation must be connected in such a way that ensures the grounding of all parts.

Option 1: Connect the extraction hood to a metal ducting, which is in turn connected to a ventilation system approved for Zone 1. The ventilation volume must be at least 250 m³/h (160 cfm).

Option 2: Fit an air-driven DRESTER AIRVENT 15140 to the hood and connect this to a metal ducting. This ducting can either lead outdoors or be connected to a ventilation system approved for Zone 1. The ducting must have a smooth inner surface, may not be longer than 15 metres and shall be installed so that it is as straight as possible.

Option 3: Connect the hood to an electric ventilator of a kind like DRESTER MINIVENT 2055 via a metal ducting. The exhaust from the ventilator must be led outdoors.

Compressed air

The unit must be connected to compressed air of 5-12 bar (80-180 psi). When in use, the unit consumes 100 litres/min (4 cfm) of air. The compressed air supplied to the unit must be clean and dry. If it is not first led through a water trap and filter, it may cause damage to the pneumatic components of the unit, which will invalidate any warranty claims.

Grounding

Make sure that the unit is properly grounded.

Instructions for use

Operating instructions should be formulated on the basis of this manual and translated into the language spoken by the employees. It should always be available close to the machine.

PERMITTED SOLVENTS

The unit is designed for cleaning with water, or water-based solvents intended for the cleaning of spray-guns that have been used for painting with water-based paint systems.

The unit is also designed for cleaning with solvents and solvent mixtures for spray-gun cleaning, such as acetone, toluene, isobutanol (2-methylpropan-1-ol) that are listed as Group IIA according to IEC 79-20 (EN 60079-20).

OPERATING INSTRUCTIONS

Follow the sequence of pictures at the end of this manual.

SERVICE

Change of water or water-based solvent:

Pull the suction hose (item 1) out of the fresh water container (item 2) under the unit and refill it with fresh water. Put the container back under the unit and insert the suction hose all the way down.

Empty the left-hand container for return water (item 3) under the unit into a suitable waste drum for hazardous waste, or into a suitable unit where the return water can be separated from the paint residuals by using the "Flocculation technology". Such units are the DRESTER Gun Cleaner units 1000, 950, 1050, 9000-TT, 1200 and 2000-TT.

Put the container back under the machine and insert the drain hose from the cleaning box (item 4) into the container.

Change of solvent:

Pull the suction hose (item 1) out of the solvent container (item 2) under the unit and replace it with a container containing clean solvent ("Permitted solvent" above), then insert the suction hose all the way down.

Empty the container for return solvent (item 3) into a suitable waste drum for hazardous waste, or into a solvent recycler for reuse.

Other:

Replace the brush in the cleaning box when it has been worn out, or overly contaminated.

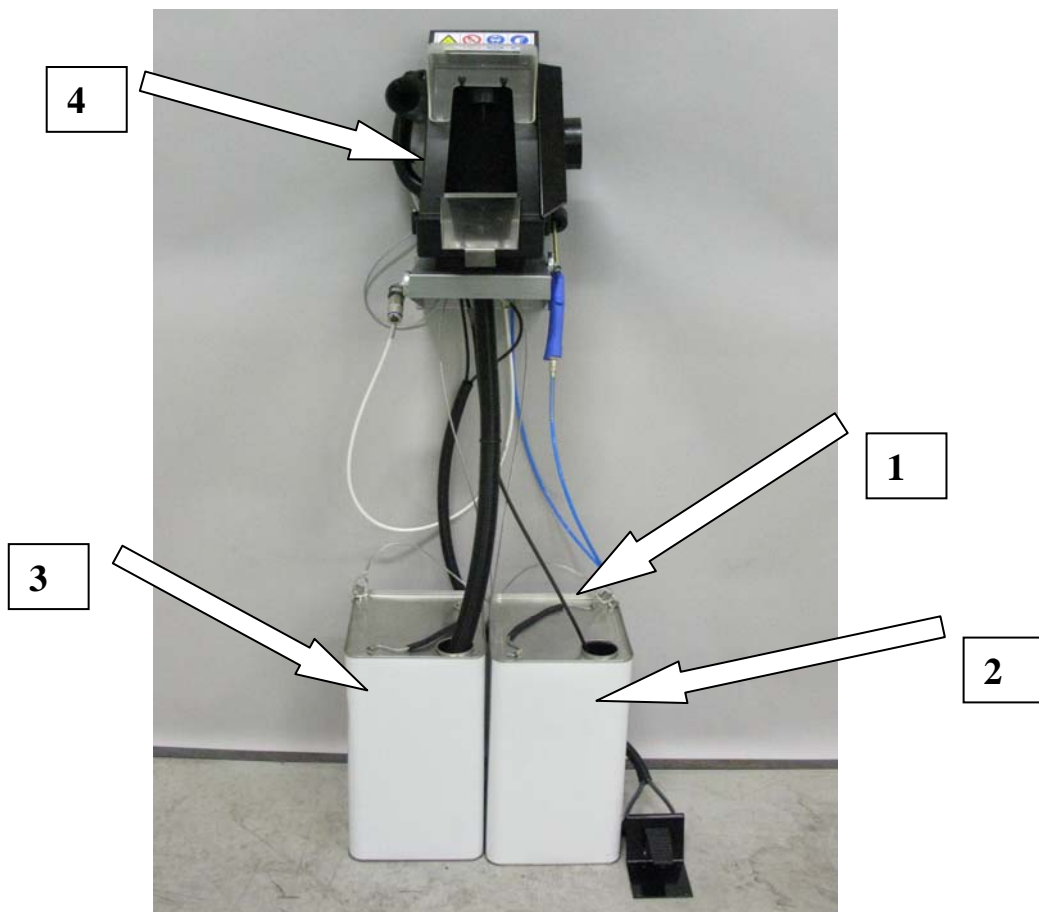

SAFETY INFORMATION

In order to maintain the high safety standard of the unit, you should ensure the following:

- that the unit is installed in the manner prescribed in this manual
- that the unit is used in the manner prescribed in this manual
- that the unit is maintained in the manner prescribed in this manual
- that only original spare parts are used
- that this manual is kept available and in legible conditions close to the unit.

WARRANTY

Hedson Technologies AB will replace all faulty parts on the DRESTER Quick Rinse QR-20 with new parts in accordance with the "Warranty Terms for Hedson Technologies AB No. 7.2-8". This warranty only remains valid if the machine is used in the prescribed manner, and it does not cover the cost of repairs. Always state the machine's serial number and year of manufacture if making a claim under warranty. These can be found on the machine's silver-coloured rating plate. The warranty terms may vary from country to country. The importer can provide you with details.

TECHNICAL DATA

Manufacturer	HEDSON TECHNOLOGIES AB Hammarvägen 4 SE-232 37 Arlöv Sweden Tel.: +46-40- 53 42 00
Type of machine:	DRESTER Quick Rinse QR-20
Permitted solvents:	See section "Permitted Solvents"
Liquid volume of machine:	Amount of wash fluid depending on chosen size of container
Compressed air needed:	5-12 bar (80-180 psi), 100 l/min (4 cfm)
Weight	6 kg (13,2 lb)
Overall dimensions:	See illustration below
Sound pressure level:	<70 dB(A)

Patent pending

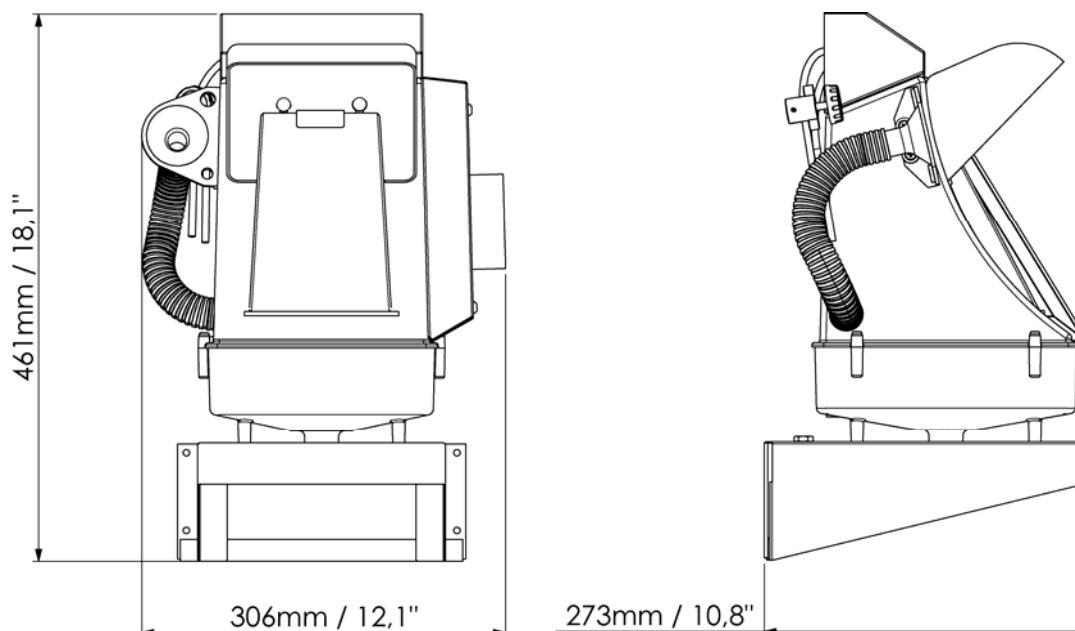

VERWENDUNGSZWECK

Dieses Gerät soll dazu dienen, luftbetriebene Spritzpistolen zu reinigen, indem man Lösungsmittel benutzt, die entweder auf Verdünnungsmitteln oder Wasser basieren.

AUFSTELLUNG DES GERÄTS

Der DRESTER QR-20 entspricht der Gerätekategorie 2 (ATEX-Richtlinie 94/9 EG) und darf demnach in einem Arbeitsraum Zone 1 (ATEX-Richtlinie 1999/92 EG) aufgestellt werden. Sollte der DRESTER QR-20 in Räumen aufgestellt werden, die als Zone 2 klassifiziert sind (oder in nicht klassifizierten Räumen), der Bereich 1 m ringsum der DRESTER QR-20, ist als Zone 2 zu betrachten und die Innenseite der Absaugleitung als Zone 1. Innerhalb dieses Bereichs muss die gesamte Ausstattung, wie z. B. elektrische Geräte, für die beschriebenen Zonen zugelassen sein. Geräte, die offene Flammen oder Funken erzeugen (z. B. Schweiß- oder Schleifgeräte) dürfen in diesem Bereich nicht verwendet werden. Rauchen ist nicht erlaubt. Im Zweifelsfall fragen Sie bei Ihrer örtlichen Feuerwehr nach.

MONTAGE & INSTALLATION

Montage

Folgen Sie der beigelegten Bildserie 15367, um das Gerät zu montieren, aufzustellen und für die Inbetriebnahme einzurichten.

Belüftung

Es gibt drei verschiedene Möglichkeiten für die Belüftung des Geräts. Für alle drei Möglichkeiten muss sichergestellt werden, dass die Geschwindigkeit des Luftstroms über der Öffnung der Reinigungsbox mindestens 0,5 m/s beträgt (dies entspricht einem Belüftungsvolumen von 250 m³/h). Die Belüftung muss so angeschlossen sein, dass sie die Erdung aller Teile gewährleistet.

Möglichkeit 1: Schließen Sie die Absaughaube an eine Metall-Leitung an, die wiederum an ein für Zone 1 zugelassenes Belüftungssystem angeschlossen ist. Das Belüftungsvolumen muss mindestens 250 m³/h betragen.

Möglichkeit 2: Bringen Sie einen druckluftbetriebenen DRESTER AIRVENT 15140 an der Haube an und verbinden Sie ihn mit einer Metall-Leitung. Diese Leitung kann entweder ins Freie führen oder an ein für Zone 1 zugelassenes Belüftungssystem angeschlossen werden. Die Leitung muss eine glatte Innenfläche haben, sie darf nicht länger als 15 Meter sein und soll so installiert werden, dass sie so gerade wie möglich ist.

Möglichkeit 3: Schließen Sie die Haube über eine Metall-Leitung an einen elektrischen Ventilator der Art des DRESTER MINIVENT 2055 an. Die Auslassöffnung des Ventilators muss ins Freie führen.

Druckluft

Schließen Sie Druckluft von 5-12 bar (80-180 psi) an. Während des Betriebs beträgt der Luftbedarf des Geräts 100 Liter/Minute. Es darf nur trockene und gereinigte Druckluft verwendet werden. Wenn die Luft vorher nicht durch einen Wasserabscheider und einen Filter geleitet wird, können die pneumatischen Komponenten beschädigt werden und die Herstellergarantie erlischt.

Erdung

Stellen Sie sicher, dass das Gerät richtig geerdet ist.

BETRIEBSANLEITUNG

Betriebsanweisungen sollten auf der Basis dieses Handbuchs formuliert und in die Sprache, die die Angestellten sprechen, übersetzt werden. Sie sollte ständig verfügbar in der Nähe des Geräts aufbewahrt werden.

ZULÄSSIGE LÖSUNGSMITTEL

Das Gerät ist für Wasser oder für Lösungsmittel auf Wasserbasis geeignet, welche für die Reinigung von Spritzpistolen gedacht sind, die zum Spritzen von Wasserlacken benutzt wurden.

Das Gerät ist auch bestimmt für die Reinigung mit Lösungsmitteln und Lösungsmittelmischungen für die Spritzpistolenreinigung, wie Azeton, Toluol, Isobutanol (2-Methylpropan-1-ol), die als Gruppe IIA entsprechend IEC 79-20 (EN 60079-20) gelistet sind.

BETRIEBSANLEITUNG

Folgen Sie der Bildserie am Ende dieses Handbuchs.

WARTUNG

Wechsel von Wasser oder auf Wasser basierenden Lösungsmitteln:

Ziehen Sie den Saugschlauch (Teil 1) aus dem Frischwasserbehälter (Teil 2) unter dem Gerät heraus und befüllen Sie den Behälter mit frischem Wasser.

Stellen Sie den Behälter zurück unter das Gerät und stecken Sie den Saugschlauch der Pumpe bis nach unten hinein.

Entleeren Sie den linken Behälter für Abwasser (Teil 3) unter dem Gerät in eine geeignete Einheit, in der verschmutztes Wasser durch die "Koagulationstechnologie" von Farbstoffen getrennt werden kann. Geeignete Einheiten für diesen Reinigungsprozess sind die DRESTER Spritzpistolenreiniger der Typen 1000, 950, 1050, 9000-TT, 1200 und 2000-TT.

Stellen Sie den Behälter zurück unter die Maschine und führen Sie den Ablassschlauch von der Reinigungsbox (Teil 4) in den Behälter hinein.

Lösungsmittel-Wechsel

Ziehen Sie den Saugschlauch (Teil 1) aus dem unterhalb des Gerätes befindlichen Lösungsmittelbehälter (Teil 2) und ersetzen Sie diesen mit einem Behälter, welcher sauberes Lösungsmittel enthält („Zulässige Lösungsmittel“ siehe oben), und führen Sie den Saugschlauch wieder vollständig nach unten ein.

Entleeren Sie den Kanister für verschmutztes Lösungsmittel (Teil 3) in einen geeigneten Abfallsammler für Giftmüll oder in einen Lösungsmittel-Aufbereiter zur Wiederverwendung.

Sonstiges:

Wechseln Sie die Bürste in der Reinigungsbox aus, sobald sie sich abgenutzt hat oder übermäßig verschmutzt ist.

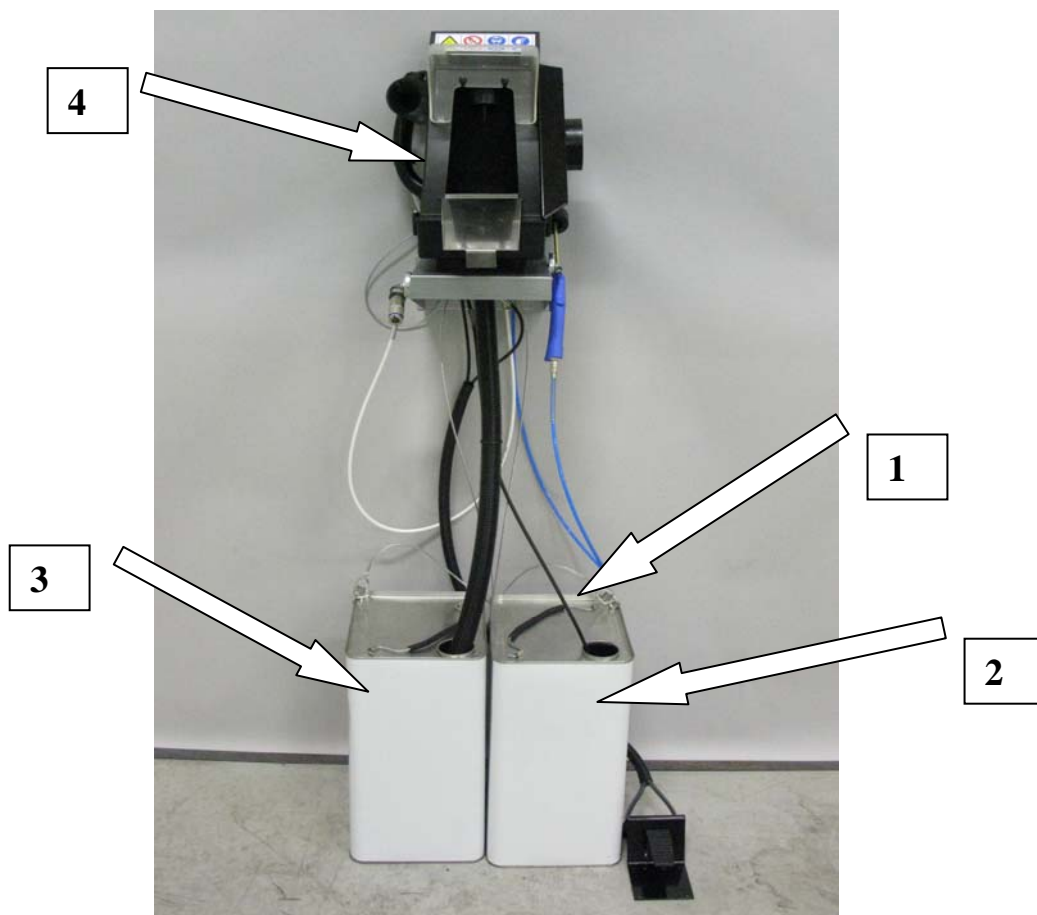

SICHERHEITSINFORMATIONEN

Um den hohen Sicherheitsstandard des Gerätes zu gewährleisten, sollte Folgendes eingehalten werden:

- das Gerät muss laut Vorgabe dieses Handbuchs installiert werden
- das Gerät muss laut Vorgabe in diesem Handbuch benutzt werden
- die Wartung des Gerätes muss laut Vorgabe in diesem Handbuch ausgeführt werden
- es dürfen nur Originalersatzteile verwendet werden
- diese Betriebsanleitung muss immer und in lesbarem Zustand neben dem Gerät verfügbar sein.

GARANTIE

Hedson Technologies AB ersetzt alle fehlerhaften Teile des DRESTER Quick Rinse QR-20 durch neue Teile in Übereinstimmung mit den "Warranty Terms for Hedson Technologies AB Nr. 7,2-8". Die Garantie erlischt bei unsachgemäßem Gebrauch sowie bei Fremdeinwirkungen und deckt keine Reparaturarbeiten ab. Bei Garantieansprüchen sind stets die Seriennummer und das Baujahr anzugeben. Diese Angaben befinden sich auf dem silbernen Fabrikschild des Geräts. Garantiebedingungen können in verschiedenen Ländern voneinander abweichen. Auskunft erteilt der jeweilige Importeur.

TECHNISCHE DATEN

Hersteller	HEDSON TECHNOLOGIES AB Hammarvägen 4 SE-232 37 Arlöv Schweden Tel.: +46-40- 53 42 00	
Gerätetyp:	DRESTER Quick Rinse QR-20	
Zulässige Lösungsmittel:	Siehe Abschnitt "Zulässige Lösungsmittel"	
Flüssigkeitsvolumen des Geräts:	Menge der Reinigungsflüssigkeit richtet sich nach gewählter Kanistergröße	
Benötigte Druckluft:	5-12 bar (80-180 psi), 100 l/min (4 cfm)	
Gewicht:	6 kg	
Gesamtabmessungen:	Siehe Abbildungen unten	
Schalldruckpegel:	<70 dB(A)	

Angemeldetes Patent

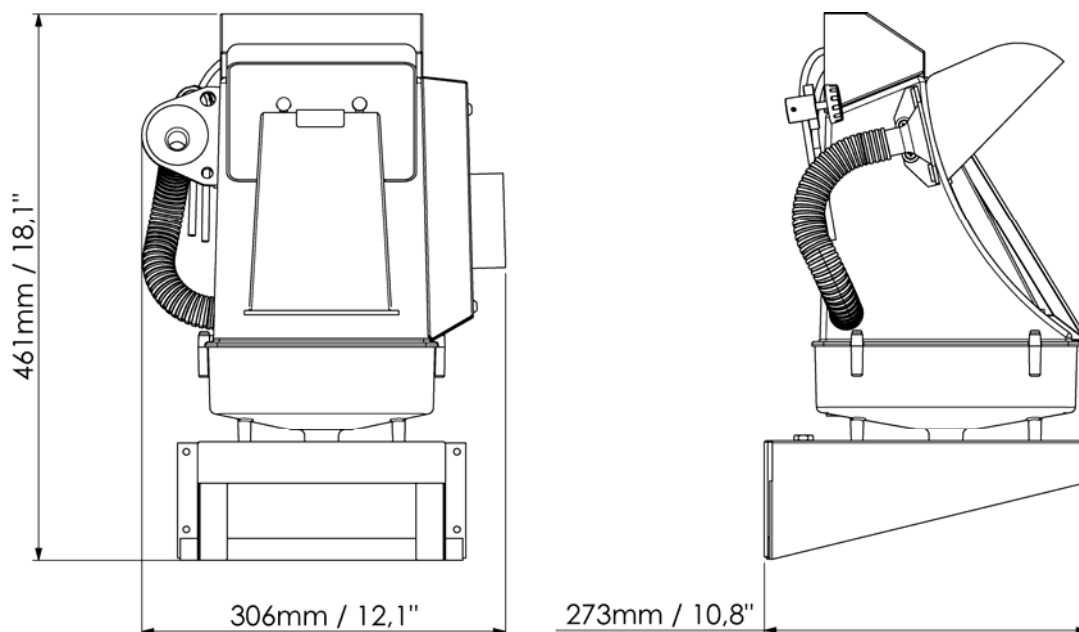

*****FRANÇAIS*****

DOMAINE D'UTILISATION

Cet appareil est destiné au nettoyage des pistolets vaporisateurs à air à l'aide de solvants à base de diluents ou bien de solvants aqueux.

MISE EN PLACE

Le DRESTER QR-20 est un équipement de Catégorie 2 (ref. Directive ATEX 94/9 EC) et peut donc être utilisé dans un lieu de travail classé Zone 1 (ref. Directive ATEX 1999(92 EC)). Si le DRESTER QR-20 est installé dans des lieux classés Zone 2 (ou dans des lieux sans classifications), l'espace intérieur de 1m de la DRESTER QR-20 doit être classé Zone 2, et l'intérieur de la canalisation doit être classé Zone 1. À l'intérieur de cette zone, tous les équipements tels que les objets électriques doivent être approuvés pour les Zones décrites. Les équipements qui génèrent des flammes nues ou des étincelles (par ex. équipements pour soudure ou meulage) ne peuvent être utilisés dans cette zone. Fumer n'est pas autorisé. Si vous avez le moindre doute, contactez la caserne des sapeurs-pompiers la plus proche pour tout conseil.

MONTAGE & INSTALLATION

Montage

Monter, installer et préparer l'appareil pour utilisation selon la série d'illustrations figurant dans les instructions 15367 jointes.

Ventilation

Il y a trois options différentes pour la ventilation de l'appareil. Pour chacune des trois possibilités, il faut s'assurer que la vitesse de circulation de l'air au-dessus de l'ouverture du boîtier de nettoyage soit d'au moins 0,5 m/s (ceci correspond à un volume de ventilation de 250 m³/h 160 cfm). La ventilation doit être raccordée de façon à assurer la mise à la terre de chaque élément.

Option 1 : Raccorder la hotte d'extraction à un conduit métallique, lui-même raccordé à un système de ventilation homologué Zone 1. Le volume de ventilation doit être d'au moins 250 m³/h (160 cfm).

Option 2 : Monter le DRESTER AIRVENT 15140 pneumatique sur la hotte et connecter celui ci au conduit métallique. Ce conduit peut, soit aboutir à l'extérieur, soit être connecté à un système de ventilation homologué Zone 1. Le conduit doit avoir une surface intérieure lisse, ne pas avoir plus de 15 m de longueur, et être installé de façon à être le plus droit possible.

Option 3 : Raccorder la hotte à un ventilateur électrique de type DRESTER MINIVENT 2055 par le biais d'un conduit métallique. L'évacuation de ce conduit devra aboutir à l'extérieur.

Air comprimé

La machine doit être raccordée à une arrivée d'air comprimé de 5 à 12 bar (80-180 psi). Lors de l'utilisation, la consommation d'air est de 100 litres/min (4 cfm). L'air comprimé fourni doit être propre et sec. Si l'air ne passe pas d'abord par un séparateur d'eau et un filtre, les composants pneumatiques de l'appareil peuvent être endommagés, ce qui annulerait tout droit à la garantie.

Mise à la terre

S'assurer que l'appareil est correctement relié à la terre.

Mode d'emploi

Les instructions d'utilisation doivent être rédigées sur les bases de ce manuel et traduites dans la langue parlée par les employés. Il doit être en permanence disponible et à proximité de l'appareil.

SOLVANTS AUTORISÉS

L'appareil est conçu pour le lavage à l'eau, ou des solvants à base d'eau, des pistolets vaporisateurs utilisés pour des travaux à base de peintures hydrodiluable.

L'appareil a également été conçu pour le nettoyage au moyen de solvants et de mélanges de solvants pour le nettoyage des pistolets vaporisateurs, tels que l'acétone, le toluène, l'isobutanol (2-méthylpropane-1-ol) qui sont listés dans le Groupe IIA conformément à l'IEC 79-20 (EN 60079-20).

INSTRUCTIONS D'UTILISATION

Suivez la série d'illustrations figurant à la fin de ce manuel.

ENTRETIEN

Changement de l'eau ou du solvant à base d'eau :

Tirer le tuyau d'aspiration (objet 1) hors du conteneur d'eau propre (objet 2) situé sous l'appareil et le remplir d'eau propre. Remettre le conteneur sous l'appareil et insérer le tuyau d'aspiration jusqu'au fond.

Vider le conteneur de gauche pour eau usagée (objet 3) situé sous l'appareil dans un fût de déchets approprié pour les déchets dangereux ou bien dans un appareil approprié où les résidus de peinture pourront être éliminés de l'eau usagée par le « processus de floculation ». Ceci concerne les appareils pour nettoyage de pistolets DRESTER 1000, 950, 1050, 9000-TT, 1200 et 2000-TT. Remettre le conteneur sous la machine et y insérer le tuyau de vidage du boîtier de nettoyage (objet 4) dans le conteneur.

Changement de solvant :

Tirer le tuyau d'aspiration (objet 1) hors du conteneur pour solvant (objet 2) situé au dessous de l'appareil et le remplacer avec un conteneur rempli de solvant propre (cf. section « Solvants autorisés » ci-dessus), puis insérer le tuyau d'aspiration jusqu'au fond.

Vider le conteneur conçu pour les solvants usagés (objet 3) dans un fût de déchets approprié pour les déchets dangereux, ou dans un système de recyclage des solvants pour pouvoir le réutiliser.

Autre :

Remplacer la brosse du boîtier de nettoyage lorsqu'elle a été usée des deux côtés ou bien trop contaminée.

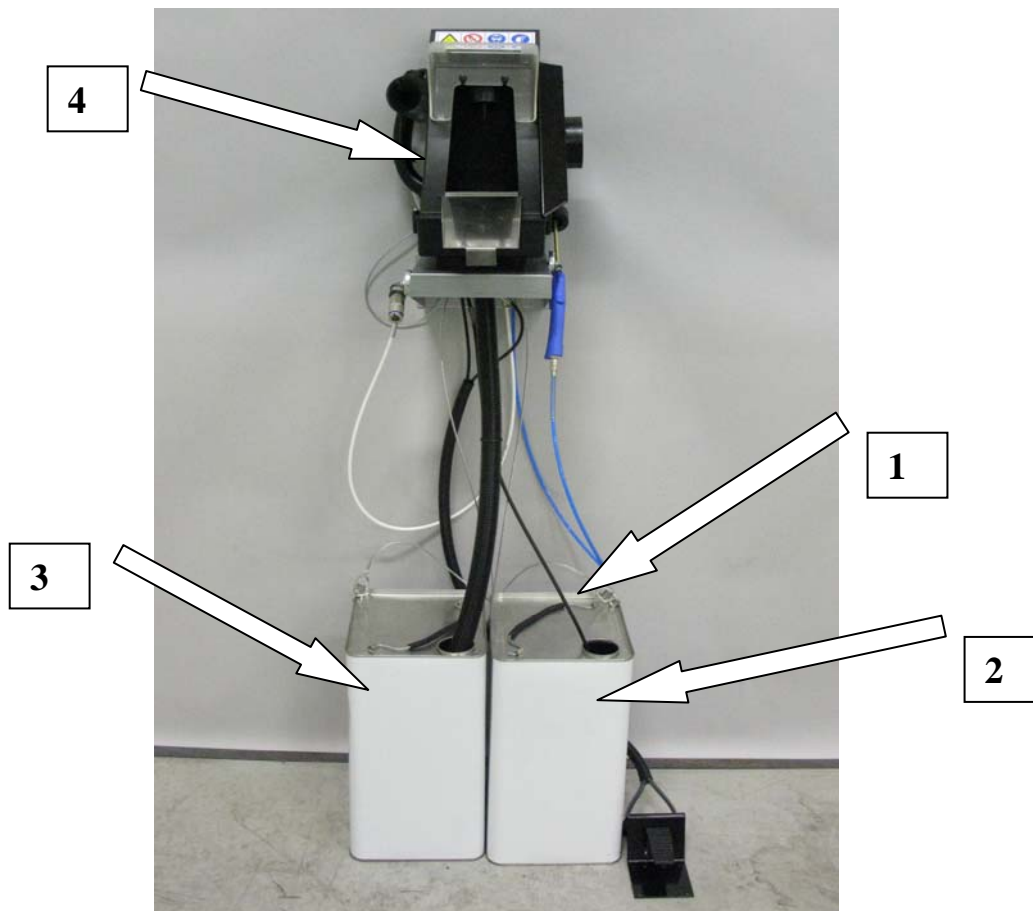

PRESCRIPTIONS DE SÉCURITÉ

Afin de maintenir le haut niveau de sécurité de l'appareil, il est important de suivre les instructions suivantes :

- l'appareil est installé de la façon recommandée dans ce manuel
- l'appareil est utilisé de la façon recommandée dans ce manuel
- l'appareil est entretenu de la façon recommandée dans ce manuel
- Il ne faut utiliser que des pièces détachées originales
- Il faut que ce manuel soit gardé disponible et correctement lisible à proximité de l'appareil.

GARANTIE

Hedson Technologies AB remplace tous les éléments défectueux du DRESTER Rinçage Rapide (Quick Rinse) QR-20 par des composants neufs conformément aux conditions énoncées sous « Warranty Terms for Hedson Technologies AB No. 7,2-8 ». Cette garantie s'applique uniquement en cas d'utilisation correcte de la machine et ne couvre pas les réparations. En cas d'exigence de la garantie, veuillez toujours indiquer le numéro de série de la machine ainsi que son année de fabrication. Ces indications se trouvent sur la plaquette argentée de la machine. Les termes de la garantie peuvent varier d'un pays à l'autre. L'importateur peut vous fournir tous les détails.

CARACTÉRISTIQUES TECHNIQUES

Fabricant	HEDSON TECHNOLOGIES AB Hammarvägen 4 SE-232 37 ARLÖV Suède Tél. +46-40- 53 42 00
Type d'appareil :	DRESTER Rinçage Rapide (Quick Rinse) QR-20
Solvants permis :	Voir section « Solvants permis »
Volume liquide de l'appareil :	Quantité de fluide de lavage dépend de la taille du conteneur choisi.
Air comprimé nécessaire:	5-12 bars (80-180 psi), 100 l/min (4 cfm)
Poids	6 kg (13,2 lb)
Dimensions :	Voir illustration ci-dessous
Niveau de puissance sonore :	70 dB (A)

Brevet en cours d'homologation

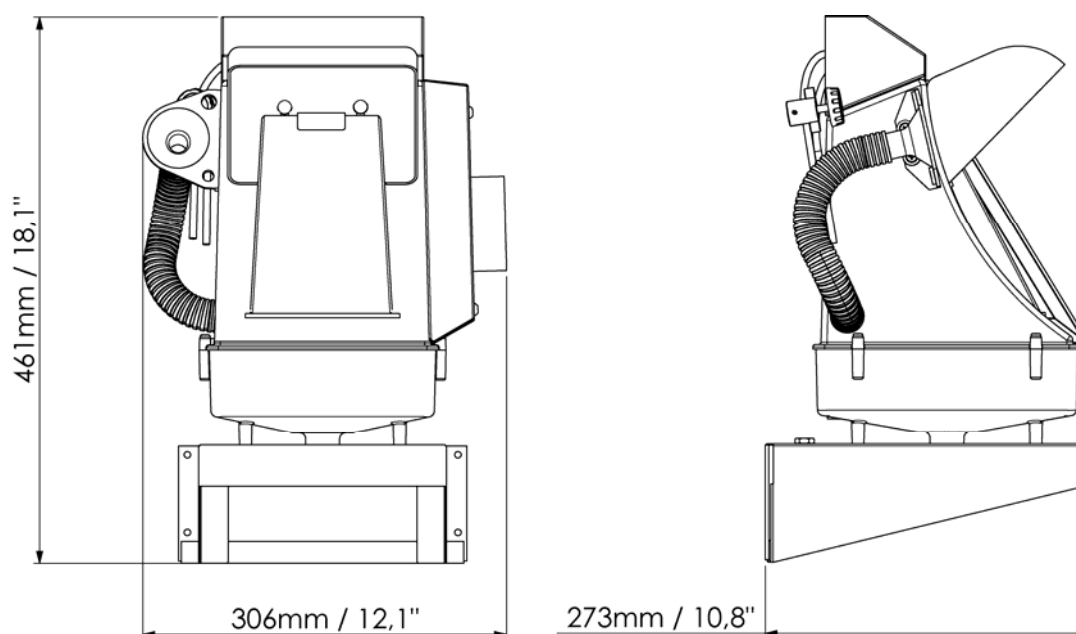

ANVÄNDNINGSSOMRÅDE

Maskinen är avsedd för att rengöra tryckluftsdrivna färgsprutpistoler med lösningsmedel typ thinner, alternativt vattenbaserade lösningsmedel.

PLACERING

DRESTER QR-20 är utrustning Kategori 2 (ref. ATEX-direktiv 94/9 EG) och får följaktligen placeras i ett arbetsutrymme klassat som Zon 1 (ref. ATEX-direktiv 1999/92 EG). Om DRESTER QR-20 installeras i ett arbetsutrymme klassat som Zon 2 (eller i ett oklassat utrymme) skall området inom 1 meter kring Drester BOXER QR-20 klassas som zon 2 och insidan av utsuget som zon 1. Inom detta område måste all utrustning, t.ex. elektriska anordningar, vara godkänd för respektive Zon. Öppen eld eller gnistbildande utrustning (t.ex. svetsaggregat och slipmaskiner) får inte förekomma. Rökning är heller inte tillåtet. Kontakta den lokala brandmyndigheten om tveksamhet råder.

MONTERING & INSTALLATION

Montering

Montera, installera och förbered maskinen för användning enligt den bilagda bildserien 15367.

Ventilation

Det finns tre olika sätt att arrangera maskinens ventilation på. I alla tre alternativen måste man se till att lufthastigheten över öppningen på tvättboxen är minst 0,5 m/s (detta motsvarar en ventilationsvolym på 250 m³/h). Ventilationen skall anslutas på sådant sätt att metallisk kontakt (jordning) säkras mellan alla delar.

Alternativ 1: Anslut ventilationshuvens direkt till ett ventilationsrör av metall. Detta ansluts i sin tur till ett ventilationssystem som är godkänt för Zon 1. Ventilationsvolymen skall vara minst 250 m³/h.

Alternativ 2: Montera en luftdriven DRESTER AIRVENT 15140 på huvens, och anslut den till ett ventilationsrör av metall. Röret kan sedan ledas ut i det fria eller anslutas till ett ventilationssystem som är godkänt för Zon 1. Röret skall ha en slät inneryta, vara max 15 meter långt, och ledas så rakt som möjligt.

Alternativ 3: Anslut huvens till en elektrisk fläkt av typen DRESTER MINIVENT 2050 via ett ventilationsrör av metall. Fläktens utlopp skall leda ut i det fria.

Tryckluft

Maskinen skall anslutas till tryckluft på 5-12 bar. Luftförbrukningen när maskinen används är 100 liter/minut. Tryckluften till maskinen skall vara ren och torr. Om luften inte först leds genom en vattenavskiljare och ett filter kan maskinens luftkomponenter skadas och i sådant fall äventyras eventuella garantianspråk på maskinen.

Jordning

Se till att maskinen jordas ordentligt.

Bruksanvisning

Med ledning av denna manual skall en bruksanvisning ordnas och översättas till det språk de anställda talar och alltid vara tillgänglig i närheten av maskinen.

TILLÅTNA LÖSNINGSMEDEL

Enheten är konstruerad för tvätt med vatten och vattenbaserade lösningsmedel vilka är avsedda för rengöring av färgpistoler som använts för att måla med vattenbaserade färgsystem.

Enheten är även konstruerad för tvätt med Tvätt-thinner, blandningar av lösningsmedel t.ex. aceton, toluen, xylen, isobutanol (2-metylpropan-1-ol) som enligt IEC 79-20 (EN 60079-20) tillhör grupp IIA.

BRUKSANVISNING

Följ bildserien i slutet av denna manual.

SERVICE

Byte av vatten eller vattenbaserad tvättvätska:

Dra sugslangen (Nr 1) från munstycket ur dunken (Nr 2) under maskinen och fyll den igen med vatten. Ställ tillbaka dunken under maskinen och stick ner sugslangen hela vägen till botten av dunken.

Töm den vänstra dunken (Nr 3) för returvattnet under maskinen i en behållare för farligt avfall eller i en enhet i vilken det smutsiga vattnet kan renas från färgen med hjälp av en s.k. ”koaguleringsprocess”. Efter denna process kan det renade vattnet tömmas ut i ett normalt avlopp (detta måste alltid kontrolleras med den lokala vattenmyndigheten). Maskiner lämpade för denna process är DRESTER pistoltvättar typ 1000, 950, 1050, 9000-TT, 1200, 2000-TT.

Sätt tillbaka dunken under maskinen och stick ner avloppsslangen från tvättboxen (Nr 4) i dunken .

Byte av lösningsmedel:

Dra sugslangen (Nr 1) ur dunken för lösningsmedel (Nr 2) under maskinen och byt ut denna mot en dunk med nytt lösningsmedel (ref kapitel ”tillåtna lösningsmedel” ovan). Stick ner sugslangen hela vägen till botten av dunken.

Töm dunken med returlösningsmedlet (Nr 3) i en behållare för farligt avfall, eller i en destillator för återanvändning. Sätt tillbaka dunken under maskinen och stick ner avloppsslangen från tvättboxen (Nr 4) i dunken.

Övrigt:

Byt ut borsten i respektive tvättbox när den blivit spretig och sliten, eller verkningslös av färgavlagringar.

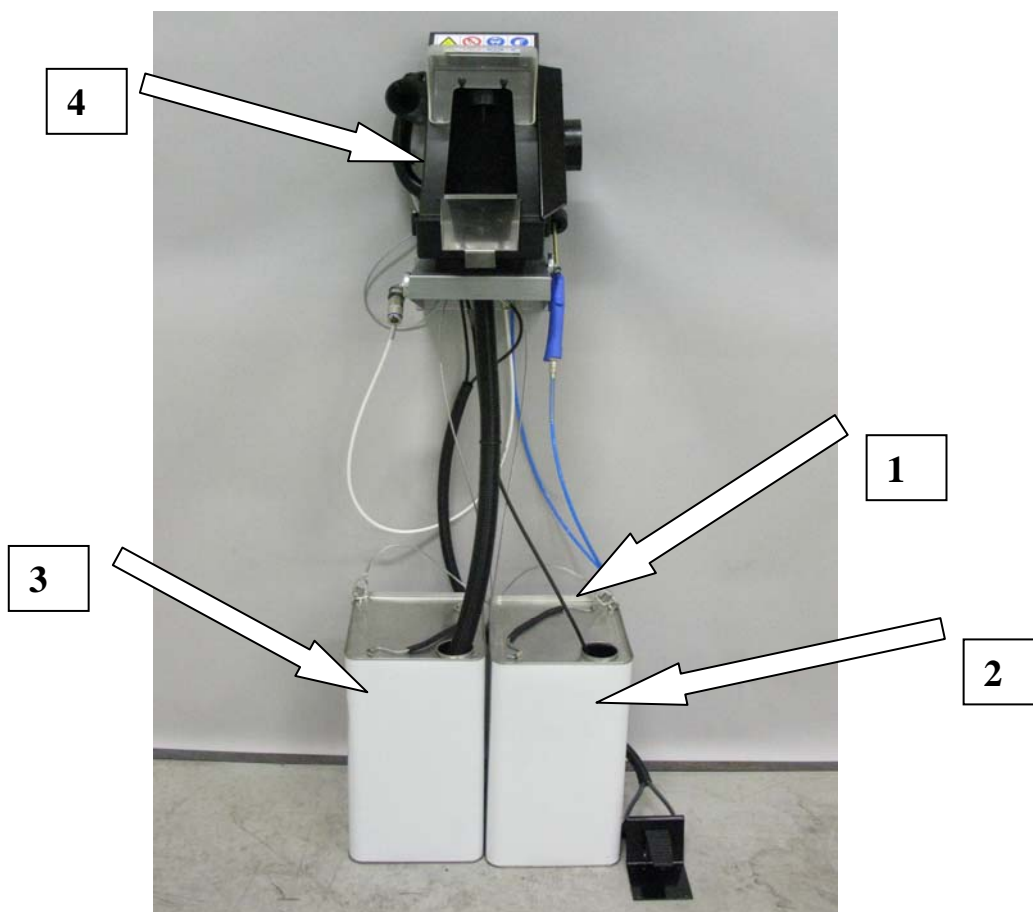

SÄKERHETSINFORMATION

För att upprätthålla maskinens höga säkerhet måste följande punkter följas:

- Maskinen måste installeras som denna manual föreskriver.
- Maskinen skall användas som denna manual föreskriver.
- Underhållet av maskinen måste utföras som denna manual föreskriver.
- Endast originalreservdelar får användas.
- Denna manual måste alltid finnas tillgänglig vid maskinen.

GARANTI

Hedson Technologies AB ersätter alla felaktiga delar på DRESTER Quick Rinse QR-20 med nya, i enlighet med "Warranty Terms for Hedson Technologies AB Nr. 7.2-8". Garantin gäller endast om maskinen använts på föreskrivet sätt och omfattar ej reparationsarbete. Om garanti åberopas, skall maskinens serienummer och tillverkningsår alltid uppges. Dessa uppgifter finns på den silverfärgade märkskylten på maskinen. Garantivillkoren kan variera mellan olika länder. Importören kan ge upplysningar om detta.

TEKNISKA DATA

Tillverkare:	HEDSON AB Hammarvägen 4 232 37 Arlöv Telefonnummer: +46 40-53 42 00
Maskintyp:	DRESTER Quick Rinse QR-20
Tillåtna lösningsmedel:	Se avsnittet "Tillåtna lösningsmedel"
Vätskevolym i maskinen:	Mängden tvättvätska beroende på vald dunkstorlek.
Tryckluftanslutning:	5-12 bar, 100 liter/min
Tomvikt:	6 kg
Huvudmått:	Se bild nedan
Ljudtrycknivå:	< 70 dB(A)

Patentsökt

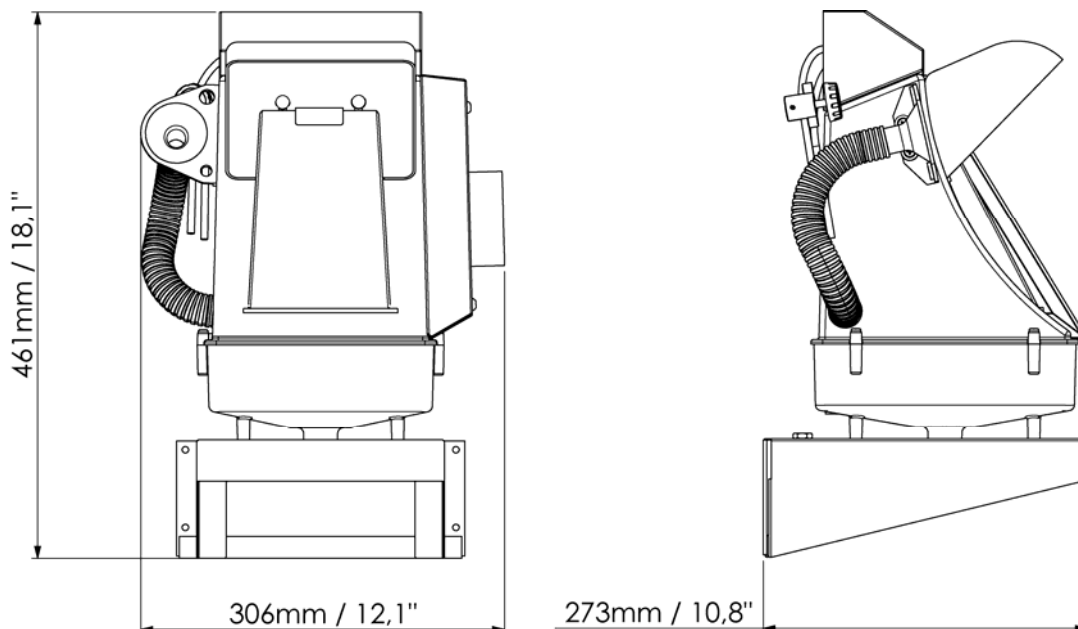

SCOPO DELL'APPARECCHIO

La macchina è progettata per la pulizia di pistole azionate ad aria compressa e usate per la spruzzatura con vernici a base di solvente o ad acqua.

POSIZIONAMENTO DELL'UNITÀ

La macchina DRESTER QR-20 è un'attrezzatura di Categoria 2 (rif. direttiva ATEX 94/9 CE) e può di conseguenza essere collocata in una postazione di lavoro classificata come Zona 1 (rif. direttiva ATEX 1999/92 CE). Se la macchina DRESTER QR-20 viene installata in postazioni di lavoro classificate come Zona 2 (o in postazioni non classificate), lo spazio all'interno di 1m della DRESTER QR-20 deve essere classificata come Zona 2, e l'interno dei condotti come Zona 1. All'interno di quest'area, tutte le apparecchiature, come ad esempio quelle elettriche, devono essere approvate per le Zone descritte. Non è possibile utilizzare apparecchiature che generino fiamme vive o scintille (ad esempio attrezzature per la saldatura o smerigliatura) all'interno di quest'area. È vietato fumare. In caso di qualsiasi dubbio, contattare il comando locale dei vigili del fuoco per consigli.

MONTAGGIO & INSTALLAZIONE

Montaggio

Effettuare il montaggio, l'installazione e la preparazione all'utilizzo dell'unità seguendo la sequenza di immagini inclusa 15367.

Ventilazione

Vi sono tre diverse opzioni per la ventilazione della macchina. Per tutte e tre le opzioni, è necessario assicurare che la velocità del flusso d'aria sull'apertura del box di lavaggio sia pari ad almeno 0,5 m/s (ciò corrisponde ad un volume di ventilazione di 250 m³/h). La ventilazione deve essere collegata in maniera tale che assicuri il collegamento a terra di tutte le parti.

Opzione 1: Collegare la cappa di estrazione ad un condotto metallico, a sua volta collegato ad un sistema di ventilazione approvato per la Zona 1. Il volume di ventilazione deve essere di almeno 250 m³/h.

Opzione 2: Collegare un estrattore pneumatico DRESTER AIRVENT 15140 alla cappa e collegarlo ad un condotto metallico. Tale condotto può condurre verso l'esterno o alternativamente essere collegato ad un sistema di ventilazione approvato per la Zona 1. Il condotto deve avere una superficie interna liscia, non deve essere più lungo di 15 metri e deve essere installato in modo da essere il più rettilineo possibile.

Opzione 3: Collegare la cappa ad un ventilatore elettrico di tipo simile al DRESTER MINIVENT 2055 mediante un condotto metallico. Gli scarichi dal ventilatore devono essere portati all'esterno.

Aria compressa

La macchina deve essere collegata all'aria compressa a 5-12 bar (80-180 psi). Il consumo d'aria della macchina in funzione è di 100 litri/min. L'aria compressa che arriva alla macchina deve essere asciutta e pulita. Se l'aria non viene in precedenza passata attraverso un separatore d'acqua ed un filtro, i componenti della macchina possono subire danni, con eventuale perdita di validità della garanzia sulla stessa.

Collegamento a terra

Assicurarsi che l'attrezzatura sia munita di adeguato collegamento a terra.

Istruzioni per l'uso

È necessario creare delle istruzioni per l'uso in base a questo manuale e tradotte nelle lingue parlate dal personale addetto. Esse vanno sempre conservate in prossimità della macchina.

SOLVENTI CONSENTITI

L'unità è progettata per il lavaggio con acqua o con solventi a base di acqua, adatti al lavaggio di pistole usate con vernici ad acqua.

L'unità è progettata per il lavaggio con solventi e miscele di solventi per il lavaggio di pistole, come l'acetone, il toluene, l'alcol isobutilico (2-metil-1-propanolo), che siano elencati nel Gruppo IIA secondo lo standard IEC 79-20 (EN 60079-20).

ISTRUZIONI DI FUNZIONAMENTO

Seguire la sequenza di immagini alla fine di questo manuale.

MANUTENZIONE

Ricambio dell'acqua o del solvente a base di acqua:

Estrarre dal recipiente (articolo 2) al di sotto dell'unità il tubo di aspirazione (articolo 1) dalla pompa e riempirlo con acqua corrente.

Riposizionare il recipiente al di sotto dell'unità e reinserire il tubo di aspirazione dalla pompa fino in fondo.

Vuotare il recipiente sinistro dell'acqua di risulta (articolo 3) al di sotto dell'unità in un'apposita apparecchiatura che permette di separare l'acqua dai residui di vernice, attraverso un processo di "Flocculazione". Macchinari di questo tipo sono le unità di lavaggio pistole DRESTER 1000, 950, 1050, 9000-TT, 1200 e 2000-TT.

Riposizionare il recipiente al di sotto della macchina ed inserire nel recipiente il tubo di drenaggio dal box di lavaggio (articolo 4).

Ricambio del solvente:

Estrarre il tubo di aspirazione (articolo 1) dal recipiente del solvente (articolo 2) al di sotto dell'unità e sostituirlo con un contenitore contenente solvente pulito ("Solvente consentito" di sopra), quindi inserire il tubo di aspirazione fino in fondo.

Vuotare il contenitore per il solvente di risulta (articolo 3) in un apposito bidone per rifiuti pericolosi, o in un recipiente per il riciclaggio per un eventuale riutilizzo.

Altro:

Sostituire la spazzola nel box di lavaggio quando si è consumata, oppure quando risulta eccessivamente contaminata.

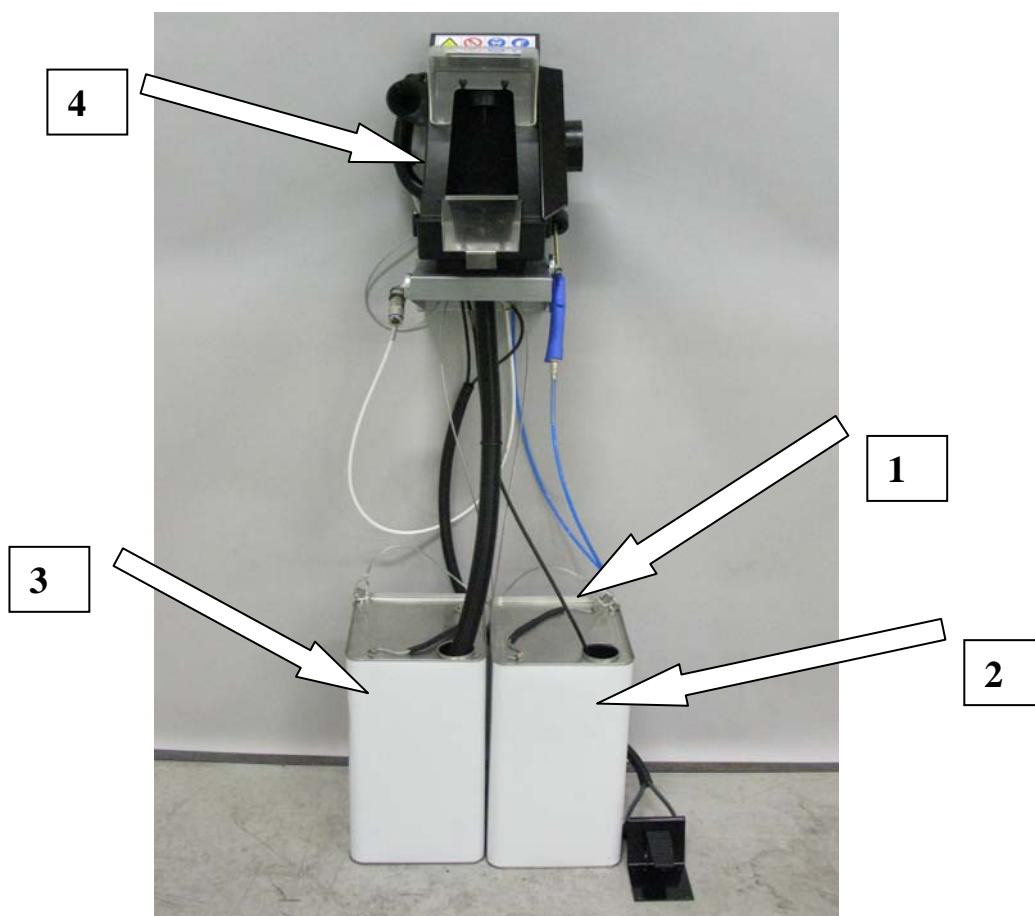

CONSIGLI DI SICUREZZA

Per garantire sempre lo standard di alta sicurezza della macchina, è necessario seguire le istruzioni indicate di seguito:

- la macchina deve essere installata secondo le istruzioni del manuale
- la macchina deve essere utilizzata nel modo prescritto dal manuale
- la manutenzione della macchina deve essere eseguita nel modo indicato nel manuale
- devono essere utilizzati solo ricambi originali
- questo manuale deve sempre essere disponibile nelle vicinanze della macchina e facilmente leggibile.

GARANZIA

La Hedson Technologies AB si impegna a sostituire tutti i particolari difettosi della DRESTER Quick Rinse QR-20 in conformità ai "Termini di garanzia della Hedson Technologies AB Nr. 7,2-8". La garanzia è valida solo se l'attrezzatura è stata impiegata nei modi prescritti e non copre il lavoro di riparazione. Nei reclami in garanzia occorre sempre indicare il numero di serie e l'anno di produzione della macchina. Tali dati sono riportati sulla targhetta color argento presente sulla stessa. Le condizioni di garanzia possono variare da paese a paese. L'importatore può fornire informazioni al riguardo.

DATI TECNICI

Produttore	HEDSON TECHNOLOGIES AB Hammarvägen 4 SE-232 37 Arlöv Svezia Tel.: +46-40- 53 42 00
Tipo di macchina:	DRESTER Quick Rinse QR-20
Solventi consentiti:	Vedere la sezione "Solventi consentiti"
Capacità della macchina:	quantità di acqua in base alla dimensione del recipiente scelto
Collegamento pneumatico:	5-12 bar (80-180 psi), 100 l/min (4 cfm)
Peso	6 kg (13,2 lb)
Dimensioni principali:	Vedere immagine in basso
Livello di pressione acustica:	<70 dB(A)

Brevetto in registrazione

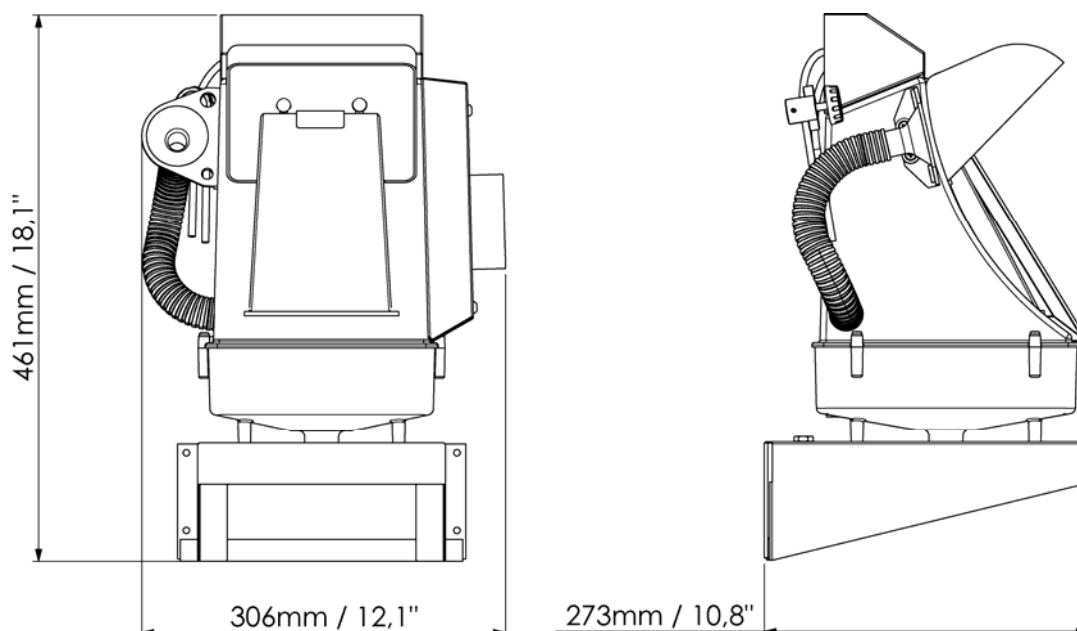

*****ESPAÑOL*****

PROPÓSITO DE LA MÁQUINA

La unidad ha sido diseñada para limpiar pistolas pulverizadoras impulsadas por aire mediante el uso de disolventes de base fina o disolventes de base de agua.

COLOCACIÓN DE LA UNIDAD

La DRESTER QR-20 es un equipo de categoría 2 (ref. ATEX-directiva 94/9 CE) y por lo tanto debe ser colocada en ubicaciones catalogadas como de zona 1 (ref. ATEX-directiva 1999/92 CE). Si la DRESTER QR-20 es instalada en ubicaciones catalogadas como de zona 2 (o en ubicaciones no catalogadas), el espacio dentro de 1m de la Drestler QR-20 debe ser clasificada como Zona 2, y del interior de los conductos como Zona 1. Dentro de esta área, todo el equipo como por ejemplo los artículos eléctricos deben ser aprobados para las zonas descritas. El equipo que genere llamas o chispas (ej. equipo de soldadura o afilamiento) no debe ser utilizado en esta área. Está prohibido fumar. En caso de duda, contacte con las autoridades contra incendios locales para más información.

MONTAJE E INSTALACIÓN

Montaje

Monte, instale y prepare la unidad mediante la secuencia de imágenes adjunta 15367.

Ventilación

Existen tres opciones distintas para la ventilación de la unidad. Para todas ellas, se debe asegurar que la velocidad del flujo de aire sobre la abertura de la caja de limpieza es de al menos 0,5 m/s (correspondiente a un volumen de ventilación de 250 m³/h 160 cfm). La ventilación debe estar conectada de manera que asegure la inmovilización de todas las partes.

Opción 1: Conecte la campana de extracción a un tubo de metal, el cual a su vez está conectado a un sistema de ventilación aprobado para la zona 1. El volumen de ventilación debe ser de al menos 250 m³/h (160 cfm).

Opción 2: Ajuste una DRESTER AIRVENT 15140 impulsada por aire a la campana y conéctela al tubo metálico. Este tubo puede bien finalizar en el exterior o estar conectado a un sistema de ventilación aprobado para la zona 1. El conducto debe tener una superficie interior pulida, no debe superar los 15 metros y debe ser instalado lo más rectamente posible.

Opción 3: Conecte la campana a un ventilador eléctrico del tipo DRESTER MINIVENT 2055 mediante un tubo metálico. El escape del ventilador debe finalizar en el exterior.

Aire comprimido

La unidad debe estar conectada a aire comprimido de 5-12 bar (80-180 psi). Mientras se está utilizando, la unidad consume 100 litros/min. (4 cfm) de aire. El aire comprimido suministrado a la unidad debe estar limpio y seco. Si no pasa primero a través de una trampilla de agua y un filtro, puede causar daños en los componentes neumáticos de la unidad, los cuales invalidarán cualquier reclamo de garantía.

Inmovilización

Asegúrese de que la unidad está debidamente inmovilizada.

Instrucciones de uso

Las instrucciones de operación deben estar formuladas en base a este manual y traducidas a los idiomas utilizados por los empleados. Deben estar siempre disponibles cerca de la máquina.

DISOLVENTES PERMITIDOS

La unidad está diseñada para limpiar con agua, o con disolventes de base de agua utilizados para la limpieza, pistolas pulverizadoras que hayan sido utilizadas para pintar con sistemas de pintura a base de agua.

La unidad también ha sido diseñada para limpiar con disolventes y mezclas de disolventes, pistolas pulverizadoras de limpieza, como por ejemplo, acetona, tolueno, butano (2-metilpropan-1-ol) que se encuentran en la lista como grupo IIA en conformidad con IEC 79-20 (EN 60079-20).

INSTRUCCIONES DE FUNCIONAMIENTO

Siga la secuencia de imágenes al final de este manual.

SERVICIO

Cambio del agua o del disolvente a base de agua:

Extraiga la manguera de succión (artículo 1) del contenedor de agua dulce (artículo 2) bajo la unidad y rellénelo con agua dulce. Vuelva a colocar el contenedor bajo la unidad e inserte la manguera de succión hasta el fondo.

Vacíe el contenedor izquierdo para agua retornada (artículo 3) que se encuentra bajo la unidad en un barril de residuos apropiado para desechos peligrosos, o en una unidad apropiada en la cual el agua retornada pueda ser separada de los residuos de pintura mediante el uso de “tecnología de floculación”. Tales unidades son las Pistolas limpiadoras de DRESTER 1000, 950, 1050, 9000-TT, 1200 y 2000-TT.

Vuelva a poner el contenedor bajo la máquina e introduzca la manguera de drenaje que se encuentra en la caja de limpieza (artículo 4) dentro del contenedor.

Cómo cambiar el disolvente:

Extraiga la manguera de succión (artículo 1) del contenedor del solvente (artículo 2) bajo la unidad y cámbielo por un contenedor que posea disolvente limpio (arriba “disolvente permitido”), luego introduzca la manguera de succión hasta el fondo.

Vacíe el contenedor de disolvente retornado (artículo 3) en un barril de desechos apropiado para desechos peligrosos, o en una recicladora de disolvente para su re-uso.

Otros:

Cambie el cepillo de la caja de limpieza cuando esté desgastado o cuando esté demasiado contaminado.

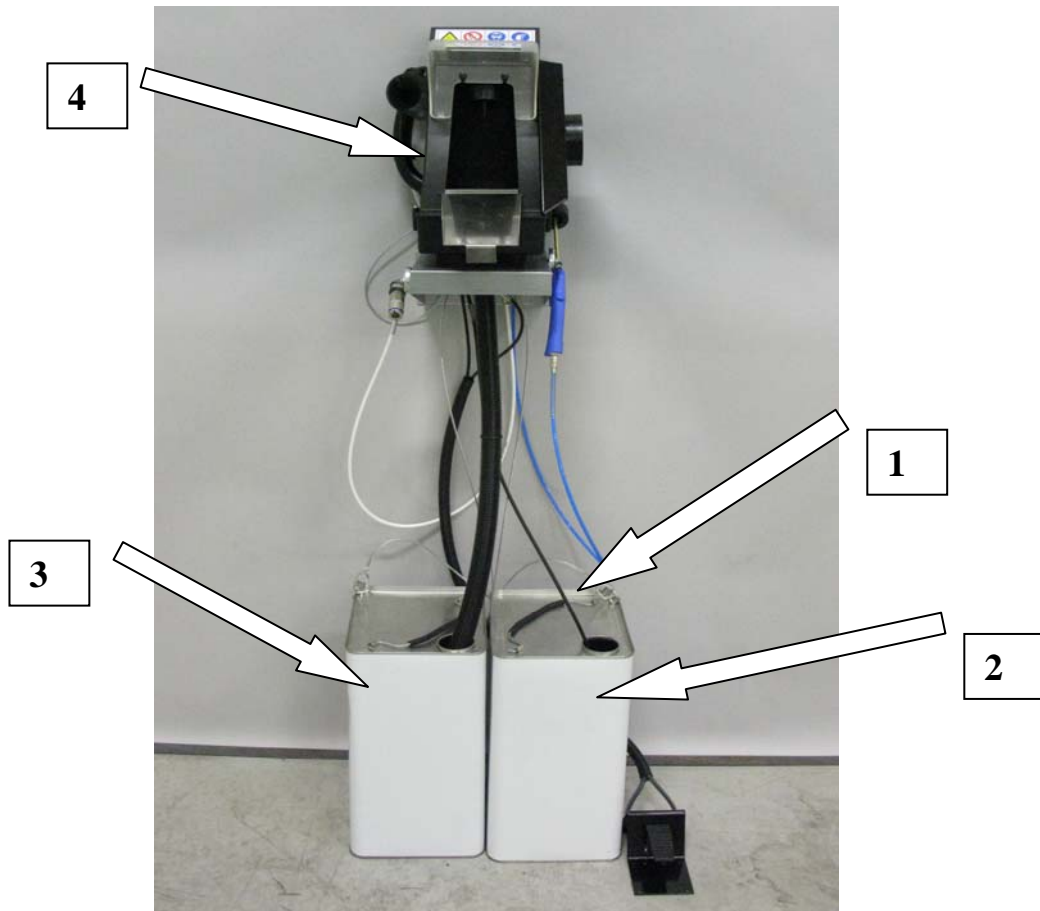

INFORMACIÓN DE SEGURIDAD

Con la finalidad de mantener un alto nivel de seguridad para la unidad, debe asegurarse de cumplir con lo siguiente:

- que la unidad esté instalada según lo descrito por este manual
- que la unidad sea utilizada según lo descrito por este manual
- que la unidad sea mantenida según lo descrito por este manual
- que solamente se utilicen piezas de repuesto originales
- que este manual esté disponible y en condiciones legibles cerca de la unidad.

GARANTÍA

Hedson Technologies AB será la responsable de reemplazar las partes defectuosas en la Aclaradora Rápida DRESTER QR-20, con partes nuevas según lo acordado en los "Términos de garantía de Hedson Technologies AB n° 7,2-8" Esta garantía será válida solamente si la máquina es utilizada de la manera prescrita, y no cubrirá los gastos de reparación. A la hora de llevar a cabo una reclamación mencione siempre el número de serie de la máquina y el año de fabricación. Estos detalles se encuentran en la placa de características plateada de la máquina. Los términos de la garantía pueden variar de país a país. El importador le puede proporcionar más detalles.

DATOS TÉCNICOS

Fabricante	HEDSON TECHNOLOGIES AB Hammarvägen 4 SE-232 37 Arlöv Suecia Tel.: +46-40- 53 42 00
Tipo de máquina:	Aclaradora Rápida DRESTER QR-20
Disolventes permitidos:	Consultar la sección "Disolventes permitidos"
Volumen de líquido de la máquina: contenedor seleccionado	La cantidad de fluido del lavado depende de tamaño de
Aire comprimido necesario:	5-12 bar (80-180 psi), 100 l/min (4 cfm)
Peso	6 kg (13,2 lb)
Dimensiones generales:	Consultar la imagen inferior
Nivel de presión de sonido:	<70 dB (A)

Patente en trámite

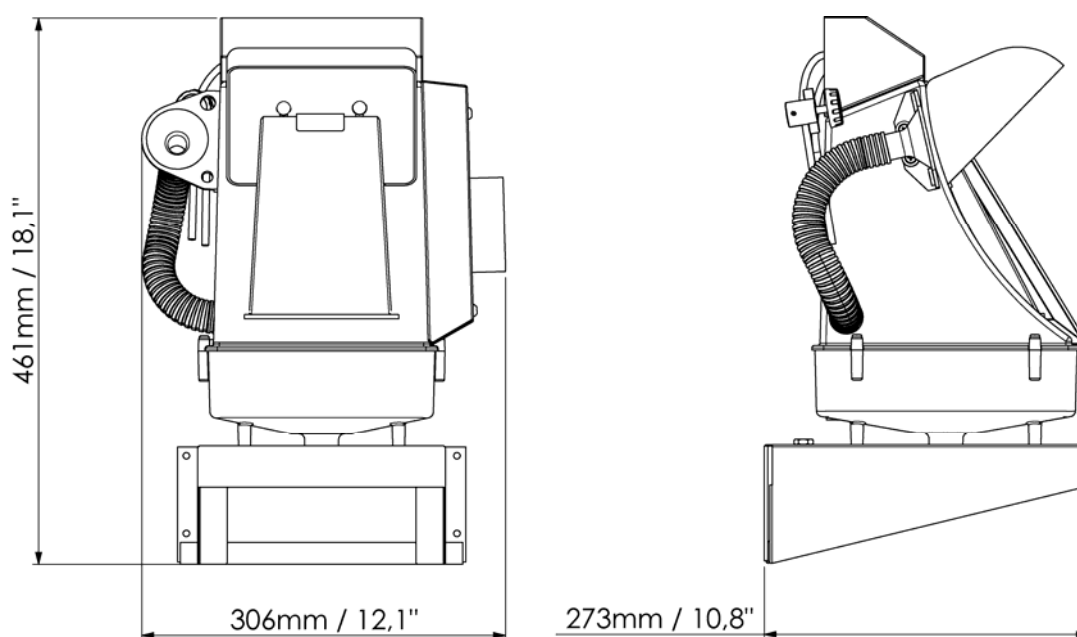

OPERATING INSTRUCTIONS:
BETRIEBSANLEITUNG:
MODE D'EMPLOI :
BRUKSANVISNING:
ISTRUZIONI DI FUNZIONAMENTO:
INSTRUCCIONES DE OPERACIÓN:

1a



English:

Remove the airline.

Deutsch:

Den Luftschlauch entfernen.

Français:

Enlever la liaison aérienne

Svenska:

Koppla loss luftslangen.

Italiano:

Rimuovere il flessibile pneumatico

Espanol:

Remueva el tubo de aire.

1b



English:

Turn the gun, pull the trigger to allow the paint to return to the cup.

Deutsch:

Die Pistole drehen, den Abzug eindrücken, damit die Farbe zurück in den Behälter läuft.

Français:

Tourner le pistolet, presser le déclenchement pour permettre à la peinture de retourner dans le godet.

Svenska:

Vänd pistolen, tryck in avtryckaren för att låta färgen rinna tillbaka till koppen.

Italiano:

Girare la pistola, premere il pulsante di scatto per far ritornare la vernice nella tazza.

Espanol:

Gire la pistola, presione el gatillo para permitir que la pintura vuelva al recipiente.

1c



English:

Then remove the cup.

Deutsch:

Dann den Behälter abnehmen.

Français:

Enlever alors le godet.

Svenska:

Tag sedan av koppen.

Italiano:

Rimuovere la tazza.

Espanol:

Luego remueva el recipiente.

IF CLEANING WATER BORNE:

2a



2b



English: Repeat step 2a and 2b.

Deutsch: Schritt 2a und 2b wiederholen.

Français: Répéter l'étape 2a et 2b.

Svenska: Upprepa steg 2a och 2b.

Italiano: Ripetere passo 2a e 2b.

Espanol: Repetir paso 2a y 2b.

English:

Place the paint channel over the nozzle and pull the trigger.
Press the foot-pedal and rinse the paintchannel of the spraygun.

Deutsch:

Platzieren Sie den Farbkanal über das Mundstück und drücken Sie den Abzug. eindrücken Sie das Fußpedal und spülen Sie den Farbkanal der Spritzpistole.

Français:

Placer le canal de peinture sur le gicleur. Pousser le pistolet vers le haut contre le gicleur et presser le déclenchement.
Laisser la pompe faire 1 à 2 jets.

Svenska:

Placera färgkanalen över munstycket och håll inne avtryckaren.
Tryck på fotpedalen och skölj färgkanalen i pistolen.

Italiano:

Collocare il canale in cui passa la vernice sull'ugello e premere il pulsante di scatto.
Premere il pedale per sciacquare il canale della vernice della pistola.

Espanol:

Ponga el conducto de pintura sobre la boquilla y tire del gatillo.
Pulse el pedal de pie y aclare el conducto de pintura de la pistola de pintar.

English:

Rub the air-cup of the spray-gun against the brush while pulling the trigger.

Deutsch:

Die Pistolenluftkappe gegen die Bürste reiben und den Abzug eindrücken.

Français:

Frotter la tête du pistolet contre la brosse et presser le déclenchement.

Svenska:

Skrubba pistolens nos mot borsten, håll samtidigt inne avtryckaren.

Italiano:

Strofinare la testa della pistola contro la spazzola, e premere il pulsante di scatto.

Espanol:

Frote el depósito de aire de la pistola de pintar contra el cepillo, mantenga cerrado el gatillo.

2c



English:

Connect the airline.
Blow out excess water through the funnel.

Deutsch:

Den Luftschlauch anschliessen.
Abblasen von Wasserresten anhand des Trichters.

Français:

Brancher la liaison aérienne.
Souffler les résidus de eau par l'entonnoir.

Svenska:

Sätt på luftslangen.
Blås ut vattenresterna genom tratten.

Italiano:

Conettere il flessibile pneumatico.
Soffiare le rimanenze di acqua nell'imbuto.

Espanol:

Conecte el tubo de aire.
Elimine el exceso de agua permitiendo la entrada de aire a través del embudo.

3

**English:**

Using the airgun of the unit, remove the remains of water from the outside as well as the paint channel of the spray-gun.

Deutsch:

Die Wasserreste an der Aussenseite bzw. Farbkanal der Pistole mit der Luftpistole entfernen.

Français:

Avec le pistolet à air: Enlever les résidues d'eau de l'extérieur aussi bien que du canal de peinture du pistolet.

Svenska:

Blås bort vattenrester från pistolens utsida och färgkanal med hjälp av luftspistolen.

Italiano:

Rimuovere i residui d'acqua dal canale e l'esterno della pistola con l'aiuto della pistola ad aria.

Espanol:

Elimine los restos de agua del exterior de la pistola de pintar así como del canal interior usando la pistola de aire.