



DRESTER 3600

ENGLISH

DEUTSCH

FRANCAIS

SVENSKA

ITALIANO

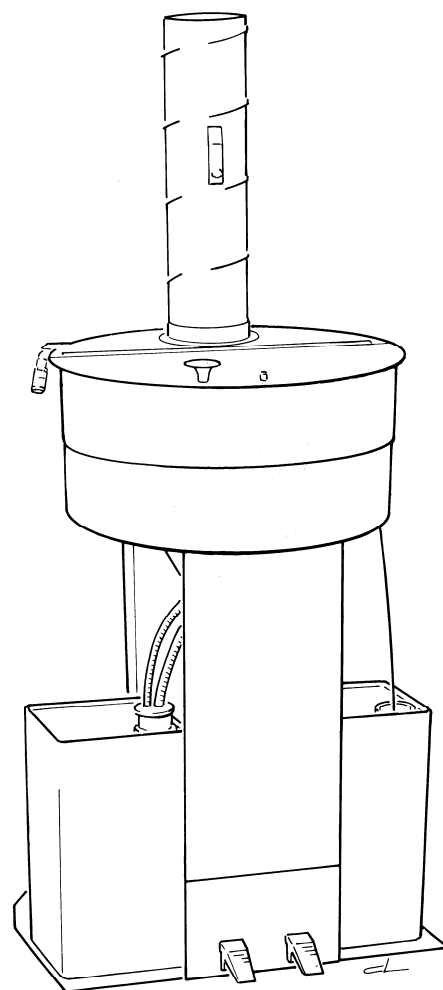

10738 REV:010220/GT

*******ENGLISH*******

PURPOSE OF THE MACHINE

The unit is intended to clean air-driven spray-guns using thinner-based solvents.

ASSEMBLY

The unit is supplied complete in a box. All you need to assemble it is a Phillips screwdriver. Make sure that the two red dots on the air extractor and its housing are sited opposite each other so that the air-driven extractor is correctly positioned.

PLACING THE UNIT

The DRESTER 3600 is equipment Category 2 (ref. ATEX-directive 94/9 EC) and may therefore be placed in locations classified as Zone 1 (ref. ATEX-directive 1999/92 EC). If the DRESTER 3600 is installed in locations classified as Zone 2 (or in unclassified locations), the space within 1 m of the DRESTER 3600 is to be classified as Zone 2, and the inside of the ducting as Zone 1. Within this area, all equipment such as electrical items must be approved for the Zones described. Equipment that generates naked flames or sparks (e.g. welding or grinding equipment) may not be used in this area. Smoking is not permitted. If in any doubt, contact the local fire service authorities for advice.

Make sure that the unit is correctly grounded.

This manual is part of the unit and must be kept accessible at all times.

The unit must be installed in such a way, as to prevent accidental leakage of solvent from spreading into a drain water system, thus representing a hazard to the environment. The unit must be placed in a location where floor and walls can hold an accidental leakage of solvent and prevent it from spreading into a drain water system.

INSTALLATION

Compressed air

The unit must be connected to compressed air of 7-12 bar (110-180 psi). When in use, the unit consumes 250 litres/min (9 cfm) of air. The air connection is at the back of the unit. To prevent pressure drops, the air line and couplings must be adequately dimensioned. The regulator on the unit is pre-set to 6.5 bar (100 psi). This is the optimal setting and must not be altered.

The compressed air supplied to the unit must be clean and dry. If it is not first led through a water trap and filter, it may cause damage to the pneumatic components of the unit, which will invalidate any warranty claims.

Fit a connector to the air line on the left side of the unit (see item 1 in Picture 1). This air line is intended to blow out the spray-gun after the cleaning procedure.

Ventilation

The air-driven extractor (see item 4 in Picture 1) must be connected to a metal ducting to lead the exhaust outdoors. An alternative is to lead it into a hood that is in turn connected to a suitable ventilation system approved for Zone 1. This hood should have an open design so as to avoid constant extraction (see Picture 4).

The metal ducting may not be longer than 15 metres, and must be connected in such a way as to ensure grounding.

PERMITTED SOLVENTS

The machine can be used with solvents and solvent mixtures for spray-gun cleaning, such as acetone, toluene, xylene, isobutanol (2-methylpropan-1-ol) that are listed as Group IIA according to IEC 79-20 (EN 60079-20).

PREPARATIONS FOR USE

Solvent drums

Take a drum full of clean solvent and an empty drum of the same size. Pour approximately half of the solvent into the empty drum and place one drum on the left hand side (see item 2 in Picture 1) and the other drum on the right-hand side of the unit (see item 3 in Picture 1). The left drum contains the circulating solvent for the pre-wash cycle, and the right drum contains the solvent for rinsing. The contents of the right drum will gradually be used up and transferred to the left drum. When the right-hand side drum is empty, remove the left-hand drum and repeat the process with a new drum of the same size full of clean solvent

Note: The free volume in the left drum must be larger than the volume of solvent in the right drum, otherwise the left drum might overflow.

The hoses on either side of the unit are inserted into the drums (see Picture 2). If the openings of the drums are too small (they must however be over 41 mm in diameter), the adapters used should be replaced with the enclosed smaller ones. If the drum openings are too large, a special adapter must be made and fitted to seal the drum openings. The opening of the drum must be well sealed by the adapter.

If tall drums are used, the height of the unit can be adjusted. You do this by bolting the unit's stand onto the Base Plate tray through the stand's alternative lower holes (see Picture 3). In addition the front cover must be moved to their lower alternative positions. Finally, a cover-plate (DRESTER option 9140) should be fitted (see Picture 3).

Operating instructions

Operating instructions should be formulated on the basis of this manual and translated into the language spoken by the employees. It should always be available close to the machine.

OPERATING INSTRUCTIONS

Empty the spray-gun of any residual paint into a separate spills-dish.

Open the lid and place the spray-gun inside (see Pictures 6,7 and 8). Be sure to fit the trigger clip (see Picture 5), and connect the air line (see item 3 in Picture 6). Gravity fed spray-guns also require an extension pipe (see item 1 in Picture 6). For the gravity fed spray-gun, you always get the best cleaning result if the spray-gun is dismantled and placed in the washing compartment as seen in Picture 6.

The air line (see item 3 in Picture 6) prevents solvent from entering the spray-gun's air channels during washing. This air line should be equipped with a conical plug that fits into the spray-gun's air inlet (see Picture 9).

Close the lid, and start the automatic pre-wash cycle by pressing the right foot pedal. The spray-gun will now be automatically cleaned for approx. 1.5 minutes with circulating solvent.

When the cleaning procedure is completed, the lid can be opened and the spray-gun be taken out. It can now be manually rinsed with clean solvent if required. As long as the left foot pedal is depressed, a jet of clean solvent will be sprayed from the nozzle under the lid. The fumes are removed by the extractor, which is automatically activated when the lid is opened.

Finally, it is possible to blow out the spray-gun. Connect the spray-gun to the air line on the left side of the machine (see item 1 in Picture 1), and blow out the spray-gun through the funnel under the lid. By using this funnel, you prevent the fumes from spreading within the premises.

Close the lid after cleaning.

SAFETY INFORMATION

In order to maintain the high safety standard of the unit, you should ensure the following:

- that the unit is installed in the manner prescribed in this manual
- that the unit is used in the manner prescribed in this manual
- that the unit is maintained in the manner prescribed in this manual
- that only original spare parts are used
- that this manual is kept available and in legible condition close to the unit.

The unit is equipped with a safety valve that will interrupt the automatic pre-wash cycle if the lid is opened before the wash cycle is completed.

Always wear protective solvent-resistant gloves when handling the cleaned and still wet spray-gun.

Personnel suffering from chronic respiratory problems or allergies to solvents used must not operate the machine.

Two fire extinguishers must always be kept nearby when working with flammable solvents.

The spray-gun must be suitable for cleaning in spray-gun cleaning machines (ref. Category 2 according to EN 13463-1/2001)

If plastic drums are used, the openings should be wiped with a damp cloth to avoid static electricity.

SERVICE

Weekly:

- Loosen the centre bolt holding the spray-cradle and remove it.
- Remove the strainer at the bottom of the washing compartment and clean it.
- Clean the washing compartment.
- Reassemble the parts.

Monthly:

- Remove the five nozzles (see Picture 10) and clean them with clean solvent.

When changing drums:

- Check and if necessary clean the strainer on the suction hose for circulating solvent.

WARRANTY

Hedson Technologies AB will replace all faulty parts on the DRESTER 3600 with new parts in accordance with the "Warranty Terms for Hedson Technologies AB No. 7.2-8". This warranty only remains valid if the machine is used in the prescribed manner, and it does not cover the cost of repairs. Always state the machine's serial number and year of manufacture if making a claim under warranty. These can be found on the machine's silver-coloured rating plate. The warranty terms may vary from country to country. The importer can provide you with details.

TECHNICAL DATA

Manufacturer:	HEDSON TECHNOLOGIES AB Hammarvägen 4 SE-232 37 Arlöv Sweden ☎ +46-40-53 42 00
Type of machine:	DRESTER 3600
Liquid volume of machine:	12.5 + 12,5 litres
Permitted solvents:	See section "Permitted Solvents"
Compressed air needed:	7-12 bar (110-180 psi), 250 l/min (9 cfm)
Extraction capacity:	140 m ³ /hour (82 cfm) (with a 15 m extension) 180 m ³ /hour (106 cfm) (with a 5 m extension)
Pump capacity:	10 l/minute,
Solvent pressure:	2 bar (30 psi)
Weight:	30 kg
Overall dimensions:	Height: 990 mm (39"), max. diameter: 563 mm (22"), width: 700 mm (27,5")
Extractor diameter:	125 mm (5")
Sound pressure level:	<70 dB(A)

*****DEUTSCH*****

VERWENDUNGSZWECK

Reinigung von druckluftbetriebenen Farbspritzpistolen mit Lösemitteln.

MONTAGE

Das Gerät wird montagefertig in einem Karton geliefert. Für die Endmontage wird nur ein Kreuzschlitz-Schraubendreher benötigt. Achtung: Zur korrekten Montage der Absaugvorrichtung muss der Anschlussstutzen so positioniert werden, dass die beiden roten Punkte übereinander liegen.

AUFSTELLUNG

DRESTER 3600 entspricht der Gerätekategorie „2“ (ATEX-Richtlinie 94/9 EG) und darf demnach in einem Arbeitsraum Zone 1 (ATEX-Richtlinie 1999/92 EG) aufgestellt werden. Sollte DRESTER 3600 in einen Arbeitsraum Zone 2 (oder in einem unklassifizierten Bereich) der Bereich 1 m ringsum der DRESTER 3600, ist als Zone 2 zu betrachten und die Innenseite der Absaugleitung als Zone 1. In diesem Bereich muss alle Ausstattung wie z.B. elektrische Betriebsmittel für die entsprechende Zone zugelassen sein. Offenes Feuer oder andere wirksame Zündquellen (z.B. Schweißgeräte, Schleifmaschinen usw.) sind verboten. Ebenso das Rauchen. Im Zweifelsfall berät die Feuerwehr bzw. die zuständige Berufsgenossenschaft.

Auf guten Potentialausgleich (Erdung) das Gerät achten.

Diese Benutzerinformation ist Bestandteil des Geräts und ständig verfügbar aufzubewahren.

Das Gerät darf nur so aufgestellt und betrieben werden, dass ein unkontrolliertes Auslaufen des Lösemittels keine Umweltschädigung hervorruft. Dies muss z.B. durch lösemittelfeste Wände und Fußboden ohne Ablauf sichergestellt werden.

INSTALLATION

Druckluft

Das Gerät an Druckluft von 7-12 bar anschließen. Der Luftbedarf beträgt beim Betrieb des Gerätes 250 Liter/Minute. Der Luftanschluss befindet sich an der Rückseite des Gerätes. Um den Druckabfall zu minimieren, sind Druckluftschlauch und Kupplungen ausreichend zu dimensionieren. Der Druckregler an dem Gerät ist herstellerseitig auf 6,5 bar eingestellt und darf nicht verändert werden.

Es darf nur vorgetrocknete und gereinigte Druckluft verwendet werden. In jedem Fall ist der integrierte Wasserabscheider (mit Filter) zu verwenden, damit die Herstellergarantie nicht erlischt.

Eine Schnellkupplung am Luftschlauch auf der linken Seite des Gerätes montieren (siehe Bild 1; Nr. 1). Hiermit kann die Spritzpistole nach dem Waschvorgang ausgeblasen werden.

Absaugung

Die pneumatische Absaugvorrichtung (siehe Bild 1; Nr. 4) wird an einen Abluftschlauch aus Metall angeschlossen und direkt ins Freie geleitet. Eine andere Möglichkeit bietet die Einleitung in eine Haube eines vorhandenen -für Zone 1 geeigneten- Abluftsystems. Diese Haube muss offen gebaut sein (siehe Bild 4), damit das Gerät nicht ständig zwangsweise abgesaugt wird.

Der Abluftschlauch darf nicht länger als 15 Meter sein. Auf elektrisch leitfähige Verbindungen zwischen allen metallischen Teilen achten, um elektrostatische Aufladungen zu vermeiden.

ZULÄSSIGE LÖSEMittel

Waschverdünnung, Mischungen von Lösemitteln wie z.B. Aceton, Toluol, Xylol, Isobutanol (2-Methylpropan-1-ol) die laut IEC 79-20 (EN 60079-20) der Gruppe IIA zugeordnet sind.

INBETRIEBNAHME

Lösemittelfässer

Ein Fass halbvoll mit Lösemittel füllen. Das Fass links neben das Gerät stellen (siehe Bild 1; Nr. 2). Ein zweites max. halb so großes volles Fass rechts unter das Gerät stellen (siehe Bild 1; Nr. 3). Das linke Fass enthält das umlaufende Lösemittel für die Vorreinigung. Im rechten Fass befindet sich das Lösemittel für die Klarspülung. Dies wird nach und nach in das linke Fass überführt.

Wichtig: das freie Volumen des linken Fasses muss größer sein als die Lösemittelmenge im rechten Fass, da sonst das linke Fass überfüllt wird.

Die links und rechts am Gerät befindlichen Schläuche werden in die Fässer hineingesteckt (siehe Bild 2). Falls die Öffnungen in den Fässern zu klein sind, (Minstdurchmesser 41mm) die montierten Adapter (siehe Bild 2; Nr 2) durch die mitgelieferten kleineren austauschen. Sollten die Fassöffnungen zu groß sein, müssen geeignete größere Adapter verwendet werden. In jedem Fall muss die Fassöffnung durch den Adapter dicht verschlossen sein.

Für höhere Fässer ist das Gerät in der Höhe verstellbar. Dazu wird das Gerät über die unteren Befestigungslöcher des Gestells (siehe Bild 3) mit der Auffangwanne verschraubt. Ebenso ist das Vorderblech in der unteren Position zu montieren. Anschließend kann die nunmehr freie Öffnung über dem Vorderblech mit dem Zusatzblech (Zubehör DRESTER Nr. 9140, siehe Bild 3) verschlossen werden.

Betriebsanweisung

Anhand dieser Benutzerinformation ist eine Betriebsanweisung in der Sprache der Beschäftigten zu erstellen und dauerhaft in der Nähe des Gerätes anzubringen.

BETRIEB

Überschüssige Farbreste aus Farbbechern nicht im Gerät auswaschen, sondern vorher in Lack-Sammelbehälter entleeren!

Die Klappe öffnen und die Spritzpistole in die Reinigungskammer legen (siehe Bild 6;7 und 8). Genau beachten, dass die Bügelklemme (siehe Bild 5) sowie der Luftschlauch (siehe Bild 6; Nr. 3) angebracht werden. Bei Fließbecherpistolen ist zusätzlich ein Verlängerungsrohr erforderlich (siehe Bild 6; Nr. 1). Hierbei erhält man das beste Waschresultat, wenn die Pistole zerlegt und nach Bild 6 platziert wird.

Der Luftschlauch (siehe Bild 6; Nr. 3) verhindert das Eindringen von Lösemittel in die Luftkanäle der Pistole während des Waschvorgangs. Dieser Luftschlauch muss mit einem konischen Stopfen versehen werden, der in den Luftanschluss der Spritzpistole passt (siehe Bild 9).

Die Klappe schließen und den automatischen Waschvorgang durch Druck auf das rechte Fußventil starten. Die Pistole wird nun mit umlaufendem Lösemittel etwa 1,5 Minuten lang gereinigt.

Hiernach kann die Klappe geöffnet und die Pistole dem Gerät entnommen werden. Falls erforderlich, kann die Pistole nun mit sauberem Lösemittel nachgereinigt werden. Solange das linke Fußventil betätigt wird, sprüht sauberes Lösemittel aus dem Mundstück unter der Klappe. Die Dämpfe werden von der pneumatischen Absaugvorrichtung erfasst. Die Absaugung startet, sobald die Klappe geöffnet wird.

Am Ende kann die Pistole durchgeblasen werden. Hierzu wird der Schlauch auf der linken Seite des Gerätes (siehe Bild 1; Nr. 1) angeschlossen. Für das Freiblasen der Pistole ist der Trichter unter der Klappe zu verwenden. Dadurch wird verhindert, dass Lösemitteldämpfe und Nebel unkontrolliert entweichen.

Nach dem Reinigungsvorgang ist die Klappe zu schließen.

SICHERHEITSINFORMATIONEN

Um die hohe Sicherheit des Gerätes zu erhalten, müssen folgende Punkte befolgt werden:

- Das Gerät muss laut Vorgabe installiert werden
- Das Gerät muss bestimmungsgemäß betrieben werden
- Die Wartung des Gerätes muss laut Vorgaben ausgeführt werden
- Es dürfen nur Originalersatzteile verwendet werden
- Diese Betriebsanleitung muss bei dem Gerät vorhanden sein.

Das Gerät ist mit einem Sicherheitsventil ausgestattet. Es schaltet ab, wenn die Klappe geöffnet wird, bevor der automatische Waschvorgang beendet ist.

Beim Hantieren mit der gereinigten, noch feuchten Pistole Schutzhandschuhe benutzen, die gegen die verwendeten Lösemittel beständig sind.

Personen mit chronischen Atembeschwerden und allergischen Reaktionen gegen die verwendeten Lösemittel dürfen nicht an dem Gerät beschäftigt werden.

Bei Verwendung brennbarer Lösemittel müssen 2 Handfeuerlöscher der Größe IV P12 im Aufstellungsraum vorhanden sein.

Die Spritzpistolen müssen für die Reinigung in Farbspritzpistolen-Reinigungsgeräten geeignet sein. (Hinweis: Kategorie 2 nach EN 13463-1 / 2001).

Bei Verwendung von Kunststofffässern sind diese zur Beseitigung eventueller statischer Aufladung im Bereich der Schlauch Einführöffnungen mit einem feuchten Lappen abzuwischen.

WARTUNG

Wöchentlich:

- Befestigungsbolzen im Zentrum des Düsenkranzes lösen und beide Teile herausnehmen.
- Sieb auf dem Boden der Reinigungskammer entfernen und reinigen.
- Reinigungskammer säubern.
- Ausgebaute Teile in umgekehrter Reihenfolge wieder montieren.

Monatlich:

- Sprühdüsen (5 Stück) herausschrauben (siehe Bild 10) und mit frischem Lösemittel reinigen.

Bei Fasswechsel:

- Sieb auf dem Saugschlauch für umlaufendes Lösemittel kontrollieren und ggf. reinigen.

GARANTIE

Für DRESTER 3600 übernimmt Hedson Technologies AB eine Garantie für fehlerhafte Teile laut „Warranty Terms for Hedson Technologies AB Nr. 7.2-8“. Die Garantie erlischt bei unsachgemäßem Gebrauch sowie bei Fremdeinwirkungen und deckt keine Reparaturarbeiten. Bei Garantieansprüchen sind stets die Seriennummer und das Baujahr anzugeben. Diese Angaben befinden sich auf dem silbernen Fabrik Schild des Geräts. Garantiebedingungen können in verschiedenen Ländern von einander abweichen. Auskunft erteilt der jeweilige Importeur.

TECHNISCHE DATEN

Hersteller:	HEDSON TECHNOLOGIES Hammarvägen 4 S - 232 37 Arlöv Telefon: +46 40 - 53 42 00
Gerätetyp:	DRESTER 3600
Füllmenge:	12,5+12,5 Liter
Zulässige Lösemittel:	siehe Abschnitt „Zulässige Lösemittel“
Druckluftanschluss:	7-12 bar, 250 Liter/min
Abluftvolumenstrom:	140 m ³ /h bei 15m Abluftschlauch, 180 m ³ /h bei 5 m Schlauch
Pumpenförderleistung:	10 l/min Arbeitsdruck: 2 bar
Leergewicht:	30 kg
Hauptmaße:	990 mm Höhe, 563 mm größter Durchmesser, 700 mm Breite
Durchmesser Absaugvorrichtung:	125 mm
Schalldruckpegel:	<70 dB(A)

*****FRANÇAIS*****

UTILISATION

Nettoyage de pistolets à peinture avec solvants type diluant.

MONTAGE

La machine est livrée dans un carton, prête au montage. La seule chose dont vous avez besoin est d'un tournevis cruciforme.
Remarque: Veuillez tenir compte des points rouges afin que l'extracteur pneumatique soit assemblé correctement.

MISE EN PLACE

DRESTER 3600 constitue un équipement de Catégorie 2 (cf. directive ATEX n° 94/9/CE) et peut donc être placé dans un espace de travail classé comme Zone 1 (cf. directive ATEX n° 1999/92 CE). Si DRESTER 3600 est installé dans un espace de travail classé comme Zone 2 (ou non classé), l'espace intérieur de 1m de la DRESTER 3600 doit être classé Zone 2, et l'intérieur de la canalisation doit être classé Zone 1. Tous les équipements se trouvant dans ce rayon, p.ex. les installations électriques, doivent être homologués pour les zones respectives. Aucun feu ouvert ou équipement pouvant produire des étincelles (par exemple une unité de soudage, une ponceuse, etc.) ne sont autorisés. Il est également interdit de fumer. En cas de doute, contacter les services pompiers locaux.

Vérifier que la machine est correctement mise à la terre.

Ce manuel fait partie de l'équipement et doit être conservé de manière à être toujours accessible.

La machine doit impérativement être installée et utilisée de manière à ce que les éventuelles fuites de solvant ne présentent aucun danger pour l'environnement. Elle doit être placée dans un local où il n'y a pas de bouche d'égout et dont les murs et le sol tolèrent le solvant.

INSTALLATION

Air comprimé

La machine doit être raccordée à de l'air comprimé de 7 à 12 bars. La consommation d'air est de 250 litres/min. L'arrivée d'air est placée au dos de la machine. S'assurer que l'arrivée d'air soit assez large afin d'éviter une perte de pression. Le régulateur d'air de la machine est pré-réglé à 6,5 bars. C'est un réglage optimal qui ne doit pas être changé.

L'air comprimé doit être sec et propre. Si l'air ne passe pas d'abord par un séparateur d'eau et un filtre, les composants pneumatiques de la machine risquent d'être endommagés, auquel cas la garantie de la machine sera annulée.

Installer un raccordement rapide pour pistolets au tuyau d'air sur le côté gauche de la machine (no 1, figure no 1). Ce tuyau d'air est destiné au soufflement du pistolet après le lavage.

Extraction

Raccorder l'extracteur pneumatique à un tuyau de prolongation métallique et le conduire soit à travers un mur extérieur soit à un capot raccordé à un système de ventilation homologué pour un lieu classé comme Zone 1. Ce capot doit être construit d'une façon ouverte à ne pas ventiler constamment la machine (voir figure 4).

Le tuyau métallique ne doit pas être plus de 15 mètres de long et être mis à terre à la machine.

SOLVANTS AUTORISES

Les diluants de nettoyage, les mélanges de solvants, p.ex. l'acétone, le toluène, le sylène, l'isobutanol (2-méthylpropan-1-ol) qui, selon la norme CEI 79-20 (EN 60079-20) appartiennent au groupe IIA.

PRÉPARATION

Bidons de solvant

Prendre un bidon plein de solvant propre et un bidon vide de la même grandeur. Verser environ la moitié du solvant dans le bidon vide et placer un bidon sur le côté gauche de la machine (fig. 1, n° 2) et l'autre bidon sur le côté droit (fig. 1, n° 3). Le bidon gauche contient du solvant en circulation pour le pré-lavage et le bidon droit du solvant propre pour le rinçage. Le contenu du bidon droit sera consommé graduellement et transféré dans le bidon gauche. Quand le bidon droit est vide, enlever le bidon gauche et répéter le procédé avec un nouveau bidon de la même grandeur plein de solvant propre.

Important: Le volume libre du bidon de gauche doit être supérieur à la quantité de solvant du bidon de droite. Dans le cas contraire, le bidon de gauche risque de déborder.

Introduire dans les bidons les tuyaux des deux côtés de la machine (voir figure 2). Si les trous des bidons sont trop petits, (ils doivent pourtant être de 41 mm de diamètre au minimum), les cônes pré-montés doivent être remplacés par le modèle de taille inférieure livré avec la machine. Si les trous sont trop grands, il faut procurer des cônes spéciaux pour empêcher les fuites entre le passage de tuyaux et le bidon. Le trou du bidon doit être proprement bouché par le cône de bidon.

Pour des bidons très hauts, la machine peut être ajustée à une position plus haute en fixant le support de la machine au plateau de base par les trous alternatifs plus bas du support (voir figure 3). En outre, la plaque frontale doit être fixée par les trous alternatifs plus bas. Finalement, une plaque doit être fixée (Option Drester n° 9140) pour couvrir l'espace ouvert sur le devant (voir figure 3).

Notices

Ce manuel doit être traduit dans d'autres langues que parlent les employés et toujours être à proximité de la machine.

MODE D'EMPLOI

Vider les résidus de peinture du pistolet dans un récipient séparé destiné aux résidus.

Ouvrir le capot et placer le pistolet dans la cuve de lavage (voir figures 6, 7 et 8). Veuillez noter l'étrier de blocage de la gâchette (voir fig. 5), le tuyau d'air (no 3, fig. 6) et – pour les pistolets à gravité – le tuyau de rallongement (fig. 6, n° 1). Pour les pistolets à gravité, on obtient toujours un résultat optimal si on les démonte avant de les placer dans la cuve de lavage conformément à la figure 6.

Le tuyau d'air (figure 6, n° 3) assure que le solvant n'entre pas dans le système d'air du pistolet pendant le cycle de lavage. Ce tuyau d'air doit être équipé avec un bouchon conique s'adaptant à l'arrivée d'air du pistolet (voir fig. 9).

Fermer le capot et démarrer le cycle de lavage automatique en appuyant sur la pédale de droite. Le pistolet est nettoyé automatiquement pendant environ 1,5 minutes avec du solvant en circulation.

Lorsque le cycle de lavage est terminé, on peut ouvrir le capot et sortir le pistolet. Si nécessaire, le rincer manuellement avec du solvant propre. En appuyant sur la pédale de gauche, un jet de solvant propre sort de la buse de rinçage placée sous le capot et les vapeurs nocives sont aspirées par l'extracteur. Quand le capot est ouvert, l'extracteur démarre automatiquement.

Finalement, on peut souffler le pistolet. Brancher le tuyau d'air du côté gauche de la machine (fig. 1, n° 1), et souffler le pistolet par l'entonnoir sous le capot. En utilisant cet entonnoir les vapeurs de solvant sont renvoyées à la machine.

Refermer le capot après le nettoyage.

PRESCRIPTIONS DE SECURITE

Afin que la haute sécurité de la machine soit garantie, les points suivants sont à observer:

- La machine doit être installée selon les instructions.
- La machine doit être utilisée selon les instructions.
- La machine doit être entretenue selon les instructions.
- Uniquement des pièces détachées d'origine doivent être utilisées.
- Ce mode d'emploi doit toujours être disponible près de la machine.

La machine est munie d'une valve de sécurité qui arrête le lavage automatique si le capot est ouvert pendant le cycle de lavage.

Pour manier un pistolet nettoyé encore mouillé, utiliser des gants de protection résistant au solvant.

Les personnes allergiques aux solvants utilisés, ou souffrant de troubles respiratoires chroniques, ne doivent pas être occupées à la machine.

Deux extincteurs doivent toujours être à portée de main en cas d'utilisation de solvants inflammables.

Le pistolet à peinture doit être adapté pour nettoyage dans les laveurs de pistolets (réf. Catégorie 2 selon EN 13463-1/2001).

Si des bidons en plastique sont utilisés, essuyer ceux-ci avec un linge humide autour des trous afin d'éviter la formation d'électricité statique.

ENTRETIEN

Chaque semaine:

- Desserrer le boulon central de la couronne de buses d'arrosage et démonter celle-ci.
- Enlever le tamis se trouvant au fond de la cuve de lavage et le nettoyer.
- Nettoyer la cuve de lavage.
- Remonter les pièces.

Chaque mois:

- Dévisser les 5 buses (voir fig. 10) et les nettoyer avec du solvant propre.

Lors du remplacement des bidons:

- Contrôler et nettoyer, si nécessaire, le tamis sur le tuyau d'aspiration dans le bidon gauche.

GARANTIE

Hedson Technologies AB remplace tous les éléments défectueux de DRESTER 3600 par des composants neufs, conformément aux conditions énoncées sous «Warranty Terms for Hedson Technologies AB Nr. 7.2-8». La garantie est uniquement valable en cas d'utilisation correcte de la machine et ne couvre pas les réparations. En cas d'exigence de la garantie, veuillez toujours indiquer le numéro de série de la machine ainsi que son année de fabrication. Ces indications se trouvent sur la plaquette argentée au dos de la machine. Dans certains pays des conditions de garantie supplémentaires peuvent être valables, veuillez contacter l'importateur.

INFORMATIONS TECHNIQUES

Fabricant:	HEDSON TECHNOLOGIES AB Hammarvägen 4 232 37 Arlöv Suède Téléphone: +46 40 53 42 00
Type:	DRESTER 3600
Capacité de solvant:	12,5+12,5 litres
Solvants autorisés :	Voir la section «Solvants autorisés»
Raccordement de l'air comprimé:	7-12 bars, 250 l/min
Volume de ventilation:	140 m ³ /h (avec 15 m de rallongement), 180 m ³ /h (avec 5 m de rallongement)
Capacité de pompe:	10 l/min
Pression du solvant:	2 bars
Poids à vide:	30 kg
Dimensions:	Hauteur 990 mm, diamètre max. 563 mm, largeur 700 mm
Diamètre de l'extracteur:	125 mm
Niveau de pression acoustique:	<70 dB(A)

*****SVENSKA*****

ANVÄNDNINGSSOMRÅDE

Maskinen är avsedd för att rengöra tryckluftsdrivna färgsprutpistoler med lösningsmedel typ thinner.

MONTERING

Maskinen levereras monteringsfärdig i en kartong. Det enda verktyg som behövs för slutmontering är en stjärnskruvmejsel.
Observera: För att det tryckluftsdrivna utsuget skall bli korrekt monterat, skall det orienteras så, att de båda röda punkterna ligger mot varandra.

PLACERING

DRESTER 3600 är utrustning Kategori 2 (ref. ATEX-direktiv 94/9 EG) och får följaktligen placeras i ett arbetsutrymme klassat som Zon 1 (ref. ATEX-direktiv 1999/92 EG). Om DRESTER 3600 installeras i ett arbetsutrymme klassat som Zon 2 (eller i ett oklassat utrymme) skall området inom 1 meter kring Drester BOXER 3600 klassas som zon 2 och insidan av utsuget som zon 1. Inom detta område måste all utrustning, t.ex. elektriska anordningar, vara godkänd för respektive Zon. Öppen eld eller gnistbildande utrustning (t.ex. svetsaggregat och slipmaskiner) får inte förekomma. Rökning är heller inte tillåtet. Kontakta den lokala brandmyndigheten om tveksamhet råder.

Se till att maskinen jordas ordentligt.

Denna manual är en del av utrustningen och skall förvaras så att den alltid finns tillgänglig.

Maskinen får endast placeras och användas så att ett eventuellt läckage av lösningsmedel inte utgör någon fara för miljön. Maskinen måste placeras på ett sådant sätt, att något annat, t.ex. väggar och golv kan hålla volymen av en läckande dunk, och därigenom förhindra att ett eventuellt läckage av lösningsmedel rinner vidare ut till ett vattenavlopp.

INSTALLATION

Tryckluft

Maskinen skall anslutas till tryckluft på 7-12 bar. Luftförbrukningen när maskinen används är 250 liter/minut. Luftanslutningen sitter på maskinens baksida. För att förhindra tryckfall, skall tryckluftslang och kopplingar vara tillräckligt dimensionerade. Regulatorn på maskinen är förinställd på 6,5 bar. Detta är det optimala för maskinen och får inte ändras.

Tryckluften till maskinen skall vara ren och torr. Om luften inte först leds genom en vattenavskiljare och ett filter kan maskinens luftkomponenter skadas och i sådant fall äventyras eventuella garantianspråk på maskinen.

Montera en snabbkoppling på luftslangen som sitter på maskinens vänstra sida (se bild 1, nr. 1). Denna luftslang används för att blåsa ur sprutpistolen efter tvättningen.

Ventilation

Det tryckluftsdrivna utsuget (se bild 1, nr. 4) skall anslutas till en metallslang och ledas ut utomhus. Det kan alternativt ledas till en huv som i sin tur är ansluten till ett ventilationssystem som är godkänt för Zon 1. Denna huv måste vara öppet byggd, så att maskinen inte står under ständigt sug (se bild 4).

Metallslangen får vara max 15 meter lång. Den skall anslutas till utsuget på sådant sätt att metallisk kontakt (jordning) dem emellan säkras.

TILLÅTNA LÖSNINGSMEDEL

Tvätt-thinner, blandningar av lösningsmedel t.ex. aceton, toluen, xylen, isobutanol (2-metylpropan-1-ol) som enligt IEC 79-20 (EN 60079-20) tillhör grupp IIA.

IDRIFTTAGANDE

Dunkar för lösningsmedel

Ta en dunk full med rent lösningsmedel, och en dunk av samma storlek som är tom. Håll över c.a. hälften av lösningsmedlet i den tomma dunken, och ställ den ena dunken på maskinens vänstra sida (se bild 1, nr. 2) och den andra dunken på maskinens högra sida (se bild 1, nr. 3). Den vänstra dunken innehåller det cirkulerande lösningsmedlet för förtvätt, och den högra innehåller det rena lösningsmedlet för rensköljning. Innehållet i den högra dunken förbrukas efterhand och flyttas då successivt över till den vänstra dunken. När den högra dunken är tom, ta bort den vänstra dunken och upprepa förfarandet med en ny dunk av samma storlek full med rent lösningsmedel.

Viktigt: Den fria volymen i den vänstra dunken måste vara större än mängden lösningsmedel i den högra. Annars finns risken att den vänstra dunken blir överfull.

Slangarna på vardera sidan av maskinen sticks ner i dunkarna (se bild 2). Om öppningarna på dunkarna är för små (de måste dock vara minst 41 mm i diameter) skall de monterade adaptorerna bytas ut mot de mindre som är bifogade. Om dunköppningarna är för stora så måste en speciell adaptor anordnas för att täta mellan slanggenomföring och dunk. Dunköppningen måste alltid bli ordentligt tät med hjälp av adaptern.

Om höga dunkar skall användas kan maskinen justeras i höjdled. För att göra detta skruvas maskinens stativ fast i bottenträget genom stativets alternativa nedre hål (se bild 3). Vidare flyttas frontplåten till sina alternativa nedre fästhål. Slutligen bör en täckplåt (tillhör DRESTER nr. 9140) monteras (se bild 3).

Bruksanvisning

Med ledning av denna manual skall en bruksanvisning ordnas och översättas till det språk de anställda talar och alltid förvaras i närheten av maskinen.

BRUKSANVISNING

Töm pistolen på färgrester i ett spillfat.

Öppna luckan och lägg i pistolen (se bild 6, 7 och 8). Var särskilt noga med att sätta på bygelklämman (se bild 5) och att ansluta luftslangen (se bild 6, nr. 3). För pistoler med överliggande kopp krävs dessutom ett förlängningsrör (se bild 6, nr.1). För en pistol med överliggande kopp får man alltid bäst tvättresultat om den delas och placeras i tvättutrymmet enligt bild 6.

Luftslangen (se bild 6, nr. 3) förhindrar att lösningsmedel tränger in i pistolens luftkanaler medan den tvättas. Slangen skall förses med en konisk plugg som passar i pistolens luftanslutning (se bild 9).

Stäng luckan och starta den automatiska förtvätten genom att trycka på höger fotpedal. Pistolen tvättas nu med cirkulerande lösningsmedel i cirka 1,5 minut.

När tvättcykeln är färdig kan luckan öppnas och pistolen tas ut. Vid behov kan nu pistolen eftersköljnas med ren thinner. Så länge vänster fotventil trycks ned, får man en spray av ren thinner ur munstycket som sitter under luckan. Ångorna ventileras bort av utsuget. Utsuget startar automatiskt när luckan öppnas.

Slutligen kan pistolen blåsas ur. Anslut pistolen till luftslangen på maskinens vänstra sida (se bild 1, nr. 1). Blås ur pistolen genom tratten som sitter under luckan. Genom att använda denna tratt förhindras att sprayångorna sprids i lokalen.

Stäng luckan efter rengöringen.

SÄKERHETSINFORMATION

För att upprätthålla maskinens höga säkerhet måste följande punkter följas:

- Maskinen måste installeras som denna manual föreskriver.
- Maskinen skall användas som denna manual föreskriver.
- Underhållet av maskinen måste utföras som denna manual föreskriver.
- Endast originalreservdelar får användas.
- Denna manual måste alltid finnas tillgänglig vid maskinen.

Maskinen är utrustad med en säkerhetsventil. Denna säkerhetsventil avbryter den automatiska förtvätten om luckan öppnas innan tvättcykeln är avslutad.

När den rengjorda, fortfarande fuktiga, pistolen hanteras skall skyddshandskar användas som är beständiga mot lösningsmedlet. Personer med kroniska andningsbesvär och med allergiska reaktioner mot lösningsmedel får ej handha maskinen. När brännbart lösningsmedel används måste alltid två eldsläckare finnas tillhands i lokalen.

Sprutpistolerna måste vara anpassade för rengöring i pistoltvättar för färgsprutpistoler. (Ref. kategori 2 enligt EN 13463-1 / 2001).

Vid användning av plastdunkar skall dessa torkas av med en fuktig trasa runt öppningarna för att undvika uppladdning av statisk elektricitet.

SERVICE

Varje vecka:

- Lossa på centrumbulten till inredningen och ta ut denna.
- Ta ut silen som sitter i botten av tvättkärlet och rengör den.
- Rengör tvättkärlet.
- Montera delarna igen.

Varje månad:

- Skruva ur de 5 munstyckena (se bild 10) och rengör dem med nytt lösningsmedel.

Vid byte av dunkar:

- Kontrollera, och rengör vid behov silen på sugslangen för cirkulerande lösningsmedel.

GARANTI

Hedson Technologies AB ersätter alla felaktiga delar på DRESTER 3600 med nya, i enlighet med "Warranty Terms for Hedson Technologies AB Nr. 7.2-8". Garantin gäller endast om maskinen använts på föreskrivet sätt och omfattar ej reparationsarbete. Om garanti åberopas, skall maskinens serienummer och tillverkningsår alltid uppges. Dessa uppgifter finns på den silverfärgade märkskylten på maskinen. Garantivillkoren kan variera mellan olika länder. Importören kan ge upplysningar om detta.

TEKNISKA DATA

Tillverkare:	HEDSON TECHNOLOGIES Hammarvägen 4 232 37 Arlöv Telefon: +46 40 - 53 42 00
Maskintyp:	DRESTER 3600
Vätskevolym i maskinen:	12,5+12,5 liter
Tillåtna lösningsmedel:	Se avsnittet "Tillåtna lösningsmedel"
Tryckluftanslutning:	7-12 bar, 250 l/min
Ventilationsmängd:	140 m ³ /h (med 15 m förlängning), 180 m ³ /h (med 5 m förlängning)
Pumpkapacitet:	10 l/min
Vätsketryck:	2 bar
Tomvikt:	30 kg
Huvudmått:	990 mm hög, 563 mm största diameter, 700 mm bred
Utsugets diameter:	125 mm
Ljudtrycknivå:	<70 dB(A)

*****ITALIANO*****

APPLICAZIONE

La macchina è destinata alla pulizia di pistole per verniciatura azionate ad aria compressa mediante solventi tipo diluente.

MONTAGGIO

La macchina è consegnata in un cartone pronta per il montaggio. Il solo utensile occorrente per l'assemblaggio è un cacciavite. Osservare: Per un corretto montaggio dell'aspiratore pneumatico, questo deve essere orientato in modo che i punti rossi siano contrapposti.

POSIZIONAMENTO

L'apparecchio DRESTER 3600 costituisce equipaggiamento di Categoria 2 (rif. direttiva ATEX 94/9 EG) e può di conseguenza essere collocata in una postazione di lavoro classificata come Zona 1 (rif. direttiva ATEX 1999/92 EG). Se l'apparecchio DRESTER 3600 viene installato in una postazione di lavoro classificata come Zona 2 (o non classificata), lo spazio all'interno di 1m della DRESTER 3600 deve essere classificata come Zona 2, e l'interno dei condotti come Zona 1. All'interno di questa zona tutti gli equipaggiamenti, ad es. attrezzature elettriche, devono essere omologate per ciascuna Zona. Non è consentita l'utilizzazione di fiamme libere o attrezzature che producono scintille (ad es. saldatrici e levigatrici). È inoltre vietato fumare. In caso di dubbi, consultare la locale autorità preposta alla prevenzione degli incendi.

L'attrezzatura deve essere munita di adeguato collegamento a terra.

Il presente manuale costituisce parte integrante dell'attrezzatura e deve essere conservato in modo da essere sempre disponibile.

La macchina deve essere collocata ed utilizzata esclusivamente in modo tale che eventuali perdite di solventi non costituiscano un rischio per l'ambiente. La macchina deve essere collocata in modo che l'intero volume del fusto possa essere contenuto in altro modo, ad esempio da pareti e pavimento, in modo che eventuali perdite di solvente non penetrino in scarichi di acqua.

INSTALLAZIONE

Aria compressa

La macchina deve essere collegata ad aria compressa a 7-12 bar. Il consumo d'aria della macchina in esercizio è di 250 litri/min. Il collegamento pneumatico è collocato sul retro della macchina. Per prevenire cadute di pressione, flessibili e raccordi pneumatici devono essere adeguatamente dimensionati. Il regolatore della macchina è preimpostato su 6,5 bar. Questo è il valore ottimale per la macchina e non deve essere modificato.

L'aria compressa alimentata alla macchina deve essere asciutta e pulita. Se l'aria non viene in precedenza passata attraverso un separatore d'acqua ed un filtro i componenti della macchina possono subire danni, con eventuale perdita di validità della garanzia sulla stessa.

Montare un attacco rapido sul flessibile pneumatico posto sul lato sinistro della macchina (vedere fig. 1, no. 1). Il flessibile pneumatico viene usato per lo svuotamento della pistola dopo il lavaggio.

Ventilazione

L'aspiratore pneumatico (vedere fig. 1, no. 4) deve essere collegato ad un flessibile metallico e condotto all'esterno. In alternativa, può essere condotto ad una cappa a sua volta collegata ad un impianto di ventilazione omologato per Zona 1. La cappa deve essere aperta, in modo che la macchina non sia sottoposta ad aspirazione continua (vedere fig. 4).

La lunghezza del flessibile metallico non deve essere superiore a 15 metri. Il flessibile deve essere collegato all'aspiratore in modo da assicurare il reciproco contatto metallico (collegamento a massa).

SOLVENTI CONSENTITI

Diluenti da lavaggio, miscele di solventi, ad es. acetone, toluene, xilolo, isobutanolo (2-metilpropano-1-olo), appartenenti al gruppo IIA a norma IEC 79-20 (EN 60079-20).

MESSA IN FUNZIONE

Fusti di solvente

Prendere un fusto riempito con del solvente pulito ed un fusto vuoto della stessa misura. Versare circa la metà del solvente nel fusto vuoto, e disporlo sul lato sinistro della macchina (vedere fig. 1, no. 2) e l'altro fusto sul lato destro della macchina (vedere fig. 1, nr. 3). Il fusto a sinistra contiene il solvente di ricircolo per il prelavaggio, quello a destra il solvente pulito per il risciacquo. Il contenuto del fusto di destra viene man mano utilizzato e passa gradualmente nel fusto di sinistra. Quando il fusto di destra si è svuotato, rimuovere il fusto di sinistra e ripetere il processo con un fusto nuovo sempre della stessa misura riempito con solvente pulito.

Importante: Il volume vuoto nel fusto di sinistra deve essere maggiore del volume di solvente contenuto nel fusto di destra. In caso contrario esiste il rischio di trabocco del fusto di sinistra.

I flessibili posti su ciascun lato della macchina devono essere inseriti nei fusti (vedere fig. 2). Se le aperture dei fusti sono insufficienti (il diametro minimo deve essere tuttavia 41 mm) gli adattatori montati devono essere sostituiti con quelli di minore dimensione acclusi. Se le aperture dei fusti sono troppo grandi, è necessario predisporre un adattatore per realizzare la tenuta tra passaggio flessibile e fusto. L'apertura del fusto deve essere ben sigillata dall'adattatore.

Nel caso vengano utilizzati fusti alti la macchina può essere regolata in altezza. A tale scopo, avvitare il supporto della macchina sulla base attraverso i fori alternativi inferiori (vedere fig. 3). Il pannello frontale deve poi essere spostato sui suoi fori alternativi inferiori. Per completare l'installazione, è opportuno montare un pannello di copertura, accessorio DRESTER no. 9140 (vedere fig. 3).

Istruzioni per l'uso

Sulla base del presente manuale devono essere approntate istruzioni per l'uso che andranno tradotte nelle lingue parlate dal personale addetto e conservate sempre in prossimità della macchina.

ISTRUZIONI PER L'USO

Vuotare i residui di vernice dalla pistola in un contenitore di raccolta.

Aprire il coperchio e posizionare la pistola (vedere fig. 6, 7, 8). Accertarsi di applicare il fermo per grilletto (vedere fig. 5) e di collegare il flessibile pneumatico (vedere fig. 6, nr 3). Per pistole a gravità è inoltre necessario un adattatore (vedere fig. 6, nr 1). I risultati migliori con pistole a gravità si ottengono smontando la pistola e disponendola nel comparto di lavaggio come mostrato in fig. 6.

Il flessibile pneumatico (vedere fig. 6, nr 3) previene la penetrazione del solvente nei condotti d'aria della pistola durante il lavaggio. Il flessibile può essere munito di un tappo conico che si adatta al collegamento pneumatico della pistola (vedere fig. 9).

Chiudere il coperchio ed avviare il prelavaggio automatico premendo sul pedale di destra. La pistola viene ora lavata con solvente di riciclo per circa 1,5 minuti.

Quando il ciclo di lavaggio è completo, il coperchio può essere aperto e la pistola può essere estratta. Se necessario, è possibile effettuare un ulteriore risciacquo con diluente pulito. Tenendo premuto il pedale di sinistra si ottiene un getto di diluente pulito dall'ugello posto sotto il coperchio. I vapori vengono inviati alla ventilazione dall'aspiratore. L'aspiratore si avvia automaticamente all'apertura del coperchio.

La pistola può infine essere pulita con un getto di aria. Collegare la pistola al flessibile pneumatico posto sul lato sinistro della macchina (vedere fig. 1, nr 1). Pulire la pistola attraverso l'imbuto posto sotto il coperchio. L'uso dell'imbuto impedisce la diffusione dei vapori nel locale.

Dopo la pulizia, chiudere il coperchio.

AVVERTENZE DI SICUREZZA

Per il mantenimento dell'alto livello di sicurezza della macchina, devono essere osservati i seguenti punti:

- La macchina deve essere installata secondo le istruzioni del presente manuale.
- La macchina deve essere utilizzata nel modo prescritto dal presente manuale.
- La manutenzione della macchina deve essere eseguita nel modo prescritto dal presente manuale.
- Devono essere impiegati unicamente ricambi originali.
- Il presente manuale deve sempre essere disponibile nei pressi della macchina.

La macchina è dotata di una valvola di sicurezza. La valvola di sicurezza interrompe il prelavaggio automatico se il coperchio viene aperto prima del termine del ciclo di lavaggio.

Quando la pistola pulita e ancora umida viene maneggiata, è necessario usare guanti protettivi resistenti al solvente. La macchina non deve essere utilizzata da persone affette da disturbi respiratori cronici o allergiche ai solventi. Se vengono impiegati solventi infiammabili, nel locale devono sempre essere disponibili due estintori.

Le pistole devono essere adattate per la pulizia nelle vasche lavapistole (rif. categoria 2 secondo EN 13463-1/2001).

Nell'uso di fusti di plastica, questi devono essere puliti con uno panno umido intorno alle aperture per impedire l'accumularsi di elettricità statica.

MANUTENZIONE

Settimanalmente:

- Svitare la vite centrale che ferma le componenti interne ed estrarle.
- Estrarre il crivello posto sul fondo del comparto di lavaggio e pulirlo.
- Pulire il comparto di lavaggio.
- Rimontare le parti.

Mensilmente:

- Svitare i 5 ugelli (vedere fig. 10) e pulirli con solvente pulito.

Alla sostituzione dei fusti:

- Controllare, e se necessario pulire, il filtro del flessibile di aspirazione del solvente di ricircolo.

GARANZIA

La Hedson Technologies AB si impegna a sostituire tutti i particolari difettosi della DRESTER 3600 in conformità ai "Termini di garanzia della Hedson Technologies AB No. 7.2-8". La garanzia è valida solo se l'attrezzatura è stata impiegata nei modi prescritti e non copre il lavoro di riparazione. Nei reclami in garanzia occorre sempre indicare il numero di serie e l'anno di produzione della macchina. Tali dati sono riportati sulla targhetta color argento presente sulla stessa. Le condizioni di garanzia possono variare tra i diversi paesi. L'importatore può fornire informazioni al riguardo.

DATI TECNICI

Produttore:	HEDSON TECHNOLOGIES Hammarvägen 4 232 37 Arlöv Telefono: +46 40 - 53 42 00
Tipo:	DRESTER 3600
Capacità della macchina:	12,5+12,5 litri
Solventi consentiti:	Vedere la sezione "Solventi consentiti"
Collegamento pneumatico:	7-12 bar, 250 l/min
Capacità di aspirazione:	140 m ³ /h (con prolunga di 15 m), 180 m ³ /h (con prolunga di 5 m)
Portata della pompa:	10 l/min
Pressione del liquido:	2 bar
Peso a vuoto:	30 kg
Dimensioni principali:	Altezza 990 mm, diametro max. 563 mm, larghezza 700 mm
Diametro aspiratore:	125 mm
Livello di pressione acustica:	<70 dB(A)

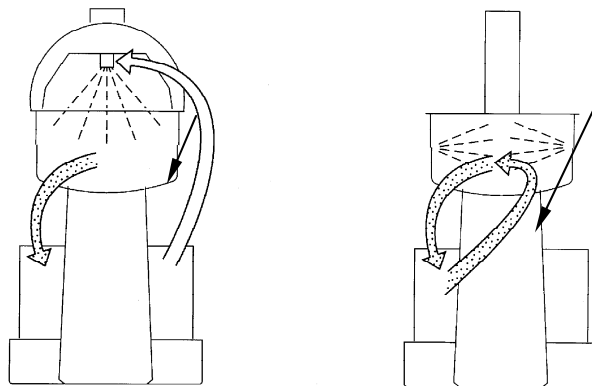
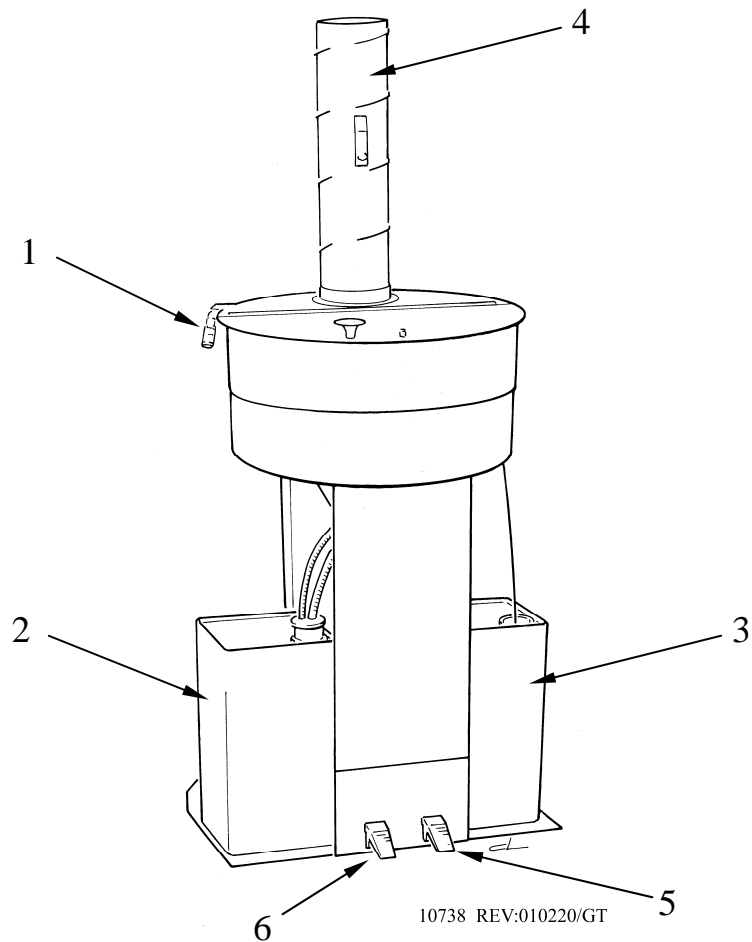

1. Airline
 2. Drum for recycling solvent
 3. Drum for clean solvent
 4. Airdriven extractor
 5. Foot valve for automatic wash
 6. Foot valve for manual cleaning

1. Luftschlauch
 2. Fass für umlaufende Lösemittel
 3. Fass für saubere Lösemittel
 4. Pneumatische Absaugevorrichtung
 5. Fussventil für automatische Wäsche
 6. Fussventil für manuelle Reinigung

1. Tuyau d'air
 2. Bidon pour solvant circulant
 3. Bidon pour solvant propre
 4. Extracteur pneumatique
 5. Pédale à pied pour lavage automatique
 6. Pédale à pied pour lavage manuel

1. Luftslang
 2. Dunk för cirkulerande lösningsmedel
 3. Dunk för rent lösningsmedel
 4. Tryckluftdrivet utsug
 5. Fotventil för automatisk förtvätt
 6. Fotventil för manuell tvätt

1. Rete aria
 2. Fusto per solvente riciclato
 3. Fusto per solvente pulito
 4. Aspiratore
 5. Pedale lavaggio automatico
 6. Pedale lavaggio manuale

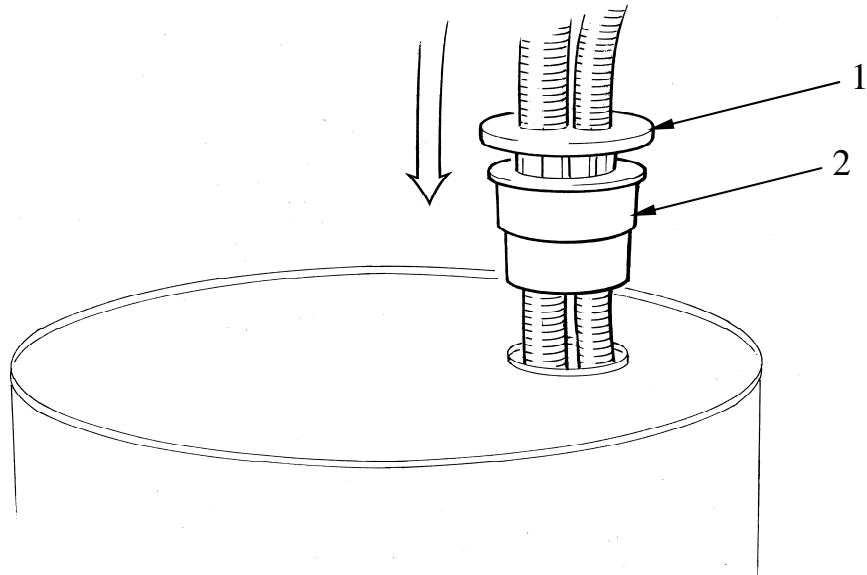

10722 REV:010220/CN

1. Hose lead-through
2. Adapter

1. Schlauchdurchführung
2. Adapter

1. Passage de tuyaux
2. Adapteur

1. Slanggenomföring
2. Adapter

1. Passaggio del flessibile
2. Adattore

2

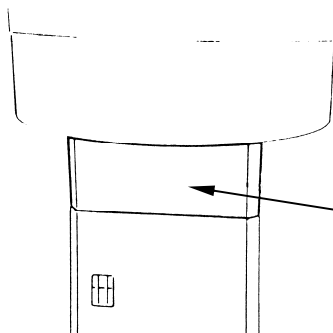
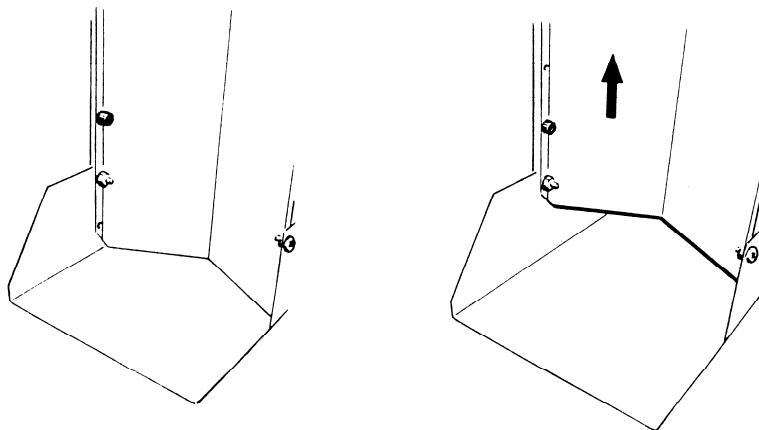

11094 REV:010615/CN

DRESTER Nr. 9140
Option
Zubehör
Option
Tillbehör
Opzione

3

Fume extraction layout options:
Varianten Anschluss Absaugung:
Options différentes de raccordement de l'extracteur:
Olika möjligheter att ansluta utsuget:
Differenti opzioni per il raccordo dell'aspiratore:

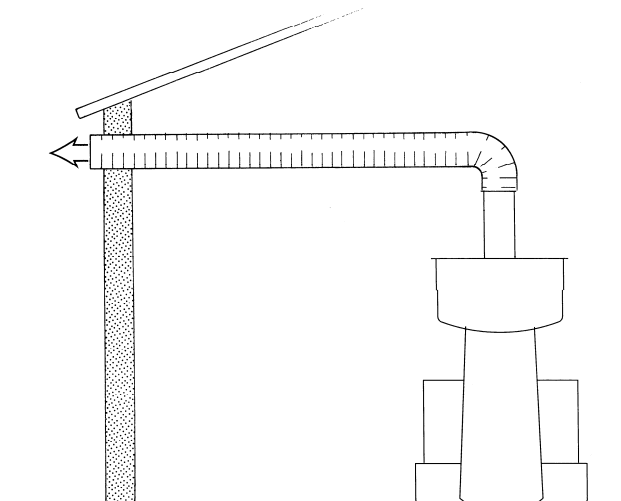

10745 REV:010220/GT

Alternativ:

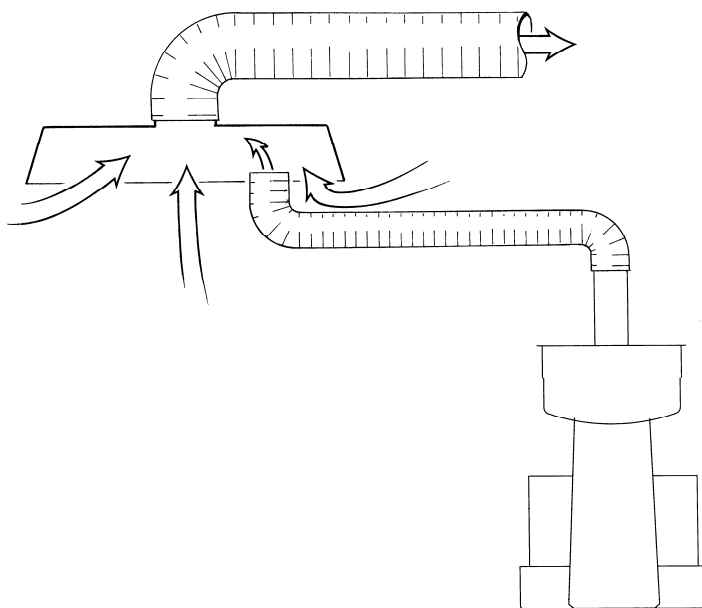

10736 REV:010220/GT

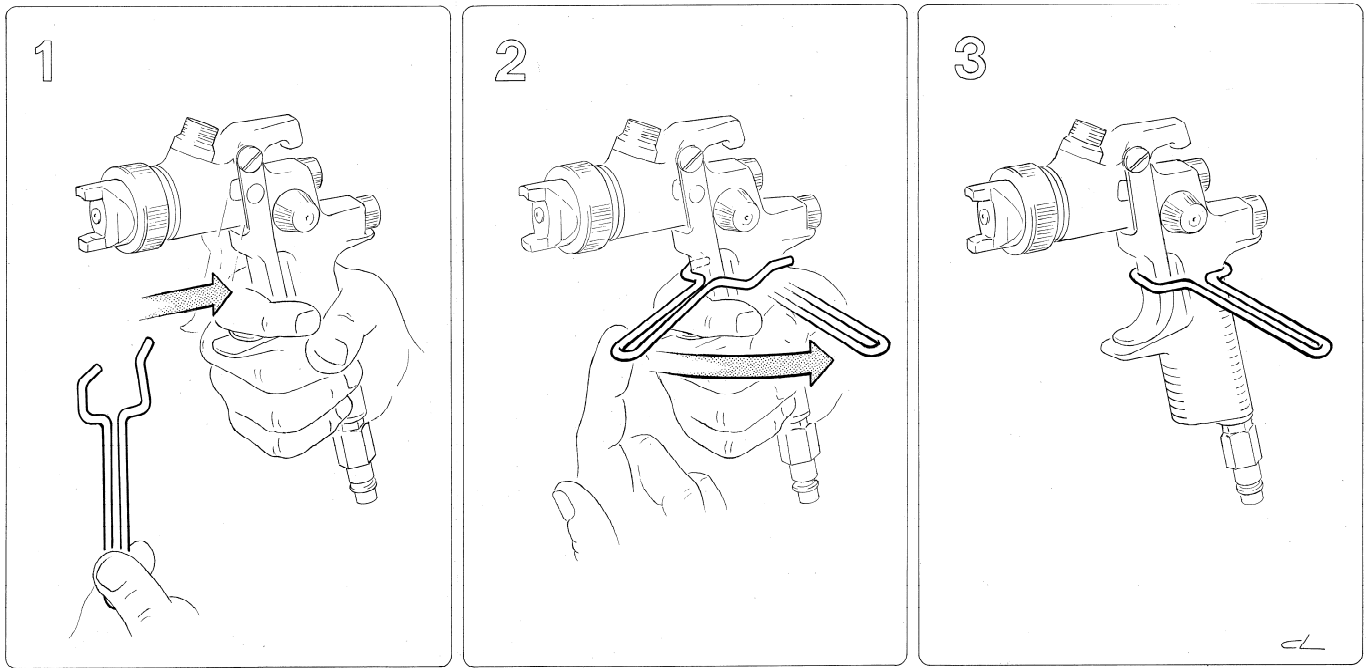

10724 REV:010222/CN

5

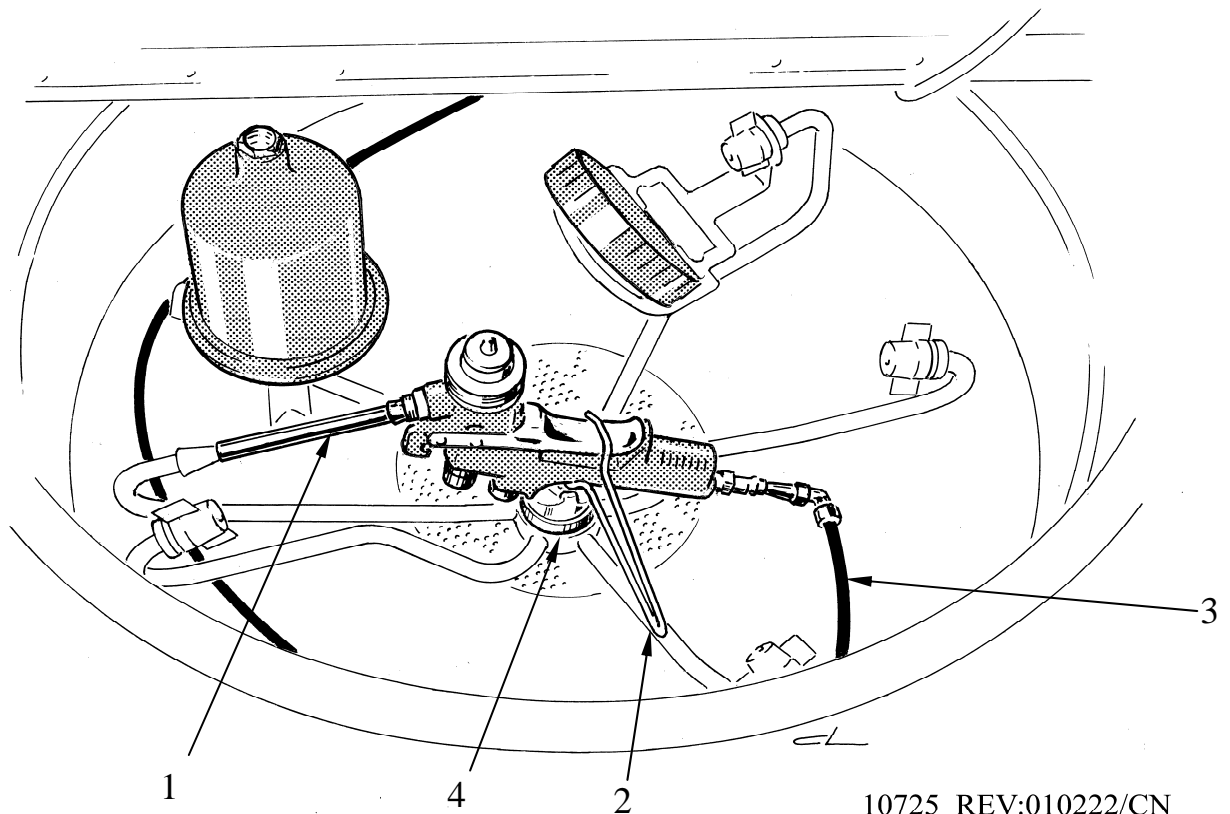

10725 REV:010222/CN

- | | | | | |
|--------------------|----------------------|----------------------------------|--------------------|------------------------|
| 1. Extention pipe | 1. Verlängerungsrohr | 1. Tuyau de rallongement | 1. Förlängningsrör | 1. Adattatore |
| 2. Trigger clip | 2. Bügelklemme | 2. Etrier de blocage de gachette | 2. Bygelklämna | 2. Fermo per grilletto |
| 3. Air line | 3. Luftschlauch | 3. Tuyau d'air | 3. Luftslang | 3. Rete pneumatica |
| 4. Spraygun nozzle | 4. Pistolendüse | 4. Buse de pistolet | 4. Pistoldysa | 4. Ugello pistola |

6

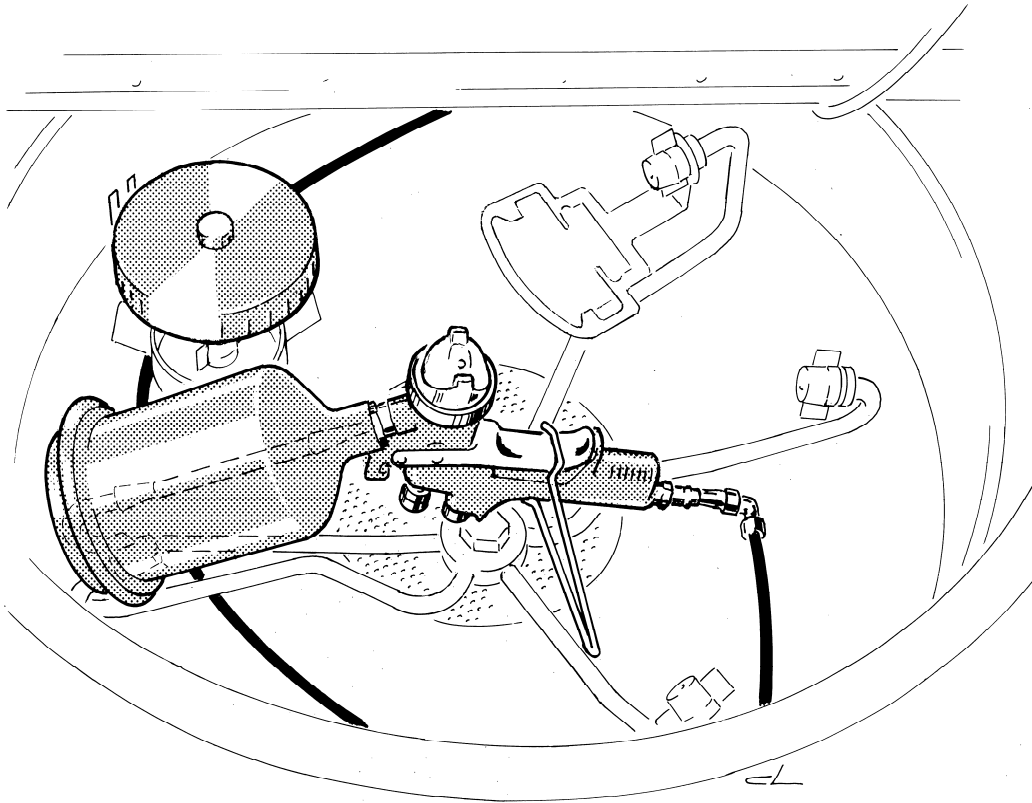

10727 REV:010222/CN

7

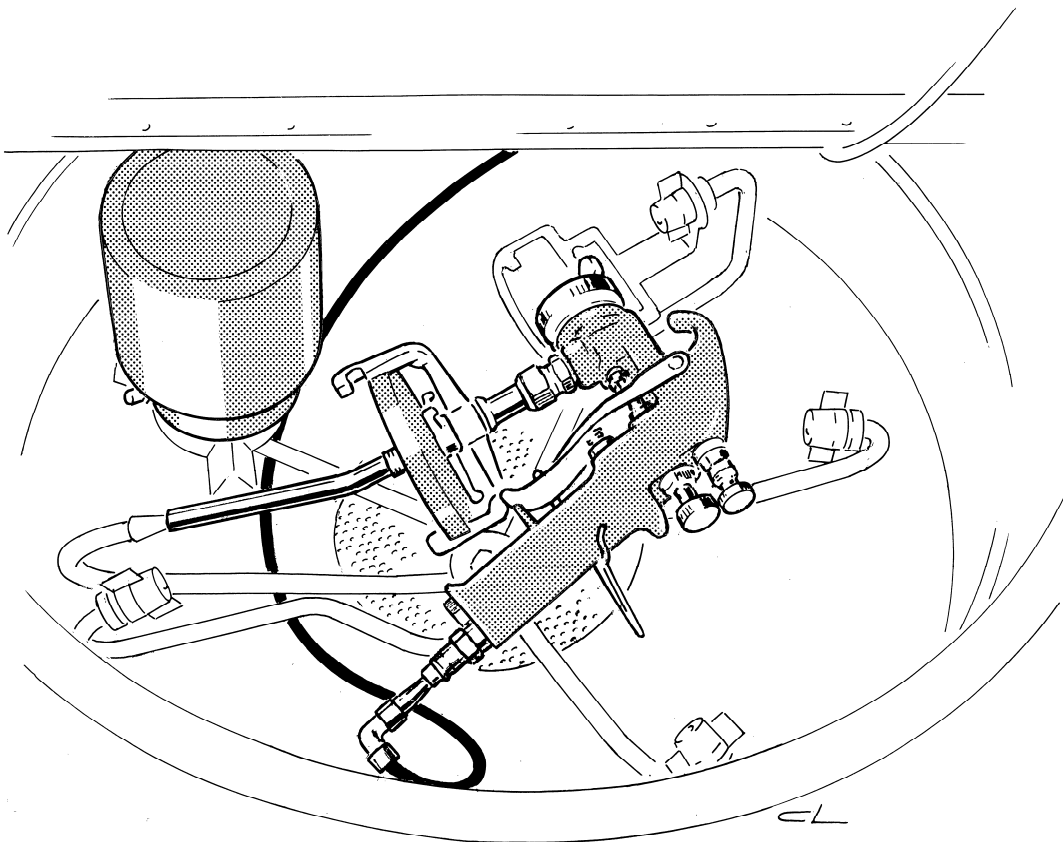

10728 REV:010222/CN

8

1

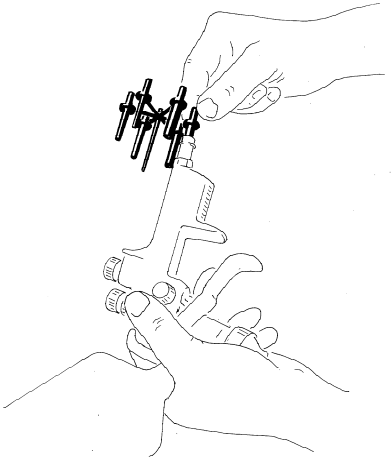

2

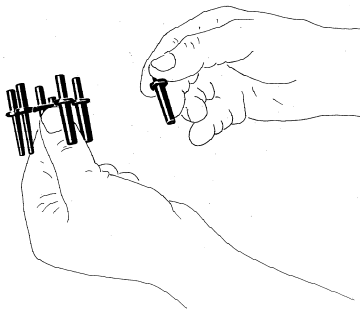

3

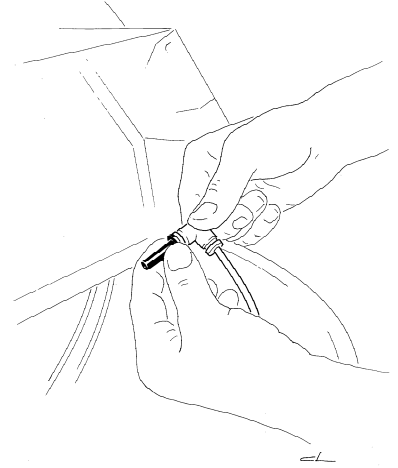

10723 REV:010222/CN

9

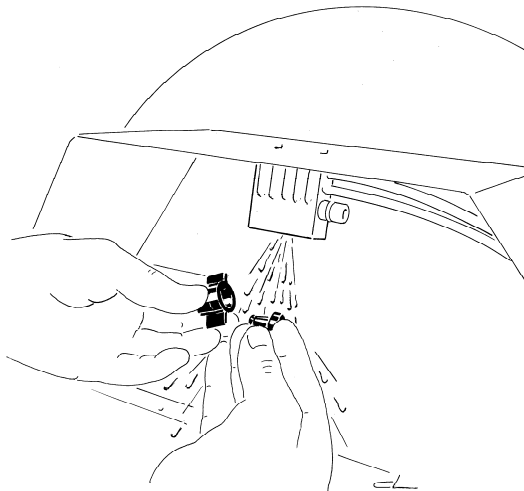
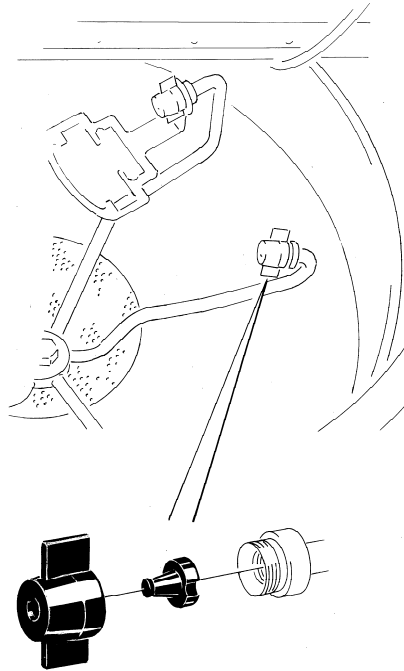

10726 REV:010222/CN

10