

- EN Instruction Manual
- DE Betriebsanleitung
- FR Mode d'emploi
- SE Bruksanvisning
- ES Manual de funcionamiento
- IT Manuale d'uso
- CN 使用说明书
- SK Průručka s pokynmi
- DK Betjeningsvejledning

IRT 4-1 PcAuto
IRT 4-2 PcAuto

IRT 4-10 PcAuto
IRT 4-20 PcAuto



IRT
SYSTEM

The HEDSON logo, consisting of a stylized blue and red 'H' symbol followed by the word 'HEDSON' in a bold, blue, sans-serif font.

TABLE OF CONTENTS - original language **EN**

1. Intended use of the product.....	4
2. Product description.....	4
3. Instructions to the owner.....	5
4. Safety instructions.....	5
5. Assembly instruction.....	5
6. Basic instruction for operation.....	5
7. Program mode.....	6
8. Extended usage information.....	7
9. Settings mode.....	7
10. Programming examples.....	10
11. Maintenance and Service.....	11
12. Spare parts.....	12
13. EC Declaration of conformity.....	13
14. Electrical Diagrams.....	105
15. Weight and dimensions.....	110

INHALT - übersetzung aus der Originalsprache **DE**

1. Bestimmungsgemäße Verwendung.....	15
2. Produktbeschreibung.....	15
3. Anweisungen für den Eigentümer.....	16
4. Sicherheitshinweise.....	16
5. Aufbauanleitung.....	16
6. Grundlegendes zur Bedienung.....	16
7. Programmmodus.....	17
8. Erweiterte Nutzungsinformationen.....	18
9. Einstellmodus.....	18
10. Programmierbeispiele.....	21
11. Wartung und Service.....	22
12. Ersatzteile.....	23
13. EG-Konformitätserklärung.....	24
14. Elektrische Schaltbilder.....	105
15. Gewicht und Abmessungen.....	110

SOMMAIRE - traduction de la langue originale **FR**

1. Utilisation prévue du produit.....	26
2. Description du produit.....	26
3. Consignes à destination du propriétaire.....	27
4. Consignes de sécurité.....	27
5. Consignes d'assemblage.....	28
6. Consignes de base pour l'utilisation.....	28
7. Mode préprogrammé.....	29
8. Informations concernant le mode d'utilisation avancé.....	30
9. Mode de configuration des paramètres.....	30
10. Exemples de programmation.....	34
11. Maintenance et entretien.....	35
12. Pièces détachées.....	36
13. Déclaration de conformité CE.....	37
14. Schémas électriques.....	105
15. Poids et dimensions.....	110

INNEHÅLL - översättning från originalspråk **SE**

1. Avsedd användning.....	39
2. Produktbeskrivning.....	39
3. Instruktioner för ägaren.....	40
4. Säkerhetsinstruktioner.....	40
5. Monteringsinstruktion.....	40
6. Grundläggande användarinstruktioner.....	40
7. Programläge.....	41
8. Utökad användarinformation.....	42
9. Inställningsläge.....	42
10. Programmeringsexempel.....	45
11. Underhåll och service.....	46
12. Reservdelar.....	47
13. EG-försäkran om överensstämmelse.....	48
14. Elektriska diagram.....	105
15. Vikt och dimensioner.....	110

CONTENIDO - traducción de la lengua original **ES**

1. Uso previsto del producto.....	50
2. Descripción de producto.....	50
3. Instrucciones para el propietario.....	51
4. Condiciones de uso.....	51
5. Instrucciones de ensamblaje.....	51
6. Instrucciones básicas para el funcionamiento.....	51
7. Modo de programa.....	52
8. Información ampliada de uso.....	53
9. Modo de ajustes.....	53
10. Ejemplos de programación.....	56
11. Mantenimiento y servicio.....	57
12. Piezas de repuesto.....	58
13. Declaración CE de conformidad.....	59
14. Diagramas eléctricos.....	105
15. Peso y Dimensiones.....	110

INDICE - traduzione dalla lingua originale
IT

1. Uso previsto del prodotto.....	61
2. Descrizione del prodotto.....	61
3. Istruzioni per il titolare.....	62
4. Istruzioni di sicurezza.....	62
5. Istruzioni per il montaggio.....	62
6. istruzioni di base per il funzionamento.....	62
7. Modalità programma.....	63
8. Informazioni per l'uso prolungato.....	64
9. Modalità impostazioni.....	64
10. Esempi di programmazione.....	67
11. Controllo e manutenzione.....	68
12. Parti di ricambio.....	69
13. Dichiarazione di conformità CE.....	70
14. Schemi elettrici.....	105
15. Peso e dimensioni.....	110

目录 - 从原始语言翻译
CN

1. 产品预期用途.....	72
2. 产品描述.....	72
3. 致用户的说明.....	73
4. 安全须知.....	73
5. 组装说明.....	73
6. 基本操作说明.....	73
7. 编程模式.....	74
8. 扩展用途信息.....	75
9. 设置模式.....	75
10. 编程实例.....	78
11. 维护和保养.....	79
12. 备件.....	80
13. EC 合规说明.....	81
14. 电气原理图.....	105
15. 重量和尺寸.....	110

OBSAH - preklad z pôvodného jazyka
SK

1. Zamýšľané použitie produktu.....	83
2. Popis produktu.....	83
3. Pokyny pre majiteľa.....	84
4. Bezpečnostné pokyny.....	84
5. Montážne pokyny.....	84
6. Základné prevádzkové pokyny.....	84
7. Programový režim.....	85
8. Rozšírené informácie o používaní.....	86
9. Režim Nastavenia.....	86
10. Príklady programovania.....	89
11. Údržba a servis.....	90
12. Náhradné diely.....	91
13. Vyhlásenie o zhode ES.....	92
14. Elektrické nákresy.....	105
15. Hmotnosť a rozmery.....	110

INDHOLD - oversættelse fra originalsproget
DK

1. Tilsigtet anvendelse af produktet.....	94
2. Produktbeskrivelse.....	94
3. Instruktioner til ejeren.....	95
4. Sikkerhedsforskrifter.....	95
5. Instruktion i montering.....	95
6. Grundlæggende instruktion i drift.....	95
7. Programindstilling.....	96
8. Oplysninger om udvidet anvendelse.....	97
9. Tilstand for indstillinger.....	97
10. Programmeringseksempler.....	100
11. Vedligeholdelse og service.....	101
12. Reservedele.....	102
13. EU-overensstemmelseserklæring.....	103
14. Elektriske diagrammer.....	105
15. Vægt og mål.....	110

1. Intended use of the product

This product serves exclusively to accelerate the drying/ curing of putty, filler, base and clear coats. This applies to both water-borne and solvent-based products. It's site of use is the preparation area and finishing area. Within the automotive industry and vehicle repair sectors, it is used to cure small areas before polishing. The product must not be used for other purposes than the described drying processes. The maximum ambient temperature during operation should not exceed 40°C. The IRT 4-1 PcAuto and IRT 4-2 PcAuto dryers must not be used in spray booths or within a distance of 5m from spraying activities in order to avoid explosion risk. This prohibition is also valid for the IRT 4-20 PcAuto & IRT 4-10 PcAuto, if not combined with the IRT Dust Cover and Surveillance System (document 714147).

2. Product description

The dryer is an essential aid for paint repair on small and medium sized areas.

The easily manoeuvrable IRT 4-1 Pc Auto, 4-2 Pc Auto 4-10 PcAuto and 4-20 Pc Auto is equipped with one or two compact cassettes. Each cassette is equipped with four Infra Red (IR) lamps with gold plated free-form reflectors and a ventilator. The design, combined with a gas spring, makes positioning of the cassette simple. The IR lamps are easily exchangeable and the reflectors are protected against mechanical damage by a mesh. The dryer has a selection of sophisticated programs.

2.1 Particular advantages

2.1.1 Higher quality

Using the dryer when you cure putty also improves the quality of the top coat. The short wave IR curing enables the coating to be cured from the inside outwards. This prevents solvents to be trapped inside the coating and ensures a fast and high quality curing.

2.1.2 Short drying times - 60 cm distance

MATERIAL	MINUTES
Putty	5-6
Filler Bright	10-15
Filler Dark	10-15
Water base	4-6
Base coat	4-8
Top coat	10-15
Clear coat	10-15
Filler on plastics	10-15
Top coat on plastics	13-17
Clear coat on plastics	13-17
Final boost	2-4
Soft cure	13-17

2.1.3 Regulated temperature

The dryer has a pyrometer which carefully controls temperature of the object. The computer does not only measure the maximum allowed temperature but also the

temperature raise. It ensures that the programmed drying/curing temperature is maintained, thereby achieving optimum curing, without risk for "over burning".

2.1.4 Hi-tech shape of reflectors with short wave IR

By using short-wave technology and gold-coated reflectors with a high tech shape important advantages are achieved. Firstly, by radiating only the needed areas and not heating any air, a lower energy consumption is achieved. Secondly, a more uniform surface temperature is obtained by distributing the energy evenly. Thirdly, a larger drying surface is achieved. Fourthly, less radiation outside the curing area.

2.2 Technical data

All dryers emit short wave radiation with a peak at 1120 nm. The figures below show the maximum drying area, when the respective dryer is used in 60 cm distance from a black sheet metal.

IRT 4-1 PcAuto and IRT 4-10 PcAuto drying surface

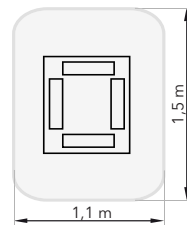

Voltage	220-240V 1 Ph/PE	220-240V 3 Ph/PE	380-420V 3 Ph/PE	440-480V 3 Ph/PE	480V 2 Ph/PE
Frequency	50-60 Hz	50-60 Hz	50-60 Hz	50-60 Hz	50-60 Hz
Current	26 A	15 A	9 A	9 A	13 A
Power	6 kW	6 kW	6 kW	6 kW	6 kW
Fuse**					
4-1 PcA	30 A*	16 A*	10 A*	20 A	20 A
4-10 PcA	n/a	Max 100A	Max 100A	Max 100A	Max 100A
Drying temp.	Max 170°	Max 170°	Max 170°	Max 170°	Max 170°
Noise level	<70 dB(A)	<70 dB(A)	<70 dB(A)	<70 dB(A)	<70 dB(A)

IRT 4-2 PcAuto and IRT 4-20 PcAuto drying surface

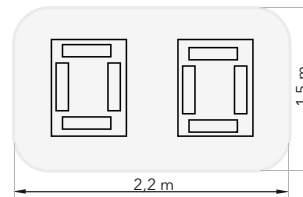

Voltage	220-240V 1 Ph/PE	220-240V 3 Ph/PE	380-420V 3 Ph/PE	440-480V 3 Ph/PE	480V 2 Ph/PE
Frequency	50-60 Hz	50-60 Hz	50-60 Hz	50-60 Hz	50-60 Hz
Current					
4-2 PcA	48 A	27 A	16 A	16 A	26 A
4-20 PcA	n/a	30 A	17 A	17 A	-
Power	12 kW	12 kW	12 kW	12 kW	12 kW
Fuse**					
4-2 PcA	50 A*	32 A*	16 A*	20 A	32 A
4-20 PcA	n/a	Max 100A	Max 100A	Max 100A	Max 100A
Drying temp.	Max 170°	Max 170°	Max 170°	Max 170°	Max 170°
Noise level	<70 dB(A)	<70 dB(A)	<70 dB(A)	<70 dB(A)	<70 dB(A)

* MCB (Miniature Circuit Breaker) type C or D. Normal fuse type slow.

** The dryer shall be operated with a fuse of the recommended rating.

Weight, dimensions and product identity label on last page.

3. Instructions to the owner

The owner of the dryer must produce clear operating instructions, adapted to local site conditions, and make these available to all users who have to observe these operating instructions.

This appliance is not intended for use by persons (including children) with reduced physical, sensory or mental capabilities, or lack of experience and knowledge, unless they have been given supervision or instruction concerning use of the appliance by a person responsible for their safety.

Dispose of used items at the nearest environmental protection facility for recycling.

For safety reasons the infrared dryer must be supplied by recommended maximum fuse, see tables in chapter 2.2.

4. Safety instructions

The mobile dryer must not be exposed to paint fog, sanding dust or solvents, due to fire hazard. Furthermore, this will reduce the lifetime of the dryer. Allow for sufficient cooling time of the dryer. The distance to the object that is to be dried must be sufficient. Otherwise there is risk for fire or explosion! Keep all flammable materials in a sufficient distance from the hot surfaces of the dryer.

4.1 Hazards

Tilting

The risk for tilting increases when the arm is located in an upright position. Turning both cassettes to one side also increases the risk for tilting.

Fire and explosion

Do not store, prepare or use solvent-containing materials within a 5 m/16 feet radius of the mobile dryer. Flammable materials should not be placed close to a drying device in use.

With the temperature control turned off, the temperature might raise quickly and the risk for fire increases, especially if you have a distance less than 60 cm/24" to the object. Never direct the cassette towards highly combustible materials.

Electrical equipment

CAUTION! Disconnect all power supplies before opening panel.

The mobile dryer is operated with high electrical voltage, which can be highly dangerous. Before accessing live parts, remove the main connector from the wall socket. Only professional electricians may have direct access to the electrical components.

If the supply cord is damaged, it must be replaced by the manufacturer, its service agent or similarly qualified persons in order to avoid a hazard.



WARNING !

Intensive heat radiation. Hands, face and other parts of the body should be exposed as little as possible to the heat radiation.

5. Assembly instruction

See separate document for detailed instructions.

For mobile dryers:

713847 IRT Pc Mobile Assembly Manual

For rail systems:

713683 IRT 3-20_4-20 Rail System Assembly Instruction

6. Basic instruction for operation

6.1 Keyboard

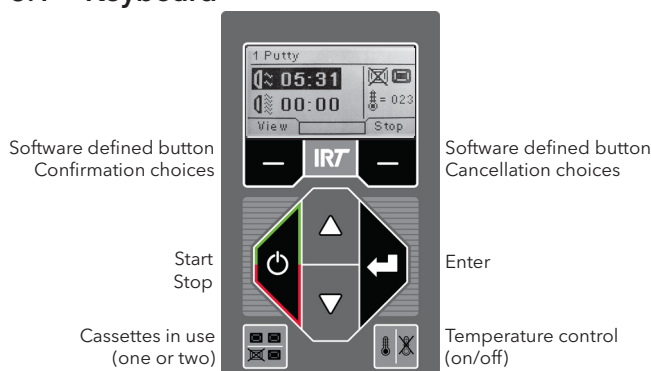

6.2 Display



6.3 Program mode

This mode is for your everyday use. It helps you run the dryer with preinstalled programs and edit program settings.

To enter the program mode, turn the main switch on.

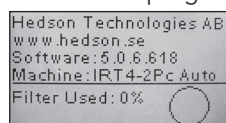

When you start the dryer, an information screen will appear for two seconds. By pressing the confirmation or cancellation button this information will show until released. The diagram shows cassette filter usage and notifies when it's time to change filter. To replace filter see chapter "11.1 Filter replacement".

6.4 Settings mode

The Settings mode enables you to change advanced system parameters. Thanks to our advanced control system in this mobile dryer there are many settings that can be altered. This is normally not a part of the everyday usage.

To enter the settings mode press both arrow keys when you turn the main switch to position 1.

For further information see Chapter 9.

7. Program mode - General rules for navigation in the software

- The display shows software defined options in the bottom corner fields. To adjust the values use the arrow keys.
- To move to previous display without saving, press cancel.

7.1 Basic navigation

There are twelve predefined programs and three empty ones. All 15 programs have editable positions, names and drying parameters. Scroll up or down using the arrow keys, press select to run the program or view to edit.

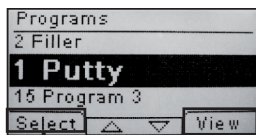

- | | | |
|------------------|---------------------|-----------------|
| 1. Putty | 6. Topcoat | 11. Final boost |
| 2. Filler Bright | 7. Clearcoat | 12. Soft cure |
| 3. Filler Dark | 8. Plast Filler | 13. Free prog |
| 4. Waterbase | 9. Plast Topcoat | 14. Free prog |
| 5. Basecoat | 10. Plast Clearcoat | 15. Free prog |

7.2 Run

7.2.1 Distance check

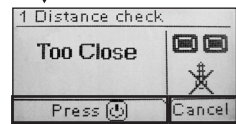

The distance is indicated on the display as "too close", "too far" or "correct". If measuring fails "check distance manually" appears.

Use the buttons on the keyboard to alter between one or two active cassettes and to turn on/off the temp. control. See chapter 8.1.

7.2.2 Start drying



Press start to begin the drying sequence. The remaining time of the "flash off" will start counting down. When the count down is finished, the program automatically changes to full bake mode.

7.2.3 Program graph

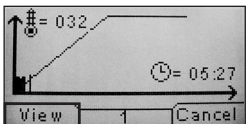

This graph is available when the temperature control is active. The graph describes the target, actual temperature, and remaining time. See chapter 8.1.

7.2.4 Program values

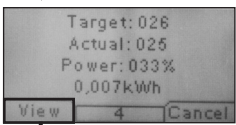

These are the same values as shown in program graph (7.2.3), except for the remaining time, but also the used power capacity of the machine and the energy consumption of the current drying process.

Note! An inactive temperature control does not show temperature values.

7.2.5 Energy consumption

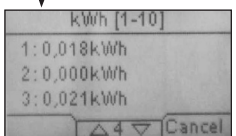

Total energy consumption per drying process is shown for the last 10 runs.

7.2.6 Drying complete

When flash off and full bake times have expired the software returns to 7.1.

Note! To extend the lifetime of the lamps, the ventilators will continue to run for cooling. After three minutes they turn off automatically.

Note! When the drying program is completed the temperature control will automatically reactivate.

7.3 Edit

7.3.1 Properties

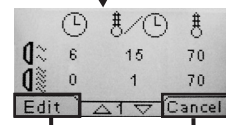

The values of the chosen program will show on the display. By pressing the "Temperature control" button the software switches between the properties with and without the temperature control. A change in either property is independent of the other one. See chapter 8.1 for more info.

Use the buttons on the keyboard to alter between one or two active cassettes and to turn on/off the temp. control. See chapter 8.1.

7.3.2 PIN Code

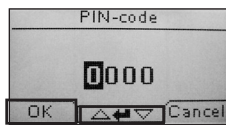

Use the arrow keys to set the correct digit. Press enter to confirm and to edit the second, third and fourth digit in the advanced PIN code.

Use the arrow keys to set numbers.

Note! An entered PIN code is valid for all entries until the main switch is turned off. See chapter 9.2 for "advanced PIN code".

7.3.3 Edit program parameters

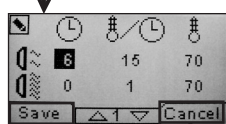

When marked, change the value of the parameters with the arrow keys. Press enter to change the next value and so on. Pressing enter for the last value directs the user to editing of program position and name.

Press cancel to exit to 7.3.1 without saving any parameters.

7.3.4 Edit prog. position/name

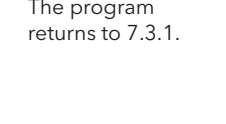

When marked, change the program number with the arrow keys. Press enter to confirm and to edit the next symbol.

Note! Changing the number will also change the program position in the program list.

7.3.5 Expansion of the program steps

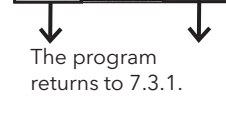

When the drying process requires more than the two standard steps, you can expand the number of steps in the drying cycle by linking to the next program.

Start from point 7.3.4 and press "Enter" repeatedly until the "Link to next program" appears on the screen. Select with the arrow keys "Yes" or "No", and then press "Save". The link to the next program will remain until it is deactivated (No). Use the program 13, 14 or 15 as these are free programs without any default.

8. Extended usage information

8.1 Temperature control

The mobile dryer is equipped with an automatic temperature control. This enables optimum drying/curing results within the shortest possible time.

The properties when the temperature control is on are:

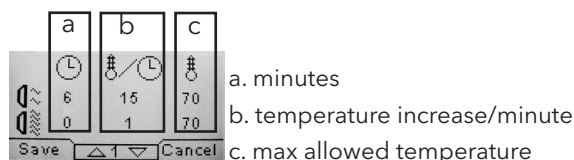

The temperature control (pyrometer) measures the average temperature over a surface. The diameter of this surface equals half of the distance between the IR cassette and the object to be dried. The laser pointer indicates where the distance check is made. This pointer is close to being in the centre of the temperature measurement also.

In settings mode, the short and long limit for a "correct" distance measurement can be adjusted. Default correct distance is between 55 and 65 cm.

Note! The temperature is measured as an average of the measured surface (default diameter value 30 cm). Make sure to have the measuring surface placed correctly. Make sure that you don't measure the temperature on glass, tyres or outside the object. Otherwise, the result between the programmed temperature values and actual values may differ. This may lead to unsatisfactory results and if the process alarm is activated it will stop the drying/curing.

Consequently, for surfaces smaller than $\varnothing 30$ cm which the temperature control cannot read, we recommend deactivating the temperature control. To permanently deactivate the temp. control see chapter 9.4.9.

With the temp control deactivated the program properties are:

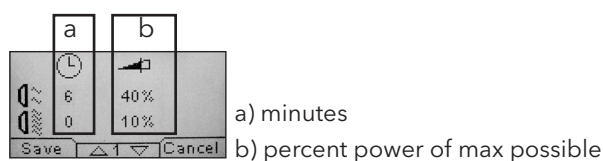

The program settings with or without the temperature control activated are working independently of each other.

8.2 Process alarm

To notice temperature deviations, the mobile dryer is equipped with a process alarm. If the difference between the current temperature and the requested temperature is more than 30°C, the message "Warning! Process error" appears in the display and the dryer switches off automatically. This warning has to be acknowledged by pressing **enter**. By doing this, the program is terminated. In case of process alarm, check if the temperature measuring device (pyrometer) is aligned correctly on the surface to be dried and that it is not registering unwanted material temperatures.

Attention: The process alarm function is not activated when mobile dryer is delivered.

Please see chapter 9.4.3 for activating.

9. Settings Mode

9.1 Log In

To enter the settings mode you first have to "log in". Press both **arrow keys** as you turn the main switch on. The display will ask you for a PIN code.

9.2 PIN code

Use the arrow keys to fill in the correct digit. Press **enter** to confirm and edit the second, third, and fourth digit of the code.

No code is required for basic settings, just press OK for the default code of 0000. To change this code, read chapter "9.4.5 Basic PIN code".

Advanced PIN code **5780**
Used for program adjustments and advanced settings. To change this code, read chapter 9.4.13 "Advanced Pin Code".

Attention! An entered PIN code is valid globally in the software until the main switch is turned off, i.e if you enter advanced settings mode and then exit to program mode. The program settings will still be editable until the main power is turned off.

9.3 Navigation

To adjust a setting, press **edit**. To go back from edit mode to settings mode without saving, press **cancel**.

Note! If you press exit from settings mode you will be redirected to "program mode". You will then need to repeat from step "9.1 Log In" to enter "9.4 Settings" again.

Navigation example:

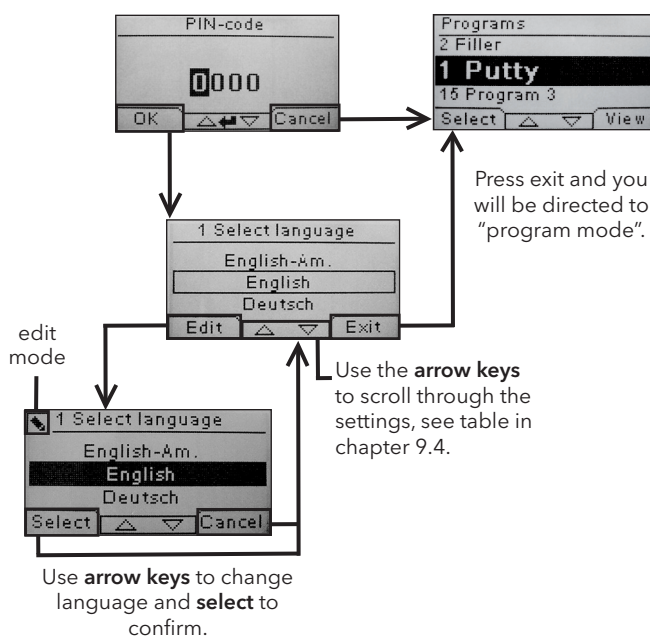

9.4 Settings

Ch.	Overview	available in	
		Basic	Advanced
9.4.1	1 Select Language		x
9.4.2	3 Process Alarm		x
9.4.3	4 Temp Unit		x
9.4.4	5 Buzzer	x	x
9.4.5	7 Basic PIN Code		x
9.4.6	8 Short Dist lim.		x
9.4.7	9 Long Dist lim.		x
9.4.8	15 Temperature Ctrl		x
9.4.9	16 Disp. Contrast	x	x
9.4.10	18 Distance		x
9.4.11	23 Filter Time		x
9.4.12	25 Contin. Mode		x
9.4.13	36 Advanced PIN Code		x
9.4.14	37 Dist Unit		x
9.4.15	43 Advanced Code		x
9.4.16	44 Reset Prog. Settings		x
9.4.17	45 Reset Filter Timer		x
9.4.18	46 Statistics	x	x
9.4.19	47 Perform Self test	x	x
9.4.20	48 Program Time Scale		x
9.4.21	49 Proc. Alarm Temp.		x

9.4.1 1 Select Language

Use the up and down **arrow keys** to scroll through the fourteen different languages (arranged alphabetically) until the correct language appears. Press **select** to confirm.

If you accidentally switch to a language that you don't understand, turn the main switch on while pressing the "cassette in use" button. The dryer will then start up with British English.

9.4.2 3 Process Alarm

Use the up and down **arrow keys** to set whether the alarm is active or not. Press **select** to confirm. For alarm sound settings, see "9.4.4 Buzzer".

9.4.3 4 Temp. Unit

°C and °F appear on the screen. Use the up and down **arrow keys** to select the desired temperature unit. Confirm the selected unit by pressing **select**.

9.4.4 5 Buzzer

The sound effects can be muted/activated by using the **arrow keys** to select no/yes. Press **select** to confirm.

9.4.5 7 Basic PIN Code

You can change the PIN code to prevent unauthorized access to the basic settings, as described in table in chapter 9.4. To do this use the up and down **arrow keys** to change the first digit, press **select** to confirm. Continue with the second, third and fourth digit. When completed press **select** to confirm the new four digit PIN code.

9.4.6 8 Short Distance Limit

The original settings for the correct short distance limit is 55 cm. You can change the value for the short distance limit from 35 to 95 cm. Settings higher than 80 cm are not recommended. Press **select** to confirm.

9.4.7 9 Long Distance Limit

The original settings for the correct long distance limit is 65 cm. You can change the value for the long distance limit from 40 to 130 cm. Settings higher than 100 cm are not recommended. Press **select** to confirm.

9.4.8 15 Temperature Ctrl

You can choose if you want to turn the temperature control (pyrometer) on or off permanently.

Note! If you turn the temperature control off in settings mode you cannot activate it in program mode.

Temperature graphs and values will not be accessible when this feature is turned off. Instead the software will work with power levels, that is percentage of maximum capacity.

9.4.9 16 Disp. Contrast

You can change the contrast of the display on a scale from light to dark (25-55). Scroll between the values with the up and down **arrow keys** and press **select** to confirm.

9.4.10 18 Distance

You can change the distance measuring between centimeters and text. If text is chosen the distance is indicated on the display as "too close", "too far" or "correct". If measuring fails "check distance manually" appears.

9.4.11 23 Filter Time

The default value is 400 working hours. After this time, the filter replacement warning is displayed for filter change.

If the mobile dryer is placed in a dusty environment, it is recommended to change more frequently.

Note! Keep in mind that if the filter is too dirty, the lamp service life will be reduced as a result of impaired cooling. To reset, see "9.4.17 Reset filter timer".

9.4.12 25 Contin. Mode

The continuous mode is for sales demo purposes.

For safety reasons and for minimizing unnecessary wearing down of the dryer, this mode must only be used in exceptional cases.

9.4.13 36 Advanced Pin Code

To change the code to your personal choice use the up and down **arrow keys** to change the first digit, press **select** to confirm. Continue with the second, third and fourth digit. When completed press **select** to confirm the new four digit PIN code.

Warning! Make sure that you remember the new code.

9.4.14 37 Dist Unit

This provides you with the opportunity to change unit type between centimeters and inches.

9.4.15 43 Advanced Code

It is possible to enable/disable the request for a PIN code. This will remove the PIN code request in program mode and the code **0000** will give you access to advanced settings.

Press **select** to confirm your choice.

9.4.16 44 Reset Prog. settings

You can reset to the pre-programmed factory settings for all programs. Confirm by pressing **yes**.

Note! Also the programs 13-15 will reappear empty as from factory.

9.4.17 45 Reset Filter Timer

After a filter change on the cassette/s, restart the filter timer with this setting. Confirm by pressing **yes** to reset the filter time counting.

To adjust the value in the filter timer, see chapter 9.4.11.

9.4.18 46 Statistics

The following information is available:

Run time

Shows accumulated working hours and minutes.

Start-ups

Shows the total number of starts of the dryer.

Σ (Total Power Consumption)

Presents the total energy consumption.

Φ (Average power consumption)

Presents the average consumption for all runs

9.4.19 47 Perform Self test

The best fault trace software on the market has been developed with this dryer. In this test all the important input and outputs to and from the computer can be tested. This test will give the opportunity for a quick and accurate function verification of the different parts of the dryer.

This test procedure is only available in English. By pressing the **yes** button you enter the first step of the self test. To exit the self test, press the **start/stop** button.

Automatic testing includes the following:

Test 1: Push Button Test

All buttons on the control unit are tested. The corresponding symbols are displayed by pressing the buttons. Press **enter** for approx. three seconds in order to continue to the next step of the test program.

Test 2: Display Test

Verify that all pixels light up on the display. Press **enter*** and check that all pixels go out. Press **enter*** to continue.

* or upper left software button

Test 3: Buzzer Test

Check that the buzzer sounds. Press **enter** or **next** to continue.

Test 4: Cassette IR Test

The IR cassette lamps light up. Check that all the IR lamps are lit. For safety reasons this test is limited to 10 seconds. Press **enter** or **next** to continue.

Test 5: Ventilator Test/cassette

The ventilator in the cassette now starts. A sound from the ventilator confirms that it is working. If the dryer is equipped with two cassettes, you will have to repeat test no. 4 and 5 for the other cassette. Press **enter** or **next** to continue.

Test 6: Laser Test

Direct the laser towards the object. Check that a red, dotted circle is visible on the object. Press **enter** or **next** to continue.

Test 7: Temperature Sensor Test

Direct the temperature sensor towards an object that is at room temperature. The temperature on the display should not deviate from room temperature by more than $\pm 3\text{ }^{\circ}\text{C}$ or $\pm 5\text{ }^{\circ}\text{F}$. Press **enter** or **next** to continue.

Note! Temperature measurement is made as an average of a surface according to chapter 8.1.

Test 8: Distance Sensor Test

Direct the distance sensor towards the object at a distance of 0,3 -1 m. Check that the distance shown on the display matches the manually measured distance. A deviation of $\pm 3\text{ cm}$ is acceptable. Press **enter** or **next** to continue.

Test 9: Temperature Guards

The computer card has a temperature measuring device that is seen on the display.

The temperature is shown in $^{\circ}\text{C}$ or $^{\circ}\text{F}$ depending on the settings you have made.

The computer lifetime will be shortened if temperatures are above $70\text{ }^{\circ}\text{C}/158\text{ }^{\circ}\text{F}$ during operation. If this happens during drying a new window will appear after the completed drying cycle saying "warning High temp Pc".

Test Completed

Automatic testing is now complete. Press **enter** or **next** to finish.

9.4.20 48 Program Time Scale

Possibility to change between minutes and seconds.

9.4.21 49 Proc. Alarm Temp.

Possibility to set maximum temperature difference between current and requested temperature ($5\text{--}99\text{ }^{\circ}\text{C}$). This function is activated in 9.4.2.

10. Programming examples

EX 1.

FLASH OFF/PREHEATING

Initial temperature 20°C/86°F
 Time 4 min
 Temperature increase 15°C/27°F/min
 Final temperature 80°C/176°F

FULL BAKE/CURING

Initial temperature 60°C/140°F
 Time 0 min
 Temperature increase 5°C/9°F/min

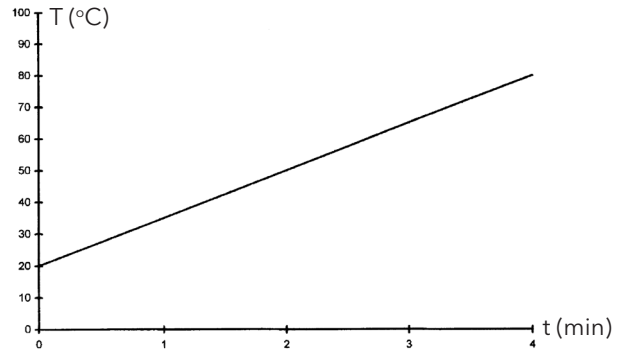

EX 2.

FLASH OFF/PREHEATING

Initial temperature 20°C/86°F
 Time 4 min
 Temperature increase 20°C/36°F/min
 Final temperature 60°C/140°F

FULL BAKE/CURING

Initial temperature 60°C/140°F
 Time 5 min
 Temperature increase 5°C/9°F/min
 Final temperature 60°C/140°F

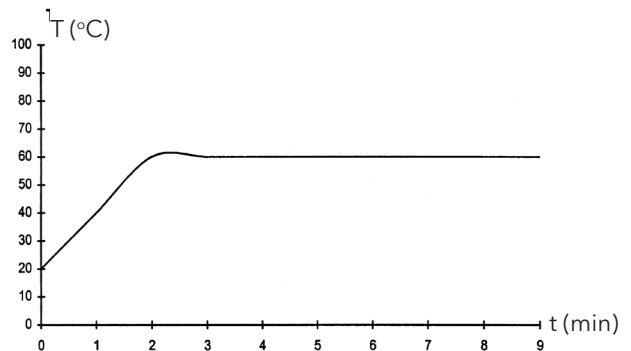

EX 3.

FLASH OFF/PREHEATING

Initial temperature 20°C/86°F
 Time 4 min
 Temperature increase 10°C/18°F/min
 Final temperature 60°C/140°F

FULL BAKE/CURING

Initial temperature 60°C/140°F
 Time 8 min
 Temperature increase 20°C/36°F/min
 Final temperature 110°C/230°F/min

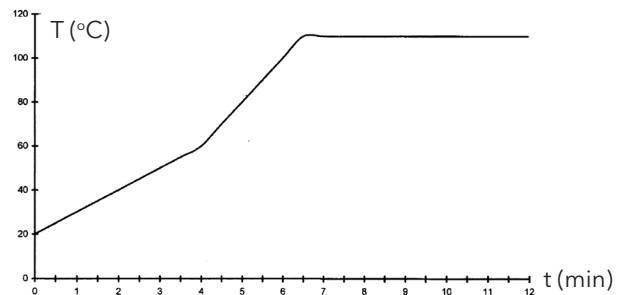

EX 4.

FLASH OFF/PREHEATING

Initial temperature 20°C/86°F
 Time 6 min
 Temperature increase 20°C/36°F/min
 Final temperature 60°C/140°F

FULL BAKE/CURING

Initial temperature 60°C/140°F
 Time 6 min
 Temperature increase 15°C/27°F/min
 Final temperature 90°C/194°F

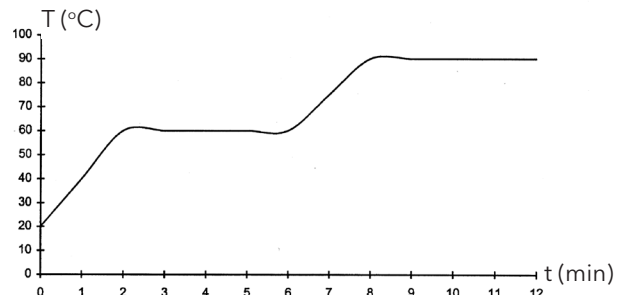

11. Maintenance and service

Weekly

Check that all IR lamps light up during mobile dryer operation. Defect IR lamps can cause uneven heat distribution over the surface.

Clean the dryer from dust, which can be a cause of fire, with a damp cloth. Also, check that all cables are undamaged. A damaged cable can be a danger to life!

Monthly

Check the gold reflectors. Damaged or extremely dirty reflectors can over heat the reflector body and/or the cassette. In case of doubt, please contact the customer service in order to clarify if the gold coated reflector needs to be changed.

Yearly

Plan to change the air filter approx. once per year. You will get a message in the software when it is time to change. When starting up the dryer you will get an indication on how much of the filter time that is used.

11.1 Filter replacement

Attention! The filters are disposable and should not be reused.

1. Use a knife or screw driver to bend loose the two plastic plugs at the cassette side plates.
2. Remove the used filter.
3. Insert the new filter so the IRT logo is visible from the outside.
4. Place the long side of the filter opposite to the two plug holes on the cassette according to picture.
5. Push in the filter until the two plastic "push-in-plugs" can be reattached.
6. Reset the filter timer. Log into advanced settings mode according to chapter 9.1 and 9.2. Move to parameter 45 and press yes for reset the filter timer.

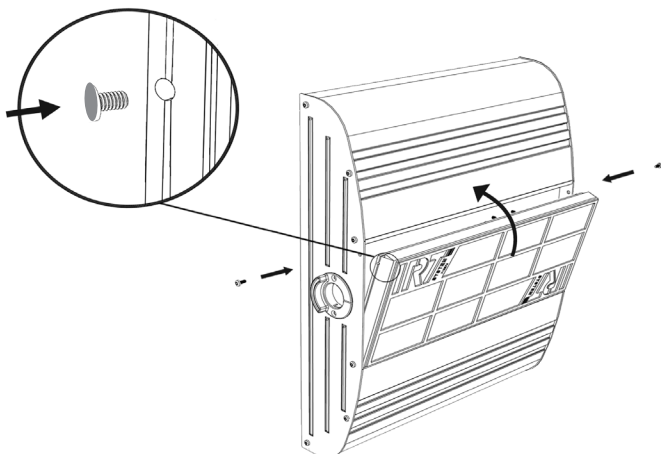

11.2 IRT lamp replacement

Attention! Do not touch the gold coated reflector or the new IR lamp with your fingers. Only remove the protective paper on the IR lamp after you have installed it.

1. Disconnect power supply.
2. Loosen the three top screws on the front plate of the cassette.

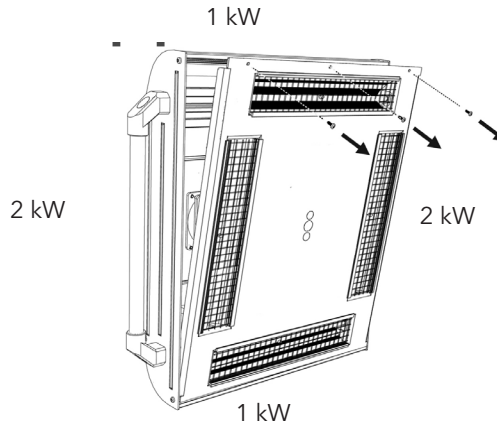

3. Disconnect the cable connector.
4. Loosen the four screws at the ends of the reflector and remove the reflector from the plate.

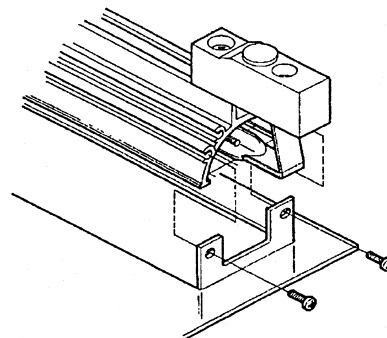

5. Remove the mesh and unscrew the lamp from the two ends.

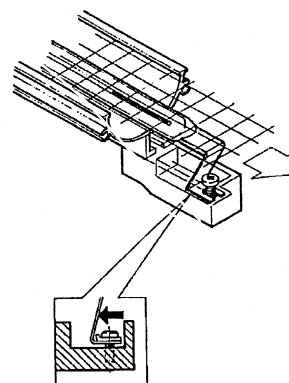

6. Install new lamps in the reverse order.

11.3 Gas pressure spring replacement

If the mobile arm does not park in highest or lowest position but falls or raises slightly by itself, tighten the 4 bolts indicated with the letter "C" in figure 2. If the arm still does not park or becomes heavy to adjust, the gas pressure spring must be replaced.

Attention! Due to high weight and complexity it is recommended to be two persons or one person with a lifting device when performing this service.

1. Remove the four screws fastening the cover that is located on either side of the arm. (figure 1)
2. Place the parallel arm in the far most upright position. (figure 2)
3. Before removing the pins holding the gas spring, as much pressure as possible from the gas spring should be relieved. To do this, raise the arm slightly until the pins are loose.

Attention! At all times when the gas spring is not securely in position with pins and locking rings, the arm can fall down heavily from its upright position and create great danger.

4. Remove the locking rings and the two pins. Move the gas spring slightly upwards/forward and then remove it. (figure 2)
5. Place the new gas spring in the same direction as the old one. Reassemble in the reversed order.



Attention! Ensure that the locking rings are refastened properly.

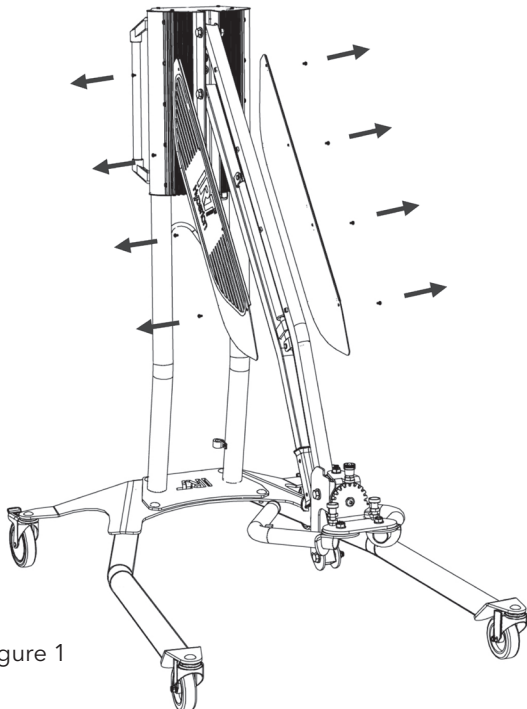

Figure 1

12. Spare parts

For a complete spare parts list, please contact your distributor for information. The following spare parts are the most common ones.

Part	Part no.
Lamp 1 kW	102700
Lamp 2 kW	102699
Filter	713576
Gas spring 850 N (One cassette)	711464
Gas spring 1400 N (Two cassettes)	713614
Solid state relay	750227
Fan 12V DC	711186

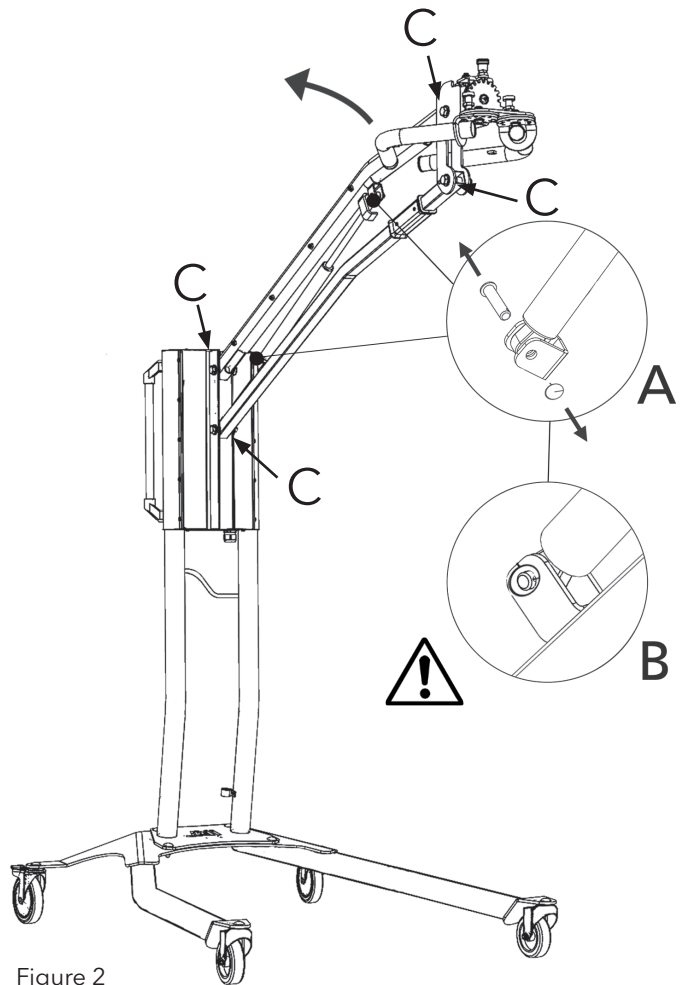

Figure 2

13. EC Declaration of conformity

According to testing institutes and according to the machine directive the IRT products in this manual are not defined as machines, wherefore the machine directive reference cannot be included in this declaration.

In accordance with EN 17050-1:2010

We, Hedson Technologies AB
 Box 1530
 SE 462 28 Vänersborg
 Sweden

declare under our sole responsibility that the product

IRT 4-1 PcAuto and IRT 4-2 PcAuto

that are used to accelerate the drying/curing of paint and paint related materials, to which this declaration relates, is in conformity with the following standards;

EN 60335-1:2002 +A11+A1+A12+A2 +A13+A14+A15	Specification for safety of household and similar electrical appliances. General requirements.
EN 60335-2-45:2002 +A1+A2	Specification for safety of household and similar electrical appliances. Particular requirements for portable heating tools and similar appliances.
EN 61000-6-3	Electro-magnetic Compatibility, Generic Emission Standard.
EN 61000-6-2	Electro-magnetic Compatibility, Generic Immunity Standard.
EN 62233:2008	Measurement methods for electromagnetic fields of household appliances and similar apparatus with regard to human exposure.
EN ISO 9001	Quality Management System
EN 61000-3-11	Electro-magnetic Compatibility, Limitation of voltage changes
	Compliance statement: The maximum value of the system impedance (Z_{max}) is 0.044 ohm for the phase lines and 0.030 ohm for the neutral at the interface between a public supply network and a user's installation.

in accordance with the provisions of the following directives in their most current version

2014/35/EU	Low Voltage Directive
2014/30/EU	Electro-magnetic Compatibility Directive
2011/65/EU	Restriction of the use of certain hazardous substances (RoHS)

Arlöv, Sweden March 3rd, 2016

HEDSON TECHNOLOGIES AB

Technology Division

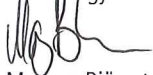

Magnus Björnström

CEO

EC Declaration of conformity

In accordance with 2006/42/EC Appendix II 1A

We, Hedson Technologies AB
Box 1530
SE 462 28 Vänersborg
Sweden

declare under our sole responsibility that the product
IRT 4-10 PcAuto and IRT 4-20 PcAuto

that are used to accelerate the drying/curing of paint and paint related materials, to which this declaration relates, is in conformity with the following standards;

EN 60204-1	Safety of machinery - Electrical equipment of machines
EN 61000-6-3	Electro-magnetic Compatibility, Generic Emission Standard.
EN 61000-6-2	Electro-magnetic Compatibility, Generic Immunity Standard.
EN ISO 9001	Quality Management System
EN 61000-3-11	Electro-magnetic Compatibility, Limitation of voltage changes

Compliance statement:

The maximum value of the system impedance (Z_{max}) is 0.044 ohm for the phase lines and 0.030 ohm for the neutral at the interface between a public supply network and a user's installation.

in accordance with the provisions of the following directives in their most current version

2006/42/EC	Machinery Directive
2014/35/EU	Low Voltage Directive
2014/30/EU	Electro-magnetic Compatibility Directive
2011/65/EU	Restriction of the use of certain hazardous substances (RoHS)

Arlöv, Sweden March 3rd, 2016

HEDSON TECHNOLOGIES AB
Technology Division

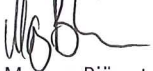

Magnus Björnström

CEO

1. Bestimmungsgemäße Verwendung

Dieses Gerät dient ausschließlich der Beschleunigung des Trocknens/Aushärtens von Spachtel, Füller, Basis- und Klarlack. Das gilt für Produkte sowohl auf Wasser- als auf Lösemittelbasis. Der Einsatzort ist der Vorbereitungs- und der Finishbereich. In der Automobilindustrie und der Kfz-Instandhaltung wird er zum Aushärten kleiner Bereiche vor dem Polieren eingesetzt. Das Gerät darf nur für die beschriebenen Trocknungsprozesse verwendet werden. Die maximale Umgebungstemperatur während des Betriebs beträgt 40°C. Benutzen Sie das Gerät nicht in Farbspritzkabinen bzw. im Umkreis von 5m von Farbspritzvorgängen, um eine Explosionsgefahr zu vermeiden. Dies gilt auch für den schienengeführten IRT 4-10 PcAuto und IRT 4-20 PcAuto wenn sie nicht mit IRT Staub und Überwachungssystem kombiniert werden. (Dokument 714147)

2. Produktbeschreibung

Der Trockner ist unentbehrliches Hilfsmittel bei der Lackreparatur auf kleinen und mittelgroßen Flächen. Die handlichen Geräte IRT 4-1 Pc Auto, 4-2 Pc Auto, 4-10 Pc Auto und 4-20 Pc Auto sind mit einer oder zwei Kompaktkassetten ausgestattet. Jede Kassette enthält vier Infrarot- (IR) Lampen mit vergoldeten Reflektoren und einem Lüfter. Die Gestaltung und die Kombination mit einer Gasdruckfeder macht die Ausrichtung der Kassette einfach. Die IR-Lampen lassen sich einfach austauschen und die Reflektoren sind durch ein Schutzgitter gegen mechanische Beschädigungen geschützt. Der Trockner bietet eine große Auswahl von Programmen.

2.1 Besondere Vorteile

2.1.1 Höhere Qualität

Wenn Sie Spachtel mit dem Trockner aushärten, verbessert sich auch die Qualität der oberen Lackschicht. Das Aushärten mit kurzwelliger IR-Strahlung ermöglicht es, den Lack von innen nach außen auszuhärten. Dadurch wird verhindert, dass Lösemittel in der Lackschicht zurückbleiben und sichert eine schnelle und hochwertige Aushärtung.

2.1.2 Kurze Trocknungszeiten bei ca. 60 cm Abstand

MATERIAL	MINUTEN
Spachtel	5-6
Füller Hell	10-15
Füller Dunkel	10-15
Wasserbas	4-6
Basislack	4-8
Decklack	10-15
Klarlack	10-15
Plast Füller	10-15
Plast Deckl	13-17
Plast Klarl	13-17
Nachhärt	2-4
Soft Trockn	13-17

2.1.3 Geregeltere Trocknungstemperatur

Mit einem eingebauten Pyrometer überwacht der Trockner sorgfältig die Objekttemperatur. Der Computer misst nicht nur die erlaubte Höchsttemperatur, sondern auch den Temperaturanstieg. Er sorgt dafür, dass die programmierte Trocknungs-/Aushärtungszeit eingehalten wird, wodurch das optimale Aushärten erreicht wird, ohne die Gefahr des „Überbrennens“.

2.1.4 High-Tech Form der Reflektoren mit kurzwelligem IR

Durch den Einsatz von Kurzwellentechnologie und vergoldeten Reflektoren mit High-Tech Form werden große Vorteile erreicht. Erstens ist der Energieverbrauch geringer, da nur die benötigten Bereiche bestrahlt werden und keine Luft erhitzt wird. Zweitens wird eine einheitlichere Oberflächentemperatur erreicht, indem die Energie gleichmäßig verteilt wird. Drittens wird eine größere Trocknungsoberfläche erzielt. Viertens ist die Strahlung außerhalb des Aushärtbereichs geringer.

2.1.5 Technische Daten

Alle Trockner geben kurzwellige IR-Strahlung mit einem Spitzenwert bei 1120nm ab. Die in den Tabellen angegebenen Trockentemperaturen beziehen sich auf einen Trocknungsabstand von 60cm zu einem schwarz beschichteten Blech. Die Maßangaben in den Bildern beschreiben die mit den jeweiligen Geräten maximal mögliche Trocknungsfläche.

IRT 4-1 PcAuto unt IRT 4-10 PcAuto Trocknungsfläche

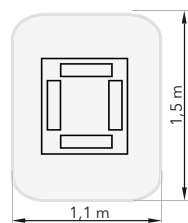

Spannung	220-240V 1 Ph/PE	220-240V 3 Ph/PE	380-420V 3 Ph/PE	440-480V 3 Ph/PE	480V 2 Ph/PE
Frequenz	50-60 Hz	50-60 Hz	50-60 Hz	50-60 Hz	50-60 Hz
Stromstärke	26 A	15 A	9 A	9 A	13 A
Leistung	6 kW	6 kW	6 kW	6 kW	6 kW
Sicherung**					
4-1 PcA	30 A*	16 A*	10 A*	20 A	20 A
4-10 PcA	n/a	Max 100A	Max 100A	Max 100A	Max 100A
Trockentemp.	Max 170°	Max 170°	Max 170°	Max 170°	Max 170°
Lärmpegel	<70 dB(A)	<70 dB(A)	<70 dB(A)	<70 dB(A)	<70 dB(A)

IRT 4-2 PcAuto unt IRT 4-20 PcAuto Trocknungsfläche

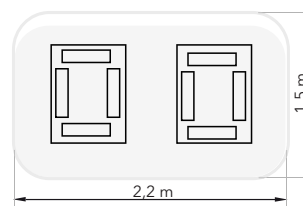

Spannung	220-240V 1 Ph/PE	220-240V 3 Ph/PE	380-420V 3 Ph/PE	440-480V 3 Ph/PE	480V 2 Ph/PE
Frequenz	50-60 Hz	50-60 Hz	50-60 Hz	50-60 Hz	50-60 Hz
Leistung					
4-2 PcA	48 A	27 A	16 A	16 A	26 A
4-20 PcA	n/a	30 A	17 A	17 A	-
Power	12 kW	12 kW	12 kW	12 kW	12 kW
Sicherung**					
4-2 PcA	50 A*	32 A*	16 A*	20 A	32 A
4-20 PcA	n/a	Max 100A	Max 100A	Max 100A	Max 100A
Trockentemp.	Max 170°	Max 170°	Max 170°	Max 170°	Max 170°
Lärmpegel	<70 dB(A)	<70 dB(A)	<70 dB(A)	<70 dB(A)	<70 dB(A)

* MCB (Miniature Circuit Breaker, Leitungsschutzschalter) Typ C oder D. Normaler Sicherungstyp träge.

**Der Trockner sollte mit dem empfohlenen Sicherungswert betrieben werden. Gewicht, Abmessungen und Typenschild auf der letzten Seite.

3. Anweisungen für den Eigentümer

Der Betreiber des Trockners ist für die Erstellung einer Betriebsanweisung verantwortlich, die den Gegebenheiten vor Ort Rechnung tragen und die allen Benutzern zugänglich gemacht werden müssen und von diesen zu befolgen sind.

Dieses Gerät ist nicht für die Verwendung durch Personen (einschließlich Kinder) vorgesehen, die über eingeschränkte körperliche, sensorische oder geistige Fähigkeiten oder über zu wenig Erfahrung und Wissen verfügen, es sei denn, sie werden durch eine für ihre Sicherheit verantwortliche Person hinsichtlich der Verwendung des Gerätes beaufsichtigt oder geschult.

Die Entsorgung gebrauchter Materialien erfolgt über die nächstgelegene Umweltschutzeinrichtung zum Zweck des Recyclings. Aus Sicherheitsgründen muss der Infrarottrockner mit der empfohlenen Sicherung ausgestattet sein, siehe die Tabellen in Kapitel 2.2.

4. Sicherheitshinweise

Setzen Sie den Trockner keinen Farbsprühnebeln, Schleifstäuben oder Lösungsmitteldämpfen aus - es besteht Brand- und Explosionsgefahr! Außerdem wird dadurch die Lebensdauer herabgesetzt. Beachten Sie auch eine ausreichend lange Abkühlzeit des Trockners.

Der Abstand zu der zu trocknenden Fläche muss ausreichend groß gewählt werden. Ansonsten besteht Brand- und Explosionsgefahr! Halten Sie alle brennbaren Gegenstände und Materialien ausreichend fern von den heißen Oberflächen des Trockners.

4.1 Gefahren

Kippen

Die Kippgefahr steigt, wenn sich der Arm in aufrechter Stellung befindet. Außerdem wird die Kippgefahr erhöht, wenn beide Kassetten auf eine Seite gedreht werden.

Brand und Explosion

Die Lagerung, Vorbereitung oder Verwendung von lösungsmittelhaltigen Materialien ist innerhalb eines Radius von 5 m um den mobilen Trockner nicht zulässig. Brennbar Materialien dürfen nicht in der Nähe eines Trockengeräts im Betrieb gelagert werden.

Bei ausgeschalteter Temperaturregelung kann die Temperatur schnell ansteigen und die Brandgefahr wird größer, vor allem wenn der Abstand zum Objekt weniger als 60 cm beträgt. Richten Sie die Kassette niemals auf leicht entzündliche Materialien.

Elektrische Ausrüstung

VORSICHT! Trennen Sie alle Stromversorgungen, bevor Sie das Bedienfeld öffnen.

Der Mobiltrockner wird mit hoher Spannung betrieben, die hochgefährlich sein kann. Ziehen Sie den Hauptstecker aus der Wandsteckdose, bevor Sie stromführende Teile berühren. Nur Elektrofachkräfte dürfen Arbeiten direkt an den elektrischen Komponenten vornehmen.

Ein beschädigtes Versorgungskabel muss durch den Hersteller, seinen Kundendienstbeauftragten oder eine Elektrofachkraft ersetzt werden, um Gefährdungen zu vermeiden.



WARNUNG!

Intensive Wärmeabstrahlung. Hände, Gesicht und andere Körperteile sollten so wenig wie möglich der Wärmestrahlung ausgesetzt werden.

5. Aufbauanleitung

Genauere Anweisungen finden Sie in den entsprechenden Dokumenten

Für die mobilen Trockner:

713847 Assembly Manual IRT Pc Mobile

Für schienengeführte Trockner;

713683 Montageanleitung IRT 4-10 PcAuto, IRT 4-20 PcAuto, IRT 3-20 PcD

6. Grundlegendes zur Bedienung

6.1 Tastatur



6.2 Display



6.3 Programm-Modus

Dieser Modus ist für den täglichen Betrieb. Damit wird der Trockner mit vorinstallierten Programmen betrieben und die Programmeinstellungen können bearbeitet werden.

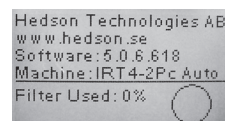

Schalten Sie den Hauptschalter ein, um in den Programmmodus zu gelangen.

Beim Start des Trockners erscheint zwei Sekunden lang ein Informationsbild. Wenn Sie die Taste Bestätigen oder Abbrechen gedrückt halten, bleibt die Information stehen, bis Sie die Taste loslassen. Das Diagramm zeigt den Kassettenfilterverbrauch an und informiert Sie, wenn der Filter getauscht werden muss. Informationen über den Austausch des Filters finden Sie in Kapitel 11.1 „Filtertausch“.

6.4 Einstellmodus

Im Einstellmodus können Sie weitere Systemparameter ändern. Dank des ausgereiften Steuerungssystems in diesem Mobiltrockner können viele Einstellungen geändert werden. Das gehört normalerweise nicht zum täglichen Betrieb.

Drücken Sie auf beide Pfeiltasten, wenn Sie den Hauptschalter in Position 1 schalten, um in den Einstellmodus zu gelangen.

Weitere Informationen finden Sie in Kapitel 9.

7. Programmmodus - Allgemeine Regeln zur Navigation durch die Software

- Diese Anzeige stellt softwaredefinierte Optionen in den unteren Ecken dar. Die Werte lassen sich mit den **Pfeiltasten** verändern.
- Drücken Sie auf **Abbrechen**, um ohne zu speichern zum vorigen Bild zurückzukehren.

7.1 Basisnavigation

Es gibt zwölf vordefinierte Programme und drei Leerprogramme. Alle 15 Programme haben veränderbare Positionen, Namen und Trocknungsparameter. Nach oben oder unten können Sie mit den **Pfeiltasten** scrollen, wenn Sie auf **Auswahl** drücken, wird das Programm ausgeführt und mit **Ansehen** können Sie es bearbeiten.

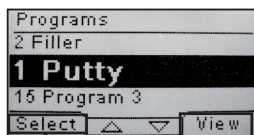

- | | | |
|------------------|-----------------|-----------------|
| 1. Spachtel | 6. Decklack | 11. Nachhärt |
| 2. Füller Hell | 7. Klarlack | 12. Soft Trockn |
| 3. Füller Dunkel | 8. Plast Füller | 13. Freies Prog |
| 4. Wasserbas | 9. Plast Deckl | 14. Freies Prog |
| 5. Basislack | 10. Plast Klarl | 15. Freies Prog |

7.2 Ausführen

7.2.1 Abstandsprüfung

Der Abstand wird auf dem Display als „zu nah“ (siehe Bild: „too close“), „zu weit“ und „korrekt“ angezeigt. Wenn die Messung fehlschlägt, erscheint „Abst einst“ (Abstand von Hand prüfen). Benutzen Sie die Tasten auf der Tastatur, um zwischen einer oder zwei aktiven Kassetten umzuschalten und um die Temperaturkontrolle ein-/auszuschalten. Siehe Kapitel 8.1.

7.2.2 Trocknung starten

Drücken Sie auf **Start**, um die Trocknungssequenz zu starten. Die verbleibende Zeit für das „Abdunsten“ startet mit dem Herunterzählen. Sobald das Abdunsten beendet ist, wechselt das Programm automatisch in den vollen Trocknungsmodus.

7.2.3 Programmgrafik

Diese Grafik steht zur Verfügung, wenn die Temperaturkontrolle aktiv ist. Die Grafik stellt das Ziel, die aktuelle Temperatur und die verbleibende Zeit dar. Siehe Kapitel 8.1.

7.2.4 Programmwerte

Dies sind die gleichen Werte wie in der Programmkurve (7.2.3) außer für die restliche Zeit, aber auch die verwendete Leistung der Maschine sowie auch den Energieverbrauch für den aktuellen Trockenvorgang.

Hinweis! Bei nicht aktiver Temperaturkontrolle werden die Temperaturwerte nicht angezeigt.

7.2.5 Energieverbrauch

Gezeigt wird der gesamte Stromverbrauch pro Lauf für die letzten 10 ausgeführten Durchläufe.

7.2.6 Trocknung beendet

Wenn das Abdunsten und die Trocknungszeit beendet sind, kehrt die Software zu Schritt 7.1 zurück.

Hinweis! Um die Lebensdauer der Lampen zu erhöhen, laufen die Lüfter zur Kühlung noch weiter. Nach drei Minuten schalten sie sich automatisch ab.

Hinweis! Wenn das Trocknungsprogramm beendet ist, wird automatisch die Temperaturkontrolle wieder aktiviert.

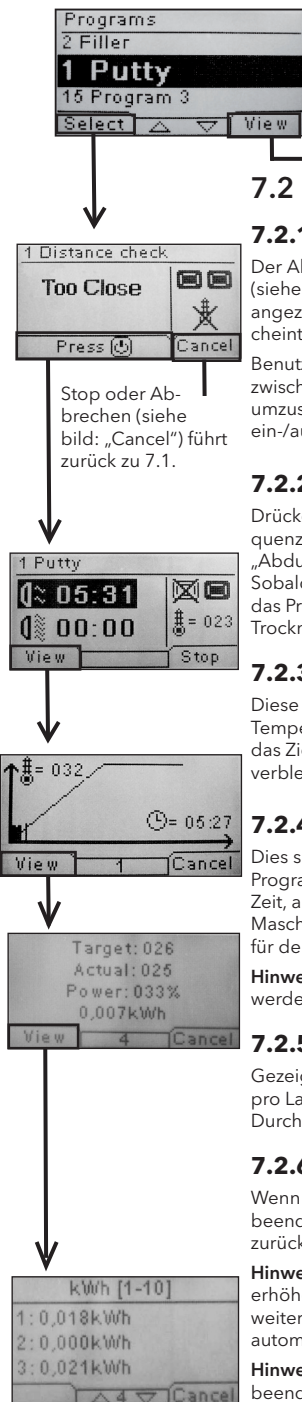

7.3 Bearbeiten

7.3.1 Eigenschaften

Die Werte des gewählten Programms erscheinen auf dem Display.

Durch Drücken der Taste „Temperaturregelung“, schaltet die Software zwischen den Eigenschaften mit und ohne Temperaturregelung um. Änderungen in einem Modus haben keinen Einfluss auf den anderen Modi. Siehe Kapitel 8.1. für weitere Informationen.

7.3.2 PIN-Code

Benutzen Sie die Pfeiltasten, um die richtige Ziffer einzustellen. Drücken Sie auf Eingabe, um die Auswahl zu bestätigen und die zweite, dritte und vierte Ziffer des erweiterten PIN-Codes zu bearbeiten.

Hinweis! Ein eingegebener PIN-Code gilt für alle Eingaben, bis der Hauptschalter ausgeschaltet wird. Weitere Informationen in Kapitel 9.2 unter „erweiterter PIN-Code“.

7.3.3 Programmparameter bearbeiten

Markierte Werte von Programmparametern können mit den Pfeiltasten geändert werden. Drücken Sie Eingabe, um den nächsten Wert zu ändern usw. Durch Drücken von Eingabe für den letzten Wert wird der Benutzer zur Bearbeitung von Programmposition und -name geführt. Drücken Sie Cancel, um zu Eigenschaften (7.3.1) ohne Speicherung von Parametern zurückzukehren.

7.3.4 Programmposition/-name bearbeiten

Markierte Programmnummern können mit den Pfeiltasten geändert werden. Drücken Sie Eingabe, um zu bestätigen und das nächste Symbol zu bearbeiten.

Hinweis! Wenn Sie die Nummer ändern, ändert sich auch die Programmposition in der Programmliste.

7.3.5 Erweiterung der Programmschritte

Wenn der Trocknungsprozess mehr als zwei Standardschritte erfordert, finden Sie unter jedem Trockenprogramm die Möglichkeit, die Anzahl zu erweitern.

Ausgehend von Absatz 7.3.4 und die „Enter“-Taste wiederholt drücken, bis „Link zum nächsten Programm“ auf dem Bildschirm steht. Pfeiltasten verwenden um „Ja“ oder „Nein“ zu wählen, dann (Save) drücken um zu speichern. Der Link zum nächsten Programm bleibt, bis er deaktiviert ist (No). Die Programme 13-14 oder 15 verwenden da diese freie Programme, ohne voreingestellte Werte sind.

8. Erweiterte Informationen zur Verwendung

8.1 Temperaturregelung

Der Mobiltrockner ist mit einer automatischen Temperaturregelung ausgestattet. Das ermöglicht optimale Trocknungs-/Härtungsergebnisse in der kürzestmöglichen Zeit. Die Eigenschaften mit Temperaturregelung sind folgende:

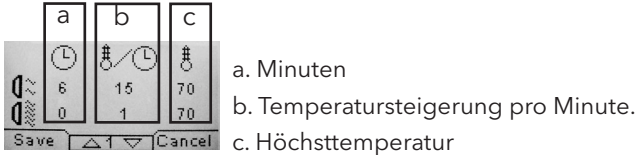

Die Temperaturregelung (Pyrometer) misst die durchschnittliche Temperatur über einer Oberfläche. Der Durchmesser dieser Oberfläche entspricht der Hälfte des Abstands von der IR-Kassette zum Objekt, das getrocknet werden soll. Der Laserpointer zeigt, wo die Abstandsmessung vorgenommen wird. Dieser Pointer befindet sich auch nah an der Mitte der Temperaturmessung.

Im Einstellmodus kann der Grenzwert für Mindest- und Höchstabstand einer „korrekten“ Abstandsmessung eingestellt werden. Die Voreinstellung für den korrekten Abstand liegt zwischen 55 und 65 cm.

Hinweis! Die Temperatur wird als Durchschnittswert der gemessenen Oberfläche bestimmt (Standardwert für den Durchmesser: 30 cm). Achten Sie darauf, dass die Meßfläche sich an der richtigen Stelle befindet. Achten Sie darauf, nicht die Temperatur auf Glas, Reifen oder außerhalb des Objekts zu messen. Dadurch könnten die programmierten Temperaturwerte und die tatsächlichen Werte voneinander abweichen. Das kann zu unbefriedigenden Ergebnissen führen und falls der Prozessalarm aktiviert ist, stoppt die Trocknung/Aushärtung.

Daher empfehlen wir, bei Oberflächen, die im Durchmesser kleiner sind als 30 cm, die Temperaturregelung zu deaktivieren. Im Kapitel 9.4.9 ist beschrieben, wie Sie die Temperaturregelung permanent deaktivieren können.

Die Eigenschaften ohne Temperaturregelung sind folgende:

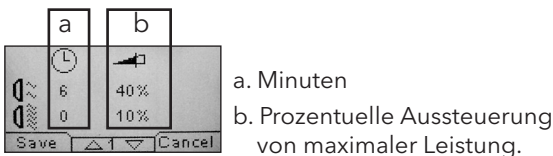

Die Programm-Einstellungen, mit oder ohne Temperaturregelung aktiviert, arbeiten unabhängig von einander.

Prozessalarm

Der mobile Trockner ist mit einem Prozessalarm ausgestattet, um Temperaturabweichungen zu erkennen. Wenn die aktuelle Temperatur um mehr als 30 °C von der geforderten Temperatur abweicht, erscheint die Meldung „Warnung! Prozessfehler“ im Display und der Trockner schaltet sich automatisch aus. Diese Warnung muss durch Drücken von **Eingabe** bestätigt werden. Dadurch wird das Programm beendet.

Überprüfen Sie im Falle eines Prozessalarms, ob das Temperaturmessgerät (Pyrometer) korrekt auf die zu trocknende Oberfläche ausgerichtet ist und dass keine unerwünschten Materialtemperaturen gemessen werden.

Achtung: Die Prozessalarmfunktion ist im Auslieferungszustand des mobilen Trockners nicht aktiviert. Im Kapitel 9.4.3 steht, wie sie aktiviert wird.

9. Einstellmodus

9.1 Einloggen

Sie müssen sich zuerst „einloggen“, um in den Einstellmodus zu gelangen. Drücken Sie beim Einschalten des Hauptschalters auf beide **Pfeiltasten** gleichzeitig. Auf dem Display werden Sie nach einem PIN-Code gefragt.

9.2 PIN-Code

Benutzen Sie die Pfeiltasten, um die richtige Ziffer einzugeben. Drücken Sie **Eingabe** zur Bestätigung und bearbeiten Sie die zweite, dritte und vierte Ziffer des Codes.

Für Grundeinstellungen ist kein Code erforderlich, drücken Sie einfach OK, um den Standardcode 0000 einzugeben. Wie Sie diesen Code ändern können, steht in Kapitel „9.4.5 Basis-PIN-Code“.

Erweiterter PIN-Code	5780
----------------------	------

Wird für Programmänderungen und erweiterte Einstellungen benötigt. Wie Sie diesen Code ändern können, steht in Kapitel 9.4.13 „Erweiterter PIN-Code“.

Achtung! Ein eingegebener PIN-Code gilt allgemein für die gesamte Software, bis der Hauptschalter ausgeschaltet wird, z.B. wenn Sie in den erweiterten Einstellungsmodus gehen und danach in den Programmmodus. Die Programmeinstellungen lassen sich so lange bearbeiten, bis der Hauptschalter ausgeschaltet wird.

9.3 Navigation

Um eine Einstellung anzupassen, drücken Sie auf **Bearbeiten**. Drücken Sie **Abbrechen** (siehe Bild: „Exit“), um ohne zu speichern vom Modus Bearbeiten zum Einstellmodus zurückzukehren.

Hinweis! Wenn Sie im Einstellmodus auf Beenden drücken, kehren Sie in den „Programmmodus“ zurück. Sie müssen dann die Schritte von „9.1 Einloggen“ bis „9.4 Einstellmodus“ wiederholen.

Navigationsbeispiel:

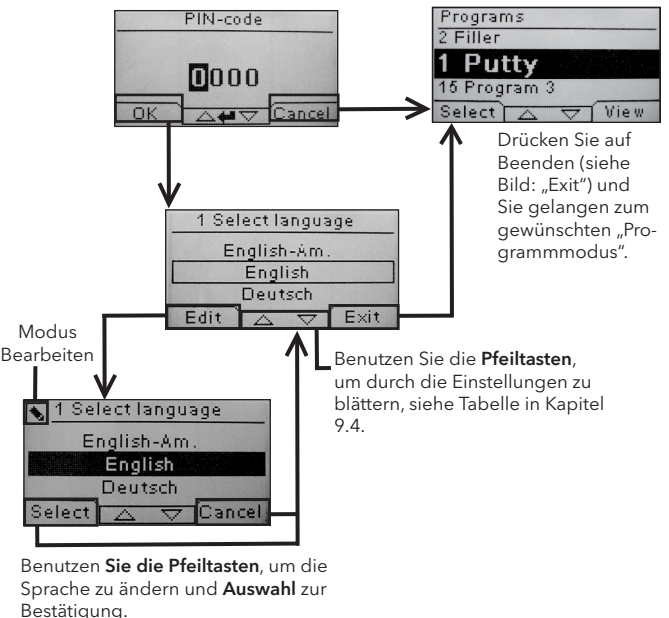

9.4 Einstellungen

Kap.	Übersicht	verfügbar in	
		Basis	Erweitert
9.4.1	1 Sprache auswählen		x
9.4.2	3 Prozessalarm		x
9.4.3	4 Temperatureinheit		x
9.4.4	5 Summer	x	x
9.4.5	7 Basis-PIN-Code		x
8.4.6	8 Unterer Abstandsgrenzw.		x
8.4.7	9 Oberer Abstandsgrenzw.		x
8.4.8	15 Temp.-Kontrolle		x
8.4.9	16 Disp. Kontrast	x	x
8.4.10	18 Abstand		x
8.4.11	23 Filterzeit		x
8.4.12	25 Dauerbetrieb		x
8.4.13	36 Erweiterter PIN-Code		x
8.4.14	37 Abstandseinheit		x
8.4.15	43 Erweiterter Code		x
8.4.16	44 Programmeinst. zurücksetzen		x
8.4.17	45 Filtertimer zurücksetzen		x
8.4.18	46 Statistik	x	x
8.4.19	47 Selbsttest	x	x
8.4.20	48 Programm Zeit Amgabe		x
8.4.21	49 Proc. Alarm Temp.		x

9.4.1 1 Sprache auswählen

Blättern Sie mit den **Pfeiltasten** nach oben und unten durch die vierzehn verschiedenen Sprachen (alphabetisch angeordnet), bis die richtige Sprache erscheint. Drücken Sie zur Bestätigung **Auswählen**.

Wenn Sie versehentlich eine Sprache ausgewählt haben, die Sie nicht verstehen, schalten Sie den Hauptschalter ein, während Sie die Taste „Kassette im Betrieb“ festhalten. Der Trockner startet dann in der Sprache Britisches Englisch.

9.4.2 3 Prozessalarm

Benutzen Sie die **Pfeiltasten** nach oben und unten um einzustellen, ob der Alarm aktiviert ist oder nicht. Drücken Sie zur Bestätigung **Auswählen**. Die Einstellungen zum Alarmton werden unter „9.4.5 Summer“ beschrieben.

9.4.3 4 Temp.-Einheit

°C und °F erscheinen auf dem Bildschirm. Wählen Sie mit den **Pfeiltasten** nach oben und unten die gewünschte Temperatureinheit aus. Bestätigen Sie die gewählte Einheit durch Drücken von **Auswahl**.

9.4.4 5 Summer

Die Soundeffekte können stumm geschaltet/aktiviert werden, indem Sie mit den **Pfeiltasten** Ja/Nein auswählen. Drücken Sie zur Bestätigung **Auswählen**.

9.4.5 7 Basis-PIN-Code

Sie können den PIN-Code ändern, um unbefugte Änderungen der Grundeinstellungen zu verhindern, wie in der Tabelle in Kapitel 9.4 beschrieben. Ändern Sie dazu mit den **Pfeiltasten** nach oben und unten die erste Ziffer und drücken Sie zur Bestätigung **Auswahl**. Fahren Sie mit der zweiten, dritten und

vierten Ziffer fort. Wenn Sie fertig sind, drücken . Sie **Auswahl**, um den neuen vierstelligen PIN-Code zu bestätigen.

9.4.6 8 Unterer Abstandsgrenzwert

Die Werkseinstellung für den korrekten unteren Abstandsgrenzwert ist 55 cm. Sie können den Wert für den unteren Abstandsgrenzwert zwischen 35 und 95 cm einstellen. Einstellungen über 80 cm sind nicht empfehlenswert. Drücken Sie zur Bestätigung **Auswählen**.

9.4.7 9 Oberer Abstandsgrenzwert

Die Werkseinstellung für den korrekten oberen Abstandsgrenzwert ist 65 cm. Sie können den Wert für den oberen Abstandsgrenzwert zwischen 40 und 130 cm einstellen. Einstellungen über 100 cm sind nicht empfehlenswert. Drücken Sie zur Bestätigung **Auswählen**.

9.4.8 15 Temp.-Kontrolle

Sie können die Temperaturkontrolle (Pyrometer) permanent ein- oder ausschalten.

Hinweis! Wenn Sie die Temperaturkontrolle im Einstellmodus ausschalten, können Sie sie im Programmmodus nicht mehr aktivieren. Temperaturdiagramme und -werte stehen nicht zur Verfügung, wenn diese Funktion ausgeschaltet ist. Stattdessen arbeitet die Software dann mit Leistungsstufen als Prozentwert der Höchstkapazität.

9.4.9 16 Disp. Kontrast

Sie können den Kontrast des Displays auf einer Skala von hell bis dunkel einstellen (25 - 75). Scrollen Sie mit den **Pfeiltasten** nach oben und unten durch die Werte und drücken Sie **Auswählen** zur Bestätigung.

9.4.10 18 Abstand

Sie können die Entfernungsmessung zwischen Zentimeter und Text ändern. Wenn Text ausgewählt ist, wird die Entfernung auf dem Display als „zu nah“, „zu weit“ oder „richtig“ angezeigt.

9.4.11 23 Filterzeit

Der Standardwert beträgt 400 Betriebsstunden. Nach dieser Zeit wird die Aufforderung zum Filtertausch angezeigt. Wenn der mobile Trockner in einer staubigen Umgebung betrieben wird, ist ein häufigerer Austausch des Filters empfehlenswert.

Hinweis! Beachten Sie, dass die Lebensdauer der Lampen als Folge einer ungenügenden Kühlung verringert wird, wenn der Filter zu sehr verschmutzt ist.

Das Zurückstellen wird unter „9.4.17 Filtertimer zurücksetzen“ beschrieben.

9.4.12 25 Dauerbetrieb

Der Dauerbetriebmodus dient Verkaufs- und Vorführzwecken. Diese Betriebsart sollte aus Gründen der Sicherheit und um das Gerät vor unnötigem Verschleiß zu schützen, nicht oder nur in sehr seltenen Ausnahmefällen verwendet werden.

9.4.13 36 Erweiterter PIN-Code

Ändern Sie zum Einstellen eines persönlichen Codes die erste Ziffer mit den **Pfeiltasten** nach oben und unten und drücken Sie zur Bestätigung **Auswahl**. Fahren Sie mit der zweiten, dritten und vierten Ziffer fort. Wenn Sie fertig sind, drücken Sie **Auswahl**, um den neuen vierstelligen PIN-Code zu bestätigen.

Warnung! Sorgen Sie dafür, dass Sie sich den neuen Code einprägen.

9.4.14 37 Abstandseinheit

Hiermit können Sie die Einheit von Zentimeter auf Zoll umstellen.

9.4.15 43 Erweiterter Code

Es ist möglich, die Abfrage des PIN-Codes ein- und auszuschalten. Dadurch wird die PIN-Code-Abfrage im Programmmodus verhindert und mit dem Code **0000** lassen sich die erweiterten Einstellungen vornehmen.

Drücken Sie zur Bestätigung Ihrer Wahl **Auswählen**.

9.4.16 44 Programmeinst. zurücksetzen

Sie können die Einstellungen für alle Programme auf die vordefinierten Werkseinstellungen zurücksetzen. Bestätigen Sie durch Drücken von **Ja**.

Hinweis! Auch die Programme 13 - 15 sind wieder Leerprogramme, wie im Auslieferungszustand.

9.4.17 45 Filtertimer zurücksetzen

Nach dem Tausch des Filters bei einer oder beiden Kassetten muss der Filtertimer mit dieser Funktion neu gestartet werden. Bestätigen Sie durch Drücken von **Ja** das Zurücksetzen der Filterzeitmessung.

In Kapitel 9.4.11 wird beschrieben, wie der Wert des Filter-timers verändert wird.

9.4.18 46 Statistik

Folgende Informationen stehen zur Verfügung:

Betriebszeit

Zeigt die gelaufenen Betriebsstunden und -minuten.

Startvorgänge

Zeigt die Gesamtzahl der Startvorgänge des Trockners.

∑ Gesamtenergieverbrauch

Zeigt den Gesamtenergieverbrauch an.

Φ Durchschnittsenergieverbrauch

Zeigt den Schnittverbrauch für alle Läufe an.

9.4.19 47 Selbsttest

Für diesen Trockner wurde die beste Fehlersuchsoftware entwickelt, die auf dem Markt ist. In diesem Test können alle wichtigen Ein- und Ausgaben an den und vom Computer getestet werden. Dieser Test ermöglicht die schnelle und genaue Funktionsprüfung der verschiedenen Teile des Trockners.

Das Testverfahren erfolgt in englischer Sprache. Durch Drücken der **Ja**-Taste gelangen Sie zum ersten Schritt des Selbsttests. Drücken Sie auf die **Start/Stop**-Taste, um den Test zu beenden.

Der automatische Test umfasst folgendes:

Test 1: Drucktastentest

Alle Tasten des Steuergeräts werden getestet. Die zugehörigen Symbole werden angezeigt, wenn die Tasten gedrückt werden sollen. Drücken Sie ca. drei Sekunden lang auf **Eingabe**, um zum nächsten Schritt des Testprogramms fortzufahren.

Test 2: Displaytest

Überprüft, ob alle Pixel des Displays aufleuchten. Drücken Sie **Eingabe*** und überprüfen Sie, ob alle Pixel erlöschen. Drücken Sie **Eingabe***, um fortzufahren.

* oder die Softwaretaste links oben

Test 3: Summertest

Überprüft, ob der Summer funktioniert. Drücken Sie **Eingabe** oder **Weiter**, um fortzufahren.

Test 4: IR-Kassettenentest

Die IR-Lampen der Kassette leuchten auf. Überprüfen Sie, ob alle IR-Lampen leuchten. Aus Sicherheitsgründen ist dieser Test auf 10 Sekunden begrenzt. Drücken Sie **Eingabe** oder **Weiter**, um fortzufahren.

Test 5: Lüftertest/Kassette

Der Lüfter in der Kassette läuft an. Das Geräusch des Lüfters bestätigt, dass er funktioniert. Wenn der Trockner zwei Kassetten hat, müssen Sie Test 4 und 5 für die jeweils andere Kassette wiederholen. Drücken Sie **Eingabe** oder **Weiter**, um fortzufahren.

Test 6: Lasertest

Richtet den Laser auf das Objekt. Überprüfen Sie, ob ein roter, gepunkteter Kreis auf dem Objekt zu sehen ist. Drücken Sie **Eingabe** oder **Weiter**, um fortzufahren.

Test 7: Temperaturfühlerentest

Richten Sie den Temperaturfühler auf ein Objekt, das Raumtemperatur hat. Die Temperatur auf dem Display sollte nicht mehr als ± 3 °C bzw ± 5 °F von der Raumtemperatur abweichen. Drücken Sie **Eingabe** oder **Weiter**, um fortzufahren.

Hinweis! Die Temperaturmessung erfolgt als

Mittelwert für eine Oberfläche, siehe Kapitel 8.1.

Test 8: Abstandssensortest

Richten Sie den Abstandssensor auf ein Objekt in 0,3 - 1 m Entfernung. Überprüfen Sie, ob der auf dem Display angezeigte Abstand dem von Hand gemessenen entspricht. Eine Abweichung von ± 3 cm ist noch akzeptabel. Drücken Sie **Eingabe** oder **Weiter**, um fortzufahren.

Test 9: Temperaturschutz

Der Computer verfügt über ein Temperaturmessgerät, das auf dem Display angezeigt wird.

Die Temperatur wird in °C oder °F angezeigt, je nachdem, welche Einheit Sie eingestellt haben.

Die Lebensdauer des Computers wird bei Betriebstemperaturen über 70 °C/158 °F verkürzt. Wenn dies während des Trocknens auftritt, erscheint ein neues Fenster mit der Meldung „Achtung Übertemperatur PC“, nachdem der Trocknungszyklus abgeschlossen ist.

Test beendet

Das automatische Testprogramm ist abgeschlossen. Drücken Sie **Eingabe** oder **Weiter**, um die Tests zu beenden.

9.4.20 48 Programm Zeit Amgabe

Möglichkeit zwischen Minuten und Sekunden zu verändern.

9.4.21 49 Proc. Alarm Temp.

Die Möglichkeit, die maximale Temperaturdifferenz zwischen aktueller und angeforderter Temperatur von 5-99 °C einzustellen. Diese Funktion wird in 9.4.2 aktiviert.

10. Programmierbeispiele

BSP. 1

ABDUNSTEN/VORHEIZEN

Anfangstemperatur 20°C/86°F
 Zeit 4 Min.
 Temperaturanstieg 15°C/27°F/Min.
 Endtemperatur 80°C/176°F

VOLLTROCKNEN/HÄRTEN

Anfangstemperatur 60°C/140°F
 Zeit 0 Min.
 Temperaturanstieg 5°C/9°F/Min.

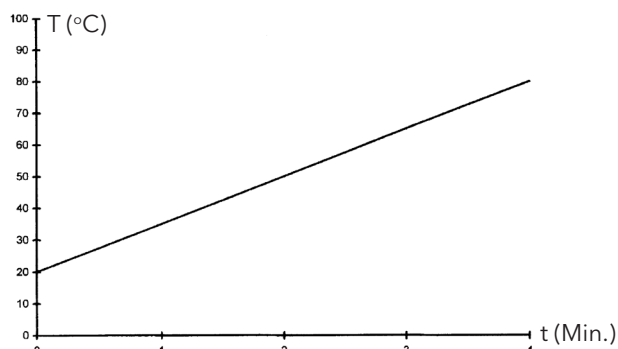

BSP. 2

ABDUNSTEN/VORHEIZEN

Anfangstemperatur 20°C/86°F
 Zeit 4 Min.
 Temperaturanstieg 20°C/36°F/Min.
 Endtemperatur 60°C/140°F

VOLLTROCKNEN/HÄRTEN

Anfangstemperatur 60°C/140°F
 Zeit 5 Min.
 Temperaturanstieg 5°C/9°F/Min.
 Endtemperatur 60°C/140°F

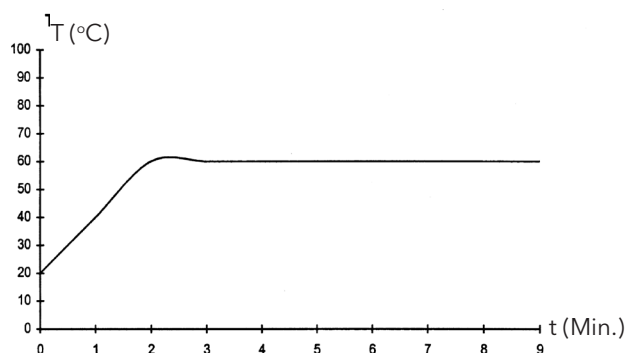

BSP. 3

ABDUNSTEN/VORHEIZEN

Anfangstemperatur 20°C/86 °F
 Zeit 4 Min.
 Temperaturanstieg 10°C/18°F/Min.
 Endtemperatur 60°C/140°F

VOLLTROCKNEN/HÄRTEN

Anfangstemperatur 60°C/140°F
 Zeit 8 Min.
 Temperaturanstieg 20°C/36°F/Min.
 Endtemperatur 110°C/230°F/Min.

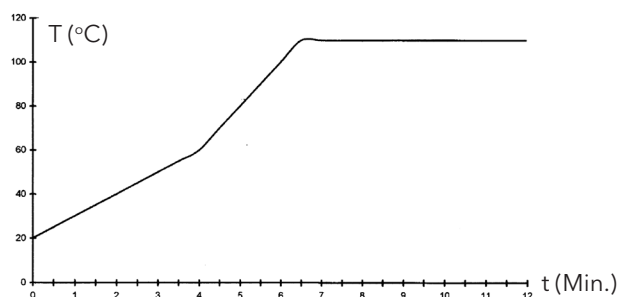

BSP. 4

ABDUNSTEN/VORHEIZEN

Anfangstemperatur 20°C/86°F
 Zeit 6 Min.
 Temperaturanstieg 20°C/36°F/Min.
 Endtemperatur 60°C/140°F

VOLLTROCKNEN/HÄRTEN

Anfangstemperatur 60°C/140°F
 Zeit 6 Min.
 Temperaturanstieg 15°C/27°F/Min.
 Endtemperatur 90°C/194°F

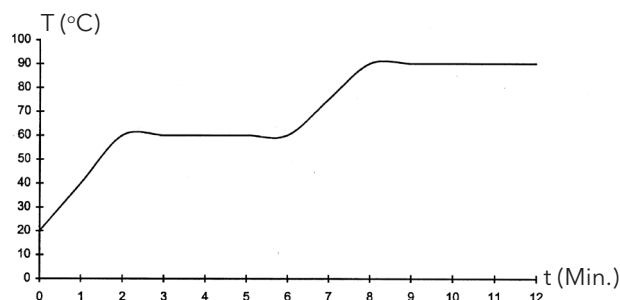

11. Wartung und Service

Wöchentlich

Überprüfen Sie, ob alle IR-Lampen während des Betriebs des mobilen Trockners aufleuchten. Defekte IR-Lampen können zu einer ungleichmäßigen Wärmeverteilung auf der Oberfläche führen.

Reinigen Sie den Trockner mit einem feuchten Tuch vom Staub, der zu einem Brand führen kann. Überprüfen Sie auch alle Kabel auf Beschädigungen. Ein beschädigtes Kabel kann eine Lebensgefahr darstellen!

Monatlich

Überprüfen Sie die Goldlaminierten Reflektoren. Beschädigte oder stark verschmutzte Reflektoren können zu einer Überhitzung des Reflektorgehäuses und/oder der Kassette führen. Im Zweifelsfalle kontaktieren Sie bitte den Kundenservice um abzuklären, ob ein Austauschen der Reflektoren notwendig ist.

Jährlich

Planen Sie den Austausch des Luftfilters ca. einmal pro Jahr ein. Sie erhalten eine Software-Nachricht, wenn es Zeit zum Auswechseln ist. Beim Start des Trockners erhalten Sie eine Anzeige, wie lange der Filter in Gebrauch ist.

11.1 Filteraustausch

Achtung! Die Filter sind Einwegprodukte und sollten nicht wiederverwendet werden.

1. Lösen Sie die beiden Kunststoffstecker an den Seiten der Kassette mit einem Messer oder einem Schraubenzieher.
2. Entfernen Sie den gebrauchten Filter.
3. Setzen Sie den neuen Filter so ein, dass das IRT-Logo von außen zu sehen ist.
4. Setzen Sie die Längsseite des Filters gegenüber den beiden Steckbohrungen in der Kassette ein, wie auf der Abbildung dargestellt.
5. Schieben Sie den Filter hinein, bis die beiden Kunststoff-„Einraststecker“ wieder befestigt werden können.
6. Die Filterzeituhr zurückgesetzt. Loggen Sie ins Modus für erweiterte Einstellungen gemäß Kapitel 9.1 und 9.2. Zu Parameter 45 und drücken Sie ja für die Zurücksetzung der Filterzeituhr.

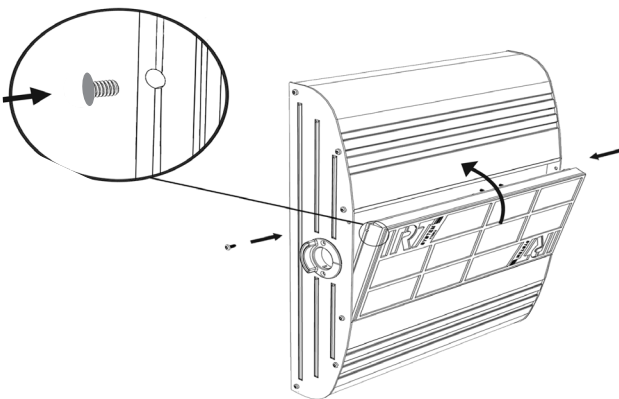

11.2 Austausch der IRT-Lampen

Achtung! Berühren Sie weder den vergoldeten Reflektor noch das Glasgehäuse der neuen IR-Lampe mit Ihren Fingern.

Ziehen Sie nur das Schutzpapier von der IR-Lampe ab, nachdem Sie sie eingebaut haben.

1. Trennen Sie die Stromzufuhr ab.
2. Lösen Sie die oberen drei Schrauben an der Frontplatte der Kassette.

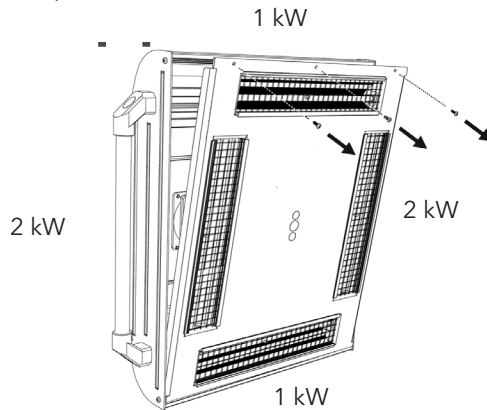

3. Ziehen Sie den Steckverbinder ab.
4. Lösen Sie die vier Schrauben an den Enden des Reflektors und nehmen Sie den Reflektor von der Platte ab.

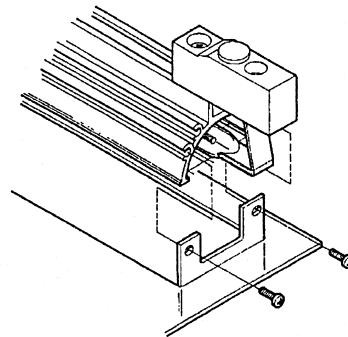

5. Entfernen Sie das Schutzgitter und lösen Sie die Schrauben der Lampe an beiden Enden.

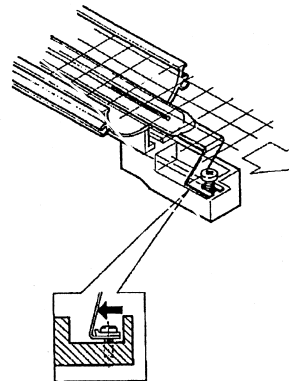

6. Setzen Sie neue Lampen in umgekehrter Reihenfolge ein.

11.3 Ersetzen der Gasdruckfeder

Wenn der mobile Trockner nicht in der höchsten oder niedrigsten Position stehenbleibt, sondern von selbst etwas abfällt bzw. ansteigt, ziehen Sie die vier Schrauben fest, die in Abb. 2 mit dem Buchstaben "C" bezeichnet sind. Die Gasdruckfeder muss ausgetauscht werden, wenn der Stativarm trotz Nachziehens der Schrauben nicht mehr in der gewünschten Position bleibt, oder wenn die Einstellung des Stativarmes zu träge ist.

Achtung! Wegen des hohen Gewichts und der Komplexität ist es empfehlenswert, dass diese Wartungsaufgabe von zwei Personen ausgeführt wird oder von einer Person mit einer Hubvorrichtung.

1. Entfernen Sie die vier Schrauben, mit denen die Platte an beiden Seiten des Arms gehalten wird. (Abb. 1)
2. Schieben Sie den Parallelarm in die ganz aufrechte Stellung. (Abb. 2)
3. Vor dem Entfernen der Haltestifte der Gasdruckfeder sollte so viel Druck wie möglich von der Gasdruckfeder genommen werden. Heben Sie dazu den Arm leicht an, bis die Stifte lose sind.

Achtung! Immer wenn die Gasdruckfeder nicht durch die Stifte und Sperrringe gehalten wird, kann der Arm mit voller Wucht aus der aufrechten Position heruntersinken und eine große Gefahr darstellen.

4. Nehmen Sie die Sperrringe und die beiden Stifte heraus. Schieben Sie die Gasdruckfeder etwas nach oben/nach vorne und nehmen Sie sie heraus. (Abb. 1)
5. Setzen Sie die neue Gasdruckfeder in derselben Richtung ein wie die alte. Bauen Sie alles in umgekehrter Reihenfolge wieder zusammen.



Achtung! Stellen Sie sicher, dass die Sperrringe korrekt wieder befestigt werden.



Abb. 1

12. Ersatzteile

Eine vollständige Ersatzteilliste hält Ihr Vertriebspartner zur Einsichtnahme bereit. Die folgenden Ersatzteile werden üblicherweise benötigt.

Teil	Teilenr.
Lampe 1 kW	102700
Lampe 2 kW	102699
Filter	713576
Gasdruckfeder 850 N (eine Kassette)	714060
Gasdruckfeder 1400 N (zwei Kassetten)	713614
Halbleiterrelais	750227
Lüfter 12 V Gleichstrom	711186

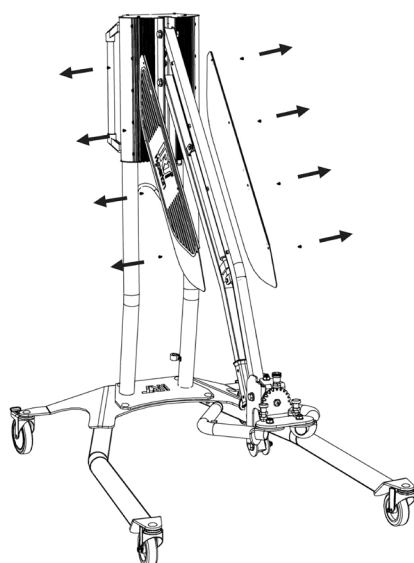

Abb. 2

13. EG-Konformitätserklärung

Nach dem Zeugnis von Testinstituten und nach der Maschinenrichtlinie sind die IRT-Produkte, die in diesem Handbuch beschrieben werden, nicht als Maschinen definiert, weshalb auf die Maschinenrichtlinie in dieser Erklärung nicht Bezug genommen werden darf.

Gemäß EN 17050-1:2010

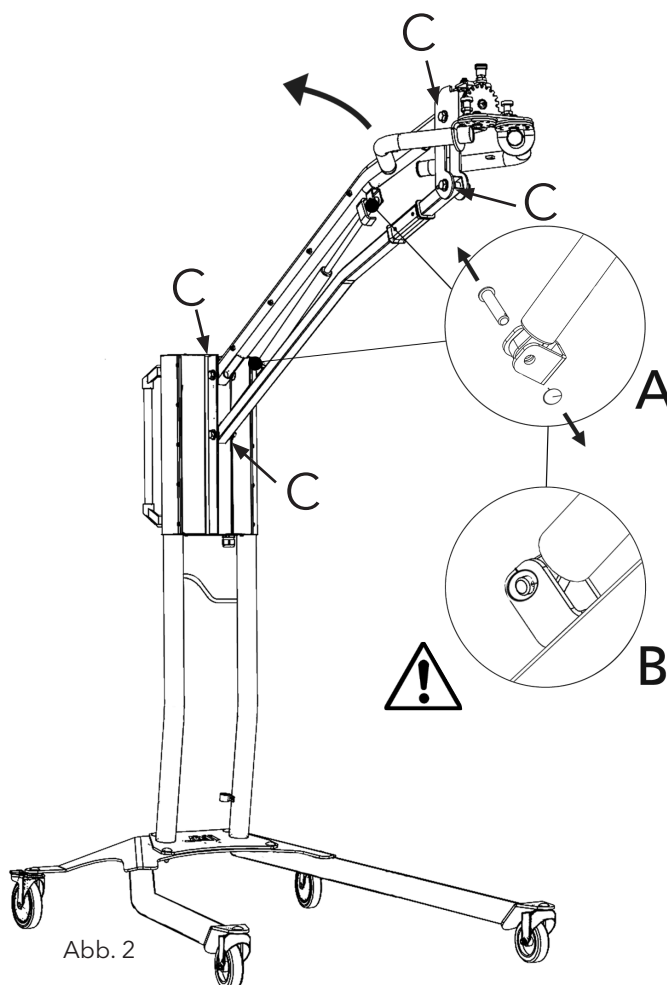
Wir, Hedson Technologies AB
 Postfach 1530
 SE 462 28 Vänersborg
 Schweden

erklären unter unserer alleinigen Verantwortung, dass das Produkt

IRT 4-1 PcAuto und IRT 4-2 PcAuto

die zur Beschleunigung des Trocknungs-/Härtungsvorgangs von Lacken und lackähnlichen Materialien eingesetzt werden und auf die sich diese Erklärung bezieht, den folgenden Standards entspricht:

EN 60335-1:2002 +A11+A1+A12+A2 +A13+A14+A15	Sicherheitsspezifikationen für Haushalts- und ähnliche elektrische Geräte. Allgemeine Bestimmungen
EN 60335-2-45:2002 +A1+A2	Sicherheitsspezifikationen für Haushalts- und ähnliche elektrische Geräte. Besondere Voraussetzungen.
EN 61000-6-3	Elektromagnetische Verträglichkeit, Allgemeine Emissionsnorm.
EN 61000-6-2	Elektromagnetische Verträglichkeit, Allgemeine Sicherheitsnorm.
EN 62233:2008	Verfahren zur Messung der elektromagnetischen Felder von Haushaltsgeräten und ähnlichen Elektrogeräten im Hinblick auf die Sicherheit von Personen in elektromagnetischen Feldern.
EN ISO 9001	Qualitätsmanagement-System
EN 61000-3-11	Elektromagnetische Verträglichkeit
	Einhaltungserklärung: Der Höchstwert der Systemimpedanz (Z_{max}) beträgt 0,044 Ohm für die Phasenleitungen und 0,030 Ohm für den Nullleiter beim Übergang vom öffentlichen Stromnetz und der elektrischen Anlage des Nutzers.

Gemäß den Bestimmungen folgender Richtlinien in ihren aktuellsten Versionen

2014/35/EU	Niederspannungsrichtlinie
2014/30/EU	Elektromagnetische Verträglichkeitsrichtlinie
2011/65/EU	Beschränkung der Verwendung bestimmter gefährlicher Stoffe in Elektro- und Elektronikgeräten.

Arlöv, Sweden March 3rd, 2016

HEDSON TECHNOLOGIES AB
 Technology Division

 Magnus Björnström

CEO

EG-Konformitätserklärung

Gemäß 2006/42/EC Anhang II 1A

Wir, Hedson Technologies AB
 Postfach 1530
 SE 462 28 Vänersborg
 Schweden

erklären unter unserer alleinigen Verantwortung, dass das Produkt
 IRT 4-10 PcAuto und IRT 4-20 PcAuto
 die zur Beschleunigung des Trocknungs-/Härtungsvorgangs von Lacken und lackähnlichen Materialien eingesetzt
 werden und auf die sich diese Erklärung bezieht, den folgenden Standards entspricht:

EN 60204-1	Sicherheit von Maschinen - Elektrische Ausrüstung von Maschinen
EN 61000-6-3	Elektromagnetische Verträglichkeit, Allgemeine Emissionsnorm.
EN 61000-6-2	Elektromagnetische Verträglichkeit, Allgemeine Sicherheitsnorm.
EN ISO 9001	Qualitätsmanagement-System
EN 61000-3-11	Elektromagnetische Verträglichkeit

Einhaltungserklärung:

Der Höchstwert der Systemimpedanz (Z_{max}) beträgt 0,044 Ohm für die
 Phasenleitungen und 0,030 Ohm für den Nullleiter beim Übergang vom
 öffentlichen Stromnetz und der elektrischen Anlage des Nutzers.

Gemäß den Bestimmungen folgender Richtlinien in ihren aktuellsten Versionen

2006/42 EC	Maschinenrichtlinie
2014/35/EU	Niederspannungsrichtlinie
2014/30/EU	Elektromagnetische Verträglichkeitsrichtlinie
2011/65/EU	Beschränkung der Verwendung bestimmter gefährlicher Stoffe in Elektro- und Elektronikgeräten.

Arlöv, Sweden March 3rd, 2016

HEDSON TECHNOLOGIES AB
 Technology Division



Magnus Björnström

CEO

1. Utilisation prévue du produit

Ce produit sert exclusivement à accélérer le séchage du mastic, apprêt, base et vernis. Il peut être utilisé avec tous les produits à base d'eau ou de solvants. Il est principalement utilisé dans les zones de préparation et de finition. Dans l'industrie automobile et de réparation des véhicules, il s'utilise également pour le durcissement de petites surfaces avant leur lustrage.

Le produit ne doit pas être utilisé à des fins autre que celles décrites dans le processus de séchage. La température ambiante maximum pendant l'utilisation ne doit pas excéder 40 °C. Les sècheurs IRT 3-1 PcD et IRT 3-2 PcD ne doivent pas être utilisés dans des cabines de vaporisations ou dans une distance de 5 m des activités de vaporisation afin d'éviter les risques d'explosion. Cette interdiction est également valable pour le IRT 4-20 PcAuto et IRT 4-200 MotoCross, s'ils ne sont pas combinés avec le IRT Dust Cover et le système de surveillance (document 714147).

2. Description du produit

Ce sècheur est un outil indispensable pour les retouches de peinture des surfaces de taille moyenne et petite. L'IRT 4-1 Pc Auto, 4-2 Pc Auto et 4-20 Pc Auto sont des machines faciles à déplacer, qui disposent toutes d'une ou deux cassettes compacte(s). Chacune de ces cassettes est équipée de quatre lampes infrarouges (IR) à réflecteurs en or et de forme irrégulière, ainsi que d'un ventilateur. Ce design, en combinaison avec le ressort à gaz, permet de simplifier le positionnement de la cassette. Les lampes IR sont facilement interchangeables, et les réflecteurs sont protégés contre les dommages mécaniques par un grillage. Le sècheur dispose d'un large éventail de programmes de séchage sophistiqués.

2.1 Avantages uniques

2.1.1 Une qualité de haut niveau

L'utilisation d'un sècheur pour le séchage du mastic permet d'améliorer la qualité de la couche de finition.

Le séchage des couches s'effectue de l'intérieur vers l'extérieur, grâce aux ondes courtes IR. Ceci empêche tout blocage de solvants à l'intérieur d'une couche, et garantit donc un séchage rapide et de haute qualité.

2.1.2 Durées de séchage raccourcies pour 60 cm de distance

MATÉRIAU	MINUTES
Mastic	5-6
Apprêt Brilliant	10-15
Apprêt Sombre	10-15
Base eau	4-6
Base	4-8
Opaque	10-15
Vernis	10-15
Plast Apprêt	10-15
Plast Opaque	13-17
Plast Vernis	13-17
Extra (Séchage)	2-4
Doux (Séchage)	13-17

2.1.3 Régulation de température

Le sècheur dispose d'un pyromètre, qui sert à contrôler en permanence la température. L'ordinateur ne se contente pas de vérifier que la température ne dépasse pas la température maximale autorisée, mais il mesure également son augmentation. Ceci permet de conserver la température programmée pendant le séchage, afin de garantir un séchage optimal, sans aucun effet de « surchauffe ».

2.1.4 Design high-tech des réflecteurs à IR ondes courtes

L'utilisation de la technologie à ondes courtes, ainsi que le concept unique des réflecteurs à revêtement en or, permet à nos sècheurs de vous proposer d'importants avantages. Tout d'abord, le fait d'irradier uniquement les zones devant être sans réchauffer inutilement l'air ambiant permet de réduire l'énergie consommée. Deuxièmement, une meilleure distribution de l'énergie permet d'obtenir une température de surface plus uniforme. La surface de séchage est également plus importante. Enfin, on constate une réduction des radiations en-dehors de la zone de séchage.

2.2 Caractéristiques techniques

Chaque sècheur émet des radiations à ondes courtes, avec un pic d'intensité à une longueur d'onde de 1120 nm. Les illustrations suivant indiquent la zone de séchage maximale, lorsque le sècheur respectif est utilisé à 60 cm de distance d'une feuille de métal noire.

IRT 4-1 PcAuto et IRT 4-10 PcAuto Surface de séchage

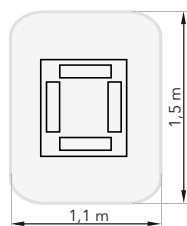

Tension	220-240V 1 Ph/PE	220-240V 3 Ph/PE	380-420V 3 Ph/PE	440-480V 3 Ph/PE	480V 2 Ph/PE
Fréquence	50-60 Hz	50-60 Hz	50-60 Hz	50-60 Hz	50-60 Hz
Courant	26 A	15 A	9 A	9 A	13 A
Puissance	6 kW	6 kW	6 kW	6 kW	6 kW
Fusible**					
4-1 PcA	30 A*	16 A*	10 A*	20 A	20 A
4-10 PcA	n/a	Max 100A	Max 100A	Max 100A	Max 100A
Temp. de séchage.	Max 170°	Max 170°	Max 170°	Max 170°	Max 170°
Niveau de bruit	<70 dB(A)	<70 dB(A)	<70 dB(A)	<70 dB(A)	<70 dB(A)

IRT 4-2 PcAuto et IRT 4-20 PcAuto Surface de séchage

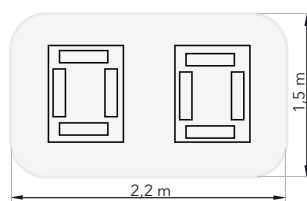

Tension	220-240V 1 Ph/PE	220-240V 3 Ph/PE	380-420V 3 Ph/PE	440-480V 3 Ph/PE	480V 2 Ph/PE
Fréquence	50-60 Hz	50-60 Hz	50-60 Hz	50-60 Hz	50-60 Hz
Courant					
4-2 PcA	48 A	27 A	16 A	16 A	26 A
4-20 PcA	n/a	30 A	17 A	17 A	-
Puissance	12 kW	12 kW	12 kW	12 kW	12 kW
Fusible**					
4-2 PcA	50 A*	32 A*	16 A*	20 A	32 A
4-20 PcA	n/a	Max 100A	Max 100A	Max 100A	Max 100A
Temp. de séchage.	Max 170°	Max 170°	Max 170°	Max 170°	Max 170°
Niveau de bruit	<70 dB(A)	<70 dB(A)	<70 dB(A)	<70 dB(A)	<70 dB(A)

* MCB (Disjoncteur Miniature) type C ou D. Type de fusible normal lent.

** Le sècheur doit être utilisé avec un fusible recommandé.

Le poids, les dimensions ainsi que la plaque d'identification du produit se trouvent à la dernière page.

3. Consignes à destination du propriétaire

Le propriétaire du sècheur est tenu de produire des consignes d'utilisation claires et précises, parfaitement adaptées aux conditions d'utilisation sur place, et de les mettre à disposition de tout utilisateur qui doit lui, les respecter.

Cet appareil n'est pas destiné à être utilisé par des personnes (y compris des enfants) qui ont des capacités physiques, sensorielles ou mentales réduites, ou qui ont un manque d'expérience et de connaissances, à moins d'être sous la supervision d'une personne garante de leur sécurité ou d'avoir reçu de cette dernière des directives sur l'utilisation de l'appareil. Les enfants doivent être surveillés pour les empêcher de jouer avec l'appareil. Veuillez apporter tous les éléments usagés vers un point de collecte lorsque vous désirez vous en débarrasser, afin qu'ils puissent être recyclés en bonne et due forme.

Dans le respect des normes de sécurité, il est impératif que chaque sècheur infrarouge dispose du type de fusible correspondant aux conditions d'utilisation recommandées, comme décrit dans les tableaux au chapitre 2.2.

4. Consignes de sécurité

Le sècheur ne doit pas être exposé aux vapeurs de peinture, à du sable de décapage ou à des solvants en raison de risque d'incendie. De plus, ceci réduirait la durée de vie du sècheur. Permettez suffisamment de temps de refroidissement pour le sècheur. La distance de l'objet qui doit être séché doit être suffisante. Autrement, il y a un risque d'incendie ou d'explosion ! Gardez tout matériaux inflammables à une distance suffisante des surfaces chaude du sècheur.

4.1 Risques

Inclinaison

Le risque d'inclinaison augmente lorsque le bras est situé en position relevée. Il en est de même lorsqu'on fait tourner les deux cassettes du même côté.

Incendie et explosion

Évitez de ranger, de préparer ou d'utiliser des matériaux à base de solvants dans un rayon de 5 m/16 pieds autour du sècheur mobile. Aucune matière inflammable ne devrait se trouver à proximité d'un sècheur en cours d'utilisation.

Il y a en effet un risque non négligeable d'augmentation subite de la température et du risque d'incendie qui en découle, lorsque le dispositif de contrôle de la température est désactivé, tout particulièrement si l'objet irradié se trouve à moins de 60 cm/2 pieds. Ne pointez jamais la cassette en direction de matières hautement inflammables.

Dispositifs électriques

ATTENTION ! Déconnectez toutes les sources d'énergie avant d'ouvrir le panneau.

Le sècheur mobile est soumis lors de son fonctionnement à une tension électrique élevée, qui peut être très dangereuse. Avant d'accéder à tout élément sous tension, débranchez la prise d'alimentation principale. Seuls des électriciens qualifiés ont le droit d'accéder directement aux composants électriques.

Si le cordon d'alimentation est endommagé, il doit être remplacé par le fabricant, par un de ses agents de réparation ou par toute autre personne suffisamment qualifiée, ceci afin d'éviter tout danger.



ATTENTION !

Importantes radiations de chaleur. Éviter autant que possible toute exposition des mains, du visage ou d'autres parties du corps à la chaleur irradiée par la machine.

5. Consignes d'assemblage

Veillez consulter le document dédié à l'assemblage de la machine pour plus de détails à ce sujet.

Pour les sècheurs mobiles:

713847 IRT Pc Manuel d'assemblage manuel

Pour les systèmes de rail:

713683 IRT 3-20_4-20 Assemblage du système de rail

6. Consignes de base pour l'utilisation

6.1 Clavier

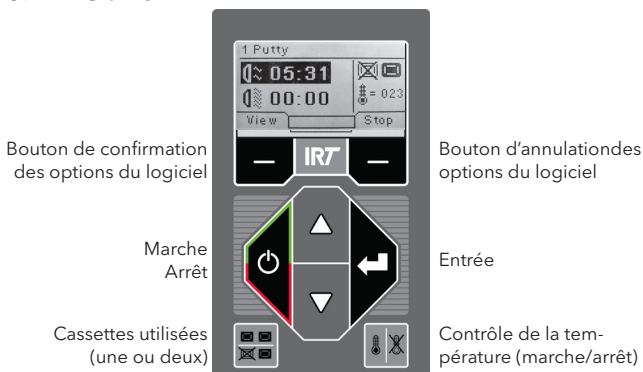

6.2 Affichage



6.3 Mode de programme

Ce mode est celui qui sera le plus souvent utilisé. Il vous permet de faire fonctionner le sécheur à l'aide des programmes préconfigurés, ainsi que d'en éditer les paramètres.

Mettez l'interrupteur principal en position de marche pour passer en mode préprogrammé.

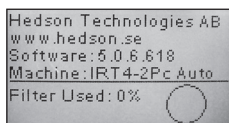

Un message d'information s'affiche à l'écran pendant deux secondes au démarrage du sécheur. Les données qu'il contient restent affichées tant que la touche de confirmation ou d'annulation est maintenue enfoncée. Le niveau d'utilisation du filtre de la cassette s'affiche, afin de vous aviser d'un éventuel changement. Reportez-vous au chapitre « 11.1 Remplacement du filtre » pour plus de détails concernant le remplacement du filtre.

6.4 Mode de configuration des paramètres

Ce mode de configuration vous permet de modifier certains des paramètres du système. Notre système de contrôle avancé vous permet d'accéder à la quasi-totalité des paramètres du sécheur mobile. Notez cependant que ceci n'est en général pas nécessaire pour une utilisation normale de la machine.

Pour passer en mode de configuration, appuyez sur les deux touches fléchées tout en mettant l'interrupteur principal en position 1.

Veillez vous reporter au chapitre 9 pour plus de détails à ce sujet.

7. Mode de programme - Règles générales de navigation au sein du logiciel

- Les options offertes par le logiciel sont affichées dans les deux coins inférieurs de l'écran. Utilisez les **touches fléchées** pour modifier chaque valeur.
- Appuyez sur «cancel» pour retourner à l'écran précédent sans effectuer aucune modification.

7.1 Navigation de base

Vous disposez en tout de douze programmes prédéfinis et de trois programmes vides. Il est possible de modifier la position, le nom et les paramètres de séchage de chacun des 15 programmes disponibles.

Faites défiler l'écran vers le haut ou le bas à l'aide des **touches fléchées**, appuyez sur **sélect** pour lancer un programme ou sur «view» pour le modifier.

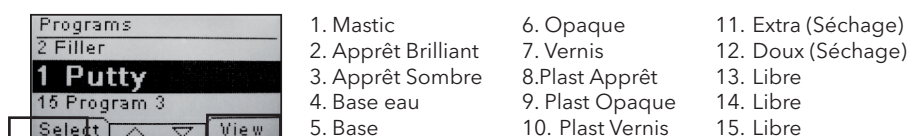

7.2 Lancement d'un programme

7.2.1 Vérification de la distance

La distance est indiquée à l'écran par un des messages « trop près », « trop loin » ou « correct ». Si la distance ne peut pas être mesurée, le message « vérifiez la distance manuellement » s'affiche.

Utilisez les touches du clavier pour activer une ou deux cassettes et pour activer/désactiver le dispositif de contrôle de la température. Voir le chapitre 8.1.

7.2.2 Lancement du séchage

Appuyez sur la touche marche pour lancer la procédure de séchage. Ceci lance le compte à rebours précédant l'évaporation. Une fois le compte à rebours terminé, le programme passe automatiquement en mode de cuisson.

7.2.3 Graphique de programme

Ce graphique n'est disponible que lorsque la fonction de contrôle de température est activée. Ce graphique affiche la température à atteindre, la température actuelle, ainsi que la durée restante. Voir le chapitre 8.1.

7.2.4 Valeurs du programme

Il s'agit des mêmes valeurs indiquées sur le graphique (7.2.3), à l'exception de la durée restante, en plus de la capacité de puissance utilisée par la machine et la consommation d'énergie du procédé de séchage en cours.

Remarque ! Les valeurs de température ne sont pas affichées lorsque le dispositif de contrôle de la température est désactivé.

7.2.5 La consommation d'énergie

La consommation totale d'énergie par processus de séchage est indiquée pour les 10 dernières séchages.

7.2.6 Fin du séchage

Le logiciel retourne à l'étape 7.1 une fois écoulées les durées d'évaporation et de cuisson complet.

Remarque ! Les ventilateurs continuent à tourner en fin de programme, afin de prolonger la durée de vie de la lampe. Ils s'arrêtent automatiquement après trois minutes de fonctionnement.

Remarque ! Le dispositif de contrôle de température se réactive automatiquement une fois le programme de séchage terminé.

7.3 Modification de paramètres

7.3.1 Propriétés

Les valeurs du programme correspondant s'affichent à l'écran. En appuyant sur le bouton «control de temperature», le logiciel change entre les propriétés avec et sans le contrôle des températures.

Un changement dans une propriété est indépendante de l'autre. Voir chapitre 8.1 pour plus d'infos.

7.3.2 Code PIN

Utilisez les touches fléchées pour saisir la bonne valeur. Appuyez sur entrée pour confirmer et pour saisir le deuxième, troisième et quatrième chiffre du code PIN avancé.

Remarque ! Tout code PIN saisi restera valide pour toutes les entrées saisies, jusqu'à ce que l'interrupteur retourne en position d'arrêt. Reportez-vous au chapitre 9.2 pour plus de détails sur le « code PIN avancé ».

7.3.3 Modification des paramètres du programme

Chaque valeur de paramètre peut être modifiée grâce aux touches fléchées. Appuyez sur entrée pour modifier la valeur suivante, et ainsi de suite. Vous serez redirigé vers le mode de modification de la position et du nom du programme après avoir appuyé sur entrée au niveau de la dernière valeur.

Appuyez sur «cancel» pour quitter le menu sans modifier aucun des paramètres.

7.3.4 Modification de la position/nom du programme

Permet de modifier le numéro du programme à l'aide des touches fléchées. Appuyez sur entrée pour confirmer la valeur et modifier le symbole suivant.

Remarque ! La modification du numéro entraîne également un changement de position du programme dans la liste.

7.3.5 Elargissement des étapes de programme

Lorsque le processus de séchage nécessite plus que les deux étapes standard, vous pouvez augmenter le nombre d'étapes dans le cycle de séchage par un lien vers le programme suivant. Lancer du point 7.3.4 et appuyez sur „Enter” jusqu'à ce que „Link to next program” apparaisse sur l'écran. Sélectionnez avec les touches fléchées «Yes» ou «No», puis appuyez sur „Enregistrer” (Save). Le lien vers le prochain programme restera jusqu'à ce qu'il soit désactivé (No). Utilisez par exemple les programmes 13, 14 ou 15 que ce sont des programmes libres sans les paramètres par défaut.

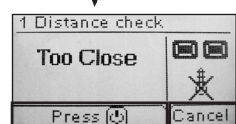

Stop ou annuler retour à 7.1.

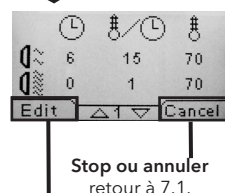
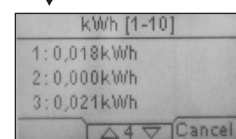
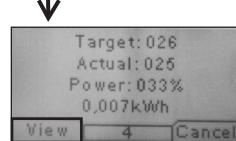
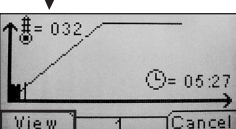

Stop ou annuler retour à 7.1.

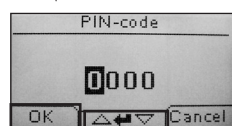

Utilisez les touches fléchées pour configurer chaque valeur.

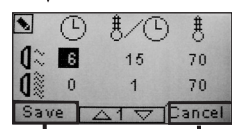

Le programme retourne à l'étape 7.3.1.

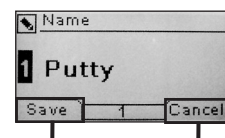

Le programme retourne à l'étape 7.3.1.

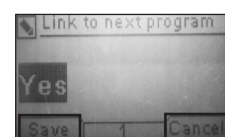

Le programme retourne à l'étape 7.3.1.

8. Informations concernant le mode d'utilisation avancé

8.1 Contrôle de la température

Le sècheur mobile est équipé d'un dispositif de contrôle automatique de la température. Ceci permet d'obtenir un séchage/durcissement optimal, en une durée aussi courte que possible.

Les propriétés lorsque le contrôle de la température est active sont:

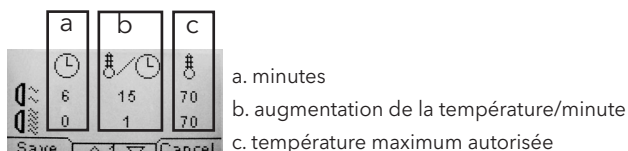

Ce dispositif de contrôle de la température (pyromètre) mesure la température moyenne émise par une surface. Le diamètre de cette surface est égal à la moitié de la distance comprise entre la cassette IR et l'objet à sécher. Le pointeur laser indique avec précision l'endroit où s'effectue la vérification de la distance. Ce pointeur se trouve à peu près au centre de la zone de mesure de la température.

Il est possible de spécifier, en mode de configuration des paramètres, les valeurs limites courte et longue pour une mesure « correcte » de la distance. La valeur correcte de la distance est comprise entre 55 et 65 cm par défaut.

Remarque ! La température est mesurée en tant que valeur moyenne sur l'ensemble de la surface (d'un diamètre de 30 cm par défaut). Assurez-vous que la surface de mesure soit correctement placée. Evitez de mesurer la température sur du verre, des pneus ou en-dehors d'un objet. Ceci risquerait en effet d'entraîner une différence entre les valeurs de température programmées et les valeurs obtenues. Les résultats obtenus pourraient être défectueux, entraînant le déclenchement d'une alarme et l'arrêt éventuel du processus de séchage/durcissement.

Nous recommandons par conséquent la désactivation de la fonction de contrôle de la température pour les surfaces d'un diamètre \varnothing inférieur à 30 cm, pour lesquelles la température ne peut être détectée. Reportez-vous au chapitre 9.4.9 pour plus de détails sur la désactivation de la fonction de contrôle de la température.

Avec la commande de température désactivé les propriétés du programme sont les suivants:

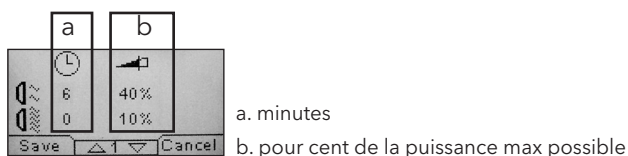

Les paramètres du programme, avec ou sans le contrôle de la température activé, travaillent indépendamment les uns des autres.

8.2 Alarme de processus

Le sècheur mobile dispose d'une alarme de processus, qui avertit l'utilisateur de chaque déviation de température.

Dès que la différence entre la température actuelle et la température requise dépasse 30 °C, le message « At-

tention ! Erreur de processus » s'affiche à l'écran, avant que le sècheur ne s'éteigne automatiquement.

La prise en compte de ce message d'avertissement devra être confirmée en appuyant sur entrée. Ceci entraîne la fin du programme.

Lorsqu'une alarme de processus est déclenchée, assurez-vous que le dispositif de mesure de la température (pyromètre) soit correctement aligné avec la surface à sécher, ou qu'il ne mesure pas la température sur un matériau non compatible.

Attention : La fonction d'alarme du processus n'est pas activée à la livraison du sècheur mobile. Reportez-vous au chapitre 9.4.3 pour plus de détails sur son activation.

9. Mode de configuration des paramètres

9.1 Ouverture de session

Il est nécessaire d'« ouvrir une session » avant de pouvoir passer en mode de configuration des paramètres. Appuyez sur les deux **touches fléchées** tout en activant l'interrupteur de mise en marche. L'écran de saisie du code PIN s'affiche.

9.2 Code PIN

Utilisez les touches fléchées pour saisir la bonne valeur. Confirmez votre choix en appuyant sur **entrée** et pour passer au deuxième, troisième et quatrième chiffre du code.

Aucun code n'est requis pour les réglages de base, il suffit d'appuyer sur OK pour saisir le code 0000, qui est saisi par défaut. Reportez-vous au chapitre « 9.4.5 Code PIN de base ».

Code PIN avancé	5780
------------------------	-------------

S'utilise pour modifier les paramètres du programme et certains paramètres avancés. Reportez-vous au chapitre « 9.4.13 Code PIN avancé ».

Attention! tout code PIN saisi sera valide dans l'ensemble du logiciel, jusqu'à ce que l'interrupteur principal passe en position d'arrêt, comme par ex. si vous entrez en mode de configuration des paramètres avant de retourner en mode préprogrammé. Il est possible de modifier les paramètres du programme jusqu'à ce que l'alimentation principale soit coupée.

9.3 Navigation

Appuyez sur **«edit»** pour modifier un paramètre. Appuyez sur **«cancel»** pour retourner en mode de configuration des paramètres sans enregistrer les modifications effectuées.

Remarque ! Si vous appuyez sur exit, Vous devrez alors reprendre la procédure à partir de l'étape « 9.1 Ouverture de session » pour passer à l'étape « 9.4 Mode de configuration ».

Exemple de navigation :

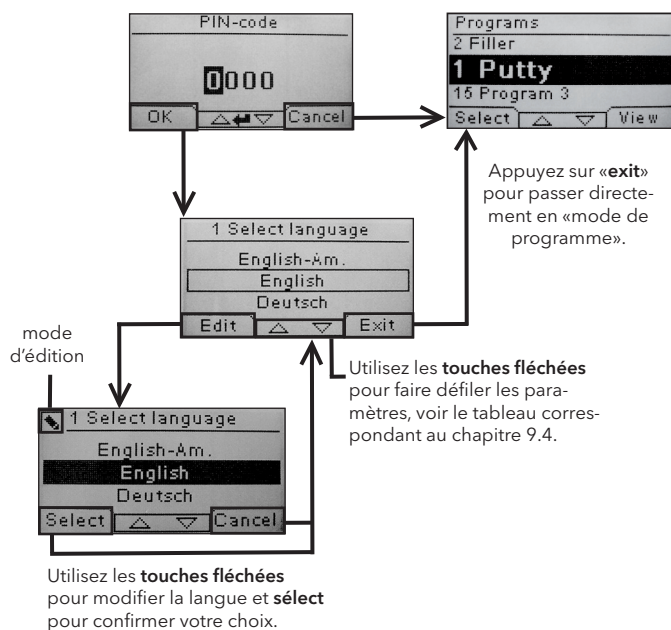

9.4 Paramètres

Ch.	Aperçu	disponible en	
		Base	Avancé
9.4.1	1 Sélection de la langue		x
9.4.2	3 Alarme de processus		x
9.4.3	4 Unité de température		x
9.4.4	5 Avertisseur sonore	x	x
9.4.5	7 Code PIN de base		x
9.4.6	8 Lim. Dist Courte		x
9.4.7	9 Lim. Dist Longue		x
9.4.8	15 Contrôle de température		x
9.4.9	16 Contraste de l'affichage	x	x
9.4.10	18 Distance		x
9.4.11	23 Durée d'utilisation du filtre		x
9.4.12	25 Mode de fonctionnement en continu		x
9.4.13	36 Code PIN avancé		x
9.4.14	37 Unité de distance		x
9.4.15	43 Code PIN avancé		x
9.4.16	44 Réinitialisation des paramètres du programme		x
9.4.17	45 Minuterie d'utilisation du filtre		x
9.4.18	46 Statistiques	x	x
9.4.19	47 Effectuer un autotest	x	x
9.4.20	48 Change de temps		x
9.4.21	49 Proc. Alarme Temp.		x

9.4.1 1 Sélection de langue

Utilisez les **touches fléchées** pour faire défiler les quatorze langues disponibles (classées par ordre alphabétique) jusqu'à ce que la langue voulue s'affiche. Appuyez sur **«select»** pour confirmer votre choix.

Si vous sélectionnez par mégarde une langue que vous comprenez pas, placez l'interrupteur principal en position de marche, tout en appuyant sur la touche «cassettes utilisées». Le sècheur redémarre alors en anglais britannique.

9.4.2 3 Alarme de processus

Utilisez les **touches fléchées** haut et bas pour activer ou désactiver l'alarme. Appuyez sur **sélect** pour confirmer votre choix. Pour plus de détails concernant les paramètres de l'alarme sonore, reportez-vous au paragraphe « 9.4.4 Avertisseur sonore ».

9.4.3 4 Unité de température

°C et °F s'affichent à l'écran. Sélectionnez l'unité de température voulue à l'aide des **touches fléchées** haut et bas. Confirmez votre choix en appuyant sur **«select»**.

9.4.4 5 Avertisseur sonore

Il est possible d'activer/mettre en sourdine les effets sonores en sélectionnant oui/non à l'aide des **touches fléchées**. Appuyez sur **«select»** pour confirmer votre choix.

9.4.5 7 Code PIN de base

Il est possible de modifier le code PIN afin d'empêcher toute personne non autorisée d'accéder aux paramètres de base, comme décrit au chapitre 9.4. Utilisez les

touches fléchées haut et bas pour modifier le premier chiffre, puis sur «**select**» pour confirmer votre choix. Continuez ensuite avec le deuxième, troisième et quatrième chiffre. Une fois que vous avez terminé, appuyez sur «**select**» pour confirmer votre nouveau code PIN à quatre chiffres.

9.4.6 8 Limite de distance courte

La valeur par défaut pour la distance courte est de 55 cm. Cette valeur de limite de distance courte peut être modifiée dans une plage allant de 35 à 95 cm. Les valeurs supérieures à 80 cm sont vivement déconseillées. Appuyez sur «**select**» pour confirmer votre choix.

9.4.7 9 Limite de distance longue

La valeur par défaut pour la distance longue est de 65 cm. Cette valeur de limite de distance longue peut être modifiée dans une plage allant de 40 à 130 cm. Les valeurs supérieures à 100 cm sont vivement déconseillées. Appuyez sur «**select**» pour confirmer votre choix.

9.4.8 15 Contrôle de température

Vous pouvez choisir d'activer ou de désactiver définitivement le dispositif de contrôle de la température (pyromètre).

Remarque ! Si vous désactivez la fonction de contrôle de la température en mode de configuration des paramètres, vous ne pourrez pas l'activer en mode préprogrammé.

Les graphiques et valeurs de température ne sont pas disponibles lorsque cette fonction est désactivée. Le logiciel fonctionnera alors à des niveaux de puissance correspondant à un pourcentage de sa capacité maximale.

9.4.9 16 Contraste de l'affichage

Le contraste de l'affichage peut être configuré sur une valeur allant du clair au sombre (25-55). Choisissez une valeur à l'aide des **touches fléchées** puis appuyez sur «**select**» pour confirmer votre choix.

9.4.10 18 Distance

Vous pouvez changer la mesure de distance entre centimètres et texte. Si texte est choisi, la distance est indiquée sur l'affichage comme «trop près», «trop loin» ou «correct».

9.4.11 23 Durée d'utilisation du filtre

La valeur par défaut de ce paramètre est de 400 heures d'utilisation. Dès que cette durée est écoulée, un message d'avertissement vous demandant le remplacement du filtre s'affiche.

Si le sècheur mobile est situé dans un environnement poussiéreux, il est recommandé de changer le filtre après un délai plus court.

Remarque ! N'oubliez pas que si le filtre est trop sale, la durée de vie de la lampe sera fortement réduit, en raison d'une diminution du rendement du refroidissement.

Consultez le chapitre « 9.4.17 Réinitialisation de minuterie du filtre ».

9.4.12 25 Mode de fonctionnement en continu

Le mode de fonctionnement en continu est principalement utilisé afin de présenter les capacités de la machine.

Pour des raisons de sécurité et pour minimiser une usure inutile du sècheur, ce mode doit être utilisé uniquement dans des cas exceptionnels.

9.4.13 36 Code PIN avancé

Utilisez les **touches fléchées** haut et bas pour modifier le premier chiffre du code personnel, puis sur «**select**» pour confirmer votre choix. Continuez ensuite avec le deuxième, troisième et quatrième chiffre. Une fois terminé, appuyez sur «**select**» pour confirmer votre nouveau code PIN à quatre chiffres.

Attention ! N'oubliez en aucun cas votre nouveau code.

9.4.14 37 Unité de distance

Ce menu vous permet de choisir entre les centimètres ou les pouces en tant qu'unité de distance.

9.4.15 43 Code avancé

Il est possible d'activer/désactiver les demandes de code PIN. La demande de code PIN en mode préprogrammé sera désactivée, et le code **0000** vous permettra d'accéder à vos paramètres avancés.

Appuyez sur «**select**» pour confirmer votre choix.

9.4.16 44 Réinitialisation des paramètres du programmes

Ce menu vous permet de réinitialiser l'ensemble des paramètres préconfigurés à leurs valeurs par défaut. Confirmez votre choix en appuyant sur **oui**.

Remarque ! Les programmes 13-15 seront à nouveau vides, comme en sortie d'usine.

9.4.17 45 Réinitialisation de minuterie du filtre

Réinitialisez la minuterie d'utilisation du filtre après chaque changement de celui-ci. Confirmez votre choix en appuyant sur **oui** pour réinitialiser le décompte d'utilisation du filtre.

Reportez-vous au chapitre 9.4.11 pour ajuster la valeur d'utilisation du filtre.

9.4.18 46 Statistiques

Les infos suivantes sont disponibles :

Durée d'utilisation

Indique la durée d'utilisation en heures et en minutes.

Démarrages

Indique le nombre total de démarrages du sècheur.

∑ Consommation totale d'énergie

Présente la consommation totale d'énergie.

Φ Consommation moyenne d'énergie

Présente la consommation moyenne pour tous les séchages.

9.4.19 47 Effectuer un autotest

Ce sècheur dispose du meilleur logiciel de recherche d'erreurs actuellement disponible sur le marché. La procédure qu'il lance permet de tester l'ensemble des entrées et des sorties de l'ordinateur. Ce test vous donne la possibilité de vérifier rapidement et avec précision le bon fonctionnement des différents composants du sècheur.

Cette procédure de test n'est disponible qu'en anglais. Appuyez sur le bouton **oui** pour passer à la première étape de l'autotest. Appuyez sur la touche **marche/arrêt** pour quitter l'autotest.

La procédure de test automatique est composée des points suivants :

Test 1 : Test des boutons

L'ensemble des boutons de l'unité de contrôle principale est testé. Le symbole correspondant s'affiche lorsqu'on appuie sur le bouton. Maintenez la touche **entrée** enfoncée pendant environ trois secondes pour passer à l'étape suivante du programme de test.

Test 2 : Test de l'affichage

Permet de vérifier que tous les pixels de l'affichage s'allument. Appuyez sur **entrée*** et vérifiez que tous les pixels s'allument. Appuyez sur **entrée*** pour continuer.

* ou sur le bouton logiciel en haut à gauche

Test 3 : Test de l'avertisseur sonore

Permet de vérifier l'activation de l'avertisseur sonore. Appuyez sur **entrée** ou sur **suivant** pour continuer.

Test 4 : Test de cassette IR

Le témoin de cassette IR s'allume. Vérifiez que toutes les lampes IR s'allument. La durée de ce test est limitée à 10 secondes par mesure de sécurité. Appuyez sur **entrée** ou sur **suivant** pour continuer.

Test 5 : Test du ventilateur/cassette

Le ventilateur de la cassette démarre. Le son émis par le ventilateur permet de confirmer qu'il marche bien. Si le sècheur dispose de deux cassettes, vous devrez répéter les tests n° 4 et 5 pour la deuxième cassette. Appuyez sur **entrée** ou sur **suivant** pour continuer.

Test 6 : Test du laser

Pointez le laser vers un objet. Assurez-vous qu'un point rouge circulaire est visible sur l'objet. Appuyez sur **entrée** ou sur **suivant** pour continuer.

Test 7 : Test du capteur de température

Dirigez le capteur de température vers un objet à température ambiante. La température affichée ne devrait pas dévier de plus de ± 3 °C ou ± 5 °F par rapport à la température ambiante. Appuyez sur **entrée** ou sur **suivant** pour continuer.

Remarque ! La mesure de température correspond à une moyenne sur l'ensemble de la surface, comme décrit au chapitre 8.1.

Test 8 : Test du capteur de distance

Dirigez le capteur de distance vers un objet situé à une distance de 0,3-1 m. Vérifiez que la distance affichée correspond bien à la distance mesurée manuellement. Une déviation de ± 3 cm reste acceptable. Appuyez sur **entrée** ou sur **suivant** pour continuer.

Test 9 : Températures limites

La carte-mère de l'ordinateur dispose d'un dispositif de mesure de la température, qui s'affiche à l'écran.

La température s'affiche soit en °C, soit en °F, en fonction des paramètres que vous avez choisis.

La durée de vie de l'ordinateur est fortement réduite en cas d'utilisation à des températures dépassant 70 °C/158 °F. Si ceci se produit pendant le séchage, une nouvelle fenêtre s'affiche à la fin du cycle de séchage, comportant le message « attention Temp Haute Pc ».

Fin du test

Le test automatique est terminé. Appuyez sur **entrée** ou sur **suivant** pour quitter la procédure de test.

9.4.20 48 Change de temps

Possibilité de changer entre minutes et secondes.

9.4.21 49 Effectuer un autotest

Possibilité de régler la différence de température maximale entre la température actuelle et demandée (5-99°C). Cette fonction est activée en 9.4.2.

10. Exemples de programmation

EX 1.

EVAPORATION/PRECHAUFFAGE

Température de départ 20°C/86°F
 Durée 4 min
 Augmentation de la température 15°C/27°F/min
 Température finale 80°C/176°F

CUISSON

Température de départ 60°C/140°F
 Durée 0 min
 Augmentation de la température 5°C/9°F/min

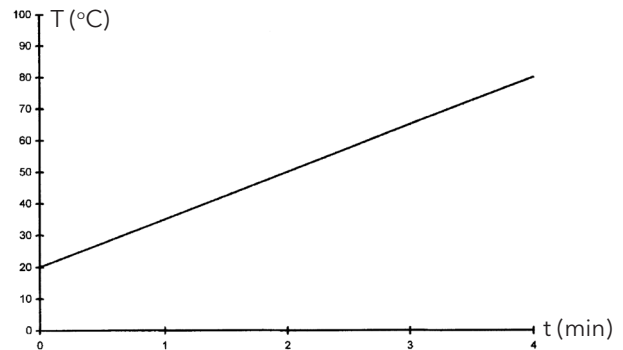

EX 2.

EVAPORATION/PRECHAUFFAGE

Température de départ 20°C/86°F
 Durée 4 min
 Augmentation de la température 20°C/36°F/min
 Température finale 60°C/140°F

CUISSON

Température de départ 60°C/140°F
 Durée 5 min
 Augmentation de la température 5°C/9°F/min
 Température finale 60°C/140°F

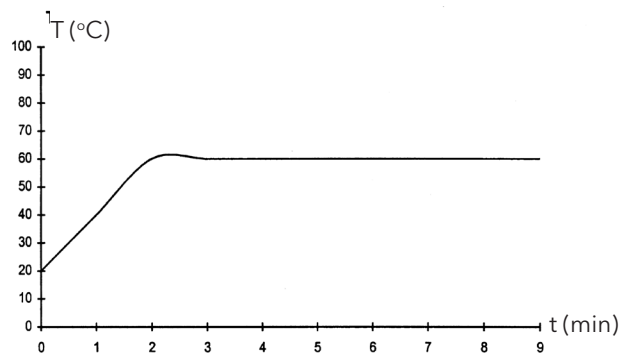

EX 3.

EVAPORATION/PRECHAUFFAGE

Température de départ 20°C/86°F
 Durée 4 min
 Augmentation de la température 10°C/18°F/min
 Température finale 60°C/140°F

CUISSON

Température de départ 60°C/140°F
 Durée 8 min
 Augmentation de la température 20°C/36°F/min
 Température finale 110°C/230°F/min

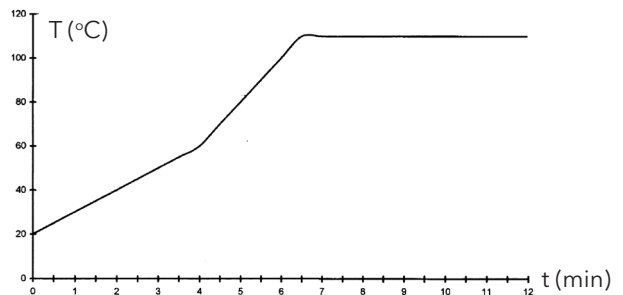

EX 4.

EVAPORATION/PRECHAUFFAGE

Température de départ 20°C/86°F
 Durée 6 min
 Augmentation de la température 20°C/36°F/min
 Température finale 60°C/140°F

CUISSON

Température de départ 60°C/140°F
 Durée 6 min
 Augmentation de la température 15°C/27°F/min
 Température finale 90°C/194°F

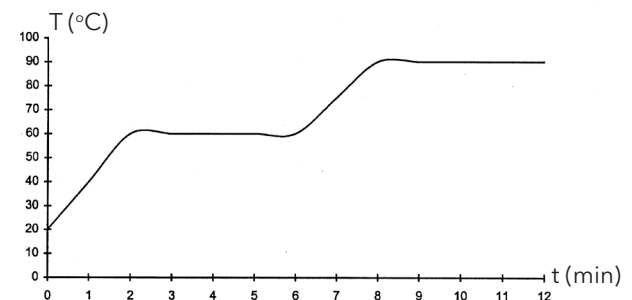

11. Maintenance et entretien

Hebdomadaire

Vérifiez que toutes les lampes IR du sècheur mobile s'alimentent bien pendant son fonctionnement. Des lampes IRT défectueuses risqueraient en effet de causer une distribution inégale de la chaleur sur la surface traitée. Essuyez toute trace de poussière à l'aide d'un linge humide, afin d'éviter tout risque d'incendie. Vérifiez également qu'aucun câble ne soit endommagé. Un câble endommagé présente en effet des risques mortels !

Mensuel

Vérifiez les réflecteurs en or. Des réflecteurs endommagés ou extrêmement sales risqueraient en effet de provoquer une surchauffe du cadre et/ou de la cassette. En cas de doute, veuillez contacter le service client afin de clarifier si le réflecteur doré a besoin d'être changé.

Annuel

Planifiez chaque année un changement du filtre à air. Le logiciel vous avertira que le moment est venu de changer le filtre. La durée d'utilisation du filtre s'affiche à chaque démarrage du sècheur.

11.1 Remplacement du filtre

Attention ! Les filtres sont jetables et ne devraient pas être réutilisés.

1. Utilisez un couteau ou un tournevis pour débloquer les deux bouchons en plastique des plaques de fixation latérale de la cassette.
2. Déposez le filtre usagé.
3. Insérez le nouveau filtre de façon à ce que le logo IRT soit visible de l'extérieur.
4. Placez le côté long du filtre en face des deux orifices des bouchons de la cassette, comme indiqué sur la figure.
5. Enfoncez le filtre jusqu'à ce que les deux « boutons à pression » puissent être remis en place.
6. Réinitialiser la minuterie du filtre. Connectez-vous en mode Paramètres avancés selon le chapitre 9.1 et 9.2. Aller au paramètre 45 et appuyez sur Oui pour réinitialiser le compteur du filtre.

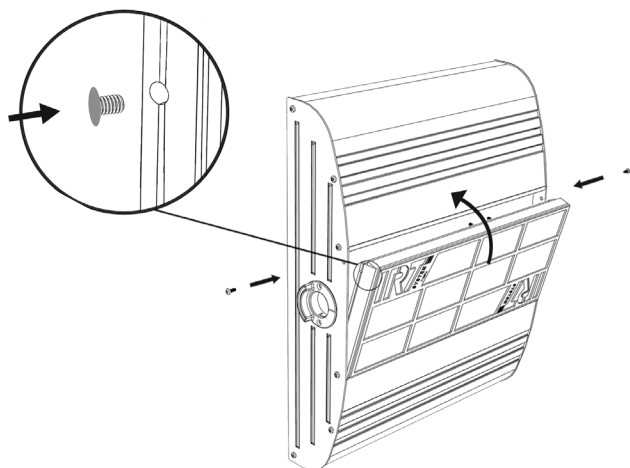

11.2 Remplacement de la lampe IRT

Attention ! Ne jamais toucher des doigts le réflecteur à revêtement en or ou la nouvelle lampe IR. Ne retirez l'emballage de protection de la lampe IR qu'après l'avoir installée.

1. Débranchez le cordon d'alimentation.
2. Dévissez les trois vis supérieures de la plaque avant de la cassette.

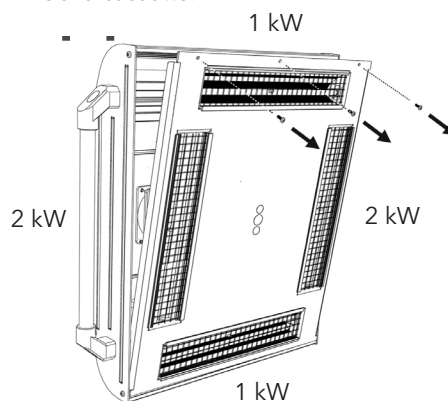

3. Débranchez le connecteur du câble.
4. Dévissez les quatre vis à chaque extrémité du réflecteur, puis démontez le réflecteur de la plaque.

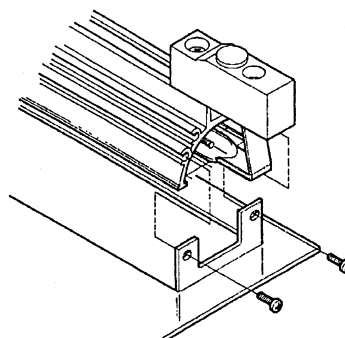

5. Déposez la grille, puis dévissez la lampe de chaque côté.

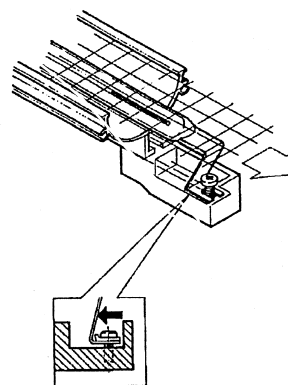

6. Installez les nouvelles lampes en suivant la procédure inverse.

11.3 Remplacement du ressort à pression de gaz

Si le sècheur mobile ne s'immobilise pas dans sa position la plus haute ou la plus basse, mais qu'il tombe ou se relève de lui-même, resserrez les 4 boulons indiqués par la lettre « C » sur la figure 2. Si le bras ne s'arrête pas encore ou si le bras devient lourd à régler, le ressort à pression degaz doit être remplacé.

Attention ! En raison du poids élevé de la machine et de la complexité de son entretien, il est vivement recommandé que celui-ci soit effectué par deux personnes ou, le cas échéant, par une personne seule disposant d'un dispositif de levage.

1. Dévissez les quatre vis de fixation de la plaque située de chaque côté du bras. (fig 1)
2. Placez le bras parallèle en position relevée maximale (fig 2)
3. Il est fortement recommandé de réduire autant que possible la pression du ressort à gaz avant de retirer les goupilles de fixation. Il est alors nécessaire de soulever légèrement le bras jusqu'à ce que les goupilles se relâchent.

Attention ! N'oubliez en aucun cas que lorsque le ressort à gaz n'est pas fermement fixé en position à l'aide des goupilles et des anneaux de blocage prévus à cet effet, le bras risque à tout instant de tomber brusquement depuis sa position relevée ce qui présente des risques graves.

4. Déposez les anneaux de blocage et les deux goupilles de blocage. Déplacez légèrement le ressort à gaz vers le haut/avant, puis démontez-le. (fig 2)
5. Placez le nouveau ressort à gaz dans la même direction que le ressort d'origine. Remontez le reste des pièces dans l'ordre inverse.



Attention ! Assurez-vous que les anneaux de blocage sont correctement installés.

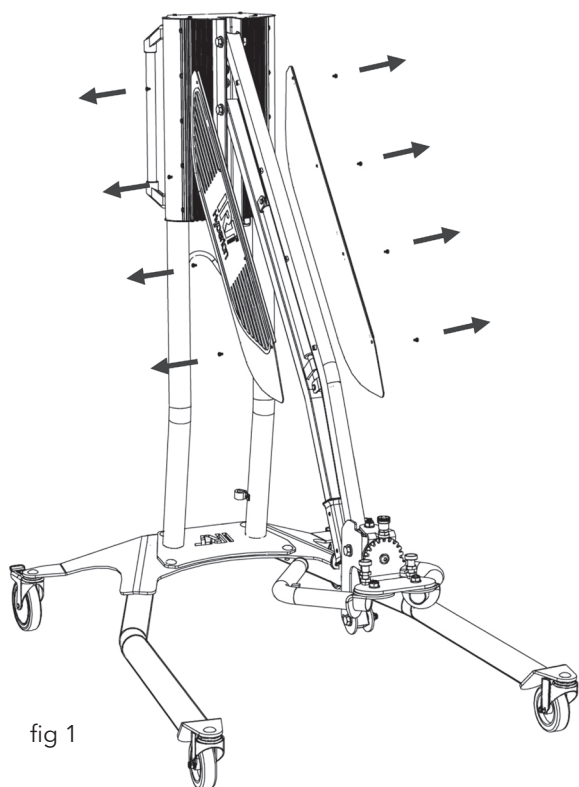

12. Pièces détachées

Veillez contacter votre distributeur pour obtenir une liste complète des pièces détachées. La liste suivante ne présente que les pièces les plus communes.

Pièce	N° de pièce
Lampe 1 kW	102700
Lampe 2 kW	102699
Filtre	713576
Ressort à gaz 850 N (Une cassette)	714060
Ressort à gaz 1400 N (Deux cassettes)	713614
Relais à semiconducteurs	750227
Ventilateur 12 V CC	711186

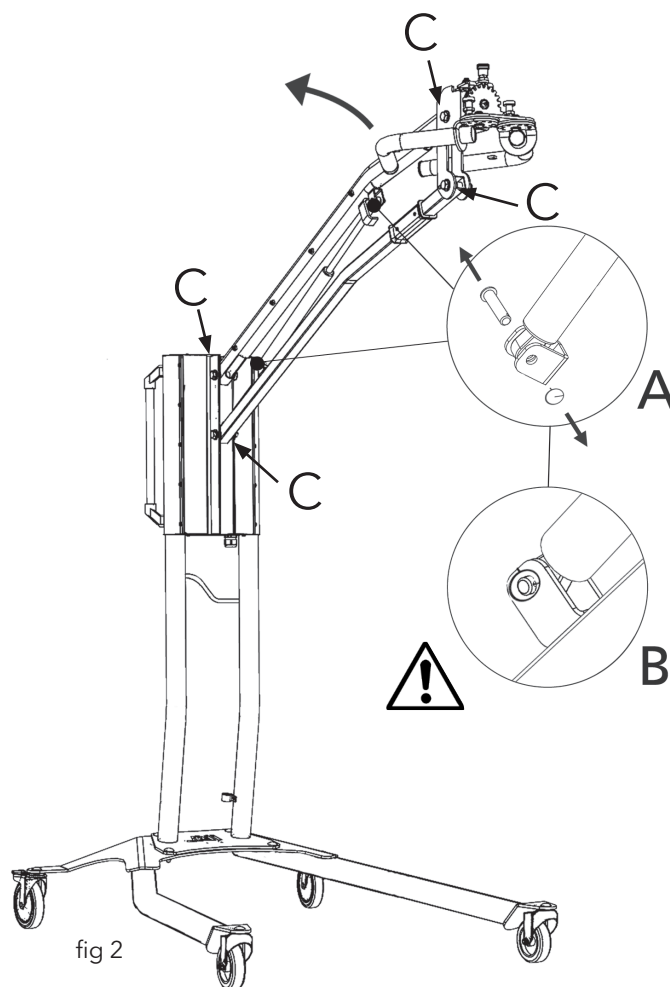

13. Déclaration de conformité CE

Selon les spécifications des instituts d'essai et celles de la directive machines, les produits IRT décrits dans ce mode d'emploi ne sont pas considérés comme des machines, ce qui empêche toute référence à la directive machines dans cette déclaration.

Conformément à la norme EN 17050-1:2010

Nous, Hedson Technologies AB
 Box 1530
 SE 462 28 Vänersborg
 Suède

déclarons sous notre entière responsabilité que les produits

IRT 4-1 PcAuto et IRT 4-2 PcAuto

utilisés pour l'accélération du séchage/durcissement de la peinture et de matières à base de peinture mentionnés dans la déclaration ci-dessus, sont conformes aux normes suivantes :

EN 60335-1:2002 +A11+A12+A2 +A13+A14+A15	Prescriptions de sécurité pour appareils électrodomestiques et analogues. Prescriptions générales.
EN 60335-2-45:2002 +A1+A2	Prescriptions de sécurité concernant les appareils électrodomestiques et analogues. Prescriptions particulières pour des outils portables de chauffage et des appareils similaires.
EN 61000-6-3	Compatibilité électromagnétique, norme générique d'émission.
EN 61000-6-2	Compatibilité électromagnétique, norme générique d'immunité.
EN 62233:2008	Méthodes de mesures des champs électromagnétiques des appareils électrodomestiques et similaires en relation avec l'exposition humaine.
EN ISO 9001	Système de gestion de la qualité
EN 61000-3-11	Compatibilité électromagnétique
	Avis de conformité: La valeur maximale d'impédance du système (Z_{max}) est de 0,044 ohm pour les lignes de phase et de 0,030 ohm pour le neutre au niveau de l'interface entre le réseau d'alimentation public et l'installation électrique de l'utilisateur.

conformément aux dispositions des directives suivantes dans leur version la plus récente

2014/35/EU	Directive basse tension
2014/30/EU	Directive compatibilité électromagnétique
2011/65/EU	Limitation de l'utilisation de certaines substances dangereuses dans les équipements électriques et électroniques RoHS.

Arlöv, Sweden March 3rd, 2016

HEDSON TECHNOLOGIES AB
 Technology Division

 Magnus Björnström

CEO

Déclaration de conformité CE

Conformément à la norme 2006/42/EC Appendix II 1A

Nous, Hedson Technologies AB
Box 1530
SE 462 28 Vänersborg
Suède

déclarons sous notre entière responsabilité que les produits
IRT 4-10 PcAuto et IRT 4-20 PcAuto

utilisés pour l'accélération du séchage/durcissement de la peinture et de matières à base de peinture mentionnés
dans la déclaration ci-dessus, sont conformes aux normes suivantes :

EN 60204-1	Sécurité des machines - Equipement électrique des machines
EN 61000-6-3	Compatibilité électromagnétique, norme générique d'émission.
EN 61000-6-2	Compatibilité électromagnétique, norme générique d'immunité.
EN ISO 9001	Système de gestion de la qualité
EN 61000-3-11	Compatibilité électromagnétique

Avis de conformité:

La valeur maximale d'impédance du système (Z_{max}) est de 0,044 ohm pour les lignes de phase et de 0,030 ohm pour le neutre au niveau de l'interface entre le réseau d'alimentation public et l'installation électrique de l'utilisateur.

conformément aux dispositions des directives suivantes dans leur version la plus récente

2006/42/EC	Directive machine
2014/35/EU	Directive basse tension
2014/30/EU	Directive compatibilité électromagnétique
2011/65/EU	Limitation de l'utilisation de certaines substances dangereuses dans les équipements électriques et électroniques RoHS.

Arlöv, Sweden March 3rd, 2016

HEDSON TECHNOLOGIES AB
Technology Division

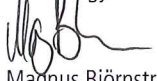

Magnus Björnström

CEO

1. Avsedd användning

Denna tork är endast avsedd för att accelerera torkningen/härdningen av spackel, sliplack, grundlack och klarlack. Detta gäller för både vattenburna och lösningsmedelbaserade produkter. Den används i förbehandlingszonen och finish-området. Inom bilindustrin och vid lackverkstäder används den för att härda små ytor före polering. Produkten får inte användas för andra syften än de beskrivna torkningsprocesserna. Den maximala omgivande temperaturen under drift får inte överstiga 40 °C.

IRT 4-1 PcAuto- och IRT 4-2 PcAuto-torkarna får inte användas i sprutbox eller inom ett avstånd på 5 m från sprutaktiviteter, för att undvika explosionsrisk. Detta förbud gäller också för IRT 4-20 PcAuto & IRT 4-200 Moto-Cross, om de inte kombineras med IRT Dammskydd och övervakningssystem (dokument 714147).

2. Produktbeskrivning

Torken är ett ovärderligt hjälpmedel vid lackreparation på små och medelstora ytor. De lättmanövrerade IRT 4-1 Pc Auto, 4-2 Pc Auto och 4-20 Pc Auto är utrustade med en eller två kompakta kassetter. Varje kasset är utrustad med fyra infraröda (IR) lampor med guldbelagda fri-form-reflektorer och en fläkt. Designen, i kombination med en gasfjäder, gör det enkelt att positionera kassetten. IR-lamporna är enkla att byta ut och reflektorerna skyddas mot mekaniska skador med ett nät. Torken har ett antal avancerade program tillgängliga.

2.1 Speciella fördelar

2.1.1 Högre kvalitet

Om torken används när du härdar spackel blir också kvaliteten hos täcklacker bättre.

Den kortvågiga IR-härdningen låter skiktet härdas inifrån och ut. Detta förhindrar att lösningsmedel blir kvar inne i skiktet och säkerställer en snabb härdning av hög kvalitet.

2.1.2 Korta torktider vid 60 cm avstånd

MATERIAL	MINUTER
Spackel	5-6
Fyller Ljus	10-15
Fyller Mörk	10-15
Vattenbas	4-6
Baslack	4-8
Topplack	10-15
Klarlack	10-15
Plast Fyller	10-15
Plast Topplack	13-17
Plast Klarlack	13-17
Sluttorkning	2-4
Lätt torkning	13-17

2.1.3 Reglerad temperatur

Torken har en pyrometer som noggrant kontrollerar föremålets temperatur. Datorn mäter inte enbart den högsta tillåtna temperaturen, utan också temperaturökningen. Detta säkerställer att den programmerade torknings/härdnings-temperaturen upprätthålls, och därmed uppnås optimal härdning utan risk för "överbränning".

2.1.4 Högteknologisk form på reflektorerna med kortvågig IR

Genom att använda kortvågsteknologi och guldbelagda reflektorer med en högteknologisk form uppnås viktiga fördelar. För det första, genom att bara bestråla de områden som behövs och inte värma upp någon luft uppnås lägre energiförbrukning. För det andra uppnås en jämnare yttemperatur genom att energin fördelas jämnt. För det tredje uppnås en större torkyta. För det fjärde, mindre strålning utanför härdningsområdet.

2.2 Tekniska data

Alla torkar avger kortvågig strålning med en topp vid 1120 nm.

Figurerna nedan visar det maximala torkområdet när respektive tork används på 60 cm avstånd från en svart tunplåt.

Torkyta för IRT 4-1 PcAuto och IRT 4-10

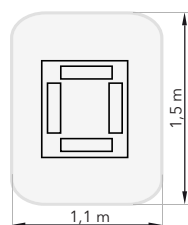

Spänning	220-240V 1 Ph/PE	220-240V 3 Ph/PE	380-420V 3 Ph/PE	440-480V 3 Ph/PE	480V 2 Ph/PE
Frekvens	50-60 Hz	50-60 Hz	50-60 Hz	50-60 Hz	50-60 Hz
Ström	26 A	15 A	9 A	9 A	13 A
Effekt	6 kW	6 kW	6 kW	6 kW	6 kW
Säkring**					
4-1 PcA	30 A*	16 A*	10 A*	20 A	20 A
4-10 PcA	n/a	Max 100A	Max 100A	Max 100A	Max 100A
Torktemp.	Max 170°	Max 170°	Max 170°	Max 170°	Max 170°
Ljudnivå	<70 dB(A)	<70 dB(A)	<70 dB(A)	<70 dB(A)	<70 dB(A)

Torkyta för IRT 4-2 PcAuto och IRT 4-20 PcAuto

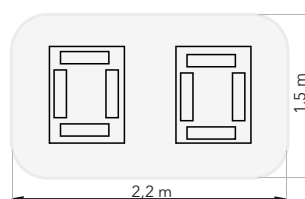

Spänning	220-240V 1 Ph/PE	220-240V 3 Ph/PE	380-420V 3 Ph/PE	440-480V 3 Ph/PE	480V 2 Ph/PE
Frekvens	50-60 Hz	50-60 Hz	50-60 Hz	50-60 Hz	50-60 Hz
Ström					
4-2 PcA	48 A	27 A	16 A	16 A	26 A
4-20 PcA	n/a	30 A	17 A	17 A	-
Effekt	12 kW	12 kW	12 kW	12 kW	12 kW
Säkring**					
4-2 PcA	50 A*	32 A*	16 A*	20 A	32 A
4-20 PcA	n/a	Max 100A	Max 100A	Max 100A	Max 100A
Torktemp.	Max 170°	Max 170°	Max 170°	Max 170°	Max 170°
Ljudnivå	<70 dB(A)	<70 dB(A)	<70 dB(A)	<70 dB(A)	<70 dB(A)

* MCB (Dvärgbrytare) typ C eller D.
Normal säkring långsam typ.

** Torken måste föregås av den rekommenderade säkringen.

Vikt, dimensioner och produktidentitetsetikett finns på sista sidan.

3. Instruktioner för ägaren

Torkens ägare måste tillhandahålla tydliga driftsinstruktioner, anpassade till lokala förhållanden på platsen, och göra dem tillgängliga för alla användare som måste följa dessa driftsinstruktioner.

Denna produkt är inte avsedd att användas av personer (inklusive barn) med nedsatt fysisk, sensorisk eller mental förmåga, eller med brist på erfarenhet och kunskap, såvida de inte övervakas eller har fått instruktioner angående användning av apparaten av en person som ansvarar för deras säkerhet. Barn bör övervakas för att se till att de inte leker med apparaten. Uttjänta artiklar lämnas till närmaste miljövårdsanläggning för återvinning.

Av säkerhetsskäl måste IR torken föregås av den rekommenderade maxsäkringen, se tabeller i kapitel 2.2.

4. Säkerhetsinstruktioner

Mobiltorken får inte utsättas för färgdimma, slipdamm eller lösningsmedel på grund av brandrisken. Dessutom minskar detta torkens livslängd. Låt torken svalna ordentligt. Avståndet till föremålet som ska torkas måste vara tillräckligt. Annars finns det risk för brand eller explosion! Håll brännbara material tillräckligt långt borta från torkens varma delar.

4.1 Risker

Tippning

Risken för tippning ökar när armen är placerad i en upprätt position. Om båda kassetterna vrids åt ena sidan ökar också tippningsrisken.

Brand och explosion

Material som innehåller lösningsmedel får inte förvaras, förberedas eller användas inom 5 m från mobiltorken. Lättantändliga ämnen bör inte placeras i närheten av en tork som används.

När temperaturkontrollen är avstängd kan temperaturen öka snabbt och brandrisken ökar, speciellt om föremålet befinner sig inom 60 cm. Rikta aldrig kassetten mot brandfarliga ämnen.

Elektrisk utrustning

FÖRSIKTIGHET! Koppla bort alla nätaggregat innan du öppnar panelen.

Mobiltorken drivs med hög elektrisk spänning, som kan vara mycket farlig. Dra ut kontaktdonet ur vägguttaget innan arbete med strömförande delar påbörjas. Endast utbildade elektriker får arbeta med de elektriska komponenterna.

Om sladden är skadad måste den bytas ut av tillverkaren, dess servicetekniker eller liknande kvalificerade personer, för att undvika fara.



WARNING!

Intensiv värmestrålning. Händer, ansikte och andra delar av kroppen bör exponeras för värmestrålningen så lite som möjligt.

5. Monteringsinstruktion

Se separat dokument för detaljerade instruktioner.

För mobiltorkar:

713847 IRT Pc Mobiltorkar Monteringsanvisning

För skensystem:

713683 IRT 3-20_4-20 Skensystem monteringsanvisning

6. Grundläggande användarinstruktioner

6.1 Tangentbord

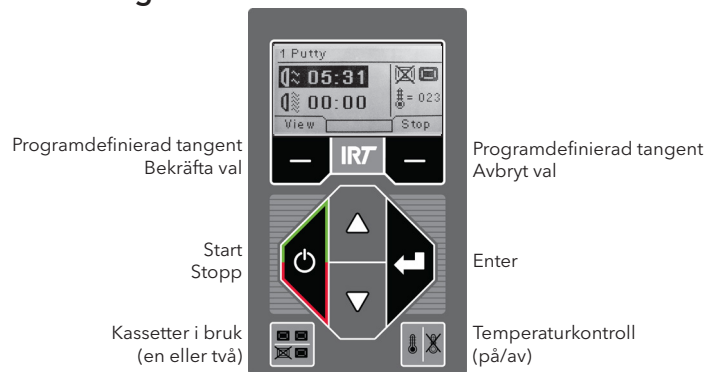

6.2 Display



6.3 Programläge

Detta läge är till för din dagliga användning. Det låter dig köra torken med förinställda program och justera programinställningar.

Gå in i programläge genom att slå på huvudkontakten.

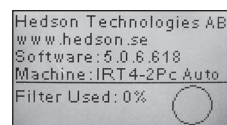

När du startar torken visas en informationskärm i två sekunder. Genom att trycka på bekräftelse- eller avbryttangenten visas denna information tills tangenten släpps. Diagrammet visar kassettfilteranvändningen och meddelar när det är dags att byta filter. För att byta filter, se kapitel 11.1 "Filterbyte".

6.4 Inställningsläge

Inställningsläget låter dig ändra avancerade programparametrar. Tack vare vårt avancerade kontrollsystem i denna tork finns det många inställningar som kan ändras. Detta är normalt inte en del av den dagliga användningen.

Gå in i inställningsläget genom att trycka på båda piltangenterna när du vrider huvudkontakten till läge 1.

Läs kapitel 9 för mer information.

7. Programläge - Generella regler för att navigera i programvaran

- Displayen visar programdefinierade alternativ i området längst ner i hörnen. Använd **piltangenterna** för att justera värdena.
- För att gå till den föregående vyn utan att spara, tryck på **cancel (avbryt)**.

7.1 Grundläggande navigering

Det finns tolv fördefinierade program och tre lediga. Alla 15 program har positioner, namn och torkparametrar som kan ändras. Bläddra upp eller ner med piltangenterna, tryck på select (välj) för att köra programmet eller view (visa) för att redigera.

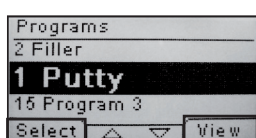

- | | | |
|----------------|--------------------|--------------------|
| 1. Spackel | 6. Topplack | 11. Sluttorkning |
| 2. Fyller Ljus | 7. Klarlack | 12. Lätt torkning |
| 3. Fyller Mörk | 8. Plast Fyller | 13. Plast riktning |
| 4. Vattenbas | 9. Plast Topplack | 14. Fritt program |
| 5. Baslack | 10. Plast Klarlack | 15. Fritt program |

7.2 Kör

7.2.1 Avståndskontroll

Avståndet visas på displayen som "för nära", "för långt" eller "korrekt". Om mätningen misslyckas visas "kontr avst".

Använd tangenterna på tangentbordet för att växla mellan en eller två aktiva kassetter och för att slå på/av temp. kontrollen. Se kapitel 8.1.

7.2.2 Starta torkningen

Tryck på start för att påbörja torkningssekvensen. Den återstående tiden för "flash-off" börjar räknas ner. När nedräkningen är avslutad växlar programmet automatiskt till läget full bake.

7.2.3 Programkurva

Denna kurva är tillgänglig när temperaturkontrollen är aktiverad. Kurvan visar målet, den verkliga temperaturen och återstående tid. Se kapitel 8.1.

7.2.4 Programvärden

Detta är samma värden som visas i programkurvan (7.2.3), dock ej återstående tid, men även den effektkapacitet som maskinen använder samt energiförbrukning för pågående körning.

Obs! Om temperaturkontrollen är inaktiverad visas inte temperaturvärdena.

7.2.5 Energiförbrukning

Total energiförbrukning per körning visas för de senaste 10 körningarna.

7.2.6 Torkningen avslutad

När tiderna för blix av och full effekt är avslutade återgår programvaran till 7.1.

Obs! För att förlänga lampornas livslängd fortsätter kylfläktarna att köras. De stängs av automatiskt efter tre minuter.

Obs! När torkprogrammet är slutfört återaktiveras temperaturkontrollen automatiskt.

7.3 Redigera

7.3.1 Egenskaper

Det valda programmets värden visas på displayen.

Genom att trycka på temperaturkontrollknappen växlar mjukvaran mellan egenskaper med och utan temperaturkontroll. En förändring i den ena egenskapen påverkar inte den andra. Se kapitel 8.1 för mer information.

7.3.2 PIN-kod

Använd piltangenterna för att ange korrekt siffra. Tryck på enter för att bekräfta och redigera den andra, tredje och fjärde siffran i den avancerade PIN-koden.

Obs! En inskriven PIN-kod är giltig för alla inmatningar som görs tills huvudkontakten slås av. Se kapitel 9.2 för "avancerad PIN-kod".

7.3.3 Redigera programparametrar

Ändra värdet för den markerade parametern med piltangenterna. Tryck på enter för att ändra nästa värde o.s.v. När enter trycks in för det sista värdet får användaren redigera programmets position och namn.

Tryck på **cancel (avbryt)** för att avsluta utan att spara några parametrar.

7.3.4 Redigera prog. position/namn

Ändra programmets nummer med piltangenterna när det är markerat. Tryck på enter för att bekräfta och redigera nästa symbol.

Obs! När numret redigeras ändras också programmets position i programlistan.

7.3.5 Utökning av programsteg.

När torkprocessen kräver fler än de två standardprogramsteg, finns i varje torkprogram möjlighet till att utöka antalet programsteg genom att länka till nästkommande program.

Utgå från punkt 7.3.4 och tryck på **Enter** upprepade gånger fram till dess att **Link to next program** framträder på skärmen. Välj med hjälp av piltangenterna **Yes** eller **No**, spara (**Save**) sedan valet. Länken till nästa program ligger kvar ända till dess att det avaktiveras igen (**No**). Förslagsvis används program 13,14 eller 15 då dessa är fria program utan några förinställda värden.

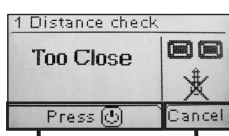

Stop (stopp) eller cancel (avbryt) återgår till 7.1.

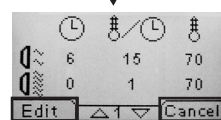
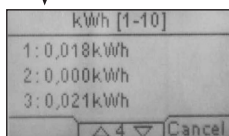
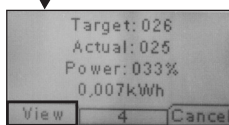
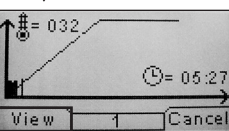

Stop (stopp) eller cancel (avbryt) återgår till 7.1.

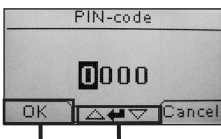

Använd piltangenterna för att mata in nummer.

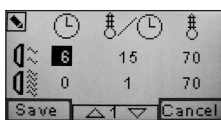

Programmet återgår till 7.3.1.

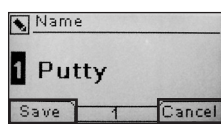

Programmet återgår till 7.3.1.

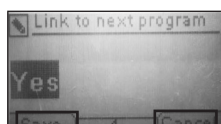

Programmet återgår till 7.3.1.

8. Utökad användarinformation

8.1 Temperaturreglering

Torken är utrustad med automatisk temperaturreglering. Detta möjliggör optimala torknings/härdningsresultat på kortast möjliga tid.

Egenskaper när temperaturkontrollen är aktiverad:

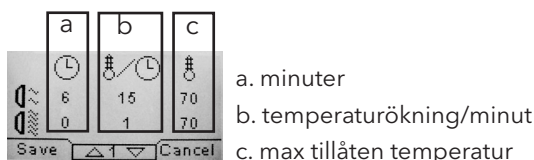

Temperaturmätaren (pyrometer) mäter medeltemperaturen över en yta. Diametern av denna yta motsvarar halva avståndet mellan IR-kassetten och föremålet som ska torkas. Laserpekaren visar var avståndet mäts. Pekaren är också nära centrum av temperaturmätningen.

I inställningsläge går det att justera den undre och övre gränsen för en "korrekt" avståndsmätning. Standardinställningen för korrekt avstånd är mellan 55 och 65 cm.

Obs! Temperaturen mäts som ett medelvärde för den uppmätta ytan (standardinställningen för diametern är 30 cm). Se till att placera mätytan korrekt. Se till att du inte mäter temperaturen på glas, däck eller utanför föremålet. Annars kan de programmerade temperaturvärdena och de verkliga värdena skilja sig åt. Detta kan leda till otillfredsställande resultat och om processalarmet aktiveras stoppar det torkningen/härdningen.

Vi rekommenderar därför att temperaturregleringen inaktiveras för ytor mindre än Ø30 cm som temperaturmätaren inte kan mäta. För att inaktivera temp. kontrollen permanent, se kapitel 9.4.9.

Egenskaper när temperaturkontrollen **inte** är aktiverad:

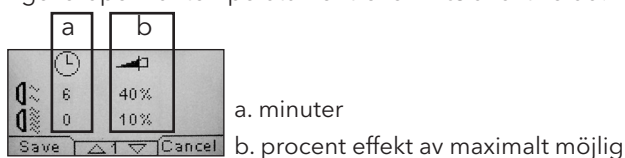

Programinställningarna, med eller utan temperaturkontroll, arbetar oberoende av varandra.

8.2 Processalarm

Torken har ett processalarm för att upptäcka temperaturavvikelser.

Om skillnaden mellan den aktuella temperaturen och den inställda temperaturen är mer än 30 °C visas meddelandet "Warning! Process error (Varning! Processfel)" på displayen och torken stängs av automatiskt.

Denna varning måste bekräftas genom att trycka på **enter**. När detta görs avbryts programmet.

Vid ett processalarm, kontrollera om temperaturmätningens enhet (pyrometern) är korrekt riktad mot ytan som ska torkas och att den inte registrerar oönskade materialtemperaturer.

Observera: Processalarmfunktionen är inte aktiverad när torken levereras.

Se kapitel 9.4.3 för information om aktiveringen.

9. Inställningsläge

9.1 Logga in

För att gå in i inställningsläge måste du först "logga in". Tryck på båda **piltangenterna** när du slår på huvudkontakten. Displayen frågar efter en PIN-kod.

9.2 PIN-kod

Använd piltangenterna för att fylla i korrekt siffra. Tryck på **enter** för att bekräfta och redigera den andra, tredje och fjärde siffran i koden.

Det behövs ingen kod för grundinställningarna, tryck bara OK för fabrikskoden 0000. För att ändra denna kod, läs kapitel "9.4.5 Enkel PIN-kod".

Avancerad PIN-kod	5780
--------------------------	-------------

Används för programjusteringar och avancerade inställningar. För att ändra denna kod, läs kapitel "9.4.13 Avancerad PIN-kod".

Observera! En inmatad PIN-kod är giltig överallt i programvaran tills huvudkontakten stängs av, t.ex. om du går in i det avancerade inställningsläget och sedan går till programläget. Programredigeringen fungerar fortfarande tills huvudströmmen stängs av.

9.3 Navigering

För att justera en inställning, tryck på **edit (redigera)**. För att gå tillbaka från redigeringsläget till inställningsläget utan att spara, tryck på **cancel (avbryt)**.

Obs! Om du trycker på exit (avsluta) från inställningsläget skickas du till "programläge". Du måste då upprepa från steg "9.1 Logga in" för att gå in i "9.4 Inställningsläge" igen.

Navigationsexempel:

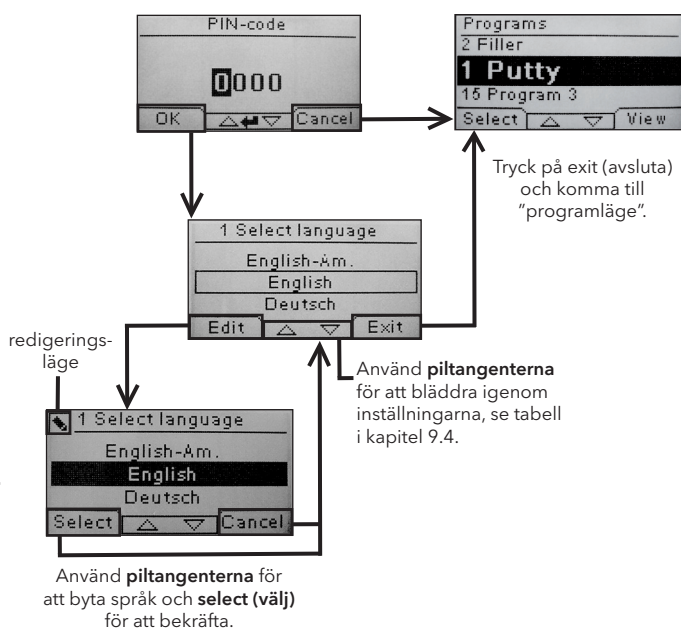

9.4 Inställningar

Kap.	Översikt	tillgänglig i	
		Enkelt	Avancerat
9.4.1	1 Select Language (Välj språk)		x
9.4.2	3 Process Alarm (Processalarm)		x
9.4.3	4 Temp Unit (Temperaturenhet)		x
9.4.4	5 Buzzer (Summer)	x	x
9.4.5	7 Basic PIN Code (Enkel PIN-kod)		x
9.4.6	8 Short Dist lim. (Undre avståndsgräns)		x
9.4.7	9 Long Dist lim. (Övre avståndsgräns)		x
9.4.8	15 Temperature Ctrl (Temperaturkontroll)		x
9.4.9	16 Disp. Contrast (Displaykontrast)	x	x
9.4.10	18 Distance (Mätavstånd)		x
9.4.11	23 Filter Time (Filtertid)		x
9.4.12	25 Contin. Mode (Kont. läge)		x
9.4.13	36 Advanced PIN Code (Avancerad PIN-kod)		x
9.4.14	37 Dist Unit (Avståndsenhet)		x
9.4.15	43 Advanced Code (Avancerad kod)		x
9.4.16	44 Reset Prog. Settings (Återställ programinställningar)		x
9.4.17	45 Reset Filter Timer (Återställ filtertimer)		x
9.4.18	46 Statistics (Statistik)	x	x
9.4.19	47 Perform Self test (Utför självtest)	x	x
9.4.20	48 Program Time Scale (Tidsskala program)		x
9.4.21	49 Proc. Alarm Temp. (Processalarm temp.)		x

9.4.1 1 Select Language (Välj språk)

Använd piltangenterna, upp och ner, för att bläddra genom de fjorton olika språken (listade alfabetiskt) tills det önskade språket visas. Tryck på **select (välj)** för att bekräfta.

Om du av misstag väljer ett språk du inte förstår, slå på huvudkontakten medan tangenten "kassetter i bruk" trycks in. Torken startas då med brittisk engelska.

9.4.2 3 Process Alarm (Processalarm)

Använd **piltangenterna**, upp och ner, för att välja om alarmet ska vara aktivt eller inte. Tryck på **select (välj)** för att bekräfta. För alarmets ljudinställningar, se "9.4.4 Summer".

9.4.3 4 Temp. Unit (Temperaturenhet)

Displayen visar °C och °F. Använd **piltangenterna**, upp och ner, för att välja rätt temperaturenhet. Bekräfta den valda enheten genom att trycka på **select (välj)**.

9.4.4 5 Buzzer (Summer)

Summertonen kan inaktiveras/aktiveras genom att använda **piltangenterna** för att välja no/yes (nej/ja). Tryck på **select (välj)** för att bekräfta.

9.4.5 7 Basic PIN Code (Enkel PIN-kod)

Du kan ändra PIN-koden för att förhindra obehörig åtkomst till de grundläggande inställningarna, så som beskrivs i kapitel 9.4. För att göra detta, använd **piltangenterna**, upp och ner. För att ändra den första siffran, tryck på **select (välj)** för att bekräfta. Fortsätt med den andra, tredje och fjärde siffran. När detta är slutfört, tryck på **select (välj)** för att bekräfta den nya fyrsiffriga PIN-koden.

9.4.6 8 Short Distance Limit (Undre avståndsgräns)

Grundinställningen för gränsen för det undre korrekta avståndet är 55 cm. Du kan ändra värdet för den undre gränsen mellan 35 och 95 cm. Högre inställningar än 80 cm rekommenderas inte. Tryck på **select (välj)** för att bekräfta.

9.4.7 9 Long Distance Limit (Övre avståndsgräns)

Grundinställningen för gränsen för det övre korrekta avståndet är 65 cm. Du kan ändra värdet för den övre gränsen mellan 40 och 130 cm. Högre inställningar än 100 cm rekommenderas inte. Tryck på **select (välj)** för att bekräfta.

9.4.8 15 Temperature Ctrl (Temperaturkontroll)

Du kan välja om du vill slå på eller av temperaturkontrollen (pyrometern) permanent.

Obs! Om du slår av temperaturkontrollen i inställningsläge kan du inte aktivera den i programläge.

Temperaturkurvor och värden är inte tillgängliga när denna funktion är inaktiverad. Istället arbetar programvaran med effektnivåer, d.v.s. procent av maximal kapacitet.

9.4.9 16 Disp. Contrast (Displaykontrast)

Du kan ändra displayens kontrast på en skala från ljust till mörkt (25-55). Bläddra mellan värdena med **piltangenterna**, upp och ner, och tryck på **select (välj)** för att bekräfta.

9.4.10 18 Distance (Mätavstånd)

Du kan ändra mätavståndet mellan centimeter och text. Vid val av text, visas avståndet på displayen med texten "för nära", "för långt" eller "korrekt".

9.4.11 23 Filter Time (Filtertid)

Grundinställningen är 400 drifttimmar. Efter denna tid visas en varning om filterbyte.

Om torken placeras i en dammig miljö rekommenderas att filterlivstiden kortas.

Obs! Kom ihåg att om filtret är för smutsigt kortas lampans livstid på grund av otillräcklig kylning.

För återställning, se "9.4.17 Återställ filtertimer".

9.4.12 25 Contin. Mode (Kont. läge)

Det kontinuerliga läget är för sälj- och demonstrationssyfte. Av säkerhetsskäl och för att minimera onödigt slitage på torken får detta läge endast användas i särskilda fall.

9.4.13 36 Advanced Pin Code (Avancerad Pin-kod)

För att ändra koden till ditt personliga val, använd **piltangenterna**, upp och ner. För att ändra den första siffran, tryck på **select (välj)** för att bekräfta. Fortsätt med den andra, tredje och fjärde siffran. När detta är slutfört, tryck på **select (välj)** för att bekräfta den nya fyrsiffriga PIN-koden.

Varning! Se till att du kommer ihåg den nya koden.

9.4.14 37 Dist Unit (Avståndsenhet)

Detta ger dig en möjlighet att ändra enhetstypen mellan centimeter och tum.

9.4.15 43 Advanced Code (Avancerad kod)

Det är möjligt att aktivera/inaktivera begäran av PIN-kod. Detta tar bort begäran av PIN-kod i programläge och koden **0000** ger dig tillgång till avancerade inställningar.

Tryck på **select (välj)** för att bekräfta ditt val.

9.4.16 44 Reset Prog. settings (Återställ programinställningar)

Du kan återställa alla program till de förprogrammerade fabriksinställningarna. Bekräfta genom att trycka på **yes (ja)**.

Obs! Program 13-15 kommer att vara tomma som de var från fabriken.

9.4.17 45 Reset Filter Timer (Återställ filtertimer)

Återställ filtertimern med denna inställning efter filterbyte på kassetten/erna. Bekräfta genom att trycka på **yes (ja)** för att återställa filtertidräkningen.

För att justera värdet i filtertimern, se kapitel 9.4.11.

9.4.18 46 Statistics (Statistik)

Följande information är tillgänglig:

Run time (Driftstid)

Visar det sammanlagda antalet driftstimmar och minuter.

Start-ups (Starter)

Visar antalet gånger torken har startats.

Σ (Total Energiförbrukning)

Visar den totala energiförbrukningen.

Φ (Medelenergiförbrukning)

Visar snittförbrukning för alla körningar.

9.4.19 47 Perform Self test (Utför självtest)

Marknadens bästa programvara för felsökning har utvecklats med denna tork. Alla viktiga in- och ut signaler till och från datorn kan testas med detta test. Testet möjliggör en snabb och noggrann verifiering av funktionen hos alla torkens delar.

Denna testprocedur är endast tillgänglig på engelska. Genom att trycka på **yes (ja)** -tangenten kommer du till självtestets första steg. Tryck på **start/stop (start/stopp)**-tangenten för att avbryta självtestet.

Det automatiska testet inkluderar följande:

Test 1: Tryckknappstest

Alla tangenter på kontrollenheten testas. De motsvarande symbolerna visas när tangenterna trycks in. Tryck på **enter** i ungefär tre sekunder för att fortsätta till nästa steg i testprogrammet.

Test 2: Displaytest

Verifiera att alla pixlar tänds på displayen. Tryck på **enter*** och kontrollera att alla pixlar släcks. Tryck på **enter*** för att fortsätta.

* eller den övre vänstra programtangenten

Test 3: Summertest

Kontrollera att summern låter. Tryck på **enter** eller **next (nästa)** för att fortsätta.

Test 4: Kasset IR-test

IR-kassetten lampor tänds. Kontrollera att alla IR-lampor lyser. Av säkerhetsskäl är testet begränsat till 10 sekunder. Tryck på **enter** eller **next (nästa)** för att fortsätta.

Test 5: Fläkttest/kasset

Kassetten fläkt startas. Ljudet från fläkten bekräftar att den fungerar. Om torken är utrustad med två kassetter måste du upprepa test nr. 4 och 5 för den andra kassetten. Tryck på **enter** eller **next (nästa)** för att fortsätta.

Test 6: Lasertest

Rikta lasern mot objektet. Kontrollera att en röd, prickad cirkel syns på objektet. Tryck på **enter** eller **next (nästa)** för att fortsätta.

Test 7: Test av temperaturgivare

Rikta temperaturgivaren mot ett föremål med rumstemperatur. Temperaturen på displayen bör inte avvika från rumstemperaturen med mer än ± 3 °C. Tryck på **enter** eller **next (nästa)** för att fortsätta.

Obs! Temperaturmätningen utförs som ett medelvärde för en yta i enlighet med kapitel 8.1.

Test 8: Test av avståndsgivare

Rikta avståndsmätaren mot ett föremål 0,3-1 m bort. Kontrollera att avståndet som visas på displayen överensstämmer med det manuellt uppmätta avståndet. En avvikelse på ± 3 cm är acceptabel. Tryck på **enter** eller **next (nästa)** för att fortsätta.

Test 9: Temperaturskydd

Datorkortet har en temperaturmätningens enhet som ses på displayen.

Temperaturen visas i °C eller °F beroende på de inställningar du gjort.

Datorns livslängd förkortas om temperaturerna ligger över 70 °C/158 °F under drift. Om detta inträffar under torkning visas ett nytt fönster efter att torkcykeln är avslutad som säger "warning High temp Pc (varning hög temperatur Pc)".

Test slutfört

Det automatiska testet är nu slutfört. Tryck på **enter** eller **next (nästa)** för att avsluta.

9.4.20 48 Program Time Scale (Tidsskala program)

Möjlighet att ändra mellan minuter och sekunder.

9.4.21 49 Proc. Alarm Temp. (Processalarm temp.)

Möjlighet att ställa in maximal temperaturskillnad mellan aktuell och önskad temperatur (5-99 °C). Funktionen aktiveras i 9.4.2.

10. Programmeringsexempel

EX 1.

FLASH OFF/FÖRVÄRMNING

Utgångstemperatur 20°C/86°F
 Tid 4 min
 Temperaturökning 15°C/27°F/min
 Sluttemperatur 80°C/176°F

FULL EFFEKT/HÄRDNING

Utgångstemperatur 60°C/140°F
 Tid 0 min
 Temperaturökning 5°C/9°F/min

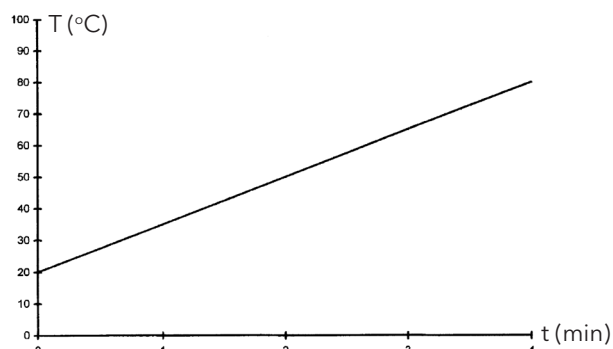

EX 2.

FLASH OFF/FÖRVÄRMNING

Utgångstemperatur 20°C/86°F
 Tid 4 min
 Temperaturökning 20°C/36°F/min
 Sluttemperatur 60°C/140°F

FULL EFFEKT/HÄRDNING

Utgångstemperatur 60°C/140°F
 Tid 5 min
 Temperaturökning 5°C/9°F/min
 Sluttemperatur 60°C/140°F

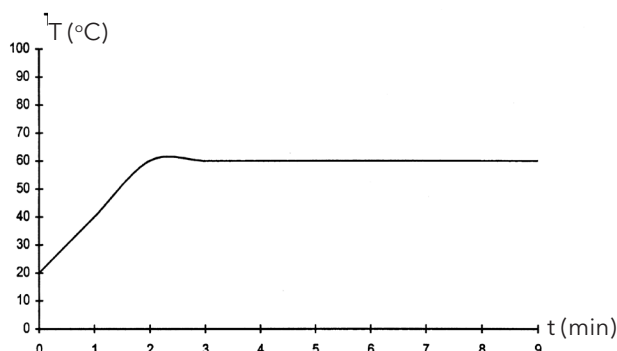

EX 3.

FLASH OFF/FÖRVÄRMNING

Utgångstemperatur 20°C/86°F
 Tid 4 min
 Temperaturökning 10°C/18°F/min
 Sluttemperatur 60°C/140°F

FULL EFFEKT/HÄRDNING

Utgångstemperatur 60°C/140°F
 Tid 8 min
 Temperaturökning 20°C/36°F/min
 Sluttemperatur 110°C/230°F/min

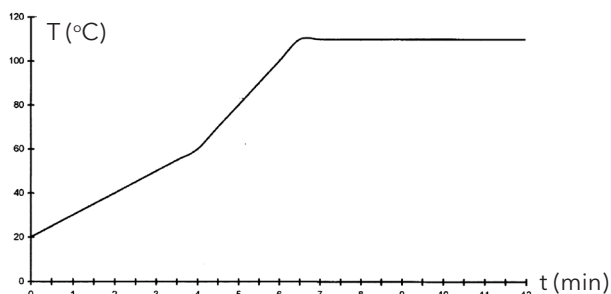

EX 4.

FLASH OFF/FÖRVÄRMNING

Utgångstemperatur 20°C/86°F
 Tid 6 min
 Temperaturökning 20°C/36°F/min
 Sluttemperatur 60°C/140°F

FULL EFFEKT/HÄRDNING

Utgångstemperatur 60°C/140°F
 Tid 6 min
 Temperaturökning 15°C/27°F/min
 Sluttemperatur 90°C/194°F

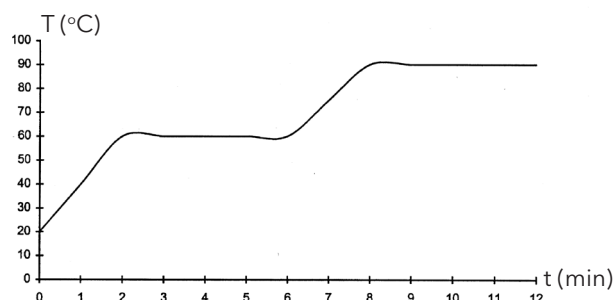

11. Underhåll och service

Varje vecka

Kontrollera att alla IR-lampor tänds när torken används. Trasiga IR-lampor kan orsaka ojämn värmefördelning över ytan.

Torka bort damm som kan orsaka brand från torken med en fuktig trasa. Kontrollera också att alla kablar är intakta. En skadad kabel kan innebära livsfara!

Varje månad

Kontrollera de guldbelagda guldreflektorerna. Skadade eller extremt smutsiga reflektorer kan överhetta reflektorhöljet och/eller kassetten. I tveksamma fall, kontakta kundtjänst för att klargöra om reflektorn behöver bytas ut.

Varje år

Räkna med att byta luftfiltret ungefär en gång om året. Du får ett meddelande i programvaran när det är dags att byta. När torken startas får du en indikation på hur mycket av filtertiden som har använts.

11.1 Filterbyte

Observera! Filtren är av engångstyp och ska inte återanvändas.

1. Använd en kniv eller skruvmejsel för att böja loss de två plastpluggarna i kassetterns sidoplåtar.
2. Ta bort det använda filtret.
3. Sätt i det nya filtret så att IRT-logotypen är synlig från utsidan.
4. Placera filtrets långsida mitt emot de två plugghålerna på kassetten så som bilden visar.
5. Tryck in filtret tills de två "tryck-in-pluggarna" av plast kan sättas tillbaka.
6. Återställ filtertiden. Logga in på Avancerade inställningar enligt kapitel 9.1 och 9.2. Bläddra fram till parameter 45 och tryck på Yes (Ja) för att återställa filtertiden.

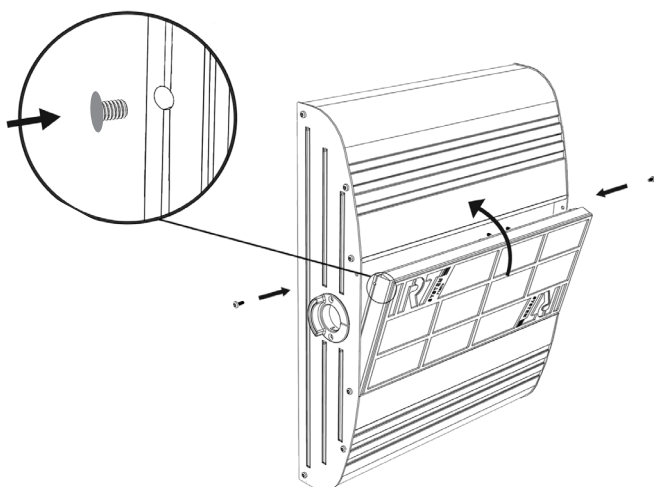

11.2 Byte av IRT-lampa

Observera! Rör varken vid den guldbelagda reflektorn eller den nya IR-lampan med fingrarna. Ta bort skyddspapperet på IR-lampan först efter att du har installerat den.

1. Dra ut kontaktdonet ur vägguttaget.
2. Lossa de tre övre skruvarna på kassetterns frontplatta.

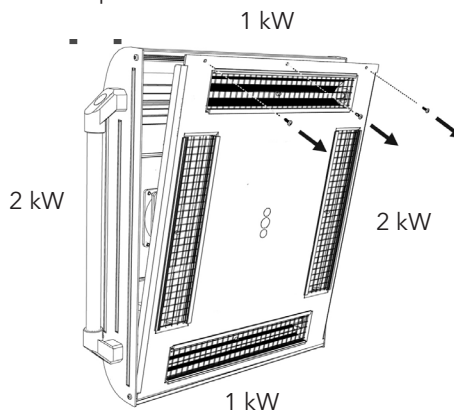

3. Ta ut kabelstickkontakten.
4. Lossa de fyra skruvarna på reflektorns ändar och ta bort reflektorn från plattan.

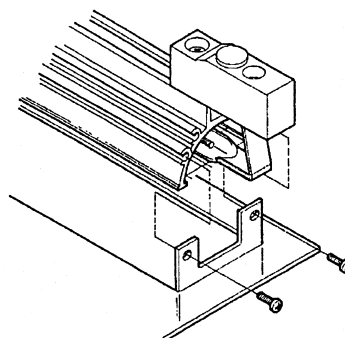

5. Ta bort skyddsgallret och lossa lampan vid ändarna.

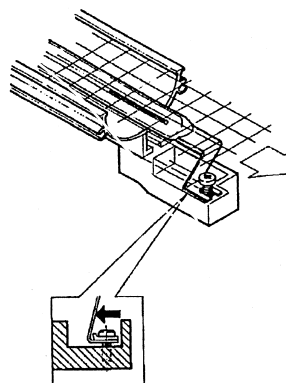

6. Montera nya lampor i omvänd ordning.

11.3 Byte av gastrycksfjäder

Om torken inte stannar i den högsta eller lägsta positionen utan faller eller höjs av sig själv, dra åt de 4 bultarna som indikeras med bokstaven "C" i bild 2. Om armen inte stannar kvar i önskat läge eller om den är tung att justera, måste gastrycksfjäders bytas ut.

Observera! På grund av den höga vikten och komplexiteten rekommenderas att två personer eller en person med en lyftenhet utför denna uppgift.

1. Ta bort de fyra skruvar som håller plattan som finns på båda sidor om armen. (bild 1)
2. Placera parallellarmen i den mest uppräta positionen. (bild 2)
3. Innan stiften som håller gasfjäders tas bort bör så mycket tryck som möjligt frigöras från gasfjäders. För att göra detta, lyft armen en aning tills stiften är lösa.

Observera! När gasfjäders inte är säkrad med stift och låsringar kan armen när som helst falla ner tungt från dess uppräta position och skapa stor fara.

4. Ta bort låsringarna och de två stiften. Flytta gasfjäders en aning uppåt/framåt och ta sedan bort den. (bild 2)
5. Placera den nya gasfjäders i samma riktning som den gamla. Montera tillbaka i omvänd ordning.



Observera! Se till att låsringarna sätts tillbaka ordentligt.



bild 1



bild 2

12. Reservdelar

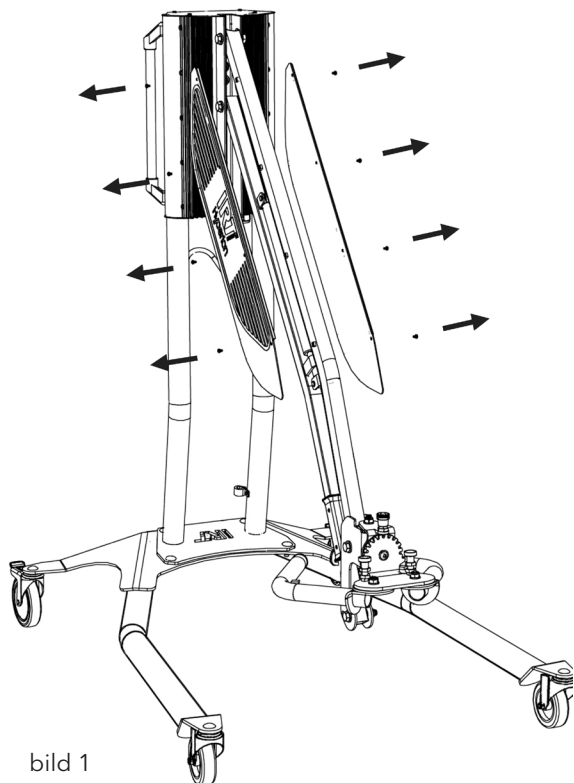
Kontakta din distributör för information om den kompletta reservdelslistan. Följande reservdelar är de mest vanliga.

Artikel	Artikel nr.
Lampa 1 kW	102700
Lampa 2 kW	102699
Filter	713576
Gasfjäders 850 N (En kassett)	714060
Gasfjäders 1400 N (Två kassetter)	713614
Halvledarrelä	750227
Fläkt 12 V DC	711186

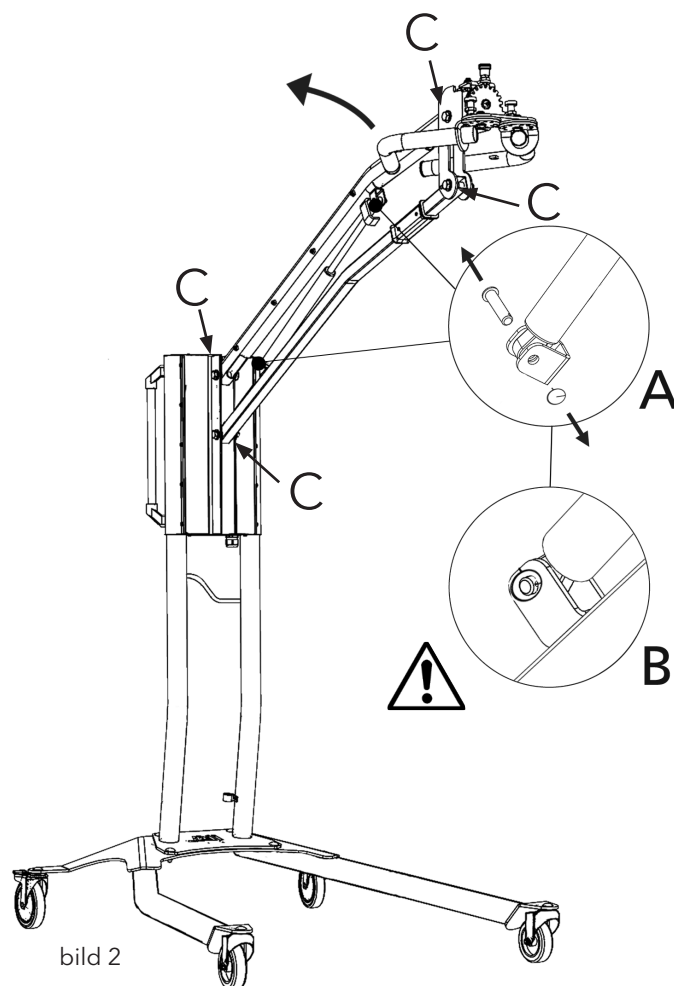
13. EG-försäkrans om överensstämmelse

Enligt provningsinstitut och enligt maskindirektivet definieras IRT-produkterna i denna försäkrans inte som maskiner, varför maskindirektivreferensen inte kan inkluderas i densamma.

I enlighet med EN 17050-1:2010

Vi, Hedson Technologies AB
 Box 1530
 SE 462 28 Vänersborg
 Sverige

förklarar på vårt fulla ansvar att produkten

IRT 4-1 PcAuto och IRT 4-2 PcAuto

som används för att accelerera torkningen/härdningen av färg och färgrelaterade material, till vilken denna försäkrans relaterar, uppfyller följande standarder;

EN 60335-1:2002 Säkerhetsstandard för hushållsapparater och liknande elektrisk utrustning.
 +A11+A1+A12+A2 Allmänna krav.
 +A13+A14+A15

EN 60335-2-45:2002 Säkerhetsstandard för hushållsapparater och liknande elektrisk utrustning.
 +A1+A2 Särskilda krav för portabla uppvärmningsverktyg och liknande utrustning.

EN 61000-6-3 Elektromagnetisk kompatibilitet, generella emissionsfordringar.

EN 61000-6-2 Elektromagnetisk kompatibilitet, generella immunitetsfordringar.

EN 62233:2008 Metoder för mätning av elektromagnetiska fält som genereras av hushållsapparater och liknande utrustning, avseende människors exponering till sådan bestrålning.

EN ISO 9001 Kvalitetsstyrningssystem

EN 61000-3-11 Elektromagnetisk kompatibilitet

Försäkrans om överensstämmelse:

Det maximala värdet för systemimpedansen (Z_{max}) är 0,044 ohm för faslinjerna och 0,030 ohm för det neutrala vid skärningspunkten mellan elnätet och en användares installation.

i enlighet med bestämmelserna i de senaste versionerna av följande direktiv

2014/35/EU Lågspänningsdirektivet

2014/30/EU Direktiv om elektromagnetisk kompatibilitet

2011/65/EU Begränsning av användning av vissa farliga ämnen i elektrisk och elektronisk utrustning

Arlöv, Sweden March 3rd, 2016

HEDSON TECHNOLOGIES AB

Technology Division



Magnus Björnström

CEO

EG-försäkran om överensstämmelse

I enlighet med 2006/42/EC Appendix II 1A

Vi, Hedson Technologies AB
 Box 1530
 SE 462 28 Vänersborg
 Sverige

förklarar på vårt fulla ansvar att produkten

IRT 4-10 PcAuto och IRT 4-20 PcAuto

som används för att accelerera torkningen/härdningen av färg och färgrelaterade material, till vilken denna försäkran relaterar, uppfyller följande standarder;

EN 60204-1	Maskinsäkerhet - elutrustning
EN 61000-6-3	Elektromagnetisk kompatibilitet, generella emissionsfordringar.
EN 61000-6-2	Elektromagnetisk kompatibilitet, generella immunitetsfordringar.
EN ISO 9001	Kvalitetsstyrningssystem
EN 61000-3-11	Elektromagnetisk kompatibilitet

Försäkran om överensstämmelse:

Det maximala värdet för systemimpedansen (Z_{max}) är 0,044 ohm för faslinjerna och 0,030 ohm för det neutrala vid skärningspunkten mellan elnätet och en användares installation.

i enlighet med bestämmelserna i de senaste versionerna av följande direktiv

2006/42/EC	Maskindirektivet
2014/35/EU	Lågspänningsdirektivet
2014/30/EU	Direktiv om elektromagnetisk kompatibilitet
2011/65/EU	Begränsning av användning av vissa farliga ämnen i elektrisk och elektronisk utrustning

Arlöv, Sweden March 3rd, 2016

HEDSON TECHNOLOGIES AB

Technology Division

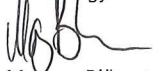

Magnus Björnström

CEO

1. Uso previsto del producto

Este producto sirve exclusivamente para acelerar el proceso de secado y curado de las capas de masilla, relleno, base y transparentes. Esto se aplica tanto para productos a base de agua como para los que tienen como base solventes. El sitio de uso es en el área de preparación y de acabado. Dentro de la industria automotriz y en los sectores de reparación de vehículos, se usa para curar áreas pequeñas antes de pulir. El producto no debe ser usado para otros propósitos que no sean los procesos de secado descritos. La temperatura ambiente máxima durante el funcionamiento no debe exceder los 40°C. Los secadores IRT 4-1 PcAuto y el IRT 4-2 PcAuto no deben ser utilizados en cabinas de rociado o dentro de una distancia de 5m desde las actividades de rociado para evitar riesgos de explosión. Esta prohibición también es válida para el IRT 4-20 PcAuto & IRT 4-10 PcAuto, si no se combina con la Cubierta Anti polvo IRT y el Sistema de Vigilancia (documento 714147).

2. Descripción de producto

El secador es una herramienta esencial de ayuda para reparar la pintura en áreas de tamaño pequeño y mediano. El fácilmente maniobrable IRT 4-1 Pc Auto, 4-2 Pc Auto y 4-20 Pc Auto está equipado con uno o dos cassettes compactos. Cada cassette está equipado con cuatro lámparas Infrarrojas (IR) con reflectores provistos de una lamina de oro y un ventilador. El diseño, en combinación con un amortiguador de gas, hace que el posicionamiento del cassette sea simple. Las lámparas IR se pueden intercambiar fácilmente y los reflectores están protegidos contra daños con una rejilla. El secador cuenta con una selección de sofisticados programas.

2.1 Ventajas particulares

2.1.1 Mayor calidad

Usar el secador cuando esté curando masilla también mejora la calidad de la capa final. El curado con IR de onda corta permite curar el recubrimiento desde el interior hacia el exterior. Esto previene que los solventes queden atrapados en el interior del recubrimiento y asegura que el curado sea rápido y de alta calidad.

2.1.2 Tiempos de secado cortos - distancia de 60 cm

MATERIAL	MINUTOS
Masilla	5-6
Aparejo Brillante	10-15
Aparejo Oscuro	10-15
Base agua	4-6
Base color	4-8
Esmalte AS	10-15
Laca	10-15
Plast. aparejo	10-15
Plast. esmalte	13-17
Plast. laca	13-17
Extra secad	2-4
Secad lento	13-17

2.1.3 Regulación de temperatura

El secador cuenta con un pirómetro el cual controla cuidadosamente la temperatura del objeto. El ordenador no sólo mide la temperatura máxima permitida sino que también la elevación de la misma. Asegura que la temperatura de secado/curado programada se mantenga, por lo tanto se logra alcanzar un proceso de curado óptimo, sin riesgo de "sobre quemarse".

2.1.4 Forma de alta tecnología de los reflectores con IR de onda corta

Al usar los reflectores con tecnología de onda corta, provistos de la lámina de oro y con diseño de alta tecnología se obtienen ventajas importantes. Primero, al irradiar solamente las áreas requeridas y sin calentar aire, se logra obtener un consumo de energía menor. Segundo, se obtiene una temperatura de superficie más uniforme al distribuir uniformemente la energía. Tercero, se obtiene una superficie de secado más grande. Cuarto, menos radiación fuera del área de curado.

2.2 Datos Técnicos

Todos los secadores emiten radiaciones de onda corta con un pico de 1120 nm. Las siguientes imágenes muestran el área de secado máxima, cuando el secador respectivo se usa a 60 cm de distancia de una lámina de metal negra.

Superficie de secado del - RT 4-1 PcAuto, IRT 4-10 PcAuto

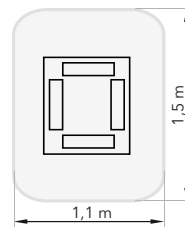

Voltaje	220-240V 1 Ph/PE	220-240V 3 Ph/PE	380-420V 3 Ph/PE	440-480V 3 Ph/PE	480V 2 Ph/PE
Frecuencia	50-60 Hz	50-60 Hz	50-60 Hz	50-60 Hz	50-60 Hz
Corriente	26 A	15 A	9 A	9 A	13 A
Potencia	6 kW	6 kW	6 kW	6 kW	6 kW
Fusible**					
4-1 PcA	30 A*	16 A*	10 A*	20 A	20 A
4-10 PcA	n/a	Max 100A	Max 100A	Max 100A	Max 100A
Temp. de secado	Max 170°	Max 170°	Max 170°	Max 170°	Max 170°
Nivel de ruido	<70 dB(A)	<70 dB(A)	<70 dB(A)	<70 dB(A)	<70 dB(A)

Superficie de secado de - IRT 4-2 PcAuto, IRT 4-20 PcAuto

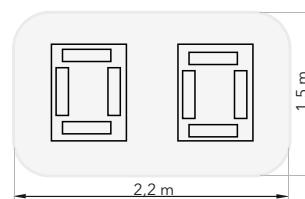

Voltaje	220-240V 1 Ph/PE	220-240V 3 Ph/PE	380-420V 3 Ph/PE	440-480V 3 Ph/PE	480V 2 Ph/PE
Frecuencia	50-60 Hz	50-60 Hz	50-60 Hz	50-60 Hz	50-60 Hz
Corriente					
4-2 PcA	48 A	27 A	16 A	16 A	26 A
4-20 PcA	n/a	30 A	17 A	17 A	-
Potencia	12 kW	12 kW	12 kW	12 kW	12 kW
Fusible**					
4-2 PcA	50 A*	32 A*	16 A*	20 A	32 A
4-20 PcA	n/a	Max 100A	Max 100A	Max 100A	Max 100A
Temp. de secado	Max 170°	Max 170°	Max 170°	Max 170°	Max 170°
Nivel de ruido	<70 dB(A)	<70 dB(A)	<70 dB(A)	<70 dB(A)	<70 dB(A)

* MCB (Disyuntor de circuito miniatura) tipo C o D.
Fusible normal tipo lento.

** El secador infrarrojos debe suministrarse con el fusible recomendado.

Etiqueta de peso, dimensiones y de identidad de producto en la última página.

3. Instrucciones para el propietario

El propietario del secador debe proporcionar instrucciones de operación claras, adaptadas a las condiciones del sitio local y hacer que estén disponibles para todos los usuarios quienes deben seguir estas instrucciones de operación.

Este aparato no debe ser usado por personas (incluidos niños) con capacidades físicas, sensoriales o mentales reducidas, o que no tengan la experiencia y el conocimiento, a menos que sean supervisadas o instruidas sobre el uso del aparato por una persona responsable de su seguridad. Los niños deben estar supervisados para asegurarse que no jueguen con el aparato.

Deseche los artículos usados en las instalaciones de protección ambiental más cercanas para su reciclaje.

Por razones de seguridad el secador infrarrojo debe suministrarse con el fusible máximo recomendado, vea las tablas del capítulo 2.2.

4. Instrucciones de seguridad

Donde sea posible, evite la exposición del secador móvil a la neblina producida por la pintura, polvo de arena o solventes debido al riesgo de incendio. Además, esto reducirá la vida útil del secador. Permita que transcurra un tiempo de enfriamiento suficiente del secador. La distancia al objeto que va a ser secado debe ser suficiente. ¡De lo contrario hay riesgo de que se produzca una explosión!. Mantenga los materiales inflamables a una distancia suficiente de las superficies calientes del secador.

4.1 Peligros

Inclinación

El riesgo de inclinación incrementa cuando el brazo está posicionado en una posición vertical. Girar ambos cassettes hacia un lado también incrementa el riesgo de inclinación.

Incendios y explosiones

No guarde, prepare o use materiales que contengan solventes dentro un radio de 5 m/16 pies del secador móvil. Los materiales inflamables no deben colocarse cerca de un dispositivo de secado en uso.

Con el control de temperatura apagado, la temperatura podría elevarse rápidamente e incrementa el riesgo de incendios, especialmente si tiene una distancia menor a 60 cm/24" hacia el objeto. Nunca dirija el cassette hacia materiales altamente combustibles.

Equipo eléctrico

PRECAUCIÓN: Desconecte todas las fuentes de alimentación antes de abrir el panel.

El secador móvil se opera con alto voltaje eléctrico, lo que puede ser altamente peligroso. Antes de tener acceso a las piezas con corriente, quite el conector principal de la toma de corriente. Solamente los electricistas profesionales deberían tener acceso directo a los componentes eléctricos.

Si el cable de suministro está dañado, debe cambiarlo el fabricante, su agente de servicio o personas similarmente calificadas para evitar cualquier tipo de peligro.



¡ADVERTENCIA!

Radiación de calor intensiva. Las manos, el rostros y otras partes del cuerpo deberán estar expuestas lo menos posible a la radiación de calor.

5. Instrucciones de ensamblaje

Consulte la documentación que viene por separado para instrucciones más detalladas.

Para los secadores móviles:

713847 IRT Pc Manual de Ensamblaje Móvil IRT 4-1, 4-2

Para el sistema de raíles: 713683 Manual de Ensamblaje del Sistema de Raíles IRT 3-20,4-20

6. Instrucciones básicas para el funcionamiento

6.1 Teclado



6.2 Pantalla



6.3 Modo de programa

Este modo es para el uso diario. Le ayuda a ejecutar el secador con los programas preinstalados y modificar los ajustes del programa.

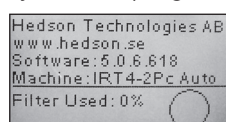

Para ingresar al modo de programa, encienda el interruptor principal.

Cuando inicie el secador, aparecerá una pantalla de información durante dos segundos. Al pulsar el botón de confirmación o de cancelación se mostrará esta información hasta que se libere. El diagrama muestra el uso del filtro del cassette y le notifica cuando es el tiempo de cambiar el filtro. Para cambiar el filtro, consulte el capítulo 11.1 "Cambio de filtro".

6.4 Modo de ajustes

El modo de ajustes le permite cambiar los parámetros avanzados del sistema. Gracias a nuestro avanzado sistema de control en este secador móvil existen muchos ajustes que pueden modificarse. Esto normalmente no forma parte del uso diario.

Para ingresar al modo de ajustes pulse ambas teclas de flecha cuando coloque el interruptor principal en la posición 1.

Lea el capítulo 9 para más información.

7. Modo de programa - Reglas generales para navegar por el software

- La pantalla muestra las opciones definidas del software en los campos de la esquina inferior. Para ajustar los valores use las **teclas de flecha**.
- Para moverse a la pantalla anterior sin guardar los datos, pulse **cancel** (cancelar).

7.1 Navegación básica

Existen doce programas predefinidos y tres vacíos. Los 15 programas tienen posiciones, nombres y parámetros de secado que se pueden modificar.

Desplácese hacia arriba o hacia abajo usando las **teclas de flecha**, pulse **select** (seleccionar) para ejecutar el programa o **view** (ver) para modificarlo.



- | | | |
|----------------------|------------------|-----------------|
| 1. Masilla | 6. Esmalte AS | 11. Extra secad |
| 2. Aparejo Brillante | 7. Laca | 12. Secad lento |
| 3. Aparejo Oscuro | 8. Plast.aparejo | 13. Progr.lib |
| 4. Base agua | 9. Plast.esmalte | 14. Progr.lib |
| 5. Base color | 10. Plast. laca | 15. Progr.lib |

7.2 Ejecución

7.2.1 Verificación de distancia

La distancia se indica en la pantalla como "demasiado cerca", "demasiado lejos" o "correcto". Si la medición falla aparece el mensaje "verificar distancia manualmente". Use los botones del teclado para alternar entre la utilización de uno o de dos cassettes activos y para encender/apagar el control de temperatura. Consulte el capítulo 8.1.

7.2.2 Iniciar el secado

Pulse **start** (iniciar) para empezar la secuencia de secado. El tiempo restante de la "evaporación" iniciará en cuenta regresiva. Cuando el conteo regresivo finalice, el programa automáticamente cambia al modo de secado.

7.2.3 Gráfico de programa

Este gráfico se encuentra disponible cuando está activo el control de temperatura. El gráfico describe el objetivo, la temperatura real y el tiempo restante. Consulte el capítulo 8.1.

7.2.4 Valores de programa

Estos son los mismos valores como se muestra en el gráfico de programa (7.2.3), excepto para el tiempo restante, sino también la capacidad de potencia utilizado de la máquina y el consumo de energía del proceso de secado actual.

¡Nota! Si el control de temperatura no está activo no se muestran los valores de temperatura.

7.2.5 Consumo de energía

El total del consumo de energía por proceso de secado se muestra para los 10 últimos secados.

7.2.6 Finalización de secado

Cuando los tiempos de evaporación y de secado hayan expirado el software regresa a 7.1.

¡Nota! Para extender la duración de las lámparas, debe dejar los ventiladores funcionando para el proceso de enfriamiento. Después de tres minutos se apagan automáticamente.

7.3 Modificar

7.3.1 Propiedades

Los valores del programa elegido se mostrarán en la pantalla. Si oprime la tecla de control de temperatura (pirómetro), el software cambia entre las propiedades con o sin control de temperatura. Un cambio en las propiedades con o sin control de temperatura es independiente de la otra. Más información en el capítulo 8.1

7.3.2 Código PIN

Use las teclas de flecha para establecer el dígito correcto. Pulse enter para confirmar y modificar el segundo, tercero y cuarto dígito en el código PIN avanzado.

¡Nota! Un código PIN introducido es válido para todas las entradas hasta que se apague el interruptor principal. Consulte el capítulo 9.2 para "Código PIN avanzado".

7.3.3 Modificar los parámetros del programa

Cuando están marcados, puede cambiar el valor de los parámetros con las teclas de flecha. Pulse enter para cambiar al siguiente valor y así sucesivamente. Al pulsar enter para el último valor se dirige al usuario a la sección de modificación de posición y nombre del programa.

Pulse **cancel** (cancelar) para salir a 7.3.1 sin guardar ningún parámetro.

7.3.4 Modificar posición/nombre de programa

Cuando están marcados, cambie el número de programa con las teclas de flecha. Pulse enter para confirmar y para modificar el siguiente símbolo.

¡Nota! Al cambiar el número también se cambiará la posición del programa en la lista del programa.

7.3.5 Ampliación de los pasos del programa

Cuando el proceso de secado requiere más pasos que los dos estándar, se puede ampliar el número de pasos en el ciclo de secado mediante la vinculación con el siguiente programa.

Comience desde el punto 7.3.4 y presionar "Enter" repetidamente hasta que aparezca el "Enlace al próximo programa" en la pantalla. Seleccione con las teclas de flecha "Si" o "No" y, a continuación, pulse "Guardar". El vínculo con el próximo programa se mantendrá hasta que se desactive (No). Utilice el programa de 13, 14 o 15 ya que estos son programas libres sin ningún parámetro cargado.

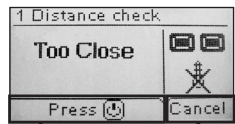

Detener o cancelar regresa a 7.1.

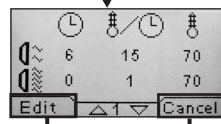
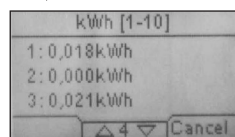
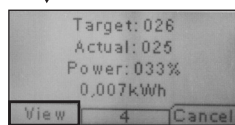
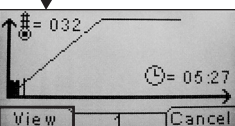
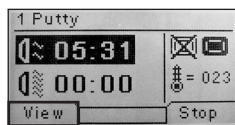

Detener o cancelar regresa a 7.1.

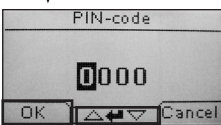

Use teclas de flecha para establecer números.

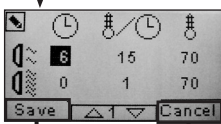

El programa regresa a 7.3.1.

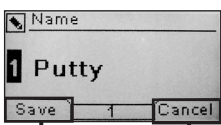

El programa regresa a 7.3.1.

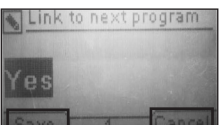

El programa regresa a 7.3.1.

8. Información ampliada de uso

8.1 Control de temperatura

El secador móvil está equipado con un control automático de temperatura. Este permite que los resultados de secado/curado sean los óptimos dentro del tiempo más corto posible.

Las propiedades cuando el control de temperatura está activado son :

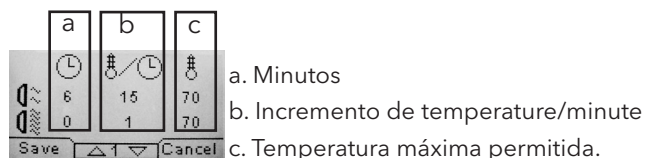

El control de temperatura (pirómetro) mide la temperatura promedio sobre una superficie. El diámetro de esta superficie es igual a la mitad de la distancia entre el cassette IR y el objeto que se va a secar. El puntero láser indica dónde se ha realizado la verificación de la distancia. Este puntero también se encuentra cerca del centro de la medición de temperatura.

En el modo de ajustes, se puede ajustar el tiempo corto y largo para realizar la medición de distancia de forma "correcta". La distancia correcta predeterminada se encuentra entre 55 y 65 cm.

¡Nota! La temperatura se mide como el promedio de la superficie medida (el valor del diámetro predeterminado es de 30 cm). Asegúrese de tener la superficie de medición colocada correctamente. Asegúrese de no medir la temperatura en vidrio, neumáticos o fuera del objeto. De lo contrario, el resultado entre los valores de temperatura programados y los valores reales podría diferir. Esto podría ocasionar que los resultados sean insatisfactorios y si se activa la alarma de proceso se suspenderá el secado/curado.

Como consecuencia, para las superficies más chicas a Ø30 cm lo cual no puede leer el control de temperatura, le recomendamos que desactive el control de temperatura. Para desactivar permanentemente el control de temperatura, consulte el capítulo 9.4.9.

Las propiedades cuando el control de temperatura está desactivado son:

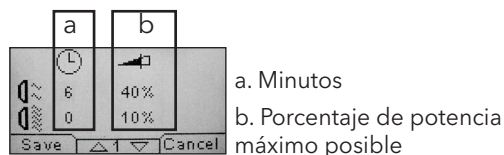

Si se desea cambiar la configuración del programa, observe si la unidad tiene activado o no el control de temperatura, ya que trabajan independientemente.

8.2 Alarma de proceso

Para notificar las desviaciones de la temperatura, el secador móvil está equipado con una alarma de proceso.

Si la diferencia entre la temperatura real y la solicitada es más de 30 °C, aparece el mensaje "¡Advertencia! Error de proceso" en la pantalla y el secador se apaga automáticamente.

Esta advertencia tiene que ser anulada pulsando **enter**. Al realizar esto, el programa finaliza.

En caso de una alarma de proceso, verifique que el dispositivo de medición de temperatura (pirómetro) esté alineado

correctamente con la superficie que se va a secar y que no esté registrando temperaturas no deseadas del material.

Atención: La función de la alarma de proceso no está activada cuando se entrega el secador móvil.

Consulte el capítulo 9.4.3 para activarla.

9. Modo de ajustes

9.1 Inicio de sesión

Para ingresar al modo de ajustes primero tiene que "iniciar sesión". Pulse ambas **teclas de flecha** al mismo tiempo que enciende el interruptor principal. La pantalla le pedirá el código PIN.

9.2 Código PIN

Use las teclas de flecha para ingresar el dígito correcto. Pulse **enter** para confirmar y modificar el segundo, tercero y cuarto dígito del código.

No se requiere ningún código para los ajustes básicos, solo pulse OK para el código predeterminado de 0000. Para cambiar este código, lea el capítulo "9.4.5 Código PIN básico".

Código PIN avanzado 5780

Se usa para los ajustes del programa y para los ajustes avanzados. Para cambiar este código, lea el capítulo 9.4.13 "Código PIN avanzado".

¡Atención! Un código PIN introducido es válido globalmente en el software hasta que se apague el interruptor principal, es decir, si ingresa al modo de ajustes avanzados y después sale al modo de programa. La modificación del programa aún se podrá modificar hasta que se apague la alimentación principal.

9.3 Navegación

Para realizar algún ajuste, pulse **edit** (modificar). Para regresar del modo de modificación al modo de ajustes sin guardar los datos, pulse **cancel** (cancelar).

¡Nota! Si pulsa en salir en el modo de ajustes será redirigido al "modo de programa". Entonces tendrá que repetir desde el paso "9.1 Iniciar sesión" para ingresar nuevamente al "9.4 Modo de ajustes".

Ejemplo de navegación:

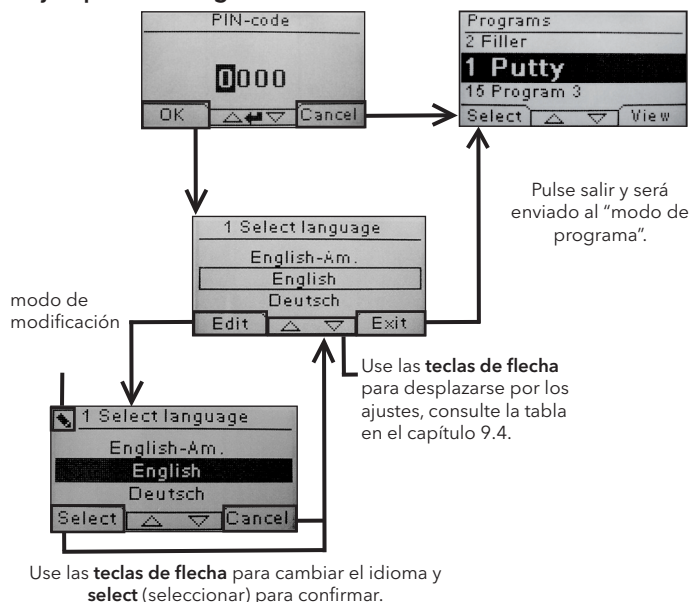

9.4 Ajustes

Cap.	Descripción general	disponible en	
		Básico	Avanzado
9.4.1	1 Seleccionar Idioma		x
9.4.2	3 Alarma de proceso		x
9.4.3	4 Unidades temp.		x
9.4.4	5 Timbre	x	x
9.4.5	7 Código PIN básico		x
9.4.6	8 Límite dist. corta		x
9.4.7	9 Límite dist. larga		x
9.4.8	15 Control de temperatura		x
9.4.9	16 Contraste de pantalla	x	x
9.4.10	18 Distancia		x
9.4.11	23 Tiempo de filtro		x
9.4.12	25 Modo continuo		x
9.4.13	36 Código PIN avanzado		x
9.4.14	37 Unidades de distancia		x
9.4.15	43 Código avanzado		x
9.4.16	44 Restauración de los ajustes del programa		x
9.4.17	45 Restauración del temporizador del filtro		x
9.4.18	46 Estadísticas	x	x
9.4.19	47 Realización de auto prueba	x	x
9.4.20	48 Prog. Tiemp. Esc.		x
9.4.21	49 Proz. Temp. Alarma		x

9.4.1 1 Seleccionar Idioma

Use las **teclas de flecha** arriba y abajo para desplazarse a través de los catorce diferentes idiomas (en orden alfabético) hasta que aparezca el idioma correcto. Pulse **select** (seleccionar) para confirmar.

Si accidentalmente cambia a un idioma que no entiende, encienda el interruptor principal mientras pulsa el botón del "cassette en uso". El secador entonces iniciará con el idioma inglés.

9.4.2 3 Alarma de proceso

Use las **teclas de flecha** arriba y abajo para establecer la activación o desactivación de la alarma. Pulse **select** (seleccionar) para confirmar. Para los ajustes de sonido de la alarma, consulte "9.4.4 Timbre".

9.4.3 4 Unidades de temperatura

°C y °F aparecen en la pantalla. Use las **teclas de flecha** arriba y abajo para seleccionar las unidades de temperatura correctas. Confirme la unidad seleccionada -pulsando **select** (seleccionar).

9.4.4 5 Timbre

Los efectos de sonido se pueden silenciar/activar usando las **teclas de flecha** para seleccionar no/sí. Pulse **select** (seleccionar) para confirmar.

9.4.5 7 Código PIN básico

Puede cambiar el código PIN para evitar el acceso no autorizado a los ajustes básicos, de acuerdo a lo descrito en el capítulo 9.4. Para realizar esto use las **teclas de flecha**

arriba y abajo para cambiar el primer dígito, pulse **select** (seleccionar) para confirmar. Continúe con el segundo, tercero y cuarto dígito. Cuando haya finalizado pulse **select** (seleccionar) para confirmar el nuevo código PIN de cuatro dígitos.

9.4.6 8 Límite de distancia corta

Los ajustes originales para el límite de distancia corta correcto es de 55 cm. Puede cambiar el valor para el límite de distancia corta de 35 a 95 cm. No se recomiendan ajustes superiores a 80 cm. Pulse **select** (seleccionar) para confirmar.

9.4.7 9 Límite de distancia larga

Los ajustes originales para el límite de distancia larga correcto es de 65 cm. Puede cambiar el valor para el límite de distancia larga de 40 a 130 cm. No se recomiendan ajustes superiores a 100 cm. Pulse **select** (seleccionar) para confirmar.

9.4.8 15 Control de temperatura

Puede seleccionar si desea activar o desactivar el control de temperatura (pirómetro) permanentemente.

¡Nota! Si desactiva el control de temperatura en el modo de ajustes no puede activarlo en el modo de programa.

Los gráficos de temperatura y los valores no estarán accesibles cuando esta función esté desactivada. En su lugar el software trabajará con los niveles de energía, el cual es el porcentaje de la capacidad máxima.

9.4.9 16 Contraste de pantalla

Puede cambiar el contraste de la pantalla en una escala que va de brillante a oscuro (25-55). Desplácese entre los valores con las **teclas de flecha** arriba y abajo y pulse **select** (seleccionar) para confirmar.

9.4.10 18 Distancia

Puede elegir la medición de la distancia en "centímetros" o texto. Si se elige el texto, la distancia se indica en la pantalla como "demasiado cerca", "demasiado lejos" o "correcta".

9.4.11 23 Tiempo de filtro

El valor predeterminado es de 400 horas de funcionamiento. Después de este tiempo, se visualiza una advertencia de cambio de filtro para cambiarlo.

Si coloca el secador móvil en un entorno con mucho polvo, se recomienda que cambie el tiempo de duración de filtro por uno más corto.

¡Nota! Recuerde que si el filtro está demasiado sucio, la duración de servicio de la lámpara será reducida como resultado de un enfriamiento incorrecto.

Para reajustar, consulte la sección "9.4.17 Reajuste del temporizador del filtro".

9.4.12 25 Modo continuo

El modo continuo es para propósito de demostración de ventas. Por razones de seguridad y para minimizar el desgaste innecesario del secador, este modo debe ser usado solamente en casos excepcionales.

9.4.13 36 Código PIN avanzado

Para cambiar el código de acuerdo a sus preferencias personales use las **teclas de flecha** arriba y abajo para cambiar el primer dígito, pulse **select** (seleccionar) para

confirmar. Continúe con el segundo, tercero y cuarto dígito. Cuando haya finalizado pulse **select** (seleccionar) para confirmar el nuevo código PIN de cuatro dígitos.

¡**Advertencia!** Asegúrese de recordar el nuevo código.

9.4.14 37 Unidades de distancia

Esto le brinda la oportunidad de cambiar el tipo de unidad entre centímetros o pulgadas.

9.4.15 43 Código avanzado

Es posible activar/desactivar la solicitud del código PIN. Esto eliminará la solicitud del código PIN en el modo de programa y el código **0000** le dará acceso a los ajustes avanzados.

Pulse **select** (seleccionar) para confirmar su elección.

9.4.16 44 Restauración de los ajustes del programa

Puede reestablecer los ajustes pre-programados de fábrica para todos los programas. Confirme pulsando **sí**.

¡**Nota!** También los programas 13-15 reaparecerán vacíos al igual que al salir de fábrica.

9.4.17 45 Restauración del temporizador del filtro

Después de cambiar el filtro en el(los) cassette(s), reinicie el temporizador del filtro con este ajuste. Confirme pulsando **yes** (sí) para restaurar el conteo del tiempo del filtro.

Para ajustar el valor en el temporizador del filtro, consulte el capítulo 9.4.11.

9.4.18 46 Estadísticas

Se encuentra disponible la siguiente información:

Tiempo de ejecución

Muestra las horas y los minutos de trabajo acumuladas.

Puestas en marcha

Muestra el número total de las puestas en marcha del secador.

∑ Consumo de energía

Presenta el consumo total de energía.

Φ Promedio de energía consumido

Presenta el consumo promedio de todos los procesos corridos.

9.4.19 47 Realización de auto prueba

En este secador se ha desarrollado el mejor software de seguimiento de fallos en el mercado. En esta prueba todas las entradas y salidas importantes hacia o desde el ordenador se pueden probar. Esta prueba le dará la oportunidad de realizar una verificación de funcionamiento rápida y precisa en las diferentes piezas del secador.

Este procedimiento de prueba solamente está disponible en inglés. Al pulsar el botón de **yes** (sí) ingresa al primer paso de la auto prueba. Para salir de la auto prueba, pulse el botón **start/stop** (iniciar/detener).

La prueba automática incluye lo siguiente:

Prueba 1: Prueba del botón de pulsación

Se prueban todos los botones de la unidad de control. Los símbolos correspondientes se visualizan pulsando cada uno de los botones. Pulse **enter** por aproximadamente tres segundos para continuar con el siguiente paso del programa de pruebas.

Prueba 2: Prueba de la pantalla

Verifique que todos los píxeles de la pantalla estén encendidos. Pulse **enter*** y verifique que todos los píxeles se apaguen. Pulse **enter*** para continuar.

* o el botón de software en la parte superior izquierda

Prueba 3: Prueba del timbre

Verifique que suene el timbre. Pulse **enter** o **next** (siguiente) para continuar.

Prueba 4: Prueba del IR del cassette

Se encienden las lámparas del cassette IR. Verifique que estén encendidas todas las lámparas del IR. Por razones de seguridad esta prueba está limitada a 10 segundos. Pulse **enter** o **next** (siguiente) para continuar.

Prueba 5: Prueba del ventilador/cassette

Inicia el ventilador en el cassette. El sonido proveniente del ventilador confirma que está funcionando. Si el secador está equipado con dos cassettes, tendrá que repetir la prueba n.º 4 y 5 para el otro cassette. Pulse **enter** o **next** (siguiente) para continuar.

Prueba 6: Prueba del láser

Dirija el láser hacia el objeto. Verifique que esté visible un círculo punteado rojo en el objeto. Pulse **enter** o **next** (siguiente) para continuar.

Prueba 7: Prueba del sensor de temperatura

Dirija el sensor de temperatura hacia un objeto que esté a temperatura ambiente. La temperatura en la pantalla no debe desviarse de la temperatura ambiente en más de ± 3 °C o ± 5 °F. Pulse **enter** o **next** (siguiente) para continuar.

¡**Nota!** La medición de temperatura se realiza como el promedio de una superficie de acuerdo a lo descrito del capítulo 8.1.

Prueba 8: Prueba del sensor de distancia

Dirija el sensor de distancia hacia el objeto a una distancia de 0,3 -1 m. Verifique que la distancia mostrada en la pantalla coincida con la distancia medida manualmente. Es aceptable una desviación de ± 3 cm. Pulse **enter** o **next** (siguiente) para continuar.

Prueba 9: Dispositivo de protección de temperatura

La tarjeta del ordenador cuenta con un dispositivo de medición de temperatura la cual es detectada en la pantalla. La temperatura se muestra en °C o °F dependiendo de los ajustes que haya realizado.

La duración del ordenador se acortará si las temperaturas son superiores a 70 °C/158 °F durante el funcionamiento. Si esto sucede durante el secado aparecerá una nueva ventana después de que haya finalizado el ciclo de secado con el mensaje "warning High temp Pc" (advertencia Alta temp. Pc).

Prueba finalizada

La prueba automática ha finalizado. Pulse **enter** o **next** (siguiente) para finalizar.

9.4.20 48 Prog. Tiemp. Esc

Posibilidad de cambiar entre minutos y segundos.

9.4.21 49 Proz. Temp. Alarma

Posibilidad de establecer diferencia máxima de temperatura entre la temperatura actual y solicitada (5-99 °C). Esta función se activa en el cap. 9.4.2.

10. Ejemplos de programación

EJEMPLO 1.

EVAPORACIÓN/CALENTAMIENTO PREVIO

Temperatura inicial 20°C/86°F
 Tiempo 4 min
 Incremento de temperatura 15°C/27°F/min
 Temperatura final 80°C/176°F

SECADO TOTAL/CURADO

Temperatura inicial 60°C/140°F
 Tiempo 0 min
 Incremento de temperatura 5°C/9°F/min

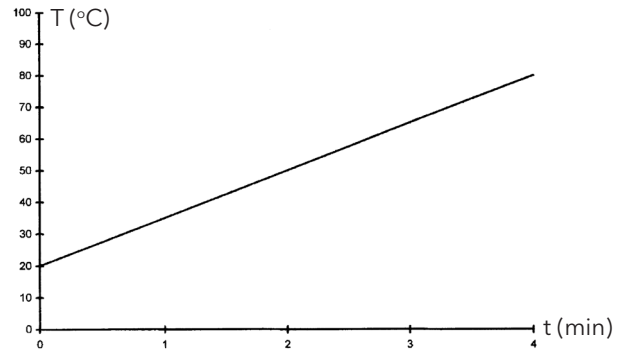

EJEMPLO 2.

EVAPORACIÓN/CALENTAMIENTO PREVIO

Temperatura inicial 20°C/86°F
 Tiempo 4 min
 Incremento de temperatura 20°C/36°F/min
 Temperatura final 60°C/140°F

SECADO/CURADO

Temperatura inicial 60°C/140°F
 Tiempo 5 min
 Incremento de temperatura 5°C/9°F/min
 Temperatura final 60°C/140°F

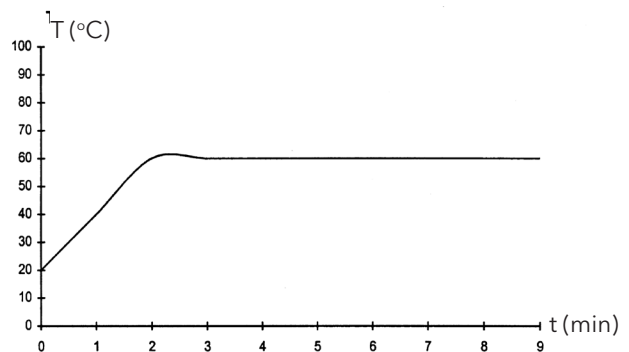

EJEMPLO 3.

EVAPORACIÓN/CALENTAMIENTO PREVIO

Temperatura inicial 20°C/86°F
 Tiempo 4 min
 Incremento de temperatura 10°C/18°F/min
 Temperatura final 60°C/140°F

SECADO TOTAL/CURADO

Temperatura inicial 60°C/140°F
 Tiempo 8 min
 Incremento de temperatura 20°C/36°F/min
 Temperatura final 110°C/230°F/min

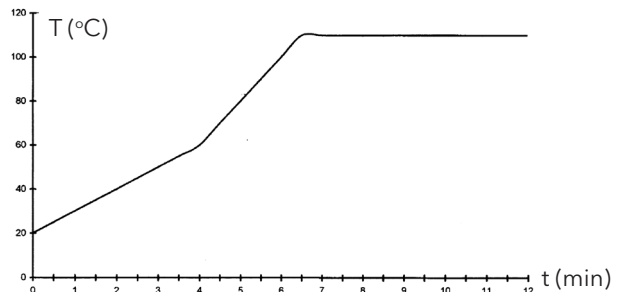

EJEMPLO 4.

EVAPORACIÓN/CALENTAMIENTO PREVIO

Temperatura inicial 20°C/86°F
 Tiempo 6 min
 Incremento de temperatura 20°C/36°F/min
 Temperatura final 60°C/140°F

SECADO TOTAL/CURADO

Temperatura inicial 60°C/140°F
 Tiempo 6 min
 Incremento de temperatura 15°C/27°F/min
 Temperatura final 90°C/194°F

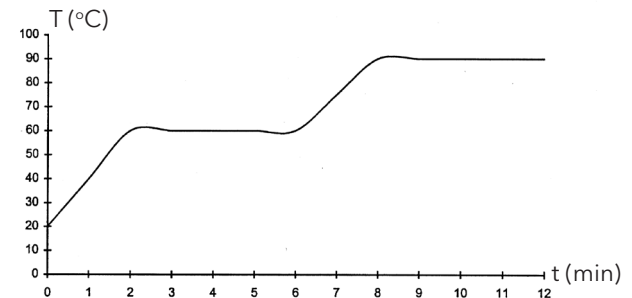

11. Mantenimiento y servicio

Semanalmente

Verifique que todas las lámparas IR enciendan durante el funcionamiento del secador móvil. Las lámparas IR defectuosas pueden ocasionar una distribución de calor no uniforme sobre la superficie.

Limpie con un paño húmedo el polvo del secador, el cual puede ocasionar incendios. También, verifique que todos los cables no estén averiados. ¡Un cable averiado puede poner en peligro la vida!

Mensualmente

Verifique los reflectores laminados del oro. Los reflectores averiados o extremadamente sucios pueden sobre calentar el cuerpo del reflector y/o el cassette. En caso de duda, por favor, póngase en contacto con el servicio al cliente para clarificar si el reflector necesita ser cambiado.

Anualmente

Planee cambiar el filtro de aire aprox. una vez al año. Obtendrá un mensaje en el software cuando sea tiempo de cambiarlo. Al iniciar el secador obtendrá una indicación mostrándole el tiempo que el filtro ha sido usado.

11.1 Cambio de filtro

¡Atención! Los filtros son desechables y no deben reutilizarse.

1. Use un cuchillo o desatornillador para doblar o aflojar los dos tapones de las placas laterales del cassette.
2. Extraiga el filtro usado.
3. Inserte el filtro nuevo de tal modo que el logotipo de IRT esté visible desde el exterior.
4. Coloque el lado largo del filtro opuesto a los dos orificios del tapón en el cassette de acuerdo a la imagen.
5. Presione el filtro hasta que los dos "tapones de presión" de plástico puedan colocarse nuevamente.
6. Restablecer el temporizador del filtro. Entre en el modo de configuración avanzada de acuerdo con el capítulo 9.1 y 9.2. Ir al parámetro 45 y pulse "Yes"(Sí) para reiniciar el temporizador del filtro.

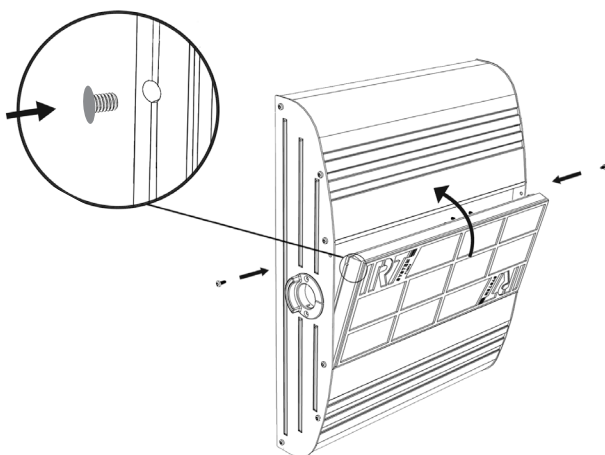

11.2 Cambio de la lámpara IRT

¡Atención! No toque el reflector con lámina enchapada en oro o la nueva lámpara IR con sus dedos.

Solamente quite el papel de protección de la lámpara IR después de haberla instalado.

1. Desconecte el suministro de alimentación.
2. Afloje los tres tornillos en la parte superior de la placa delantera del cassette.

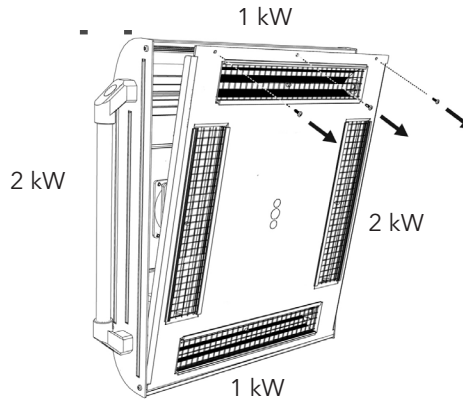

3. Desconecte el conector del cable.
4. Afloje los cuatro tornillos en los extremos del reflector y quite el reflector de la placa.

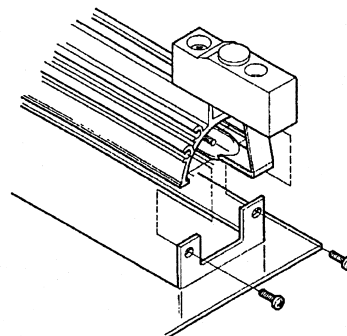

5. Quite la rejilla y desatornille la lámpara de los dos extremos.

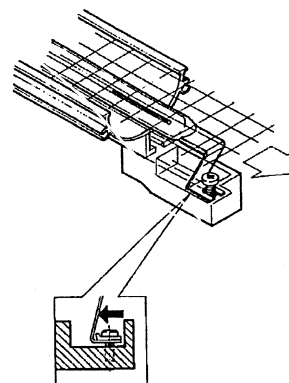

6. Instale las nuevas lámparas en el orden inverso.

11.3 Cambio del amortiguador a presión del gas

Si el secador móvil no se estaciona en la posición más alta o más baja pero cae o se inclina ligeramente por sí mismo, apriete los 4 pernos indicados con la letra "C" en la imagen 2. Si tiene dificultades para mover o parar el brazo del móvil donde usted desea, el muelle de la presión del gas debe ser reemplazado.

¡Atención! Debido al gran peso y complejidad se recomienda que dos personas o una con un dispositivo de elevación realicen este servicio.

1. Quite los cuatro tornillos que sujetan la placa que estlocalizada en ambos lados del brazo. (imag. 1)
2. Coloque el brazo paralelo en la posición vertical más alta. (imag. 2)
3. Antes de quitar los pasadores que sujetan el amortiguador de gas, se debe liberar la presión del amortiguador de gas lo más que se pueda. Para realizarlo, eleve ligeramente el brazo hasta que los pasadores estén flojos.

¡Atención! En todo momento cuando el amortiguador de gas no esté asegurado en su posición con los pasadores y con los anillos de bloqueo, el brazo puede caer con mucha fuerza desde su posición vertical y crear un mayor peligro.

4. Quite los anillos de bloqueo y los dos pasadores. Mueva el amortiguador de gas ligeramente hacia arriba/hacia delante y después quítelo. (imag 2)
5. Coloque el nuevo amortiguador de gas en la **misma dirección** que el anterior. Vuelva a ensamblar en el orden inverso.



¡Atención! Asegúrese de que los anillos de bloqueo se vuelvan a apretar correctamente.

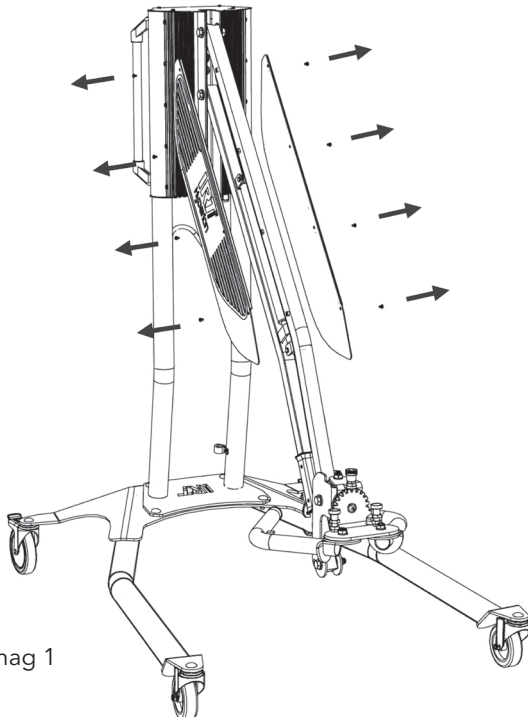

imag 1

12. Piezas de repuesto

Para la lista completa de las piezas de repuesto, póngase en contacto con su distribuidor para más información. Las siguientes piezas de repuesto son las más comunes.

Pieza	N.º Pieza
Lámpara 1 kW	102700
Lámpara 2 kW	102699
Filtro	713576
Amortiguador de gas 850 N (Un cassette)	714060
Amortiguador de gas 1400 N (Dos cassettes)	713614
Relé de estado sólido	750227
Ventilador de 12 V CC	711186

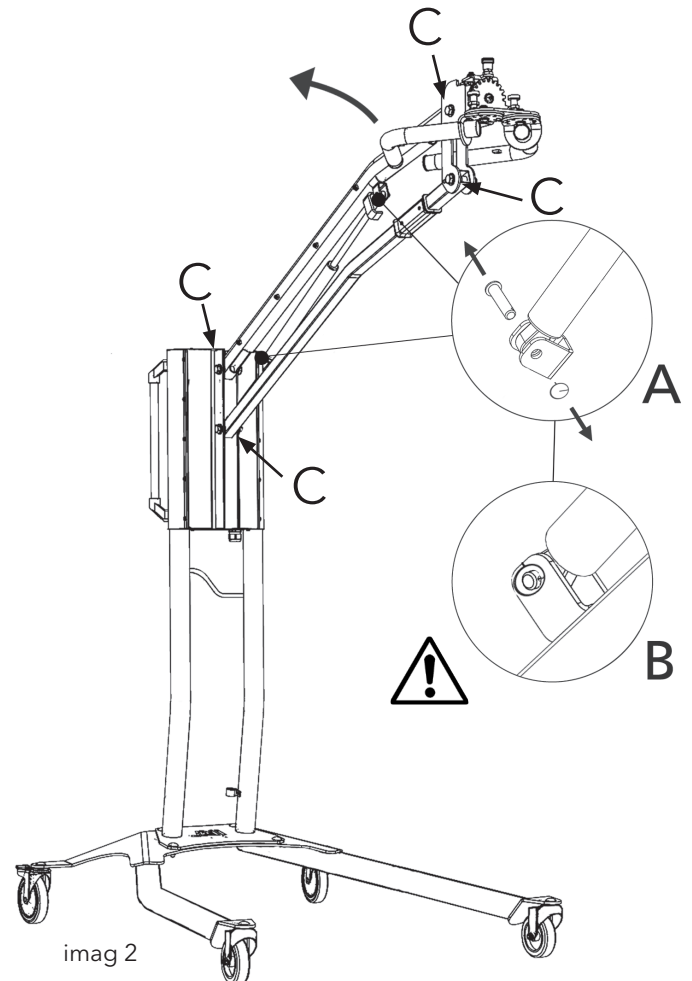

imag 2

13. Declaración CE de conformidad

De acuerdo a los institutos de prueba y a la directiva sobre máquinas los productos IRT descritos en este manual no están definidos como máquinas, por lo cual la referencia de la directiva de máquinas no se puede incluir en esta declaración.

En conformidad con la norma EN 17050-1:2010

Nosotros, Hedson Technologies AB
 Box 1530
 SE 462 28 Vänersborg
 Suecia

declaramos bajo nuestra propia responsabilidad que el producto
 IRT 4-1 PcAuto, IRT 4-2 PcAuto

que se usan para acelerar el proceso de secado/curado de la
 pintura y los materiales relacionados con pinturas a los cuales se refiere esta declaración se encuentran en conformi-
 dad con los siguientes estándares.

EN 60335-1:2002
 +A11+A1+A12+A2
 +A13+A14+A15

Especificación para la seguridad
 de aparatos domésticos y eléctri-
 cos similares.
 Requerimientos Generales.

EN 60335-2-45:2002
 +A1+A2

Especificación para la seguridad
 de aparatos domésticos y eléctricos similares.
 Requerimientos Particulares. para herramientas de calefacción portables o aparatos
 similares.

EN 61000-6-3
 EN 61000-6-2
 EN 62233:2008

Estándar de compatibilidad electromagnética, Emisiones genéricas.
 Estándar de compatibilidad electromagnética, Inmunidad genérica.
 Métodos de medida de los campos electromagnéticos de los aparatos
 electrodomésticos y análogos en relación con la exposición humana.

EN ISO 9001
 EN 61000-3-11

Sistema de gestión de calidad
 Compatibilidad electromagnética

Declaración de conformidad:

El valor máximo de la impedancia del sistema (Z máx) es de 0,044 ohmios para las
 líneas de fase y 0,030 ohmios para la neutra y la interfase entre una red de suministro
 pública y la instalación del usuario.

en conformidad con lo dispuesto por las siguientes directivas en su versión más actual

2014/35/EU
 2014/30/EU
 2011/65/EU

Directiva de voltaje bajo
 Directiva de compatibilidad electromagnética
 Sobre restricciones a la utilización de determinadas sustancias peligrosas en
 aparatos eléctricos y electrónicos

Arlöv, Sweden March 3rd, 2016

HEDSON TECHNOLOGIES AB
 Technology Division

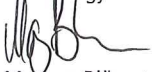

Magnus Björnström

CEO

Declaración CE de conformidad

En conformidad con la norma 2006/42/EC Apéndice II 1A

Nosotros, Hedson Technologies AB
Box 1530
SE 462 28 Vänersborg
Suecia

declaramos bajo nuestra propia responsabilidad que el producto
IRT 4-10 PcAuto e IRT 4-20 PcAuto

que se usan para acelerar el proceso de secado/curado de la pintura y los materiales relacionados con pinturas a los cuales se refiere esta declaración se encuentran en conformidad con los siguientes estándares.

EN 60204-1	Seguridad de las máquinas - Equipo eléctrico de las máquinas
EN 61000-6-3	Estándar de compatibilidad electromagnética, Emisiones genéricas.
EN 61000-6-2	Estándar de compatibilidad electromagnética, Inmunidad genérica.
EN ISO 9001	Sistema de gestión de calidad
EN 61000-3-11	Compatibilidad electromagnética

Declaración de conformidad:

El valor máximo de la impedancia del sistema (Z máx) es de 0,044 ohmios para las líneas de fase y 0,030 ohmios para la neutra y la interfase entre una red de suministro pública y la instalación del usuario.

en conformidad con lo dispuesto por las siguientes directivas en su versión más actual

2006/42/EC	Directiva de máquinas
2014/35/EU	Directiva de voltaje bajo
2014/30/EU	Directiva de compatibilidad electromagnética
2011/65/EU	Sobre restricciones a la utilización de determinadas sustancias peligrosas en aparatos eléctricos y electrónicos

Arlöv, Sweden March 3rd, 2016

HEDSON TECHNOLOGIES AB
Technology Division



Magnus Björnström

CEO

1. Uso previsto del prodotto

Questo prodotto serve esclusivamente per accelerare l'essiccazione/indurimento di stucco, fondo riempitivo, smalto di base e smalto trasparente. Questo si applica ai prodotti sia a base d'acqua che a base di solvente. Il suo luogo di applicazione è nella zona di pretrattamento e nella zona di finitura. Nell'ambito dell'industria automobilistica e di riparazione dei veicoli, viene utilizzato per indurire piccole zone prima della lucidatura. Il prodotto non deve essere utilizzato per scopi diversi dal processo di essiccazione descritto. La temperatura massima dell'ambiente durante il funzionamento non deve superare i 40 °C. Gli essiccatori IRT 4-1 PcAuto e IRT 4-2 PcAuto non devono essere usati in cabine per la verniciatura a spruzzo o entro una distanza di 5 m dalle attività di spruzzo per evitare rischi di esplosione. Questo divieto è valido anche per l'IRT 4-20 PcAuto e l'IRT 4-10, se non sono combinati con il sistema di protezione dalla polvere e sorveglianza IRT (documento 714147).

2. Descrizione del prodotto

L'essiccatore è un apparecchio essenziale per la riparazione di piccole e medie aree di vernice. Gli essiccatori IRT 4-1 Pc Auto, 4-2 Pc Auto IRT 4-10 PcAuto e 4-20 Pc Auto, sono facilmente manovrabili, sono dotati di una o due plafoniere compatte. Ogni plafoniera è munita di quattro lampade a raggi infrarossi (IR) con riflettori laminati in oro e un ventilatore. La plafoniera può essere regolata facilmente grazie ad una molla a gas ed alla sua particolare struttura. Le lampade a raggi infrarossi possono essere sostituite con facilità e i riflettori sono protetti da danni meccanici con una rete. L'essiccatore ha una selezione di programmi sofisticati.

2.1 Vantaggi specifici

2.1.1 Qualità superiore

Utilizzando l'essiccatore quando si indurisce lo stucco migliora anche la qualità dello smalto finale.

L'indurimento a raggi infrarossi a onde corte consente l'indurimento dello smalto dall'interno e dall'esterno. Questo impedisce ai solventi di rimanere intrappolati all'interno dello smalto e garantisce un indurimento rapido e ad alta qualità.

2.1.2 Tempi di essiccazione ridotti per 60 cm di distanza

MATERIALE	MINUTI
Stucco	5-6
Fondo Riempitivo Luminoso	10-15
Fondo Riempitivo Scuro	10-15
Base di acqua	4-6
Smalto di base	4-8
Smalto finale	10-15
Smalto trasparente	10-15
Fondo riempitivo di plastica	10-15
Smalto finale di plastica	13-17
Smalto trasparente di plastica	13-17
Aumento finale	2-4
Indurimento morbido	13-17

2.1.3 Temperatura regolata

L'essiccatore è munito di un pirometro che controlla attentamente la temperatura degli oggetti. Il computer non misura soltanto la temperatura massima consentita ma anche l'aumento della temperatura. Assicura che la temperatura di essiccazione/indurimento programmata venga mantenuta, ottenendo in tal modo un indurimento ottimale, senza il rischio di "bruciature eccessive".

2.1.4 Forma hi tech dei riflettori a raggi infrarossi a onde corte

L'utilizzo di riflettori a raggi infrarossi a onde corte e laminati in oro dalla forma hi tech presenta dei vantaggi importanti. Per prima cosa, è possibile ottenere un minore consumo energetico irradiando solamente le zone necessarie senza riscaldare l'aria. In secondo luogo, è possibile ottenere una temperatura di superficie più uniforme distribuendo l'energia in modo uniforme. In terzo luogo, si ottiene una maggiore superficie di essiccazione. Infine, meno radiazione al di fuori dell'area di indurimento.

2.2 Dati tecnici

Tutti gli essiccatori emettono radiazioni a onde corte con un picco a 1120 nm. Le cifre di seguito mostrano l'area massima di essiccazione, quando il rispettivo essiccatore è usato a 60 cm di distanza dalla lamiera metallica nera.

Superficie di essiccazione - IRT 4-1 PcAuto, IRT 4-10 PcAuto

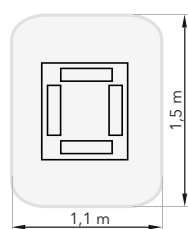

Tensione	220-240V 1 Ph/PE	220-240V 3 Ph/PE	380-420V 3 Ph/PE	440-480V 3 Ph/PE	480V 2 Ph/PE
Frequenza	50-60 Hz	50-60 Hz	50-60 Hz	50-60 Hz	50-60 Hz
Corrente	26 A	15 A	9 A	9 A	13 A
Potenza	6 kW	6 kW	6 kW	6 kW	6 kW
Fusibile**					
4-1 PcA	30 A*	16 A*	10 A*	20 A	20 A
4-10 PcA	n/a	Max 100A	Max 100A	Max 100A	Max 100A
Temp. di essiccazione.	Max 170°	Max 170°	Max 170°	Max 170°	Max 170°
Livello di rumore	<70 dB(A)	<70 dB(A)	<70 dB(A)	<70 dB(A)	<70 dB(A)

Superficie di essiccazione - IRT 4-2 PcAuto, IRT 4-20 PcAuto

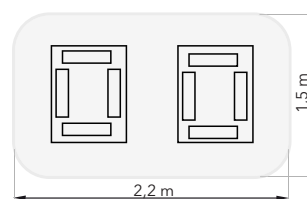

Tensione	220-240V 1 Ph/PE	220-240V 3 Ph/PE	380-420V 3 Ph/PE	440-480V 3 Ph/PE	480V 2 Ph/PE
Frequenza	50-60 Hz	50-60 Hz	50-60 Hz	50-60 Hz	50-60 Hz
Corrente					
4-2 PcA	48 A	27 A	16 A	16 A	26 A
4-20 PcA	n/a	30 A	17 A	17 A	-
Potenza	12 kW	12 kW	12 kW	12 kW	12 kW
Fusibile**					
4-2 PcA	50 A*	32 A*	16 A*	20 A	32 A
4-20 PcA	n/a	Max 100A	Max 100A	Max 100A	Max 100A
Temp. di essiccazione.	Max 170°	Max 170°	Max 170°	Max 170°	Max 170°
Livello di rumore	<70 dB(A)	<70 dB(A)	<70 dB(A)	<70 dB(A)	<70 dB(A)

* MCB (interruttore differenziale in miniatura) tipo C o D.
Tipo di fusibile normale lento.

** L'essiccatore a infrarossi deve essere azionato con un fusibile della tensione nominale raccomandata.

Peso, dimensioni e etichetta di identificazione del prodotto sull'ultima pagina.

3. Istruzioni per il titolare

Il titolare dell'essiccatore è tenuto a predisporre istruzioni per l'uso in forma chiara, sulla base delle condizioni presenti sul posto di lavoro, e di renderle disponibili a tutti gli operatori che devono attenersi alle istruzioni per l'uso.

Questo apparecchio non è destinato all'uso da parte di persone (compresi i bambini) con capacità fisiche, sensoriali o mentali ridotte, o in ogni caso prive di esperienza e familiarità con il prodotto, a meno che non si trovino sotto la supervisione e guida, relativamente all'uso dell'apparecchio, di una persona responsabile della loro sicurezza. I bambini devono essere supervisionati per assicurarsi che non giochino con l'apparecchio.

Smaltire i prodotti usati presso la struttura di protezione ambientale più vicina per il riciclaggio. Per ragioni di sicurezza, l'essiccatore a infrarossi deve essere munito del fusibile massimo raccomandato, vedere le tabelle al capitolo 2.2.

4. Istruzioni di sicurezza

L'essiccatore non deve essere esposto a vapori di vernice, polvere di levigatura o solventi, a causa del rischio di incendi. Inoltre, ciò ridurrà la durata dell'essiccatore. La distanza dall'oggetto che deve essere essiccato deve essere sufficiente. Altrimenti, c'è un rischio di incendi ed esplosioni! Tenere tutti i materiali infiammabili a distanza sufficiente dalle superfici calde dell'essiccatore.

4.1 Rischi

Rovesciamento

Il rischio di rovesciamento aumenta quando il braccio è situato in posizione verticale. Anche girare entrambe le plafoniere su un lato fa aumentare il rischio di rovesciamento.

Incendio ed esplosione

Non immagazzinare, preparare o utilizzare materiali contenenti solvente entro un raggio di 5 m dall'essiccatore mobile. I materiali infiammabili non devono essere posizionati accanto a un dispositivo di essiccazione in uso.

Con il controllo della temperatura disattivato, la temperatura potrebbe alzarsi rapidamente e il rischio di incendio aumenta, specialmente se la distanza dal pezzo è inferiore a 60 cm. Non puntare mai la plafoniera verso materiali altamente infiammabili.

Impianto elettrico

ATTENZIONE! Scollegare tutte le alimentazioni prima di aprire il pannello.

L'essiccatore mobile opera con una tensione elettrica alta, che può essere molto pericolosa. Prima di accedere alle parti sotto tensione, disinserire il connettore principale dalla presa a muro. Solo gli elettricisti professionisti possono avere l'accesso diretto ai componenti elettrici. Se il cavo di alimentazione è danneggiato, deve essere sostituito dal produttore, da un agente addetto all'assistenza o da una persona con simili qualifiche per evitare l'insorgere di un pericolo!



AVVERTENZA!

Radiazione termica intensiva. Le mani, il viso e le altre parti del corpo devono essere esposte il meno possibile alla radiazione termica.

5. Istruzioni per il montaggio

Vedere il documento a parte per istruzioni dettagliate.

Per essiccatori mobili: Manuale di montaggio dell'essiccatore mobile 713847 IRT INT

Per i sistemi con guide: Istruzioni di montaggio di sistemi a scorrimento 713683 IRT 3-20,4-20

6. Istruzioni di base per il funzionamento

6.1 Tastiera



6.2 Display



6.3 Modalità programma

Questa modalità è per l'uso quotidiano. Aiuta a far funzionare l'essiccatore con i programmi preinstallati e a modificare le impostazioni dei programmi.

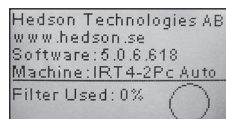

Per entrare nella modalità di programma, accendere l'interruttore principale.

Quando si avvia l'essiccatore, comparirà una schermata di informazioni per due secondi. Premendo il tasto di conferma o annullamento queste informazioni verranno visualizzate finché i tasti non vengono rilasciati. Il diagramma indica l'utilizzo del filtro della plafoniera e notifica quando è arrivato il momento di cambiare il filtro. Per sostituire il filtro, vedere il capitolo 11.1 "Sostituzione del filtro".

6.4 Modalità impostazioni

La modalità Impostazioni consente di modificare i parametri avanzati del sistema. Grazie al sistema di controllo avanzato contenuto in questo essiccatore mobile, è possibile modificare una varietà di impostazioni. Solitamente questo non fa parte dell'uso quotidiano.

Per entrare nella modalità impostazioni, premere entrambi i tasti freccia quando si riporta l'interruttore principale in posizione 1.

Leggere il capitolo 9 per ulteriori informazioni.

7. Modalità programma - Regole generali per la navigazione nel software

- Il display mostra le opzioni definite dal software nei campi nell'angolo inferiore. Per regolare i valori utilizzare i **tasti freccia**.
- Per spostarsi al display precedente senza salvare, premere **annulla**.

7.1 Navigazione di base

Sono presenti dodici programmi predefiniti e tre vuoti. Tutti e 15 i programmi hanno posizioni, nomi e parametri di essiccazione modificabili.

Scorrere in su o in giù utilizzando i **tasti freccia**, premere **seleziona** per avviare il programma oppure **visualizza** per modificare.

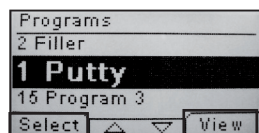

- | | | |
|------------------------------|------------------------------------|-------------------------|
| 1. Stucco | 6. Smalto finale | 11. Aumento finale |
| 2. Fondo Riempitivo Luminoso | 7. Smalto trasparente | 12. Indurimento morbido |
| 3. Fondo Riempitivo Scuro | 8. Fondo riempitivo di plastica | 13. Programma libero |
| 4. Base di acqua | 9. Smalto finale di plastica | 14. Programma libero |
| 5. Smalto di base | 10. Smalto trasparente di plastica | 15. Programma libero |

7.2 Eseguire

7.2.1 Controllo della distanza

La distanza viene indicata sul display come "troppo vicino", "troppo lontano" o "corretto". Se la misurazione fallisce, compare "controllare la distanza manualmente".

Utilizzare i tasti sulla tastiera per passare da una o due plafoniere attive o per attivare/disattivare il controllo della temperatura. Vedere il capitolo 8.1.

7.2.2 Avviamento dell'essiccazione

Premere start per iniziare la sequenza di essiccazione. Inizierà il conto alla rovescia del tempo rimanente di "flash off". Una volta terminato il conto alla rovescia, il programma passa automaticamente alla modalità cottura completa.

7.2.3 Grafico del programma

Questo grafico è disponibile quando il controllo della temperatura è attivo. Il grafico descrive la temperatura target, effettiva e il tempo rimanente. Vedere il capitolo 8.1.

7.2.4 Valori del programma

Questi sono gli stessi valori indicati nel grafico del programma (7.2.3), tranne per il tempo rimanente, ma comprendono anche la capacità della potenza utilizzata della macchina ed il consumo di energia dell'attuale sequenza di essiccazione.

Nota! Un controllo della temperatura inattivo non mostra i valori della temperatura.

7.2.5 Consumo di energia

Il consumo di energia totale viene mostrato per le ultime 10 sequenze di essiccazione.

7.2.6 Essiccazione completata

Una volta scaduti i tempi di flash off e cottura completa il software torna al punto 7.1.

Nota! Per prolungare la durata di servizio delle lampade, i ventilatori continueranno a funzionare per il raffreddamento. Dopo tre minuti, si spengono automaticamente.

Nota! Una volta completato il programma di essiccazione il controllo della temperatura si riattiverà automaticamente.

7.3 Modifica

7.3.1 Proprietà

I valori del programma selezionato verranno visualizzati sul display. Premendo il pulsante "controllo della temperatura" il software passa tra le proprietà con e senza il controllo della temperatura.

Un cambiamento di ogni proprietà è indipendente da quella degli altri. Per ulteriori informazioni, vedi capitolo 8.1.

7.3.2 Codice PIN

Utilizzare i tasti freccia per impostare la cifra corretta. Premere Invio per confermare e modificare la seconda, terza e quarta cifra nel codice PIN avanzato.

Nota! Un codice PIN inserito è valido per tutte le voci finché l'interruttore principale non viene spento. Vedere il capitolo 9.2 per "codice PIN avanzato".

7.3.3 Modifica dei parametri di prog.

Una volta selezionato, modificare il valore dei parametri con i tasti freccia. Premere Invio per modificare il valore successivo e così via. Premendo Invio per l'ultimo valore porta l'utente alla modifica della posizione e del nome del programma.

Premere **annulla** per uscire a 7.3.1 senza salvare alcun parametro.

7.3.4 Modifica posizione/nome prog.

Una volta selezionato, modificare il numero del programma con i tasti freccia. Premere invio per confermare e modificare il simbolo successivo.

Nota! La modifica del numero modificherà anche la posizione del programma nell'elenco programmi.

7.3.5 Espansione dei passi del prog.

Quando il processo di essiccazione richiede più di due passaggi standard, è possibile espandere il numero di fasi del ciclo di asciugatura collegando al programma successivo.

Inizia dal punto 7.3.4 e premere "Enter" (Invio) fino a visualizzare il "Link to next program" (Link al prossimo programma) sullo schermo. Selezionare con i tasti freccia "Yes" o "No" (Sì o No), e premere "Save" (Salvare). Il link per il prossimo programma rimarrà fino a quando non viene disattivata (No). Utilizzare il programma 13, 14 o 15, in quanto questi sono programmi disponibili con valori preimpostati.

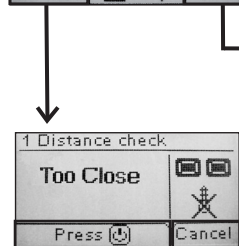

Stop o annulla
torna a 7.1.

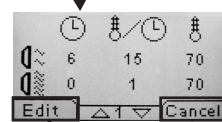
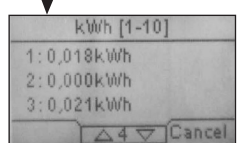
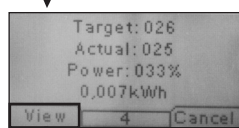
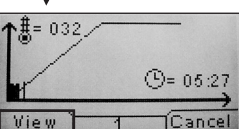
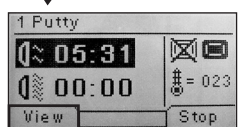

Stop o annulla
torna a 7.1.

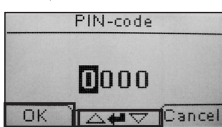

Utilizzare i tasti
freccia per impo-
stare i numeri.



Il programma torna
a 7.3.1.

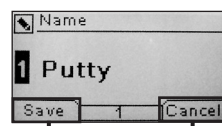

Il programma torna
a 7.3.1.

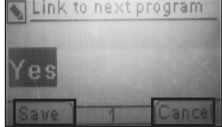

Il programma torna
a 7.3.1.

8. Informazioni per l'uso prolungato

8.1 Controllo della temperatura

L'essiccatore mobile è munito di un controllo automatico della temperatura. Questo consente risultati di essiccazione/indurimento ottimali nel più breve tempo possibile.

Le proprietà quando il controllo della temperatura è acceso sono i seguenti:

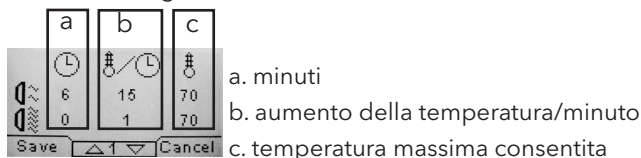

Il controllo della temperatura (pirometro) misura la temperatura media su una superficie. Il diametro di questa superficie è pari a metà della distanza tra la plafoniera a raggi infrarossi e il pezzo da essiccare. L'indicatore laser indica dove viene effettuato il controllo della distanza. Questo indicatore si avvicina anche al centro della misurazione della temperatura.

In modalità impostazioni, è possibile regolare il limite breve e lungo di una "corretta" misurazione della distanza. La distanza corretta predefinita è compresa tra 55 e 65 cm.

Nota! La temperatura viene misurata come media della superficie misurata (valore del diametro predefinito 30 cm). Assicurarsi che la superficie di misurazione sia posizionata correttamente. Assicurarsi di non misurare la temperatura su vetro, pneumatici o sull'esterno del pezzo. Altrimenti, il risultato tra i valori della temperatura programmata e i valori effettivi potrebbe essere diverso. Questo potrebbe portare a risultati insoddisfacenti e se viene attivato l'allarme di processo l'essiccazione/indurimento saranno arrestati.

Di conseguenza, per superfici inferiori a $\varnothing 30$ cm che il controllo della temperatura non è in grado di leggere, consigliamo di disattivare il controllo della temperatura. Per disattivare permanentemente il controllo temp. vedere il capitolo 9.4.9.

Con il controllo della temperatura disattivato le proprietà del programma sono i seguenti:

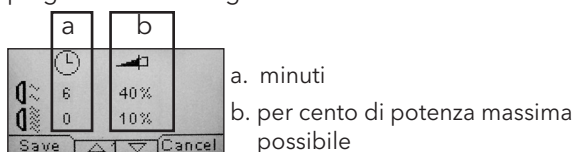

Le impostazioni del programma, con o senza il controllo della temperatura attivato, lavorano indipendentemente l'uno dall'altro.

8.2 Allarme di processo

Per rilevare scostamenti della temperatura, l'essiccatore mobile è munito di un allarme di processo. Se la differenza tra la temperatura corrente e la temperatura richiesta è di oltre 30 °C, il messaggio "Avvertenza! Errore di processo" compare nel display e l'essiccatore si spegne automaticamente.

Questa avvertenza deve essere confermata premendo **Invio**. Così facendo, il programma viene terminato.

In caso di allarme di processo, verificare che il dispositivo di misurazione della temperatura (pirometro) sia allineato correttamente sulla superficie da essiccare e che non registri temperature di materiali indesiderati.

Attenzione: La funzione di allarme di processo non è attivata alla consegna dell'essiccatore mobile.

Vedere il capitolo 9.4.3 per l'attivazione.

9. Modalità Impostazioni

9.1 Accesso

Per entrare nella modalità impostazioni per prima cosa è necessario "effettuare l'accesso". Premere entrambi i **tasti freccia** mentre si accende l'interruttore principale. Il display richiederà un codice PIN.

9.2 Codice PIN

Utilizzare i tasti freccia per inserire la cifra corretta. Premere **Invio** per confermare e modificare la seconda, terza e quarta cifra del codice.

Non è richiesto alcun codice per le impostazioni di base, basta premere OK per il codice predefinito di 0000.

Per modificare questo codice, leggere il capitolo "9.4.5 Codice PIN di base".

Codice PIN avanzato

5780

Utilizzato per le regolazioni dei programmi e le impostazioni avanzate. Per modificare questo codice, leggere il capitolo 9.4.13 "Codice PIN avanzato".

Attenzione! Un codice PIN inserito è valido globalmente nel software finché l'interruttore principale è disattivato, es. se si entra nella modalità impostazioni avanzate e quindi si esce alla modalità programma. La modifica del programma sarà ancora editabile finché l'accensione principale non viene spenta.

9.3 Navigazione

Per regolare un'impostazione, premere modifica. Per tornare dalla modalità modifica alla modalità impostazioni senza salvare, premere **annulla**.

Nota! Se si preme esci dalla modalità impostazioni, si verrà ridiretti alla "modalità programma". Sarà quindi necessario ripetere dal punto "9.1 Accesso" per entrare nuovamente nella "9.4 modalità Impostazioni".

Esempio di navigazione:

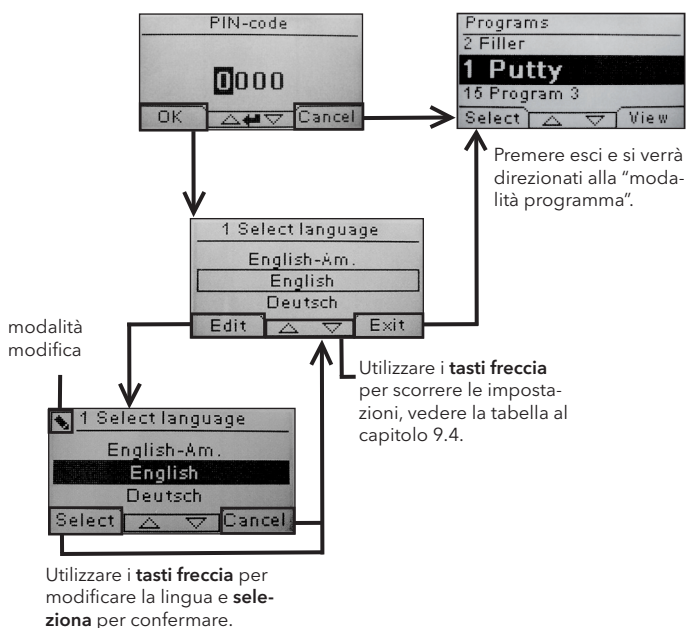

9.4 Impostazioni

Cap.	Panoramica	disponibile in	
		Di base	Avanzata
9.4.1	1 Selezione della lingua		x
9.4.2	3 Allarme di processo		x
9.4.3	4 Unità Temp		x
9.4.4	5 Segnalatore acustico	x	x
9.4.5	7 Codice PIN di base		x
9.4.6	8 Lim. dist breve		x
9.4.7	9 Lim dist lunga		x
9.4.8	15 Ctrl Temperatura		x
9.4.9	16 Contrasto Disp.	x	x
9.4.10	18 Distanza		x
9.4.11	23 Tempo Filtro		x
9.4.12	25 Modalità Contin.		x
9.4.13	36 Codice PIN avanzato		x
9.4.14	37 Unità Dist		x
9.4.15	43 Codice Avanzato		x
9.4.16	44 Reimpostazione impostazioni		x
9.4.17	45 Reimpostazione del timer del filtro		x
9.4.18	46 Statistiche	x	x
9.4.19	47 Esecuzione del test di autodiagnosi	x	x
9.4.20	48 Programma Scala		x
9.4.21	49 Proc. Allarme Temp.		x

9.4.1 1 Selezione della lingua

Utilizzare i **tasti freccia** su e giù per scorrere le quattordici lingue diverse (disposte in ordine alfabetico) finché non compare la lingua corretta. Premere **seleziona** per confermare.

Se si passa accidentalmente a una lingua sconosciuta, accendere l'interruttore principale mentre si preme il tasto "plafoniera in uso". A quel punto l'essiccatore si avvierà in lingua inglese britannico.

9.4.2 3 Allarme di processo

Utilizzare i **tasti freccia** su e giù per impostare l'allarme su attivo o meno. Premere **seleziona** per confermare. Per le impostazioni audio dell'allarme, vedere "9.4.4 Segnalatore acustico".

9.4.3 4 Unità Temp

°C e °F vengono visualizzati sullo schermo. Utilizzare i **tasti freccia** su e giù per selezionare l'unità temperatura corretta. Confermare l'unità selezionata premendo **seleziona**.

9.4.4 5 Segnalatore acustico

È possibile disattivare/attivare gli effetti sonori utilizzando i **tasti freccia** per selezionare no/sì. Premere **seleziona** per confermare.

9.4.5 7 Codice PIN di base

È possibile modificare il codice PIN per impedire un accesso autorizzato alle impostazioni di base, come descritto nella tabella al capitolo 9.4. Per fare ciò, utilizzare i **tasti**

freccia su e giù per modificare la prima cifra, premere **seleziona** per confermare. Continuare con la seconda, terza e quarta cifra. Una volta completato, premere **seleziona** per confermare il nuovo codice PIN a quattro cifre.

9.4.6 8 Limite di Distanza Breve

L'impostazione originale per il corretto limite di distanza breve è 55 cm. È possibile modificare il valore per il limite di distanza breve da 35 a 95 cm. Impostazioni superiori a 80 cm non sono consigliate. Premere **seleziona** per confermare.

9.4.7 9 Limite di Distanza Lunga

L'impostazione originale per il corretto limite di distanza lunga è 65 cm. È possibile modificare il valore per il limite di distanza lunga da 40 a 130 cm. Impostazioni superiori a 100 cm non sono consigliate. Premere **seleziona** per confermare.

9.4.8 15 Ctrl Temperatura

È possibile selezionare se si desidera attivare o disattivare permanentemente il controllo della temperatura (pirometro).

Nota! Se si disattiva il controllo della temperatura nella modalità impostazioni non è possibile attivarlo nella modalità programma.

I grafici e i valori della temperatura non saranno accessibili quando questa funzione è disattivata. Al contrario il software opererà con i livelli di potenza, ovvero la percentuale di capacità massima.

9.4.9 16 Contrasto Disp.

È possibile modificare il contrasto del display su scala da chiaro a scuro (25-55). Scorrere tra i valori con i **tasti freccia** su e giù e premere **seleziona** per confermare.

9.4.10 18 Distanza

È possibile modificare la misurazione della distanza tra centimetri e testo. Se viene scelto il testo, la distanza è indicata sul display come "troppo vicino", "troppo lontano" o "corretto". Se misurazione fallisce "distanza di controllo manuale" appare.

9.4.11 23 Tempo Filtro

Il valore predefinito è 400 ore di funzionamento. Al raggiungimento di questo tempo, viene visualizzato il messaggio di avviso per la sostituzione del filtro.

Se l'essiccatore mobile è posizionato in un ambiente polveroso, si consiglia di passare a una durata di servizio del filtro più breve.

Nota! Ricordare che, se il filtro è eccessivamente sporco, la durata di esercizio della lampada risulterà ridotta a causa dell'alterazione del processo di raffreddamento.

Per reimpostare, vedere "9.4.17 Reimpostazione del timer del filtro".

9.4.12 25 Modalità Contin.

La modalità continua è per scopi dimostrativi di vendita. Per ragioni di sicurezza e per minimizzare un'usura non necessaria dell'essiccatore, questa modalità deve essere usata soltanto in casi eccezionali.

9.4.13 36 Codice Pin avanzato

Per modificare il codice in base alle proprie preferenze, utilizzare i **tasti freccia** su e giù per modificare la prima

cifra, premere **selezione** per confermare. Continuare con la seconda, terza e quarta cifra. Una volta completato, premere **selezione** per confermare il nuovo codice PIN a quattro cifre.

Avvertenza! Assicurarsi di memorizzare il nuovo codice.

9.4.14 37 Unità Dist

Questa funzione consente di modificare il tipo di unità tra centimetri o pollici.

9.4.15 43 Codice Avanzato

È possibile attivare/disattivare la richiesta di un codice PIN. Questo annullerà la richiesta del codice PIN in modalità programma e il codice **0000** fornirà l'accesso alle impostazioni avanzate.

Premere **selezione** per confermare la scelta.

9.4.16 44 Reimpostazione delle impostazioni Prog.

È possibile reimpostare le impostazioni di fabbrica pre-programmate per tutti i programmi. Confermare premendo **si**.

Nota! Anche i programmi 13-15 ricompariranno vuoti come dalla fabbrica.

9.4.17 45 Reimpostazione del timer del filtro

Dopo la sostituzione di un filtro sulla/e plafoniera/e, riavviare il timer del filtro con questa impostazione. Confermare premendo **si** per reimpostare il conteggio del tempo filtro.

Per regolare il valore nel timer del filtro, vedere il capitolo 9.4.11.

9.4.18 46 Statistiche

Sono disponibili le seguenti informazioni:

Tempo di funzionamento

Vengono visualizzate le ore e i minuti di funzionamento complessivi.

Accensioni

Viene visualizzato il numero complessivo di accensioni dell'essiccatore.

∑ Totale consumo di energia

Mostra il consumo di energia totale.

Φ Consumo medio

Mostra il consumo medio per tutte le sequenze.

9.4.19 47 Esecuzione del test di autodiagnosi

Per quest'essiccatore è stato sviluppato il miglior software di rilevamento di difetti sul mercato. Durante questo test è possibile testare tutti gli input e output rilevanti al e dal computer. Il test dà la possibilità di verificare in modo rapido e accurato la funzione dei diversi componenti dell'essiccatore.

Questa procedura di test è disponibile solamente in inglese. Premendo il tasto **si** si entra nella prima procedura di autodiagnosi. Per uscire dall'autodiagnosi, premere il tasto **start/stop**.

L'autodiagnosi comprende i seguenti test:

Test 1: Test dei tasti

Test di tutti i tasti del pannello di comando. Premendo i tasti vengono visualizzati i relativi simboli sul display. Premere **Invio** per circa tre secondi per proseguire al passaggio successivo del programma di test.

Test 2: Test del display

Verificare che tutti i pixel si illuminino sul display. Premere **Invio*** e verificare che tutti i pixel si spengano. Premere **Invio*** per continuare.

* o il tasto del software in alto a sinistra

Test 3: Test del segnalatore acustico

Verificare che il segnalatore acustico suoni. Premere **Invio** o **Avanti** per continuare.

Test 4: Test dei raggi infrarossi della plafoniera

Si accendono le lampade della plafoniera a raggi infrarossi. Accertarsi che si accendano tutte le lampade a infrarossi. Per ragioni di sicurezza il test ha durata massima di 10 secondi. Premere **Invio** o **Avanti** per continuare.

Test 5: Test della ventola/plafoniera

Si avvia la ventola della plafoniera. A conferma, si sente il rumore delle ventole. Se l'essiccatore è dotato di due plafoniere, occorre ripetere il test n. 4 e 5 per l'altra plafoniera. Premere **Invio** o **Avanti** per continuare.

Test 6: Test del laser

Puntare il laser verso il pezzo. Verificare che un puntino rosso e rotondo sia visibile sul pezzo. Premere **Invio** o **Avanti** per continuare.

Test 7: Test del sensore della temperatura

Puntare il sensore della temperatura verso un pezzo che si trovi a temperatura ambiente. La temperatura sul display non deve scostarsi dalla temperatura ambiente per più di ± 3 °C o ± 5 °F. Premere **Invio** o **Avanti** per continuare.

Nota! La misurazione della temperatura viene effettuata come media di una superficie in base al capitolo 8.1.

Test 8: Test del sensore di distanza

Puntare il sensore di distanza verso il pezzo a una distanza di 0,3-1 m. Verificare che la distanza visualizzata sul display corrisponda alla distanza misurata manualmente. Uno scostamento di ± 3 cm è accettabile. Premere **Invio** o **Avanti** per continuare.

Test 9: Sensori della temperatura

La scheda del computer è dotata di un dispositivo di misurazione della temperatura visualizzato sul display. La temperatura viene visualizzata in °C o °F, a seconda dell'impostazione scelta dall'utente.

La durata del computer verrà accorciata se le temperature sono al di sopra di 70 °C/158 °F durante il funzionamento. Se questo si verifica durante l'essiccazione, comparirà una nuova finestra dopo il completamento del ciclo di essiccazione con la dicitura "avvertimento temp. PC elevata".

Test Completato

L'autodiagnosi è ora completata. Premere **Invio** o **Avanti** per terminare.

9.4.20 48 Programma Scala

Possibilità di cambiare tra minuti e secondi.

9.4.21 49 Proc. Allarme Temp.

Possibilità di impostare la massima differenza di temperatura tra la temperatura attuale e richiesta (5-99 °C). Questa funzione viene attivata in 9.4.2.

10. Esempi di programmazione

ES 1.

FLASH OFF/PRE-RISCALDAMENTO

Temperatura iniziale 20°C/86°F
 Tempo 4 min
 Aumento della temperatura 15°C/27°F/min
 Temperatura finale 80°C/176°F

COTTURA COMPLETA/INDURIMENTO

Temperatura iniziale 60°C/140°F
 Tempo 0 min
 Aumento della temperatura 5°C/9°F/min

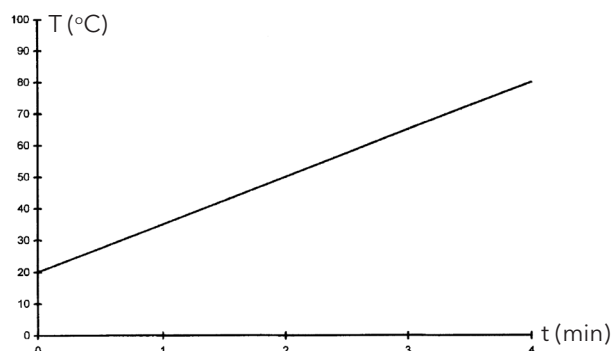

ES 2.

FLASH OFF/PRE-RISCALDAMENTO

Temperatura iniziale 20°C/36°F
 Tempo 4 min
 Aumento della temperatura 20°C/86°F/min
 Temperatura finale 60°C/140°F

COTTURA COMPLETA/INDURIMENTO

Temperatura iniziale 60°C/140°F
 Tempo 5 min
 Aumento della temperatura 5°C/9°F/min
 Temperatura finale 60°C/140°F

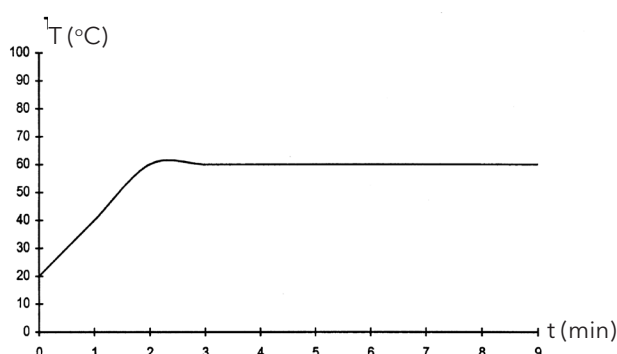

ES 3.

FLASH OFF/PRE-RISCALDAMENTO

Temperatura iniziale 20°C/86°F
 Tempo 4 min
 Aumento della temperatura 10°C/18°F/min
 Temperatura finale 60°C/140°F

COTTURA COMPLETA/INDURIMENTO

Temperatura iniziale 60°C/140°F
 Tempo 8 min
 Aumento della temperatura 20°C/36°F/min
 Temperatura finale 110°C/230°F/min

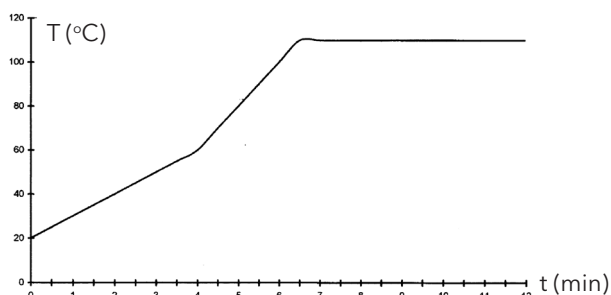

ES 4.

FLASH OFF/PRE-RISCALDAMENTO

Temperatura iniziale 20°C/86°F
 Tempo 6 min
 Aumento della temperatura 20°C/36°F/min
 Temperatura finale 60°C/140°F

COTTURA COMPLETA/INDURIMENTO

Temperatura iniziale 60°C/140°F
 Tempo 6 min
 Aumento della temperatura 15°C/27°F/min
 Temperatura finale 90°C/194°F

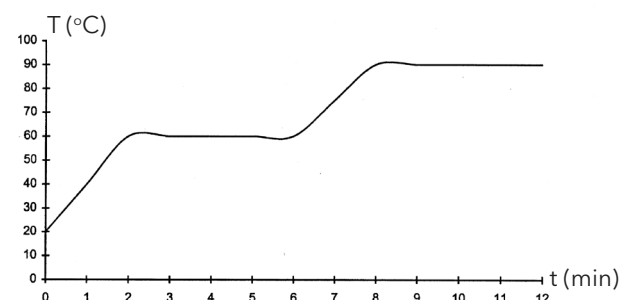

11. Controllo e manutenzione

Ogni settimana

Controllare che tutte le lampade a raggi infrarossi si accendano quando l'essiccatore mobile è in funzione. Una lampada IR danneggiata provoca disuniformità di temperatura della superficie riscaldata.

Pulire l'essiccatore dalla polvere, che può essere una causa di incendio, con un panno umido. Accertarsi inoltre che nessun cavo sia danneggiato. Un cavo danneggiato può comportare pericolo di morte!

Ogni mese

Controllare i riflettori laminati in oro. Se sono danneggiati o molto sporchi, possono sovrariscaldare il corpo del riflettore e/o la plafoniera. In caso di dubbi, contattare il servizio clienti per chiarire se i riflettori laminati in oro debbano essere cambiati.

Ogni anno

Sostituire il filtro dell'aria circa una volta all'anno. Comparirà un messaggio nel software quando è il momento di sostituirlo. Quando si accende l'essiccatore comparirà un'indicazione di quanto del tempo filtro è stato utilizzato.

11.1 Sostituzione del filtro

Attenzione! I filtri sono monouso e non possono essere riutilizzati.

1. Utilizzare un coltello o cacciavite per staccare i due tappi di plastica alle estremità della plafoniera.
2. Rimuovere il filtro usato.
3. Inserire il nuovo filtro in modo che il marchio IRT sia visibile dall'esterno.
4. Posizionare il lato lungo del filtro di fronte ai due fori dei tappi sulla plafoniera come in figura.
5. Spingere il filtro finché non sia possibile rifissare i due "tappi a inserimento".
6. Azzerare il timer del filtro. Entrare in modalità impostazioni avanzate in base al capitolo 9.1 e 9.2. Spostare il parametro 45 e premere "Yes" (Si) per azzerare il timer del filtro.

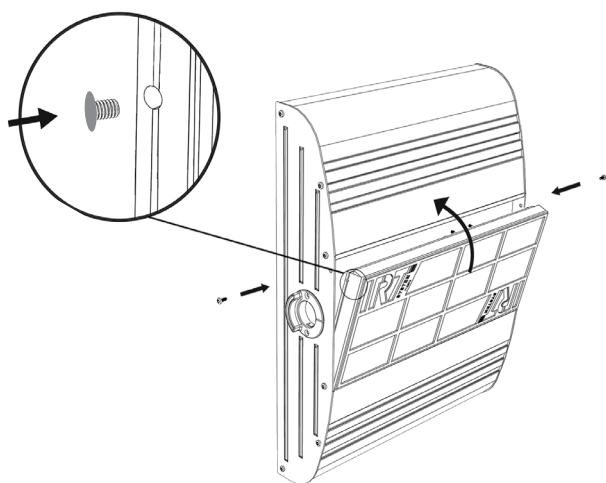

11.2 Sostituzione delle lampade IRT

Attenzione! Non toccare il riflettore laminato in oro o la nuova lampada a infrarossi con le dita.

Asportare la cartina protettiva sulla lampada a infrarossi soltanto dopo averla inserita.

1. Staccare la corrente elettrica.
2. Allentare le tre viti superiori sulla piastra anteriore della plafoniera.

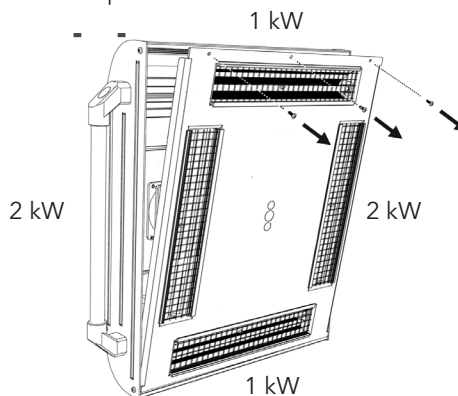

3. Staccare il connettore del cavo.
4. Allentare le quattro viti alle estremità del riflettore e rimuovere il riflettore dalla piastra.

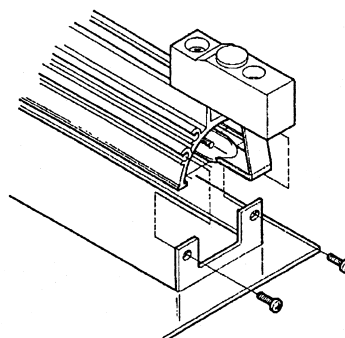

5. Estrarre la rete protettiva e svitare la lampada dalle due estremità.

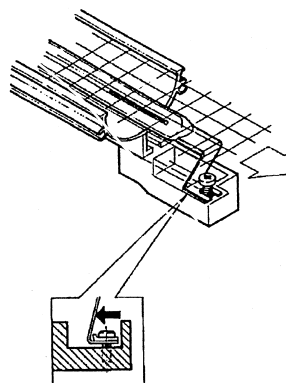

6. Installare le lampade nuove in ordine inverso.

11.3 Sostituzione della molla a pressione del gas

Se l'essiccatore mobile non si assesta nella posizione più alta o più bassa ma scende o sale leggermente da solo, serrare i 4 bulloni indicati con la lettera "C" in figura 2. Se non si riesce a posizionare il braccio del essiccatore o se è pesante da regolare, la molla a pressione del gas deve essere sostituita.

Attenzione! A causa del peso elevato e della complessità, si consiglia di far eseguire questa operazione di assistenza a due persone o a una persona munita di dispositivo di sollevamento.

1. Rimuovere le quattro viti di fissaggio della piastra situata su ambo i lati del braccio. (fig 1)
2. Sistemare il braccio parallelo nella posizione più dritta possibile. (fig 2)
3. Prima di rimuovere i perni che tengono la molla a gas, occorre scaricare quanta più pressione possibile dalla molla a gas. Per fare ciò, sollevare leggermente il braccio finché i perni non si allentano.

Attenzione! Quando la molla a gas non è fissata saldamente in posizione con i perni e gli anelli di bloccaggio, il braccio può cadere in qualsiasi momento dalla sua posizione eretta e creare un grave pericolo.

4. Rimuovere gli anelli di bloccaggio e i due perni. Spostare la molla a gas leggermente in su/avanti e quindi rimuoverla. (fig 2)
5. Posizionare la nuova molla a gas nella stessa direzione di quella vecchia. Rimontare in ordine inverso.



Attenzione! Assicurarsi che gli anelli di bloccaggio vengano rifissati correttamente.

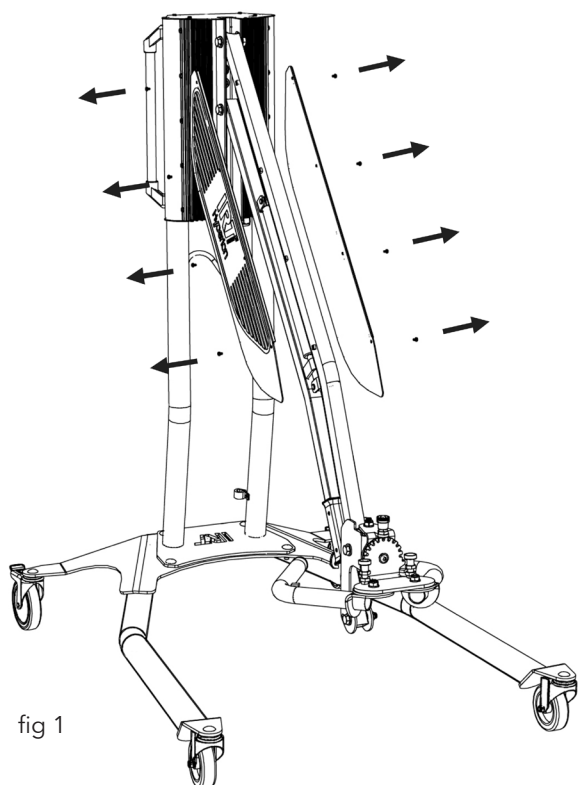

fig 1

12. Parti di ricambio

Per un elenco completo delle parti di ricambio, contattare il distributore per informazioni. Le seguenti parti di ricambio sono le più comuni.

Parte	N° parte
Lampada 1 kW	102700
Lampada 2 kW	102699
Filtro	713576
Molla a gas 850 N (Una plafoniera)	714060
Molla a gas 1400 N (Due plafoniere)	713614
Relè stato solido	750227
Ventola 12 V DC	711186

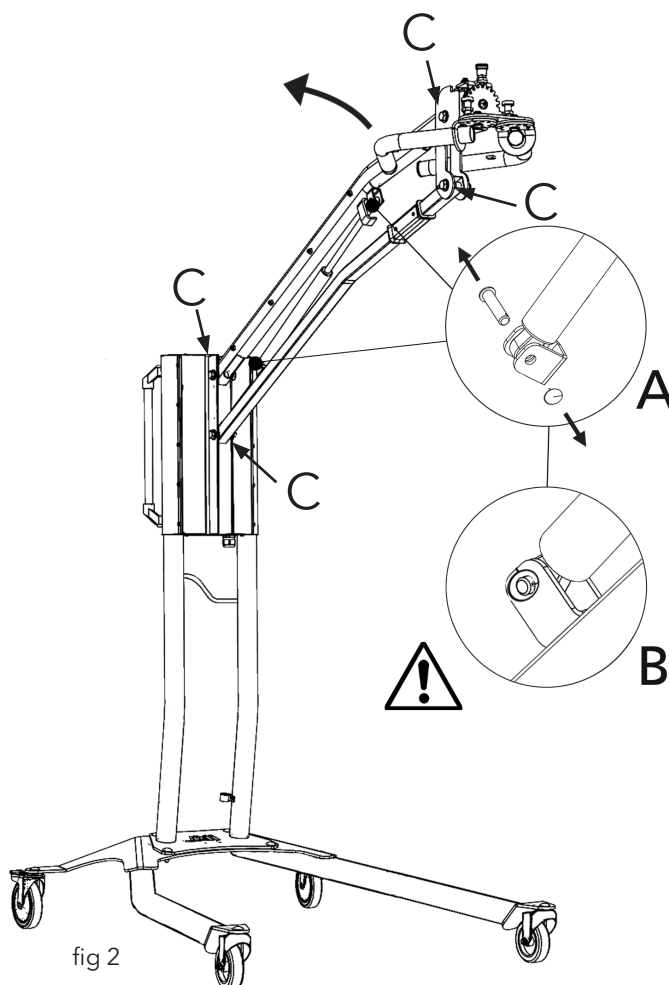

fig 2

13. Dichiarazione di conformità CE

Sulla base delle regole di collaudo e della direttiva sui macchinari, i prodotti IRT illustrati nel presente manuale non vengono definiti come macchinari, pertanto il riferimento alla direttiva sui macchinari non può essere incluso nella presente dichiarazione.

Conforme con EN 17050-1:2010

Noi, Hedson Technologies AB
 Box 1530
 SE 462 28 Vänersborg
 Svezia

dichiariamo sotto la nostra esclusiva responsabilità che i prodotti

IRT 4-1 PcAuto e IRT 4-2 PcAuto

utilizzati per accelerare l'essiccazione/indurimento di vernice

e materiali affini alla vernice, oggetto della presente dichiarazione, sono conformi alle seguenti norme;

EN 60335-1:2002
 +A11+A1+A12+A2
 +A13+A14+A15

Specifica per la sicurezza di elettrodomestici e apparecchi simili.
 Requisiti generali.

EN 60335-2-45:2002
 +A1+A2

Specifica per la sicurezza di elettrodomestici e apparecchi simili.
 Requisiti particolari per strumenti di riscaldamento portatili e apparecchi simili.

EN 61000-6-3
 EN 61000-6-2
 EN 62233:2008

Norma compatibilità elettromagnetica, emissione generica.
 Norma compatibilità elettromagnetica, immunità generica.
 Metodi di misura per campi elettromagnetici degli apparecchi elettrici di uso domestico e similari con riferimento all'esposizione umana

EN ISO 9001
 EN 61000-3-11

Sistemi di gestione per la qualità
 Compatibilità elettromagnetica

Dichiarazione di conformità:

Il valore massimo di impedenza del sistema (Z_{max}) è di 0,044 ohm per le linee di fase e di 0,030 ohm per quelle neutre all'interfaccia tra la rete di erogazione pubblica e l'installazione di un utente.

in conformità con le disposizioni delle seguenti direttive nelle loro versioni aggiornate

2014/35/EU
 2014/35/EU
 2011/65/EU

Direttiva sulla bassa tensione
 Direttiva sulla compatibilità elettromagnetica
 Restrizione dell'uso di determinate sostanze pericolose nelle apparecchiature elettriche ed elettroniche

Arlöv, Sweden March 3rd, 2016

HEDSON TECHNOLOGIES AB
 Technology Division



Magnus Björnström

CEO

Dichiarazione di conformità CE

Conforme con 2006/42/EC Appendice II 1A

Noi, Hedson Technologies AB
 Box 1530
 SE 462 28 Vänersborg
 Svezia

dichiariamo sotto la nostra esclusiva responsabilità che i prodotti

IRT 4-10 PcAuto e IRT 4-20 PcAuto

utilizzati per accelerare l'essiccazione/indurimento di vernice e materiali affini alla vernice, oggetto della presente dichiarazione, sono conformi alle seguenti norme;

EN 60204-1	Sicurezza del macchinario - Equipaggiamento elettrico delle macchine
EN 61000-6-3	Norma compatibilità elettromagnetica, emissione generica.
EN 61000-6-2	Norma compatibilità elettromagnetica, immunità generica.
EN ISO 9001	Sistemi di gestione per la qualità
EN 61000-3-11	Compatibilità elettromagnetica

Dichiarazione di conformità:

Il valore massimo di impedenza del sistema (Z_{max}) è di 0,044 ohm per le linee di fase e di 0,030 ohm per quelle neutre all'interfaccia tra la rete di erogazione pubblica e l'installazione di un utente.

in conformità con le disposizioni delle seguenti direttive nelle loro versioni aggiornate

2006/42/EC	Direttiva sui macchinari
2014/35/EU	Direttiva sulla bassa tensione
2014/30/EU	Direttiva sulla compatibilità elettromagnetica
2011/65/EU	Restrizione dell'uso di determinate sostanze pericolose nelle apparecchiature elettriche ed elettroniche.

Arlöv, Sweden March 3rd, 2016

HEDSON TECHNOLOGIES AB
 Technology Division



Magnus Björnström

CEO

1. 产品预期用途

本产品专用于加速油灰、填料、打底层及透明涂层的干燥/固化，并对水性及溶剂型产品同样适用。可将其用于准备区及精整区域。在汽车行业及车辆修理领域，它被用于在抛光前烤干面积较小的区域。不得将本产品用于除进行指定干燥处理之外的其他用途。操作期间的最高环境温度不应超过40°C。为避免爆炸危险，IRT 4-1 PcAuto和IRT 4-2 PcAuto干燥机不得用于喷漆室或距离喷漆活动5米的范围内。如果未使用IRT防尘罩和监控系统(文件714147)，这项禁止性规定还对IRT 4-20 PcAuto和IRT 4-10 PcAuto有效。

2. 产品描述

干燥机是在对较小或中型区域进行补漆时的必要工具。操作方便的IRT 4-1 Pc Auto、4-2 Pc Auto 4-10 PcAuto和4-20 Pc Auto安装有一至两个紧凑型卡盒。每个卡盒安装有四个配备有自由形状的镀金反光片和通风器的红外线(IR)灯。其设计配以气压弹簧，使卡盒定位更为简便。IR灯可轻松进行更换，同时，反光片有网格进行保护，以免受到机械损坏。干燥机内置多种精密程序。

2.1 独特优势

2.1.1 提高质量

使用干燥机进行油灰固化还可改善表涂层品质。

短波IR固化可使涂层从内至外完全干透。这样可防止溶剂凝于涂料中，确保进行快速而高品质的固化处理。

2.1.2 缩短干燥时间 对于60厘米的距离

材料	分钟
油灰	5 - 6
填料亮	10 - 15
填料暗	10 - 15
水基	4 - 6
打底层	4 - 8
表涂层	10-15
透明涂层	10-15
塑性填料	10 - 15
塑性表涂层	13 - 17
塑性透明涂层	13 - 17
最终抛光	2 - 4
软固化	13 - 17

2.1.3 调节温度

干燥机拥有一个高温计，可以谨慎地控制物体的温度。电脑并非仅测量最高容许温度，还可测量温度的升高。它可确保保持程控的干燥/固化温度，从而达到理想的固化效果，避免“过烧”风险。

2.1.4 采用短波红外线的高科技造型的反光片

使用短波技术及带高科技造型的镀金反光片催生了多个重要优势。首先，它仅辐射所需区域而非对空气进行加热，因而降低了能耗。其次，它可均匀地分布热量，因而使表面温度更为均衡。第三，干燥表面更大。第四，固化区域外辐射较小。

2.2 技术数据

所有干燥机发射峰值为1120 nm的短波辐射。下图表明了将各干燥机置于距一块黑色金属板60 cm之处时的最大干燥范围。

IRT 4-1 PcAuto, IRT 4-10 PcAuto 干燥面

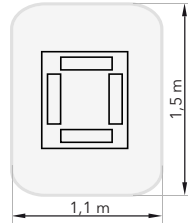

电压	220-240V 1 Ph/PE	220-240V 3 Ph/PE	380-420V 3 Ph/PE	440-480V 3 Ph/PE	480 V 2 Ph/PE
频率	50-60 Hz	50-60 Hz	50-60 Hz	50-60 Hz	50-60 Hz
电流	26 A	15 A	9 A	9 A	13 A
功率	6 kW	6 kW	6 kW	6 kW	6 kW
保险丝**					
4-1 PcA	30 A*	16 A*	10 A*	20 A	20 A
4-10 PcA	n/a	最大 100A	最大 100A	最大 100A	最大 100A
干燥温度	最高 170°	最高 170°	最高 170°	最高 170°	最高 170°
噪音声级	<70 dB(A)	<70 dB(A)	<70 dB(A)	<70 dB(A)	<70 dB(A)

IRT 4-2 PcAuto, IRT 4-20 PcAuto 干燥面

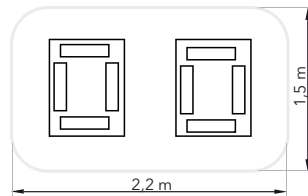

电压	220-240V 1 Ph/PE	220-240V 3 Ph/PE	380-420V 3 Ph/PE	440-480V 3 Ph/PE	480 V 2 Ph/PE
频率	50-60 Hz	50-60 Hz	50-60 Hz	50-60 Hz	50-60 Hz
电流					
4-2 PcA	48 A	27 A	16 A	16 A	26 A
4-20 PcA	n/a	30 A	17 A	17 A	--
功率	12 kW	12 kW	12 kW	12 kW	12 kW
保险丝**					
4-2 PcA	50 A*	32 A*	16 A*	20 A	32 A
4-20 PcA	n/a	最大 100A	最大 100A	最大 100A	--
干燥温度	最高 170°	最高 170°	最高 170°	最高 170°	最高 170°
噪音声级	<70 dB(A)	<70 dB(A)	<70 dB(A)	<70 dB(A)	<70 dB(A)

* C型或D型MCB(微型断路器)标准缓动式熔断保险丝。

** 干燥机应使用推荐等级的保险丝。

重量、尺寸及产品标识标签见末页。

3. 致用户的说明

干燥机所有者须针对当地现场条件，制作出明确的操作说明，并将其提供给必须遵守此类操作说明的用户。

体力、感官及智力下降者（含小孩），或缺乏必要经验及知识者，在无负责其安全的人士进行监督或就设备使用进行说明时不得使用本设备。

在最近的环保回收设施处处理废旧物品。

基于安全考虑，务必在建议的最大保险丝额定范围内使用红外线干燥机，请参阅第2.2节的表格。

4. 安全须知

不得将移动式干燥机暴露于漆雾、砂灰或溶剂下，以免发生火灾。而且，这会缩短干燥机的使用寿命。留出时间让干燥机充分冷却。务必与被烤物体保持足够距离。以免引起火灾或爆炸！
将干燥机的高温表面与一切可燃物保持适当距离。

4.1 风险

倾斜

当手臂位于直立位置时倾斜风险增加。将卡盒转至一侧也会使倾斜风险增加。

火灾及爆炸。

勿在移动式干燥机半径 5 m/16 英尺的范围内储存、准备或使用含溶剂的物质。不得将易燃物放在使用中的干燥设备附近。

将温控功能关闭时，温度可能会急剧上升，火灾风险也会相应提高，特别是当与物体距离小于60 cm/24 吋。切勿将卡盒直接朝向高度可燃物质。

电气设备

警告！ 打开前断开所有电源 控制板。

移动干燥机工作时的电压较高，这具有较高的危险性。

在靠近带电部件之前，请将主接头从壁式插座中取下。只有专业电工才可直接操作电气部件。

电源线损坏时须由生产商、其服务代理或类似合格人员进行更换，以免发生危险。



警告！

强烈热辐射。尽量不要将手、脸及身体其他部位暴露于热辐射下。

5. 组装说明

要了解详细说明，请参阅单独文档。

对于移动干燥机：

713847 IRT Pc移动组装手册

对于导轨系统：

713683 IRT 3-20_4-20轨道系统组装说明

6. 基本操作说明

6.1 键盘



6.2 显示



6.3 编程模式 - 软件导航一般规则

6.4 编程模式

此模式用于日常操作。它可帮助您通过预装程序使用干燥机并编辑程序设置。

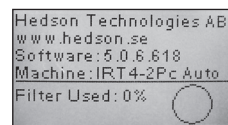

要进入编程模式，请打开主开关。

打开干燥机时，信息屏幕会显示 2 秒。通过按下确认或取消按钮，本信息会在松开按钮前一直显示。图表会显示卡盒过滤器的使用情况并在需要更换过滤器时发出通知。要更换过滤器，请参见“11.1 过滤器更换”章节。

6.5 设置模式

通过设置模式可更改高级系统参数。得益于本移动式干燥机中的高级控制系统，您可更改多项设置。但这通常并非是日常使用的一部分。

要进入设置模式，在将主开关转至位置 1 时按下两个箭头键。

欲知详情，请参阅第9章

7. 编程模式 - 软件导航一般规则

- 屏幕在底端角落的栏目中显示软件定义选项。要调整值，请使用箭头键
- 要移至前一屏幕且无需保存，请按下取消。

7.1 基本导航

干燥机配有12种预定义的程序和三种待设定程序。全部 15 个程序均有可编辑位置、名称及干燥参数。使用箭头键可上下滚动，按下选择键运行程序或按下查看进行编辑。

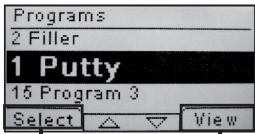

- | | | |
|---------|------------|----------|
| 1. 油灰 | 6. 面漆 | 11. 最终加强 |
| 2. 底漆亮色 | 7. 清漆 | 12. 柔和光 |
| 3. 底漆深色 | 8. 塑料上的腻子 | 13. 自由程序 |
| 4. 水性漆 | 9. 塑料上的面漆 | 14. 自由程序 |
| 5. 色漆 | 10. 塑料上的清漆 | 15. 自由程序 |

7.2 运行

7.2.1 距离检查

在屏幕上，距离被指示为“太近”，“太远”或“正确”。如果测量失败，则会显示“手动检查距离”。

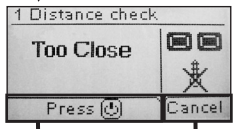

使用键盘上的按键在一至两个活动卡盒之间切换以及打开/关闭温度控制功能。请参见第8.1节。

7.2.2 开始干燥

按下开始以开启干燥序列。“气干”剩余时间开始进入倒计时。倒计时完成时，程序会自动更改至全烤模式。

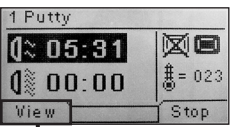

7.2.3 程序图

当温度控制功能激活时此图可用。它列出了目标、实际温度及剩余时间等信息。请参见第8.1节。

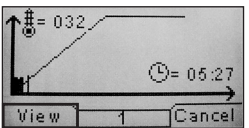

7.2.4 程序值

除剩余时间外，这些值与程序图(7.2.3)中所示的值相同，而且还显示设备所用的功率和当前干燥流程的能耗。

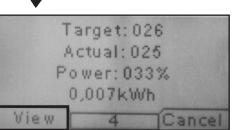

注意！温度值在温控功能未激活时不会显示。

7.2.5 能耗

显示前10次运行时每个干燥过程的总能耗。

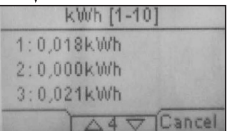

7.2.6 干燥完成

当气干及全烤时间结束时，软件将返回至7.1。

注意！为延长灯泡使用寿命，通风器会继续运行进行冷却，在3分钟后自动关闭。

注意！干燥程序完成时，温控功能会自动重启。

7.3 编辑

7.3.1 属性

所选程序各值会显示在显示屏上。通过按下“温度控制”按钮，软件在有/无温度控制属性之间进行切换。任一属性的某个更改均不影响另一个。要了解更多信息，请参见第8.1节。

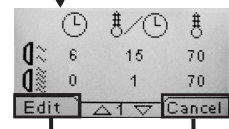

停止或取消返回 7.1。

7.3.2 PIN码

使用箭头键设定正确数位。按下输入确认并编辑高级PIN码中的第二、第三及第四数位。



使用箭头键设置数字。

注意！在关闭主开关前，所输入的PIN码对所有条目均有效。请参见第9.2节了解关于“高级PIN码”的信息。

7.3.3 编辑程序参数

标出后，使用箭头键更改参数值。按下输入以更改下一数值等。在输入最后一个数值后按下输入会引导用户编辑程序位置及名称。

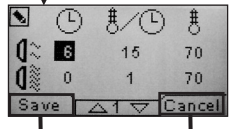

按下取消将退出至7.3.1且不保存任何参数。
程序返回至7.3.1。

7.3.4 编辑程序位置/名称

标记后，用箭头键更改程序编号。按下输入以进行确认并开始编辑下一符号。



注意！修改该编号还将改变程序在列表中的位置。
程序返回至7.3.1。

7.3.5 程序步骤扩展

当干燥过程需要两个以上的标准步骤时，您可以通过链接至下个程序来扩大干燥周期的步骤数量。

从7.3.4点开始并重复按下“输入”，直到屏幕上出现“链接至下一程序”。

用箭头键选择“是”或“否”，然后按下“保存”。至下一程序的链接会持续生效，直至将其关闭（否）。使用程序13、14或15这三个无任何默认设置的待设定程序。

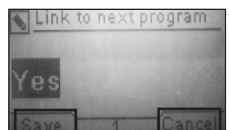

程序返回至7.3.1。

8. 延伸使用信息

8.1 温度控制

移动式干燥机配有自动温度控制功能。这样可以确保在最短的时间内达到最理想的干燥/固化效果。

温度控制功能开启时各属性为：

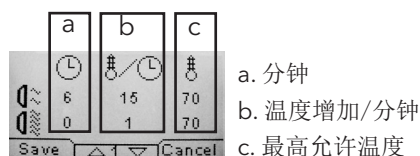

温度控制功能（高温计）将测量表面的平均温度。该表面的直径相当于于IR卡盒与待烤物体之间距离的一半。激光指示器会指示检查距离的位置。该指示器同时接近于温度测量的中心位置。

在设置模式下，可调整进行“正确”距离测量的长短限制。默认的正确距离为55-65 cm。

注意！温度测量作为被测量表面（默认直径值 30 cm）的平均值。请确保将测量表面正确放置。请确保未在玻璃、轮胎上或物体外进行温度测量。否则，所编程的温度值与实际值之间的差异会有不同。这样会导致结果不合要求，同时，如果过程报警激活，干燥/固化会中止。

因此，对于小于 $\varnothing 30$ cm、温度控制无法正常读数的表面，我们建议关闭温度控制功能。要永久性关闭温控功能，请参见第9.4.9节。

关闭温度控制功能时，程序属性为：

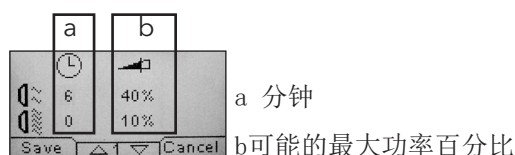

不管温度控制功能激活与否，程序设置的操作均彼此独立。

8.2 过程报警

为了通知出现温度偏差，移动干燥机配备有一个过程报警器。如果实际检测到的温度与要求温度相差超过 30°C ，则显示屏上会显示“报警！处理错误”，同时干燥机自动关闭。须按下输入确认该警告，从而终止程序。

出现过程报警时，请检查温度测量装置（高温计）是否与待干燥表面正确对准且并未记录无关物质的温度。

注意：移动干燥机在交付时，过程报警功能被禁用。激活时请参见第9.4.3节。

9. 设置模式

9.1 登录

要进入设置模式，必须先“登录”。打开主开关时按住两个箭头键。显示屏会要求输入PIN码。

9.2 PIN码

使用箭头键输入正确数位。按下输入确认并编辑识别码的第二、第三及第四数位。

进行基本设置时无需识别码，只需按下“确认”使用默认码0000即可。要更改此码，请参见“9.4.5基本PIN码”。

高级PIN码 5780
用于程序调整和高级设置。要更改此码，请参见“9.4.13高级PIN码”。

注意！输入的PIN码在该软件中全局范围内有效，直到关闭主开关。也就是说，如果您在输入高级PIN码进入高级设置模式并随后退出至编辑模式时，在主电源关闭之前，程序设置仍然是可以编辑的。

9.3 导航

要调整某个设置，请按编辑。要从编辑模式返回设置模式且无需保存，请按取消。

注意！从设置模式按“退出”将导引您重新进入“编程模式”。然后您需从步骤“9.1登录”进行重复以再次进入“9.4设置”。

导航示例：

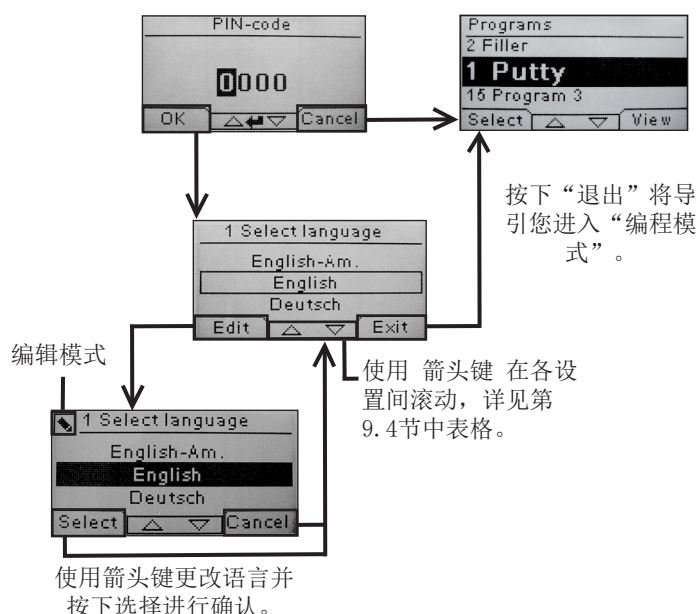

9.4 设置

章节	概述	可用于	
		基本	高级
9.4.1	1 选择语言		x
9.4.2	3 过程报警		x
9.4.3	4 温度单位		x
9.4.4	5 蜂鸣器	x	x
9.4.5	7 基本 PIN 码		x
9.4.6	8 短距离限制		x
9.4.7	9 长距离限制		x
9.4.8	15 温度控制		x
9.4.9	16 显示对比度	x	x
9.4.10	18 距离		x
9.4.11	23 过滤器时间		x
9.4.12	25 持续模式		x
9.4.13	36 高级 PIN 码		x
9.4.14	37 距离单位		x
9.4.15	43 高级识别码		x
9.4.16	44 重置编程设置		x
9.4.17	45 重置过滤器计时器		x
9.4.18	46 统计	x	x
9.4.19	47 执行自检测试	x	x
9.4.20	48 程序时标		x
9.4.21	49 过程报警温度		x

9.4.1 1 选择语言

使用上下箭头键在 14 种不同语言间滚动（按字母排序），直至合适的语言出现。按选择确认。

如果无意切换至某种并不认识的语言，请在按住“使用卡盒中”按钮的同时打开主开关。干燥机即以英式英语启动。

9.4.2 3 过程报警

使用上下箭头键设定是否打开报警。按选择确认。关于警报声设置，请参见“9.4.4 蜂鸣器”。

9.4.3 4 温度单位

屏幕上显示°C和°F。使用上下箭头键选择想要的温度单位。按选择确认所选单位。

9.4.4 5 蜂鸣器

使用箭头键选择“是/否”可将声音效果设为静音/启用。按选择确认。

9.4.5 7 基本PIN码

您可以更改PIN码以防有人未经授权使用基本设置，详见9.4节中表格。如需更改，请使用上下箭头键更改第一数位，并按选择进行确认。接下来更改第二、三及第四数位。完成时按选择确认新的四位数PIN码。

9.4.6 8 短距离限制

短距离限制原始设置为55 cm。您可以将短距离限制值从35至95 cm进行更改。不建议使用80 cm以上的设置。按选择确认。

9.4.7 9 长距离限制

长距离限制原始设置为65 cm。您可以将长距离限制值从40至130 cm进行更改。不建议使用100 cm以上的设置。按选择确认。

9.4.8 15 温度控制

您可以选择是否想永久打开或关闭温度控制功能（高温计）。

注意！如果在设置模式下关闭温度控制功能，那么不能在编程模式下将其启用。

将该功能关闭时温度图及相关值不可用，而软件将以与最大功率成百分比的功率电平运行。

9.4.9 16 显示对比度

您可以在标尺上将显示对比度从明至暗（25-55）进行改变。用上下箭头键在各数值间滚动并按选择进行确认。

9.4.10 18 距离

您可以将距离测量在厘米与文字之间进行更改。如果选择文字，显示屏上的距离显示为“太近”、“太远”或“正确”。如果测量失败，则会显示“手动检查距离”。

9.4.11 23 过滤器使用时间

默认值为400个工作小时。该时间后，会显示过滤器更换报警提示更换过滤器。

如果将移动干燥机放在满是灰尘的环境中，建议加大更换频率。

注意！请注意，如果过滤器太脏，那么灯泡的使用寿命会因冷却不足而相应缩短。

如需重置，请参见“9.4.17重置过滤器计时器”。

9.4.12 25 持续模式

持续模式用于销售演示。

基于安全原因，同时为了将干燥机的不必要损耗降至最低，不得使用或仅在特殊情况下使用该模式。

9.4.13 36 高级Pin码

要按个人选择更改识别码，请使用上下箭头键更改第一数位，然后按选择进行确认。接下来更改第二、三及第四数位。完成时按选择确认新的四位数PIN码。

警告！请务必牢记新识别码。

9.4.14 37 距离单位

通过该设置可将单位更改为厘米或英寸。

9.4.15 43 高级识别码

可启用/禁用PIN码请求。这样可将PIN码请求从编程模式中移除且可使用识别码0000访问高级设置。

按选择确认选择。

9.4.16 44 重置编程设置

您可将所有程序重置为预编程出厂设置。按是进行确认。

注意！程序13-15也将同时重置成为出厂时的待设定状态。

9.4.17 45 重置过滤器计时器

更换卡盒过滤器后，通过此设置重启过滤器计时器。按是确认重置过滤器计时。

要调整过滤器计时器的数值，请参见 9.4.11。

9.4.18 46 统计

提供有如下信息：

运行时间显示累计工作小时及分钟数。

启动次数显示干燥机总启动次数。

Σ （总功耗）

显示总能耗。

Φ （平均功耗）

显示所有运行时间内的平均能耗。

9.4.19 47 执行自检测试

伴随此款干燥机开发出了市场上最好的故障追踪软件。该测试可测验与电脑之间进行的全部重要输入及输出活动。通过该测试，可对干燥机不同部件进行一次快速而精确的功能验证。

本测试步骤只能通过英文进行。您可以按是按钮进入自检测试第一步。要退出自检测试，请按下开始/停止按钮。

自动测试含以下内容：

测试1:按钮测试

测试控制装置上的所有按钮。按下各按钮以显示相应的符号。按住 输入 保持约3秒钟以继续进入测试程序下一步。

测试2:显示屏测试

检验屏幕的所有像素亮度。按下输入*并检查所有像素是否全部变暗。按下输入*继续。

* 或左上角的软件按钮

测试3:蜂鸣器测试

检查蜂鸣器是否发出声响。按输入或下一步继续。

测试4:卡盒 IR测试

卡盒IR灯是否亮起。请检查红外线灯是否全部点亮。基于安全考虑，此测试限制为10秒。按输入或下一步继续。

测试5:通风器测试/卡盒

卡盒内的通风器现在开启。通风器发出声音确认其正在运行。如果干燥机配有两个或多个卡盒，您须在其他卡盒上重复测试4和5。按输入或下一步继续。

测试6:激光测试

将激光直接对准物体。检查物体上是否出现一个红色的虚线圈。按输入或下一步继续。

测试7:温度传感器测试

将温度传感器对准处在室温条件下的物体。显示屏上的温度与室温差异不得超过 $\pm 3^{\circ}\text{C}$ 或 $\pm 5^{\circ}\text{F}$ 。按输入或下一步继续。

注意！根据第8.1节，温度测量为表面平均值。

测试8:距离传感器测试

将距离传感器对准距离为0.3 -1米的物体。查看屏幕上显示的距离是否与人工测量的距离相匹配。 $\pm 3\text{ cm}$ 的差异可接受。按输入或下一步继续。

测试9:温度报警器

电脑插件拥有温度测量装置，该装置显示在屏幕上。

温度以 $^{\circ}\text{C}$ 或 $^{\circ}\text{F}$ 显示，具体取决于所做设置。

如果工作时的温度高于 $70^{\circ}\text{C}/158^{\circ}\text{F}$ ，电脑寿命将缩短。如果在干燥过程中出现这种现象，则在干燥周期完成后会出现一个新窗口，提示“电脑高温警告”（或卡盒）。

测试完成

自动测试现在已完成。按输入或下一步完成。

9.4.20 48 程序时标

可在分钟及秒钟之间切换。

9.4.21 49 过程报警温度

可设定当前温度与要求温度的最大温差（ $5-99^{\circ}\text{C}$ ）。激活本功能见9.4.2。

10. 编程实例

例 1.

气干/预热

初始温度

20 °C/86 °F

时间

4 分钟

温度升高

15 °C/27 °F/分钟

最终温度

80 °C/176 °F

全烤/固化

初始温度

60 °C/140 °F

时间

0 分钟

温度升高

5 °C/9 °F/分钟

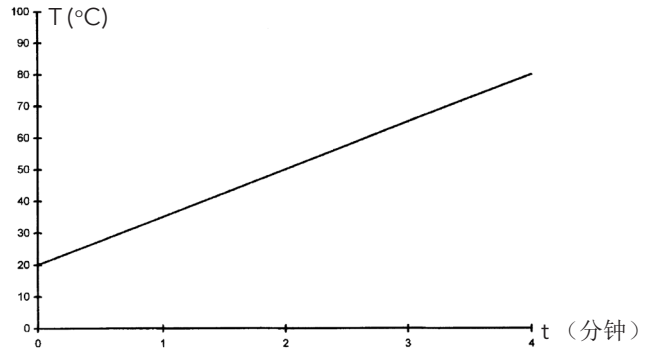

例 2.

气干/预热

初始温度

20 °C/86 °F

时间

4 分钟

温度升高

20 °C/36 °F/分钟

最终温度

60 °C/140 °F

全烤/固化

初始温度

60 °C/140 °F

时间

5 分钟

温度升高

5 °C/9 °F/分钟

最终温度

60 °C/140 °F

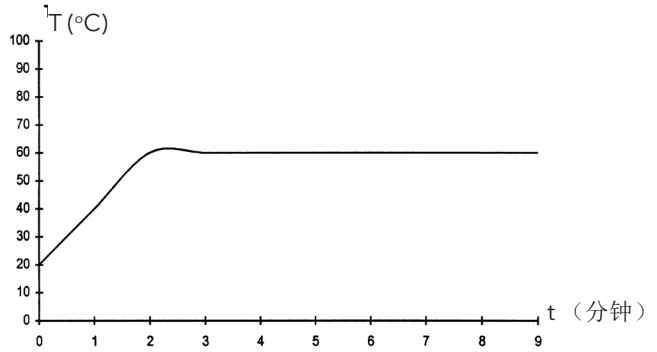

例 3.

气干/预热

初始温度

20 °C/86 °F

时间

4 分钟

温度升高

10 °C/18 °F/分钟

最终温度

60 °C/140 °F

全烤/固化

初始温度

60 °C/140 °F

时间

8 分钟

温度升高

20 °C/36 °F/分钟

最终温度

110 °C/230 °F/分钟

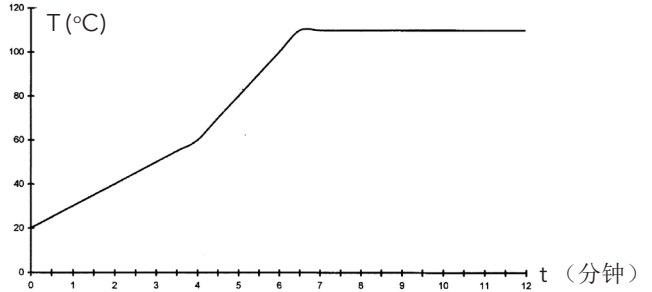

例 4.

气干/预热

初始温度

20 °C/86 °F

时间

6 分钟

温度升高

20 °C/36 °F/分钟

最终温度

60 °C/140 °F

全烤/固化

初始温度

60 °C/140 °F

时间

6 分钟

温度升高

15 °C/27 °F/分钟

最终温度

90 °C/194 °F

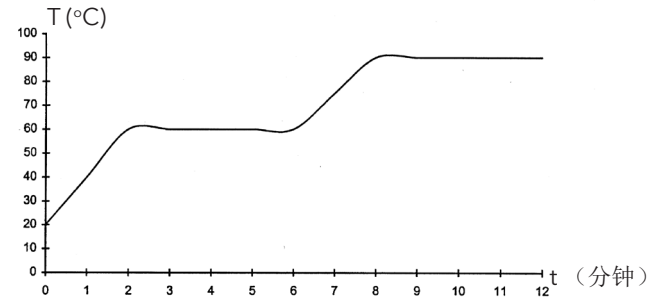

11. 维护和保养

每周一次

检查在移动式干燥机操作期间红外线灯是否全部亮起。红外线灯损坏时会造成热量在受热表面分布不均。

用湿布擦掉干燥机上的灰尘，以免引起火灾。同时，检查所有线缆有无损坏。线缆损坏时可能危及生命！

每月一次

检查镀金反光片。反光片损坏或极度脏污可能导致反光片主体及/或卡盒过热。如有疑问，请联系客户服务中心咨询，明确是否需更换镀金反光片。

每年一次

计划约每年将空气过滤器更换一次。到时更换时显示屏上会有信息进行提示。在开启干燥机时，会有信息指示预设过滤器已使用时间。

11.1 过滤器更换

注意！过滤器为一次性用品，不能重复利用。

1. 用刀或螺丝起子将卡盒侧板上的两个塑料塞弯曲后松开。
2. 取下用过的过滤器。
3. 将新的过滤器插入，确保从外面可看见IRT标志。
4. 如图所示，将过滤器的长边放在卡盒上的两个孔塞对面。
5. 将过滤器推入，直到可将两个塑料“推入塞”复位为止。
6. 重置过滤器计时器。按照第9.1和9.2节的说明登录高级设置模式。移至参数 45 并按“是”重置过滤器计时器。

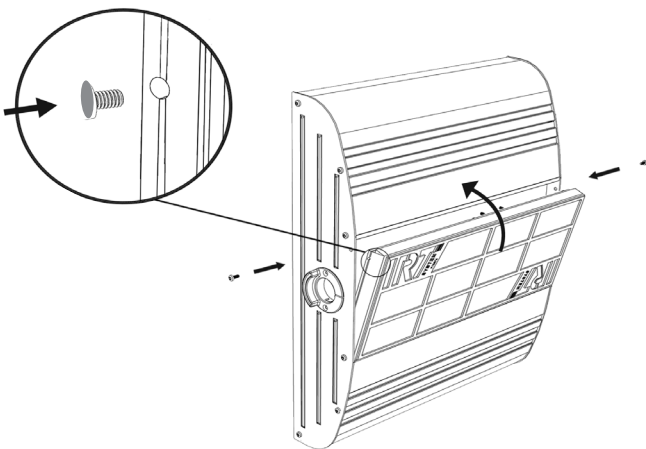

11.2 IRT 灯泡更换

注意！不要用手指触碰镀金反光片或新的红外线灯泡。仅在安装完毕后取下红外线灯泡上的保护纸。

1. 断开电源。
2. 松开卡盒前面板上的三颗顶端螺钉。

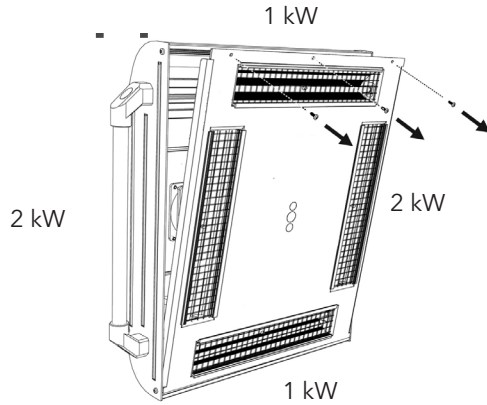

3. 断开电缆接头。
4. 松开反光片端部的四颗螺丝，将反光片从板上取下。

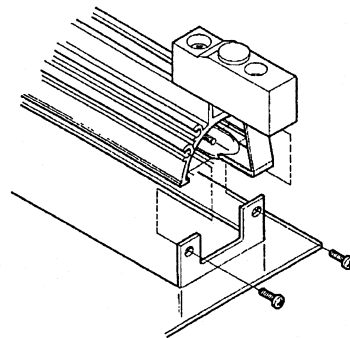

5. 取下网格并从两端拧松灯泡。

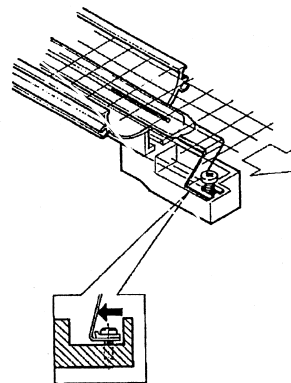

6. 按相反顺序安装新灯泡

11.3 气压弹簧更换

如果移动支臂并未停在最高或最低位置，而是自动稍有垂下或上举，请拧紧图2中字母“C”所示的4颗螺母。如果支臂依然未停下或者变得涩重难以调整，则须更换气压弹簧。
注意！考虑到重量及复杂性，建议由两人或一人使用升降装置执行该作业。

1. 取下支臂一侧用于坚固盖板的四颗螺丝。(图1)
2. 将平行臂置于远端最直立的位置。(图2)
3. 在取下气压弹簧固定销之前，应尽量给气压弹簧释放压力。要释放压力，请将支臂稍微抬起直至固定销松动为止。
注意！不论何时，当气压弹簧未用固定销或锁环固定到位时，支臂可能会从直立位置重重掉落并引起人员受伤。
4. 取下锁环与两个固定销。将气压弹簧稍微向上/向前移动并将其取下。(图2)
5. 将新的气压弹簧放在与先前弹簧相同的方向。按相反顺序重新组装。



注意！务必将锁环适度重新坚固。



图 1

12. 备件

有关完整备件列表的更多详情，请联系您的分销商。以下列出了部分最为常用的备件。

部件	部件号
灯1 kW	102700
灯2 kW	102699
过滤器	713576
气压弹簧850 N (一个卡盒)	711464
气压弹簧1400 N (两个卡盒)	713614
固态继电器	750227
风扇12V DC	711186

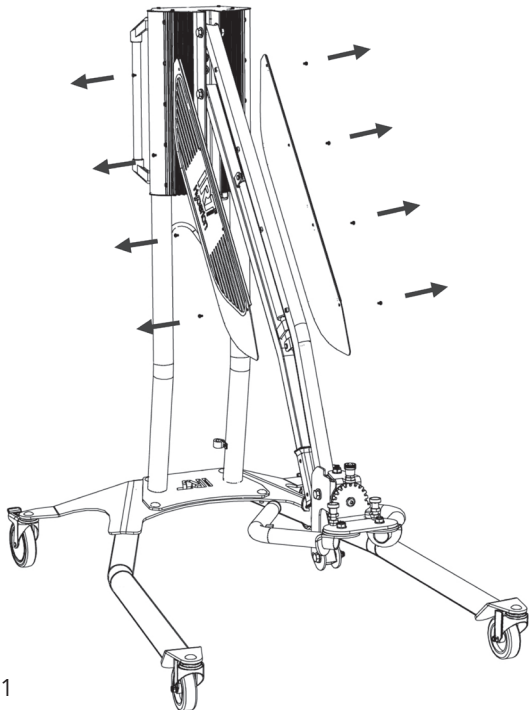

图 2

13. EC合规说明

按照测试机构以及设备指令，本手册中的IRT产品不符合设备的定义，因此引用的设备指令无法包含在该声明中。

按照EN 17050-1:2010

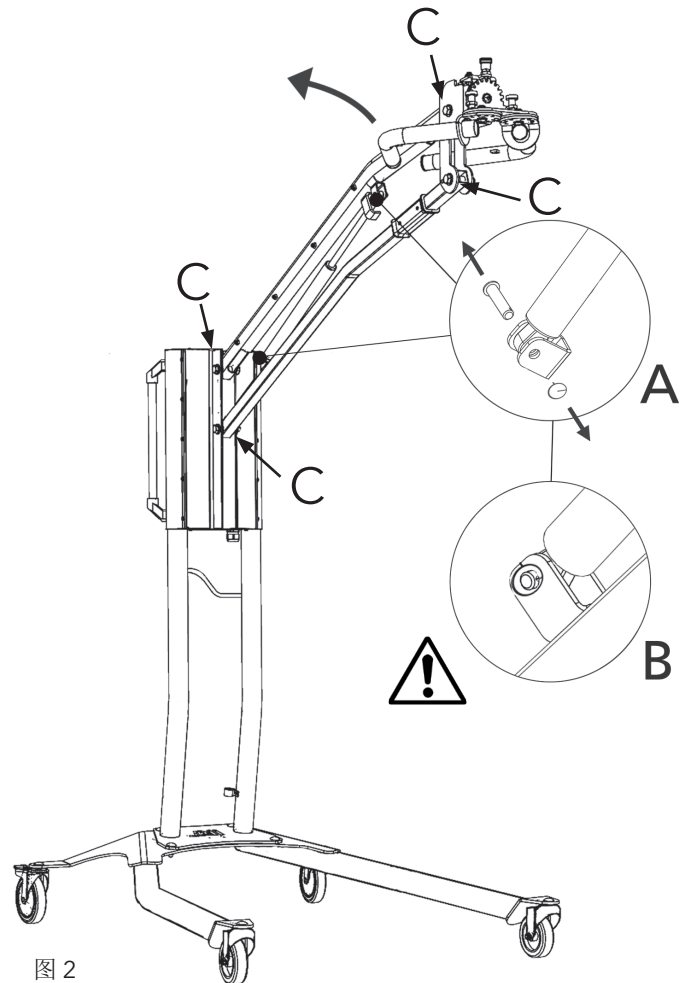
本公司, Hedson Technologies AB
 Box 1530
 SE 462 28 Vänersborg
 Sweden

在承担全部责任的前提下在此声明，

与该声明相关的用来加快油漆和油漆相关材料干燥/固化的IRT 4-1 PcAuto和IRT 4-2 PcAuto符合下列标准：

EN 60335-1:2002 家电或同类电器安全规范。通用要求。
 +A11+A1+A12+A2
 +A13+A14+A15

EN 60335-2-45:2002 家电或同类电器安全规范。便携式加热工具和同类装置的特殊要求。
 +A1+A2

EN 61000-6-3 电磁兼容性，通用排放标准。

EN 61000-6-2 电磁兼容性，通用抗扰标准。

EN 62233:2008 人体暴露于家用电器和同类装置电磁场的测量方法。

EN ISO 9001 质量管理体系

EN 61000-3-11 电磁兼容性，电压变化限制

合规声明：

相线最大系统阻抗值（ Z_{max} ）为0.044欧姆，公共供电网与用户安装地之间界面的中线阻抗值为0.030欧姆。

符合以下指令最新版本中的相关规定

2014/35/EU 低压指令

2014/30/EU 电磁兼容性指令

2011/65/EU 有害物质限制使用指令（RoHS）

Arlöv, Sweden March 3rd, 2016

HEDSON TECHNOLOGIES AB
 Technology Division



Magnus Björnström

CEO

EC合规说明

按照2006/42/EC 附录 II 1A

本公司, Hedson Technologies AB
Box 1530
SE 462 28 Vänersborg
Sweden

在承担全部责任的前提下在此声明,

与该声明相关的用来加快油漆和油漆相关材料干燥/固化的IRT 4-1 PcAuto和IRT 4-2 PcAuto符合下列标准:

EN 60204-1	机械安全 - 电器的电气设备
EN 61000-6-3	电磁兼容性, 通用排放标准。
EN 61000-6-2	电磁兼容性, 通用抗扰标准。
EN ISO 9001	质量管理体系
EN 61000-3-11	电磁兼容性, 电压变化限制

合规声明:
相线最大系统阻抗值 (Z_{max}) 为0.044欧姆, 公共供电网与用户安装地之间界面的中线阻抗值为0.030欧姆。

符合以下指令最新版本中的相关规定

2006/42/EC	机械指令
2014/35/EU	低压指令
2014/30/EU	电磁兼容性指令
2011/65/EU	有害物质限制使用指令 (RoHS)

Arlöv, Sweden March 3rd, 2016

HEDSON TECHNOLOGIES AB
Technology Division



Magnus Björnström

CEO

1. Zamýšľané použitie produktu

Produkt je určený výlučne na urýchlenie schnutia / vytvrdzovania tmelov, náplní, základných a čírych náterov. To sa týka produktov s vodným základom aj produktov na báze rozpúšťadla. Miestom použitia produktu je prípravná oblasť a oblasť povrchovej úpravy. Produkt je používaný v automobilovom priemysle a sektore opravy vozidiel na vytvrdzovanie malých oblastí povrchu pred leštením. Produkt nesmie byť používaný na iné účely, než je uvedený sušiaci proces. Maximálna okolitá teplota počas prevádzky by nemala presiahnuť 40 °C. Sušiacie zariadenia IRT 4-1 PcAuto a IRT 4-2 PcAuto nesmú byť používané v striekacích kabínach ani vo vzdialenosti 5 m od činnosti zahŕňajúcich striekanie, aby sa zabránilo riziku výbuchu. Tento zákaz sa týka aj zariadení IRT 4-20 PcAuto a IRT 4-10 PcAuto, ak nie sú používané s prachovým krytom IRT a sledovacím systémom (dokument 714147).

2. Popis produktu

Sušiacie zariadenie predstavuje kľúčovú pomoc pri oprave náterov na malých a stredných plochách. Zariadenia IRT 4-1 Pc Auto, 4-2 Pc Auto 4-10 PcAuto a 4-20 Pc Auto sa vyznačujú ľahkou manévrovateľnosťou a sú vybavené jednou alebo dvoma kompaktnými kazetami. Každá kazeta je vybavená štyrmi infračervenými lampami s pozlátenými voľnými reflektormi a ventilátorom. Tento návrh kombinovaný s pneumatickou pružinou umožňuje jednoduché umiestnenie kazety. Lampy IR je možné jednoducho vymeniť a reflektory sú chránené pred mechanickým poškodením pomocou mriežky. Sušiacie zariadenie ponúka viacero sofistikovaných programov.

2.1 Zvláštne výhody

2.1.1 Vyššia kvalita

Použitie sušiaceho zariadenia pri vytvrdzovaní tmelu vedie k vyššej kvalite vrchného náteru.

Krátkovlnné infračervené vytvrdzovanie umožňuje vytvrdzovať náter zvnútra smerom von. To zabraňuje zachyteniu rozpúšťadla v nátere a zaručuje rýchle a vysokokvalitné vytvrdzovanie.

2.1.2 Krátke doby schnutia pri vzdialenosti 60 cm

MATERIÁL	MINÚTY
Tmel	5-6
Svetlá náplň	10-15
Tmavá náplň	10-15
Vodný základ	4-6
Základný náter	4-8
Vrchný náter	10-15
Číry náter	10-15
Plastová náplň	10-15
Plastový vrchný náter	13-17
Plastový číry náter	13-17
Konečné vytvrdzovanie	2-4
Jemné vytvrdzovanie	13-17

2.1.3 Regulovaná teplota

Sušiacie zariadenie je vybavené pyrometrom, ktorý dôsledne kontroluje teplotu objektu. Počítač sleduje nielen maximálnu povolenú teplotu, ale aj nárast teploty. Zariadenie zaisťuje, že bude udržaná naprogramovaná teplota sušenia alebo vytvrdzovania a tým zaisťuje ideálne vytvrdzovanie bez rizika „prepaľovania“.

2.1.4 Moderný tvar reflektorov s krátkovlnným infračerveným žiarením

Vďaka použitiu krátkovlnnej technológie a pozlátených reflektorov s moderným tvarom sa nám podarilo dosiahnuť dôležité výhody. Po prvé, vďaka vyžarovaniu sústrednému iba na potrebné oblasti, pričom nedochádza k ohrievaniu vzduchu, dosahujeme nižšiu spotrebu energie. Po druhé, rovnomerným rozložením energie dosahujeme rovnomernejšiu teplotu povrchu. Po tretie, môžeme sušiť väčšiu plochu povrchu. Po štvrté, mimo vytvrdzovanú oblasť dochádza k menšiemu množstvu žiarenia.

2.2 Technické údaje

Všetky sušiacie zariadenia vydávajú krátkovlnné žiarenie s najvyššou hodnotou pri 1120 nm. Hodnoty nižšie uvádzajú maximálnu oblasť sušenia, ak je príslušné sušiacie zariadenie použité vo vzdialenosti 60 cm od plechu čiernej farby.

IRT 4-1 PcAuto IRT 4-10 PcAuto sušený povrch

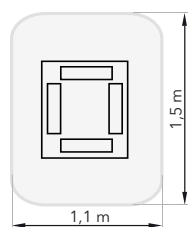

Napätie	220-240 V 1 fáza/PE	220-240 V 3 fázy/PE	380-420 V 3 fázy/PE	440-480 V 3 fázy/PE	480 V 2 fázy/PE
Frekvencia	50 - 60 Hz	50 - 60 Hz	50 - 60 Hz	50 - 60 Hz	50 - 60 Hz
Prúd	26 A	15 A	9 A	9 A	13 A
Poistka napájania**	6 kW	6 kW	6 kW	6 kW	6 kW
4 - 1 PcA	30 A*	16 A*	10 A*	20 A	20 A
4 - 10 PcA	nie je k dispozícii	Max. 100 A	Max. 100 A	Max. 100 A	Max. 100 A
Sušiacia teplota	Max. 170°	Max. 170°	Max. 170°	Max. 170°	Max. 170°
Hladina hluku	<70 dB(A)	<70 dB(A)	<70 dB(A)	<70 dB(A)	<70 dB(A)

IRT 4-2 PcAuto IRT 4-20 PcAuto sušený povrch

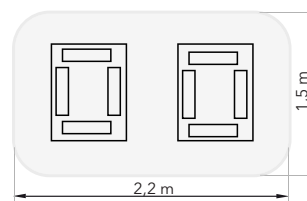

Napätie	220-240 V 1 fáza/PE	220-240 V 3 fázy/PE	380-420 V 3 fázy/PE	440-480 V 3 fázy/PE	480 V 2 fázy/PE
Frekvencia	50 - 60 Hz	50 - 60 Hz	50 - 60 Hz	50 - 60 Hz	50 - 60 Hz
Prúd	48 A	27 A	16 A	16 A	26 A
Poistka napájania**	12 kW	12 kW	12 kW	12 kW	12 kW
4 - 2 PcA	50 A*	32 A*	16 A*	20 A	32 A
4 - 20 PcA	nie je k dispozícii	Max. 100A	Max. 100A	Max. 100A	--
Sušiacia teplota	Max. 170°	Max. 170°	Max. 170°	Max. 170°	Max. 170°
Hladina hluku	<70 dB(A)	<70 dB(A)	<70 dB(A)	<70 dB(A)	<70 dB(A)

* MCB (miniatúrny istič) typu C alebo D. Normálne poistky sú pomalé.

** Sušiacie zariadenie používajte s poistkou s odporúčanou menovitou hodnotou. Hmotnosť, rozmery a identifikačný štítko produktu nájdete na poslednej stránke.

3. Pokyny pre majiteľa

Majiteľ sušiaceho zariadenia musí poskytnúť jasné prevádzkové pokyny prispôsobené podmienkam na miestnom pracovisku a sprístupniť ich všetkým používateľom, ktorých sa príslušné pokyny týkajú.

Toto zariadenie nie je určené na použitie osobami (vrátane detí) so zníženými fyzickými, duševnými či zmyslovými schopnosťami, ani osobami s nedostatočnými skúsenosťami alebo znalosťami, s výnimkou prípadov, keď sú také osoby pod dozorom alebo inštruované pri používaní spotrebiča osobou zodpovednou za ich bezpečnosť.

Použitie položky zlikvidujte v najbližšom recyklačnom zariadení.

Z bezpečnostných dôvodov je nutné vybaviť infračervené sušiace zariadenie odporúčanou poistkou s maximálnym hodnotením, pozrite tabuľky v kap. 2.2.

4. Bezpečnostné pokyny

Mobilné sušiace zariadenie nesmie byť vystavené hmlie vznikajúcej pri striekaní farby, prachu vznikajúceho pri pieskovaní ani rozpúšťadlám - hrozí nebezpečenstvo požiaru. Toto vystavenie tiež vedie ku skráteniu životnosti sušiaceho zariadenia. Nechajte sušiacie zariadenie dostatočne vychladnúť. Sušený objekt musí byť v dostatočnej vzdialenosti. V opačnom prípade hrozí požiar alebo výbuch! Udržujte všetky horľavé materiály v dostatočnej vzdialenosti od horúcich povrchov sušiaceho zariadenia.

4.1 Nebezpečenstvá

Nakláňanie

Riziko naklonenia sa zvyšuje, keď sa rameno nachádza vo vzpriamenej polohe. Otočením oboch kaziet do jednej strany tiež zvyšujete riziko naklonenia.

Požiar a výbuch

Neskladujte, nepripravujte ani nepoužívajte materiály obsahujúce rozpúšťadlá v okruhu 5 m od mobilného sušiaceho zariadenia. Horľavé materiály by nemali byť umiestnené do blízkosti zapnutého sušiaceho zariadenia.

Pri vypnutom ovládaní teploty môže dôjsť k rýchlemu nárastu teploty a zvýšeniu rizika požiaru, najmä v prípade, ak je vzdialenosť od objektu menšia než 60 cm. Nikdy nesmerujte kazetu priamo na vysoko horľavé materiály.

Elektrické vybavenie

UPOZORNENIE! Pred otvorením panelu odpojte všetky napájacie zdroje.

Mobilné sušiacie zariadenie využíva na prevádzku vysoké elektrické napätie, ktoré môže byť veľmi nebezpečné. Pred prístupom k častiam pod napätím odstráňte hlavný konektor zo zásuvky v stene. Priamo pristupovať k elektrickým dielom smú iba profesionálni elektrikári.

Ak je prívodný kábel poškodený, musí byť vymenený výrobcom, jeho servisným technikom alebo podobne kvalifikovanou osobou, aby sa predišlo nebezpečenstvu.



POZOR!

Intenzívne vyžarovanie tepla. Ruky, tvár a ďalšie časti tela by mali byť vystavené tepelnému žiareniu čo najmenej.

5. Montážne pokyny

Podrobné pokyny nájdete v samostatnom dokumente.

Pre mobilné sušiacie zariadenia:

713847 Montážna príručka pre mobilné zariadenie IRT Pc

Pre systémy s koľajničkami:

713683 Montážna príručka pre systém s koľajničkami IRT 3-20_4-20

6. Základné prevádzkové pokyny

6.1 Klávesnica

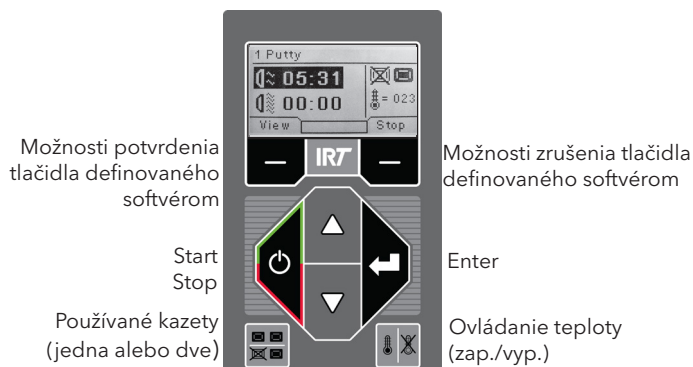

6.2 Displej



6.3 Programový režim

Tento režim je určený pre každodenné použitie. Pomáha spustiť sušiacie zariadenie s predinštalovanými programami a upraviť nastavenia programov.

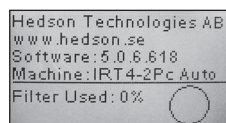

Ak chcete aktivovať programový režim, zapnite hlavný vypínač.

Po spustení sušiaceho zariadenia sa na dve sekundy zobrazí informačná obrazovka. Stlačením tlačidla na potvrdenie alebo zrušenie zobrazíte tieto informácie, kým tlačidlo neuvolníte. Nákres zobrazuje použitie filtrov kaziet a označuje, kedy je potrebné filtre vymeniť. Ak chcete vymeniť filter, prečítajte si kapitolu 11.1 „Výmena filtra“.

6.4 Režim Nastavenia

Režim Nastavenia vám umožňuje zmeniť pokročilé systémové parametre. Vďaka nášmu rozšírenému ovládacímu systému obsahuje toto mobilné sušiacie zariadenie mnoho nastavení, ktoré je možné zmeniť. Tieto nastavenia za normálnych okolností nie sú súčasťou každodenného používania.

Ak chcete vstúpiť do režimu Nastavenia, stlačte obe tlačidlá šípok, keď otočíte hlavným vypínačom do polohy 1.

Ďalšie informácie nájdete v kapitole 9.

7. Programový režim Všeobecné pravidlá týkajúce sa navigácie v softvéri

- Displej zobrazuje softvérové voľby v poliach v dolných rohoch. Hodnoty môžete upraviť pomocou tlačidiel so šípkami.
- Ak sa chcete bez uloženia vrátiť na predchádzajúce zobrazenie, stlačte tlačidlo Zrušiť.

7.1 Základná navigácia

K dispozícii je dvanásť preddefinovaných programov a tri prázdne programy. Pre všetkých 15 programov je možné definovať polohu, názov a parametre sušenia. Posúvajte zobrazenie nahor alebo nadol pomocou tlačidiel so šípkami, stlačením tlačidla Vybrať program spustíte alebo ho stlačením tlačidla Zobraziť upravujete.

- | | | |
|-------------------|---------------------------|-----------------|
| 1. Tmel | 7. Číry náter | 13. Voľný prog. |
| 2. Jasná náplň | 8. Plastová náplň | 14. Voľný prog. |
| 3. Tmavá náplň | 9. Plastový vrchný náter | 15. Voľný prog. |
| 4. Vodný základ | 10. Plastový číry náter | |
| 5. Základný náter | 11. Konečné vytvrdzovanie | |
| 6. Vrchný náter | 12. Jemné vytvrdzovanie | |

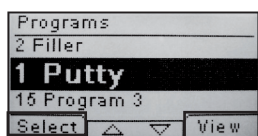

7.2 Spustenie

7.2.1 Kontrola vzdialenosti

Vzdialenosť je na displeji zobrazená ako „príliš blízko“, „príliš ďaleko“ alebo „správne“. Ak dôjde k zlyhaniu merania, zobrazí sa správa „skontrolujte vzdialenosť ručne“. Pomocou tlačidiel na klávesnici môžete prepínať medzi jednou alebo dvoma aktívnymi kazetami a zapínať či vypínať ovládanie teploty. Pozrite kapitolu 8.1.

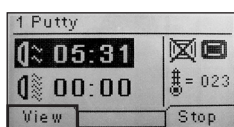
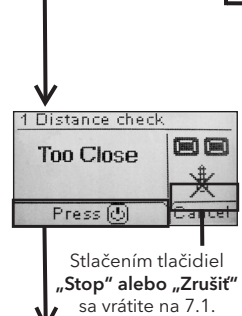

7.2.2 Spustenie sušenia

Stlačením tlačidla Start spustíte sekvenciu sušenia. Spustí sa odpočet zostávajúceho času do rozsvietenia lampy. Po dokončení odpočtu program automaticky prejde do režimu plného výkonu.

7.2.3 Graf programu

Tento graf je k dispozícii, keď je aktívne ovládanie teploty. Graf zobrazuje cieľovú a skutočnú teplotu a zostávajúci čas. Pozrite kapitolu 8.1.

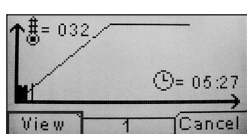

7.2.4 Hodnoty programu

Ide o rovnaké hodnoty, ktoré sú znázornené v grafe programu (7.2.3), s výnimkou zostávajúceho času. Hodnoty obsahujú aj použitú kapacitu výkonu stroja a energetickú spotrebu aktuálneho procesu sušenia. **Poznámka!** Ak je ovládanie teploty neaktívne, hodnoty teploty sa nezobrazujú.

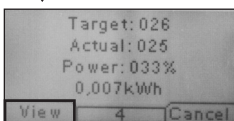

7.2.5 Spotreba energie

Zobrazuje sa celková spotreba energie na sušiaci proces pre posledných 10 spustení.

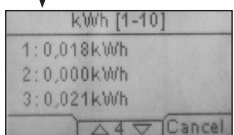

7.2.6 Sušenie dokončené

Po vypršaní času do rozsvietenia a času plného výkonu sa softvér vráti na časť 7.1. **Poznámka!** Ventilátory budú ďalej spustené, aby sa lampy ochladili a predĺžila sa ich životnosť. Po troch minútach sa automaticky vypnú.

Poznámka! Po dokončení sušiacieho programu sa automaticky znovu aktivuje ovládanie teploty.

7.3 Upraviť

7.3.1 Vlastnosti

Na displeji sa zobrazia hodnoty vybraného programu. Stlačením tlačidla „Ovládanie teploty“ môžete prepínať v softvéri medzi vlastnosťami s ovládaním teploty alebo bez neho. Zmena jednej z vlastností je nezávislá od druhej vlastnosti. Ďalšie informácie nájdete v kapitole 8.1.

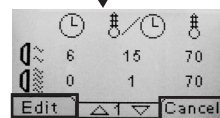

Stlačením tlačidla „Stop“ alebo „Zrušiť“ sa vrátite na 7.1.

7.3.2 Kód PIN

Pomocou tlačidiel so šípkami nastavíte správnu číslicu. Potvrďte stlačením tlačidla „Enter“ a upravte druhú, tretiu a štvrtú číslicu v rozšírenom kóde PIN.

Poznámka! Zadaný kód PIN platí pre všetky položky, kým nebude vypnutý hlavný vypínač. Pozrite kapitolu 9.2 „Rozšírený kód PIN“.

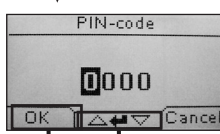

Číslice nastavíte pomocou tlačidiel so šípkami.

7.3.3 Úprava parametrov programu

Keď je parameter označený, upravte jeho hodnotu pomocou tlačidiel so šípkami. Stlačením tlačidla „Enter“ zmeňte nasledujúcu hodnotu atď. Ak stlačíte tlačidlo „Enter“ na poslednej hodnote, prejdete na úpravu polohy a názvu programu.



Program sa vráti na bod 7.3.1.

Stlačením tlačidla „Zrušiť“ sa vrátite na časť 7.3.1 bez uloženia akýchkoľvek parametrov.

7.3.4 Úprava polohy / názvu programu

Keď je číslo programu označené, upravte jeho hodnotu pomocou tlačidiel so šípkami. Stlačením tlačidla „Enter“ potvrdíte a prejdete na úpravu nasledujúceho symbolu.

Poznámka! Zmenou čísla tiež zmeníte polohu programu v zozname programov.

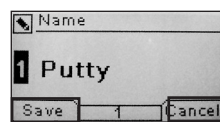

Program sa vráti na bod 7.3.1.

7.3.5 Rozšírenie programových krokov

Ak proces sušenia vyžaduje viac než dva štandardné kroky, môžete rozšíriť počet krokov v sušiacom cykle prepojením programu s nasledujúcim programom.

Začnite bodom 7.3.4 a opakovane stláčajte tlačidlo „Enter“, kým sa na obrazovke nezobrazí voľba „Prepojiť s nasledujúcim programom“. Pomocou tlačidiel so šípkami vyberte možnosť „Áno“ alebo „Nie“ a potom stlačte tlačidlo „Uložiť“. Prepojenie s nasledujúcim programom bude uchované, kým ho nedeaktivujete („Nie“). Použite programy 13, 14 a 15 - ide o voľné programy bez predvolených hodnôt.

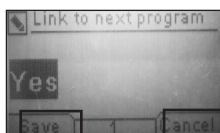

Program sa vráti na bod 7.3.1.

8. Rozšírené informácie o používaní

8.1 Ovládanie teploty

Mobilné sušiacie zariadenie je vybavené automatickým ovládaním teploty. To umožňuje dosiahnuť ideálne výsledky sušenia / vytvrdzovania v najkratšom možnom čase.

Vlastnosti pri zapnutom ovládaní teploty sú nasledujúce:

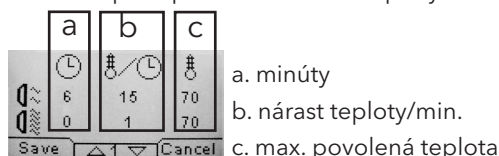

Ovládanie teploty (pyrometer) meria priemernú teplotu na povrchu. Priemer meraného povrchu je rovný polovici vzdialenosti medzi kazetou IR a sušeným objektom. Laserový lúč označuje miesto vykonávania kontroly vzdialenosti. Bod označený lúčom leží aj v blízkosti stredu merania teploty.

V režime Nastavenia je možné upraviť krátky a dlhý limit pre „správne“ meranie vzdialenosti. Predvolená správna vzdialenosť leží medzi 55 a 65 cm.

Poznámka! Teplota sa meria ako priemer meraného povrchu (predvolená hodnota priemeru 30 cm). Uistite sa, že je meraný povrch v správnej polohe. Uistite sa, že nemeriate povrch skla, pneumatík ani oblasť mimo objektu. V opačnom prípade sa môžu naprogramované hodnoty teploty líšiť od skutočných hodnôt. To môže viesť k neuspokojivým výsledkom a v prípade aktivácie alarmu procesu dôjde k zastaveniu sušenia / vytvrdzovania.

Tiež platí, že v prípade sušenia povrchov s Ø menším ako 30 cm, ktoré nie je možné pomocou ovládania teploty odmerať, odporúčame deaktivovať ovládanie teploty. Ak chcete ovládanie teploty trvalo deaktivovať, pozrite kap. 9.4.9.

Pri deaktivovanom ovládaní teploty sú vlastnosti programu nasledujúce:

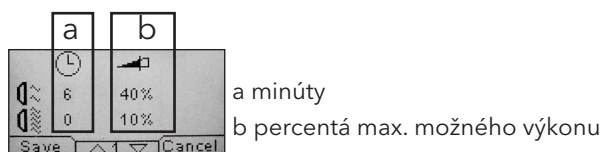

Nastavenia programu pri použití alebo bez použitia ovládania teploty nie sú vzájomne závislé.

8.2 Alarm procesu

Sušiacie zariadenie je vybavené alarmom procesu, ktorý vás upozorní na odchýlky teploty. Ak je rozdiel medzi aktuálnou teplotou a požadovanou teplotou vyšší než 30 °C, zobrazí sa na displeji správa „Pozor! Chyba procesu“ a sušiacie zariadenie sa automaticky vypne. Upozornenie je potrebné potvrdiť stlačením tlačidla „Enter“. Po potvrdení sa program ukončí.

V prípade spustenia alarmu procesu skontrolujte, či je zariadenie na meranie teploty (pyrometer) správne nasmerované na sušený povrch. Tiež skontrolujte, že zariadenie nezaznamenalo nežiaduce teploty materiálu.

Pozor: Funkcia alarmu procesu nie je pri dodaní sušiaceho zariadenia aktivovaná. Informácie o aktivácii nájdete v kapitole 9.4.3.

9. Režim Nastavenia

9.1 Prihlásenie

Ak chcete prejsť do režimu Nastavenia, musíte sa najprv prihlásiť. Pri zapnutí hlavného vypínača stlačte obe tlačidlá so šípkami. Na displeji sa zobrazí žiadosť o zadanie kódu PIN.

9.2 Kód PIN

Pomocou tlačidiel so šípkami nastavte správnu číslicu. Potvrďte stlačením tlačidla „Enter“ a upravte druhú, tretiu a štvrtú číslicu v kóde PIN.

Pre základné nastavenia nie je vyžadovaný žiadny kód. Jednoducho stlačením OK potvrdíte predvolený kód 0000. Informácie o zmene tohto kódu nájdete v kapitole „9.4.5 Základný kód PIN“.

Rozšírený kód PIN je 5780

Používa sa na úpravu nastavení programov a rozšírených nastavení. Informácie o zmene tohto kódu nájdete v kapitole „9.4.13 Rozšírený kód PIN“.

Pozor! Zadaný kód PIN je globálne platný v rámci softvéru, kým nedôjde k vypnutiu hlavného vypínača, napr. ak prejdete na režim rozšírených nastavení a potom sa vrátite do programového režimu. Nastavenia programu bude naďalej možné upravovať, kým nevypnete hlavný vypínač.

9.3 Navigácia

Ak chcete upraviť nastavenie, stlačte tlačidlo „Upraviť“. Ak sa chcete vrátiť z režimu úpravy do režimu nastavení bez uloženia zmien, stlačte tlačidlo „Zrušiť“.

Poznámka! Ak opustíte režim nastavení, vrátite sa do programového režimu. Pri návrate na bod 9.4 „Nastavenia“ budete musieť znovu opakovať kroky z bodu 9.1 „Prihlásenie“.

Príklad navigácie:

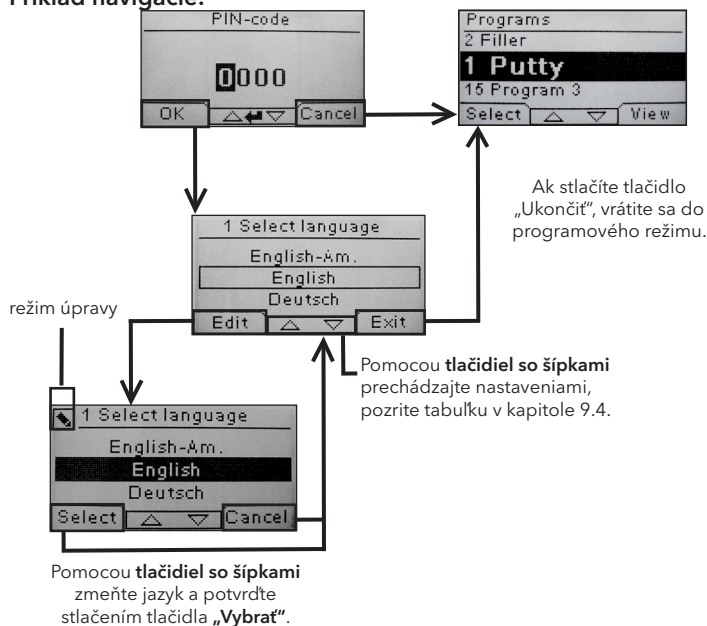

9.4 Nastaveni

K.	Prehľad	Základné	Rozšírené
9.4.1	1 Vybrať jazyk		x
9.4.2	3 Alarm procesu		x
9.4.3	4 Jednotka teploty		x
9.4.4	5 Bzučiak	x	x
9.4.5	7 Základný kód PIN		x
9.4.6	8 Hranica krátkej vzdialenosti.		x
9.4.7	9 Hranica dlhej vzdialenosti.		x
9.4.8	15 Ovládanie teploty		x
9.4.9	16 Kontrast displeja	x	x
9.4.10	18 Vzdialenosť		x
9.4.11	23 Čas filtra		x
9.4.12	25 Nepretrž. režim		x
9.4.13	36 Rozšírený kód PIN		x
9.4.14	37 Jednotka vzdialenosti		x
9.4.15	43 Rozšírený kód		x
9.4.16	44 Obnovenie progr. nastavení		x
9.4.17	45 Vynulovať časovač filtra		x
9.4.18	46 Štatistika	x	x
9.4.19	47 Vykonať samostatný test	x	x
9.4.20	48 Časová miera programu		x
9.4.21	49 Teplota alarmu procesu		x

9.4.1 1 Vybrať jazyk

Pomocou tlačidiel so šípkami nadol a nahor prechádzajte štrnástimi dostupnými jazykmi (zoradenými v abecednom poradí), kým sa nezobrazí správny jazyk. Potvrďte výber stlačením tlačidla „Vybrať“.

Ak omylom prepnete na jazyk, ktorému nerozumiete, otočte hlavným vypínačom do zapnutej polohy a súčasne podržte tlačidlo „Kazeta sa používa“. Sušiacie zariadenie sa spustí v britskej angličtine.

9.4.2 3 Alarm procesu

Pomocou tlačidiel so šípkami nahor a nadol nastavte, či je alarm aktívny alebo nie. Potvrďte výber stlačením tlačidla „Vybrať“. Informácie o nastavení zvuku alarmu nájdete v časti 9.4.4 „Bzučiak“.

9.4.3 4 Jednotka teploty

Na obrazovke sa zobrazia jednotky °C a °F. Pomocou tlačidiel so šípkami nahor a nadol vyberte požadovanú jednotku teploty. Vybrať jednotku potvrďte stlačením tlačidla „Vybrať“.

9.4.4 5 Bzučiak

Zvukový efekt je možné stlmiť alebo aktivovať výberom možnosti „Áno“ alebo „Nie“ pomocou tlačidiel so šípkami. Potvrďte výber stlačením tlačidla „Vybrať“.

9.4.5 7 Základný kód PIN

Kód PIN môžete zmeniť, aby ste zabránili neoprávnenému prístupu k základným nastaveniam, ako je opísané v tabuľke v kapitole 9.4. To môžete urobiť nasledovne – pomocou tlačidiel so šípkami nahor a nadol zmeňte

prvú číslicu a zmenu potvrďte stlačením tlačidla „Vybrať“. Pokračujte druhou, treťou a štvrtou číslicou. Po dokončení stlačením tlačidla „Vybrať“ potvrďte nový štvormiestny kód PIN.

9.4.6 8 Hranica krátkej vzdialenosti

Pôvodné nastavenie správnej hranice krátkej vzdialenosti je 55 cm. Hodnotu hranice krátkej vzdialenosti môžete zmeniť medzi 35 a 95 cm. Nastavenia hodnoty vyššej ako 80 cm sa neodporúčajú. Potvrďte výber stlačením tlačidla „Vybrať“.

9.4.7 9 Hranica dlhej vzdialenosti

Pôvodné nastavenie správnej hranice krátkej vzdialenosti je 65 cm. Hodnotu hranice krátkej vzdialenosti môžete zmeniť medzi 40 a 130 cm. Nastavenia hodnoty vyššej ako 100 cm sa neodporúčajú. Potvrďte výber stlačením tlačidla „Vybrať“.

9.4.8 15 Ovládanie teploty

Môžete vybrať, či chcete trvalo zapnúť alebo vypnúť ovládanie teploty (pyrometer).

Poznámka! Ak vypnete ovládanie teploty v režime Nastavenia, nemôžete ho aktivovať v programovom režime.

Ak je táto funkcia vypnutá, nebude možné pristupovať ku grafom a hodnotám teploty. Miesto toho bude softvér pracovať s úrovňami výkonu, teda s percentom maximálnej kapacity.

9.4.9 16 Kontrast zobrazenia

Môžete zmeniť kontrast zobrazenia na škále od svetlého po tmavý (25 – 55). Prechádzajte medzi hodnotami pomocou tlačidiel so šípkami nahor a nadol, potvrďte stlačením tlačidla „Vybrať“.

9.4.10 18 Vzdialenosť

Môžete prepínať meranie vzdialenosti medzi centimetrami a textom. Ak vyberiete text, vzdialenosť je na displeji zobrazená ako „príliš blízko“, „príliš ďaleko“ alebo „správne“. Ak dôjde k zlyhaniu merania, zobrazí sa správa „skontrolujte vzdialenosť ručne“.

9.4.11 23 Čas filtra

Predvolená hodnota je 400 prevádzkových hodín. Po dosiahnutí tejto doby sa začne zobrazovať upozornenie na výmenu filtra.

Ak je mobilné sušiacie zariadenie umiestnené v prašnom prostredí, odporúčame vykonávať výmenu častejšie.

Poznámka! Nezabúdajte, že ak je filter príliš znečistený, dôjde ku skráteniu životnosti lampy v dôsledku nedostatočného chladenia.

Informácie o vynulovaní tejto hodnoty nájdete v časti 9.4.17 „Vynulovanie časovača filtra“.

9.4.12 25 Nepretrž. režim

Nepretržitý režim sa používa na predvádzanie v predajniach. Z bezpečnostných dôvodov, ako aj kvôli minimalizácii opotrebovania sušiacieho zariadenia, je nutné tento režim aktivovať iba vo výnimočných prípadoch.

9.4.13 36 Rozšírený kód PIN

Ak chcete zmeniť kód na vlastnú hodnotu, pomocou tlačidiel so šípkami nahor a nadol zmeňte prvú číslicu a zmenu potvrďte stlačením tlačidla „Vybrať“. Pokračujte

druhou, treťou a štvrtou číslicou. Po dokončení stlačením tlačidla „Vybrať“ potvrdíte nový štvormiestny kód PIN.

Pozor! Dbajte, aby ste nový kód nezabudli.

9.4.14 37 Jednotka vzdialenosti

Pomocou tohto nastavenia môžete prepínať jednotku vzdialenosti medzi centimetrami a palcami.

9.4.15 43 Rozšírený kód

Je možné vypnúť / zapnúť zobrazovanie žiadosti o zadanie kódu PIN. Pomocou tejto voľby odstránite žiadosť o zadanie kódu PIN pri vstupe do programového režimu a zadanie kódu 0000 vám umožní prístupovať k rozšíreným nastaveniam.

Stlačením tlačidla „Vybrať“ potvrdíte vybratú voľbu.

9.4.16 44 Obnovenie prog. nastavení

Všetky programy môžete obnoviť na predprogramované továrenské nastavenia. Potvrdíte výber stlačením tlačidla „Áno“.

Poznámka! Po obnovení továrenského nastavenia sa vyprázdnia aj programové polohy 13 - 15.

9.4.17 45 Vynulovať časovač filtra

Po výmene filtra na kazete alebo kazetách vynulujte časovač filtra pomocou tohto nastavenia. Potvrdíte vynulovanie časovača filtra stlačením tlačidla „Áno“.

Informácie o upravení hodnoty časovača filtra nájdete v kapitole 9.4.11.

9.4.18 46 Štatistika

K dispozícii sú nasledujúce informácie:

Doba spustenia

Zobrazuje súhrn pracovných hodín a minút.

Spustenia

Zobrazuje celkový počet spustení sušiaceho zariadenia.

Σ (Celková spotreba energie)

Zobrazí celkovú spotrebu energie.

Φ (Priemerná spotreba energie)

Zobrazí priemernú spotrebu pre všetky spustenia

9.4.19 47 Vykonať samostatný test

Pre toto sušiace zariadenie bol vyvinutý najlepší softvér na sledovanie chýb na trhu. Pomocou tohto testu je možné otestovať všetky dôležité vstupy a výstupy z počítača a do neho. Pomocou tohto testu môžete rýchlo a presne overiť funkčnosť rôznych častí sušiaceho zariadenia.

Testovací postup je k dispozícii iba v angličtine. Stlačením tlačidla „Áno“ spustíte prvý krok samostatného testu. Ak chcete samostatný test ukončiť, stlačte tlačidlo „Štart/Stop“.

Automatické testovanie zahŕňa nasledujúce:

Test 1: Push Button Test (Test tlačidiel)

Otestujú sa všetky tlačidlá na ovládacej jednotke. Stlačením tlačidiel zobrazíte príslušné symboly. Ak chcete pokračovať na nasledujúci krok testu, stlačte tlačidlo „Enter“ a podržte ho po dobu približne troch sekúnd.

Test 2: Display Test (Test displeja)

Overí rozsvietenie všetkých pixelov na displeji. Stlačte tlačidlo „Enter“* a overte, že zhasnú všetky pixely.

Pokračujte stlačením tlačidla „Enter“*.

* alebo ľavého horného softvérového tlačidla.

Test 3: Buzzer Test (Test bzučiaka)

Skontroluje zvuk bzučiaka. Pokračujte stlačením tlačidla „Enter“ alebo „Ďalej“.

Test 4: Cassette IR Test (Test IR kazety)

Infračervené lampy kazety sa rozsvietia. Skontrolujte, že svietia všetky infračervené lampy. Tento test je z bezpečnostných dôvodov obmedzený na 10 sekúnd. Pokračujte stlačením tlačidla „Enter“ alebo „Ďalej“.

Test 5: Ventilator Test/cassette (Test ventilátora kazety)

Spustí sa ventilátor kazety. Zvuk ventilátora potvrdzuje, že je ventilátor funkčný. Ak je sušiacie zariadenie vybavené dvoma kazetami, budete musieť opakovať test č. 4 a 5 pre druhú kazetu. Pokračujte stlačením tlačidla „Enter“ alebo „Ďalej“.

Test 6: Laser Test (Test lasera)

Nasmerujte laser k objektu. Skontrolujte, že sa na objekte zobrazuje červený prerušovaný krúžok. Pokračujte stlačením tlačidla „Enter“ alebo „Ďalej“.

Test 7: Temperature Sensor Test (Test snímača teploty)

Nasmerujte snímač teploty na objekt, ktorý má izbovú teplotu. Teplota na snímači by sa nemala odchyľovať od izbovej teploty o viac než ± 3 °C alebo ± 5 °F. Pokračujte stlačením tlačidla „Enter“ alebo „Ďalej“.

Poznámka! Meranie teploty predstavuje priemer teploty povrchu v súlade s kapitolou 8.1.

Test 8: Distance Sensor Test (Test snímača vzdialenosti)

Nasmerujte snímač vzdialenosti na objekt vo vzdialenosti 0,3 - 1 m. Skontrolujte, že vzdialenosť zobrazená na displeji zodpovedá ručne nameranej vzdialenosti. Odchýlka ± 3 cm je prijateľná. Pokračujte stlačením tlačidla „Enter“ alebo „Ďalej“.

Test 9: Temperature Guards (Ochranné prvky teploty)

Počítačová karta je vybavená zariadením merajúcim teplotu, ktorá sa zobrazuje na displeji.

Teplota je zobrazená v °C alebo °F podľa vybrateho nastavenia.

Životnosť počítača sa skrúti, ak počas prevádzky dochádza k teplotám nad 70 °C alebo 158 °F. Ak dôjde k takejto teplote počas sušenia, po dokončení sušiaceho cyklu sa zobrazí nové okno so správou „Pozor - vysoká teplota PC“.

Test Completed (Test dokončený)

Automatické testovanie je dokončené. Test dokončíte stlačením tlačidla „Enter“ alebo „Ďalej“.

9.4.20 48 Časová mierka programu

Túto hodnotu je možné prepínať medzi minútami a sekundami.

9.4.21 49 Teplota alarmu procesu

Umožňuje nastaviť maximálny rozdiel teploty medzi súčasnou a požadovanou teplotou (5 - 99 °C). Táto funkcia sa aktivuje v časti 9.4.2.

10. Príklady programovania

PRÍK. 1.

ROZSVIETENIE/PREDHRIEVANIE

Pôvodná teplota 20 °C/86 °F
 Čas 4 min.
 Zvýšenie teploty 15 °C/27 °F/min.
 Konečná teplota 80 °C/176 °F

PLNÝ VÝKON/VYTVRDZOVANIE

Pôvodná teplota 60 °C/140 °F
 Čas 0 min.
 Zvýšenie teploty 5 °C/9 °F/min.

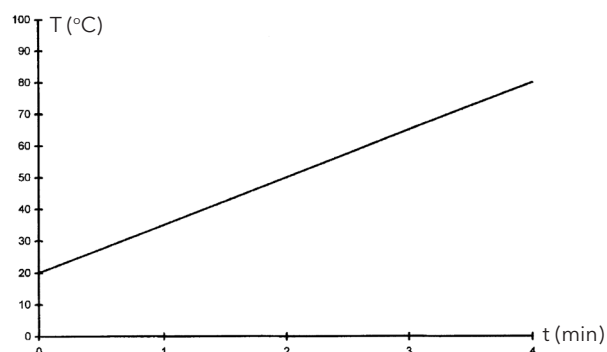

PRÍK. 2.

ROZSVIETENIE/PREDHRIEVANIE

Pôvodná teplota 20 °C/86 °F
 Čas 4 min.
 Zvýšenie teploty 20 °C/36 °F/min.
 Konečná teplota 60 °C/140 °F

PLNÝ VÝKON/VYTVRDZOVANIE

Pôvodná teplota 60 °C/140 °F
 Čas 5 min.
 Zvýšenie teploty 5 °C/9 °F/min.
 Konečná teplota 60 °C/140 °F

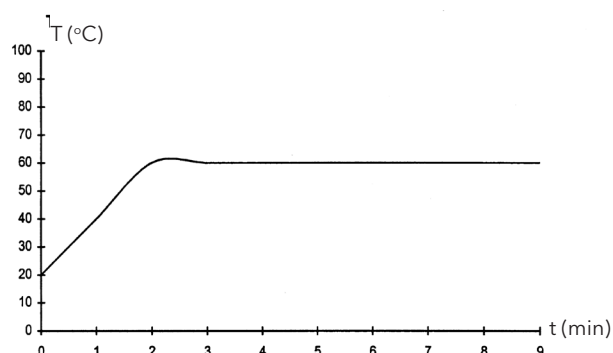

PRÍK. 3.

ROZSVIETENIE/PREDHRIEVANIE

Pôvodná teplota 20 °C/86 °F
 Čas 4 min.
 Zvýšenie teploty 10 °C/18 °F/min.
 Konečná teplota 60 °C/140 °F

PLNÝ VÝKON/VYTVRDZOVANIE

Pôvodná teplota 60 °C/140 °F
 Čas 8 min.
 Zvýšenie teploty 20 °C/36 °F/min.
 Konečná teplota 110 °C/230 °F/min.

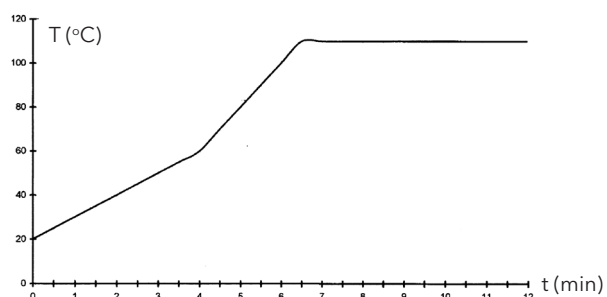

PRÍK. 4.

ROZSVIETENIE/PREDHRIEVANIE

Pôvodná teplota 20 °C/86 °F
 Čas 6 min.
 Zvýšenie teploty 20 °C/36 °F/min.
 Konečná teplota 60 °C/140 °F

PLNÝ VÝKON/VYTVRDZOVANIE

Pôvodná teplota 60 °C/140 °F
 Čas 6 min.
 Zvýšenie teploty 15 °C/27 °F/min.
 Konečná teplota 90 °C/194 °F

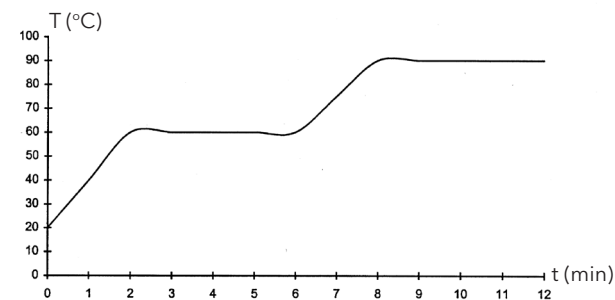

11. Údržba a servis

Týždenne

Skontrolujte, že sa počas prevádzky mobilného sušiacего zariadenia spustia všetky lampy IR. Nesprávne fungujúce lampy IR môžu viesť k nerovnomernej distribúcii tepla po povrchu.

Vyčistite sušiacе zariadenie od prachu, ktorý môže viesť k požiaru. Použite vlhkú handričku. Tiež skontrolujte, že sú všetky káble nepoškodené. Poškodený kábel môže predstavovať ohrozenie života!

Mesačne

Skontrolujte pozlátené reflektory. Poškodené alebo extrémne znečistené reflektory môžu viesť k prehriatiu tela reflektora a/alebo kazety. V prípade pochybností kontaktujte zákaznícky servis a spýtajte sa, či je potrebné pozlátený reflektor vymeniť.

Každoročne

Naplánujete približne raz ročne výmenu vzduchového filtra. Softvér zobrazí správu, keď bude čas vymeniť filter. Po spustení sušiacего zariadenia sa zobrazí informácia o tom, aká časť času filtra vypršala.

11.1 Výmena filtra

Pozor! Filtre sú jednorazové a nemali by byť znovu používané.

1. Pomocou noža alebo skrutkovača ohnite a uvoľnite dva plastové kolíky na bočných doskách kazety.
2. Odstráňte použitý filter.
3. Vložte nový filter tak, aby bolo logo IRT viditeľné zvonka.
4. Umiestnite dlhšiu stranu filtra oproti dvom otvorom na kolíky na kazete tak, ako je to znázornené na obrázku.
5. Zatlačte na filter, kým nebude možné znovu pripevniť dva zasúvacie kolíky.
6. Vynulujte časovač filtra. Prihláste sa do režimu rozšírených nastavení podľa kapitoly 9.1 a 9.2. Presuňte sa na parameter 45 a stlačením tlačidla „Áno“ resetujte časovač filtra.

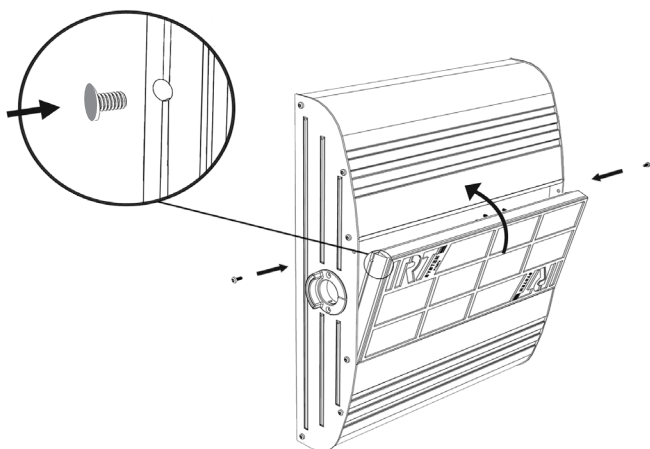

11.2 Výmena lampy IRT

Pozor! Nedotýkajte sa prstami pozláteného reflektora ani novej lampy IR. Ochranný papier z lampy IR odstráňte až po dokončení inštalácie.

1. Odpojte zdroj napájania.
2. Uvoľnite tri horné skrutky na prednej doske kazety.

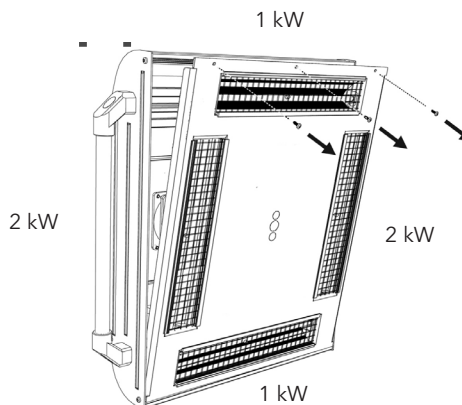

3. Odpojte konektor kábla.
4. Uvoľnite štyri skrutky na konci reflektora a odstráňte reflektor z dosky.

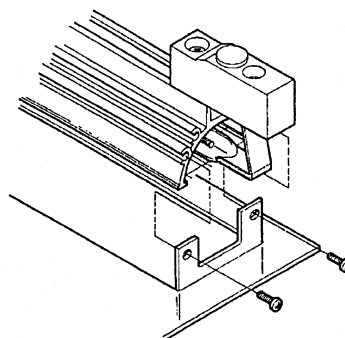

5. Odstráňte mriežku a odskrutkujte lampu na dvoch koncoch.

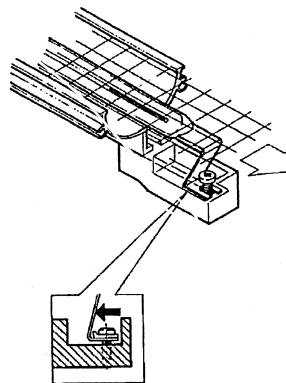

6. Nainštalujte nové lampy v opačnom poradí.

11.3 Výmena pneumatickej pružiny

Ak nie je možné mobilné rameno zaparkovať v najvyššej alebo najnižšej polohe, ale mierne samovoľne klesá alebo sa zdvíha, dotiahnite 4 skrutky označené písmenom C na obr. 2. Ak rameno stále nie je možné zaparkovať alebo je úprava jeho polohy ťažšia, je nutné vymeniť pneumatickú pružinu.

Pozor! V dôsledku veľkej hmotnosti a zložitosti dielu odporúčame, aby tento servisný zásah vykonávali dve osoby alebo jedna osoba so zdvíhacím zariadením.

1. Odstráňte štyri skrutky, ktorými je pripevnený kryt. Skrutky sú umiestnené po oboch stranách krytu. (obr. 1)
2. Umiestnite paralelné rameno do krajnej vzpriamenej polohy. (obr. 2)
3. Pred odstránením kolíkov pridržiavajúcich pneumatickú pružinu by ste mali uvoľniť čo najviac tlaku pružiny. To môžete urobiť miernym zdvihnutím ramena, kým sa kolíky neuvolnia.

Pozor! Vo všetkých prípadoch, keď nie je pneumatická pružina bezpečne zaistená na mieste pomocou kolíkov a uzamykacích krúžkov, môže rameno prudko klesnúť zo vzpriamenej polohy, čo predstavuje veľké nebezpečenstvo.

4. Odstráňte uzamykacie krúžky a oba kolíky. Mierne posuňte pneumatickú pružinu nahor/dopredu a potom ju odstráňte. (obr. 2)
5. Umiestnite novú pneumatickú pružinu v rovnakom smere, ako bola umiestnená stará pružina. Zostavte zariadenie v opačnom poradí.



Pozor! Uistite sa, že sú uzamykacie krúžky správne pripevnené.

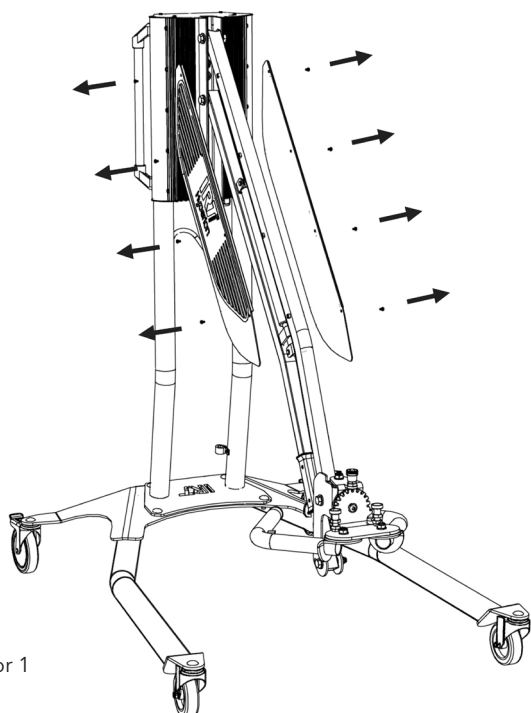

Obr 1

12. Náhradné diely

Úplný zoznam náhradných dielov a ďalšie informácie získate od distribútora. Nasledujúce položky predstavujú najčastejšie náhradné diely.

Diely	Č. dielu
Lampa 1 kW	102700
Lampa 2 kW	102699
Filter	713576
Pneumatická pružina 850 N (jedna kazeta)	711464
Pneumatická pružina 1400 N (dve kazety)	713614
Elektronické (SSR) relé	750227
Ventilátor 12 V jednosm.	711186

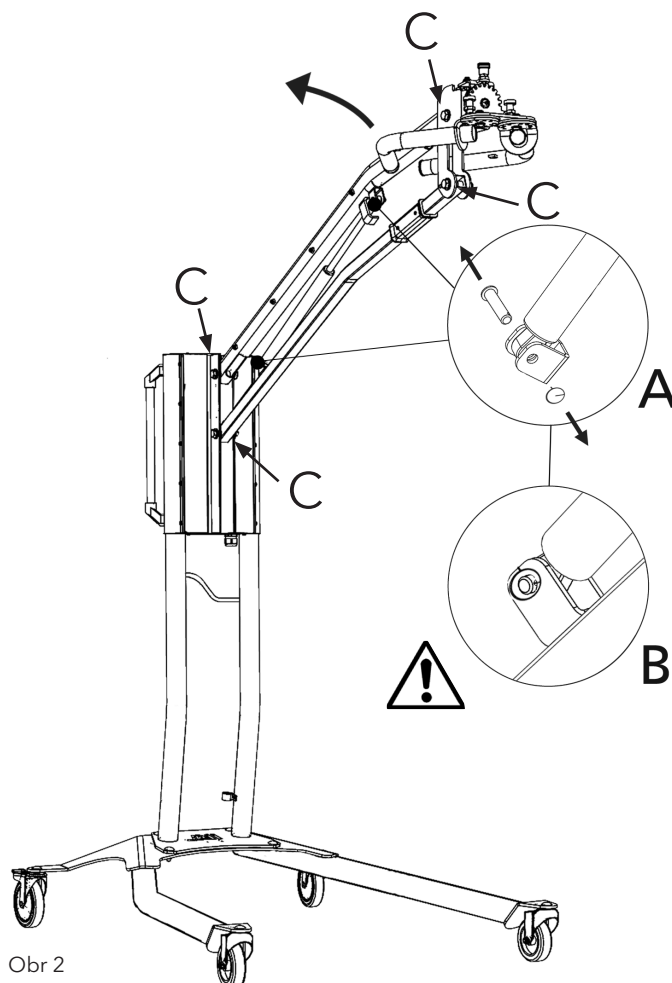

Obr 2

13. Vyhlásenie o zhode ES

Podľa testovacích inštitúcií a podľa smernice o strojových zariadeniach nie sú produkty IRT, ktorých sa táto príručka týka, definované ako strojové zariadenia. Preto sa toto vyhlásenie nezmieňuje o smernici o strojových zariadeniach.

V súlade s EN 17050-1:2010

My, spoločnosť Hedson Technologies AB
Box 1530
SE 462 28 Vänersborg
Švédsko

na vlastnú zodpovednosť prehlasujeme, že produkty

IRT 4-1 PcAuto a IRT 4-2 PcAuto, ktoré sú určené na urýchlenie schnutia / vytvrdzovania náterov a náterových materiálov a ktorých sa týka toto vyhlásenie, spĺňajú podmienky nasledujúcich noriem:

EN 60335-1:2002 Špecifikácia bezpečnosti domácich a
+A11+A1+A12+A2 podobných elektrických spotrebičov.
+A13+A14+A15 Všeobecné požiadavky.

EN 60335-2-45:2002 Špecifikácia bezpečnosti domácich a
+A1+A2 podobných elektrických spotrebičov.
Konkrétne požiadavky pre prenosné
ohrievacie nástroje a podobné
spotrebiče.

EN 61000-6-3 Elektromagnetická kompatibilita, Všeobecné normy emisií.

EN 61000-6-2 Elektromagnetická kompatibilita, Všeobecné normy odolnosti.

EN 62233:2008 Metódy merania elektromagnetických polí domácich spotrebičov a podobných zariadení so zreteľom na expozíciu osôb.

EN ISO 9001 Systém riadenia kvality

EN 61000-3-11 Elektromagnetická kompatibilita, Obmedzenie zmien napätia.

Vyhlásenie o zhode:

Maximálna hodnota impedancie systému (Z_{max}) je 0,044 Ω pre vedenie s fázou a 0,030 Ω pre neutrál na rozhraní medzi verejnou napájacou sieťou a inštaláciou používateľa.

v súlade s ustanoveniami nasledujúcich smerníc v najaktuálnejšej verzii

2014/35/EÚ Smernica o nízkom napätí

2014/30/EÚ Smernica o elektromagnetickej kompatibilite

2011/65/EÚ Obmedzenie používania určitých nebezpečných látok (RoHS)

Arlöv Sweden March 3rd 2016

HEDSON TECHNOLOGIES AB
Technology Division

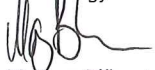

Magnus Björnström

CEO

Vyhlásenie o zhode ES

V súlade s 2006/42/ES, príloha II 1A

My, spoločnosť Hedson Technologies AB
Box 1530
SE 462 28 Vänersborg
Švédsko

na vlastnú zodpovednosť prehlasujeme, že produkty

IRT 4-10 PcAuto a IRT 4-20 PcAuto, ktoré sú určené na urýchlenie schnutia / vytvrdzovania náterov a náterových materiálov a ktorých sa týka toto vyhlásenie, spĺňajú podmienky nasledujúcich noriem:

- EN 60204-1 Bezpečnosť strojov - Elektrické zariadenia strojov
- EN 61000-6-3 Elektromagnetická kompatibilita, Všeobecné normy emisií.
- EN 61000-6-2 Elektromagnetická kompatibilita, Všeobecné normy odolnosti.
- EN ISO 9001 Systém riadenia kvality
- EN 61000-3-11 Elektromagnetická kompatibilita, Obmedzenie zmien napätia.

Vyhlásenie o zhode:

Maximálna hodnota impedancie systému (Z_{max}) je $0,044 \Omega$ pre vedenie s fázou a $0,030 \Omega$ pre neutrál na rozhraní medzi verejnou napájacou sieťou a inštaláciou používateľa.

v súlade s ustanoveniami nasledujúcich smerníc v najaktuálnejšej verzii

- 2006/42/ES Smernica o strojových zariadeniach
- 2014/35/EÚ Smernica o nízkom napätí
- 2014/30/EÚ Smernica o elektromagnetickej kompatibilite
- 2011/65/EÚ Obmedzenie používania určitých nebezpečných látok (RoHS)

Arlöv Sweden March 3rd 2016

HEDSON TECHNOLOGIES AB
Technology Division



Magnus Björnström

CEO

1. Tilsigtet anvendelse af produktet

Dette produkt tjener udelukkende til at fremskynde tørring/hærdning af kit, fyldstof, base og klar lak. Dette gælder for både vandbaserede produkter og produkter baseret på opløsningsmidler. Anvendelsesstedet er klargøringsområdet og poleringsområdet. Inden for automobilindustrien og sektorerne for reparationer af køretøjer anvendes det til hærdning af små områder før polering. Produktet må ikke anvendes til andre formål end de beskrevne tørreprocesser. Den maksimale omgivende temperatur under drift bør ikke overskride 40°C. Tørrerne IRT 4-1 PcAuto og IRT 4-2 PcAuto må ikke anvendes i sprøjtekabiner eller inden for en afstand af 5 m fra sprøjteaktiviteter for, at undgå eksplosionsfare. Dette forbud gælder også for IRT 4-20 PcAuto og IRT 4-10 PcAuto, hvis det ikke er i kombination med systemet for IRT-støvdæksel og overvågning (dokument 714147).

2. Produktbeskrivelse

Tørreren er et vigtigt hjælpemiddel for reparationsarbejde med maling på små og mellemstore områder. IRT 4-1 Pc Auto, 4-2 Pc Auto 4-10 PcAuto og 4-20 Pc Auto, der er lette at manøvrere, er udstyret med én eller to kompakte kassetter. Hver kassette er udstyret med fire infrarøde (IR) lamper med guldbelagte friformsreflektorer og en ventilator. Designet, kombineret med en gasfjeder, gør positionering af kassetten simpel. IR-lamperne er lette at udskifte, og reflektorerne er beskyttet mod mekanisk beskadigelse af et net. Tørreren har et udvalg af sofistikerede programmer.

2.1 Særlige fordele

2.1.1 Højere kvalitet

Ved hjælp af tørreren under hærdning af kit forbedres topbelægningen. Den kortbølgede IR-hærdning gør det muligt at hærde belægningen indefra og ud. Dette forhindrer, at opløsningsmidler kan ophobes inde i belægningen, og sikrer hurtig hærdning af høj kvalitet.

2.1.2 Korte tørretider med en afstand på 60 cm

MATERIAL	MINUTES
Kit	5-6
Fyldstof, lyst	10-15
Fyldstof, mørkt	10-15
Vandbaseret	4-6
Basisbelægning	4-8
Topbelægning	4-8
Klar lak	10-15
Plastfyldstof	10-15
Topbelægning af plast	13-17
Klar lak på plast	13-17
Afsluttende finish	2-4
Blød hærdning	13-17

2.1.3 Reguleret temperatur

Tørreren har et pyrometer, der omhyggeligt kontrollerer genstandens temperatur. Computeren måler ikke alene den maksimalt tilladte temperatur, men også temperaturstigningen. Det sikrer, at den programmerede temperatur for tørring/hærdning opretholdes, hvorved der opnås opti-

mal hærdning uden risiko for "overbrænding".

2.1.4 Højteknologisk formede reflektorer med kortbølge-IR

Ved hjælp af kortbølgeteknologi og guldbelagte reflektorer med højteknologisk udformning opnås vigtige fordele. Ved først og fremmest kun at varmebestråle de nødvendige områder uden at varme luft op opnås et lavere energiforbrug. Dernæst opnås der en ensartet overfladetemperatur ved jævn fordeling af energien. For det tredje opnås der en større tørreflade. For det fjerde er der mindre stråling uden for hærdningsområdet.

2.2 Tekniske data

Alle tørrere udsender kortbølgestråling med et toppunkt på 1120 nm. Tallene nedenfor viser det maksimale tørreområde, når den respektive tørrer anvendes på en afstand af 60 cm fra en sort metalplade.

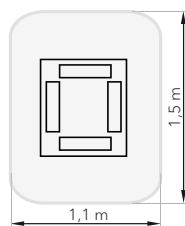

**IRT 4-1 PcAuto
IRT 4-10 PcAuto
tørreflade**

Spænding	220-240 V 1 Ph/PE	220-240 V 3 Ph/PE	380-420 V 3 Ph/PE	440-480 V 3 Ph/PE	480 V 2 Ph/PE
Frekvens	50-60 Hz	50-60 Hz	50-60 Hz	50-60 Hz	50-60 Hz
Strøm	26 A	15 A	9 A	9 A	13 A
Strøm	6 kW	6 kW	6 kW	6 kW	6 kW
Sikring**					
4-1 PcA	30 A*	16 A*	10 A*	20 A	20 A
4-10 PcA	n/a	Maks. 100 A	Maks. 100 A	Maks. 100 A	Maks. 100 A
Tørretemp.	Maks. 170°C	Maks. 170°C	Maks. 170°C	Maks. 170°C	Maks. 170°C
Støjniveau	<70 dB(A)	<70 dB(A)	<70 dB(A)	<70 dB(A)	<70 dB(A)

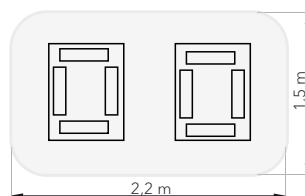

**IRT 4-2 PcAuto
IRT 4-20 PcAuto
tørreflade**

Spænding	220-240 V 1 Ph/PE	220-240 V 3 Ph/PE	380-420 V 3 Ph/PE	440-480 V 3 Ph/PE	480 V 2 Ph/PE
Frekvens	50-60 Hz	50-60 Hz	50-60 Hz	50-60 Hz	50-60 Hz
Strøm					
4-2 PcA	48 A	27 A	16 A	16 A	26 A
4-20 PcA	n/a	30 A	17 A	17 A	-
Strøm	12 kW	12 kW	12 kW	12 kW	12 kW
Sikring**					
4-2 PcA	50 A*	32 A*	16 A*	20 A	32 A
4-20 PcA	n/a	Maks. 100 A	Maks. 100 A	Maks. 100 A	-
Tørretemp.	Maks. 170°C	Maks. 170°C	Maks. 170°C	Maks. 170°C	Maks. 170°C
Støjniveau	<70 dB(A)	<70 dB(A)	<70 dB(A)	<70 dB(A)	<70 dB(A)

* MCB (Minature Circuit Breaker) type C eller D. Normal sikringstype langsom.

** Tørretumbleren skal betjenes med en sikring af den anbefalede vurdering.

Vægt, mål og produktidentifikationsmærke på sidste side.

3. Instruktioner til ejeren

Ejeren af tørreren skal give klare driftsinstruktioner, der er tilpasset de lokale forhold på stedet, og gøre dem tilgængelige for alle brugere, der skal overholde disse driftsinstruktioner.

Dette apparat er ikke beregnet til brug af personer (herunder børn) med reducerede fysiske, sansemæssige eller mentale evner eller personer med manglende erfaring og viden, medmindre de er under opsyn eller har modtaget instruktion om anvendelse af apparatet af en person, som er ansvarlig for deres sikkerhed.

Bortskaf brugte elementer på nærmeste miljøbeskyttelsesanstalt for genbrug.

Af sikkerhedsmæssige årsager skal den infrarøde tørrer suppleres med den anbefalede maksimale sikring, se tabellerne i kapitel 2.2.

4. Sikkerhedsforskrifter

Den mobile tørrer må ikke udsættes for maletåge, slibestøv eller opløsningsmidler grundet brandfare. Ydermere nedsætter dette tørrerens levetid. Lad tørreren få tid nok til at køle af. Afstanden til genstanden, der skal tørres, skal være tilstrækkelig. Ellers er der risiko for brand eller eksplosion! Hold alle brændbare materialer i behørig afstand af de varme overflader på tørreren.

4.1 Farer

Vipning

Risikoen for vipning øges, når armen er placeret i opretstående position. Ved at dreje begge kassetter til samme side øger du også risikoen for, at de vipper.

Brand og eksplosion

Opbevar, klargør eller anvend ikke materialer, der indeholder opløsningsmidler, inden for en radius af 5 m fra den mobile tørrer. Brændbare materialer må ikke placeres tæt på en tørreanordning, der er i brug.

Med temperaturknappen slået fra kan temperaturen stige hurtigt, hvorved risikoen for brand øges, især hvis der er en afstand på mindre end 60 cm til genstanden. Ret aldrig kassetten mod meget brandfarlige materialer.

Elektrisk udstyr

FORSIGTIG! Afbryd alle strømforsyninger, før du åbner panelet.

Den mobile tørrer drives med høj elektrisk spænding, der kan være meget farlig. Før du forsøger at opnå adgang til strømførende dele, skal du koble det primære stik fra stikkontakten. Kun udlærte elektrikere kan få direkte adgang til de elektriske komponenter. Hvis netledningen beskadiges, skal den udskiftes af producenten, en serviceagent eller lignende udlærte personer for at undgå farlige situationer.



ADVARSEL!

Intensiv varmestråling. Hænder, ansigt og andre dele af kroppen bør udsættes mindst muligt for varmestrålingen.

5. Instruktion i montering

Se særskilt dokument for detaljerede instruktioner.

Ved mobile tørrere:

Monteringsvejledning til mobil 713847 IRT Pc

Ved skinnesystemer:

Instruktion i montering af 713683 IRT 3-20_4-20 skinnesystem

6. Grundlæggende instruktion i drift

6.1 Tastatur

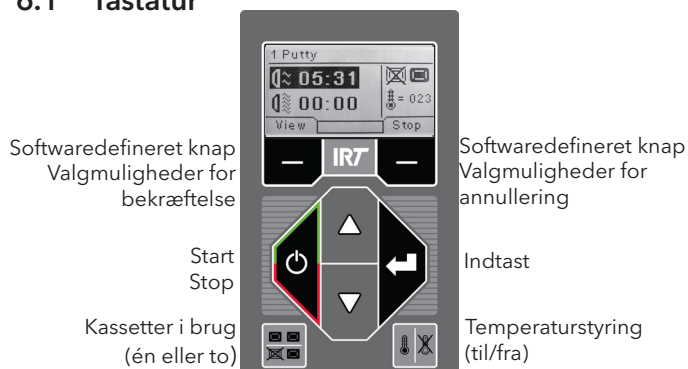

6.2 Display



6.3 Programindstilling - Generelle regler for navigation i softwaren

6.4 Programindstilling

Denne indstilling er til daglig brug. Det hjælper dog til at køre tørreren med forudinstallerede programmer og redigere programindstillingerne.

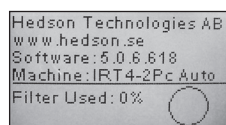

For at opnå adgang til programindstilling skal du tænde for hovedafbryderen.

Når du starter tørreren, vises en informationsskærm i to sekunder. Ved at trykke på knappen for bekræftelse eller annullering kan du få vist denne information, indtil knappen slippes igen. Diagrammet viser anvendelsen af kassettefilteret og meddeler, når det er tid til at udskifte filteret. For at udskifte filter, se kapitel 11.1 "Udskiftning af filter".

6.5 Tilstand for indstillinger

Tilstanden for indstillinger gør det muligt for dig at ændre avancerede systemparametre. Takket være vores avancerede kontrolsystem i denne mobile tørrer kan mange af indstillingerne ændres. Det er normalt ikke del af den daglige brug.

For at opnå adgang til tilstanden for indstillinger skal du trykke på begge pile, når du drejer hovedafbryderen hen på position 1.

For yderligere information, se kapitel 9.

7. Programindstilling - generelle regler for navigation i softwaren

- Displayet viser de definerede softwareindstillinger i felterne i nederste hjørne.
- For at justere værdierne skal du anvende **piletasterne**.
- For at flytte til forrige visning uden at gemme skal du trykke på **Annullér**.

7.1 Grundlæggende navigation

Der er tolv forudinstallerede programmer og tre tomme. Alle 15 programmer har redigerbare positioner, navne og tørreparametre. Rul op eller ned ved hjælp af **piletasterne**, og tryk på **Vælg** for at køre programmet eller **Vis** for at redigere.

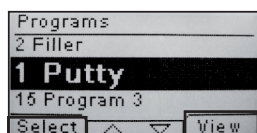

- | | | |
|-------------------|--------------------------|------------------------|
| 1. Kit | 6. Topbelægning | 11. Afsluttende finish |
| 2. Fyldstof | 7. Klar lak | 12. Blød hærdning |
| 3. Vandfyldstof | 8. Plastfyldstof | 13. Fri prog |
| 4. Vandbaseret | 9. Topbelægning af plast | 14. Fri prog |
| 5. Basisbelægning | 10. Klar lak på plast | 15. Fri prog |

7.2 Kør

7.2.1 Kontrol af afstand

Afstanden indikeres på displayet som "for tæt på", "for langt væk" eller "korrekt". Hvis målingen mislykkes, vises "kontrollér afstanden manuelt".

Anvend knapperne på tastaturet til at ændre mellem én eller to aktive kassetter og slå temp.-styring til/fra. Se kapitel 8.1.

7.2.2 Start tørring

Tryk på **start** for at begynde tørresekvensen. Den resterende tid af "blink fra" begynder at tælle ned. Når nedtællingen er færdig, skifter programmet automatisk til fuld bageindstilling.

7.2.3 Programgraf

Denne graf er tilgængelig, når temperaturstyringen er aktiv. Grafen beskriver mål, faktisk temperatur og resterende tid. Se kapitel 8.1.

7.2.4 Programværdier

Det er de samme værdier, som vises i programgrafen (7.2.3), bortset fra den resterende tid, men også maskinens anvendte strømkapacitet og energiforbruget for den aktuelle tørreproces.

Bemærk! En ikke-aktiv temperaturstyring viser ikke temperaturværdierne.

7.2.5 Energiforbrug

Det samlede energiforbrug pr. tørreproces vises for de sidste 10 kørsler.

7.2.6 Tørring fuldført

Når Blink er slået fra og de fulde bagetider er udløbet, vender softwaren tilbage til 7.1.

Bemærk! For at forlænge lampernes levetid, bliver ventilatorerne ved med at køre for afkøling. Efter tre minutter slukker de automatisk.

Bemærk! Når tørreprogrammet er fuldført, aktiveres temperaturstyringen automatisk igen.

7.3 Redigér

7.3.1 Egenskaber

Værdierne for det valgte program vises på displayet. Ved tryk på knappen "Temperaturstyring" skifter softwaren mellem egenskaberne med og uden temperaturstyringen.

En ændring i én af egenskaberne er uafhængig af den anden. Se kapitel 8.1 for yderligere info.

7.3.2 PIN-kode

Anvend piletasterne til at indstille det rigtige ciffer. Tryk på enter for at bekræfte og for at redigere, andet, tredje og fjerde ciffer i den avancerede PIN-kode.

Bemærk! En indtastet PIN-kode er gyldig for alle poster, indtil hovedafbryderen slukkes.

Se kapitel 9.2 for "avanceret PIN-kode".

7.3.3 Redigér programparametre

Når den er markeret, skal du ændre værdien for parametrene med piletasterne. Tryk på enter for at ændre næste værdi og så videre. Tryk på **enter** leder brugeren til redigering af programposition og navn.

Tryk på **annullér** for at afslutte og gå til 7.3.1 uden at gemme parametre.

7.3.4 Redigér prog. position/navn

Når den er markeret, skal du ændre programnummeret med piletasterne. Tryk på **enter** for at bekræfte og redigere det næste symbol.

Bemærk! Skift af nummeret ændrer også programpositionen i programlisten.

7.3.5 Udvidelse af programtrinnene

Når tørreprocessen kræver mere end to standardtrin, kan antallet af trin i tørreprocessen udvides ved at linke til det næste program.

Start fra punkt 7.3.4, og tryk **enter** gentagne gange, indtil "Link til næste program" vises på skærmen. Vælg **ja** eller **nej** med piletasterne, og tryk derefter på **gem**. Linket til det næste program bibeholdes, indtil det deaktiveres (Nej).

Brug program 13, 14 eller 15, da disse er frie programmer uden standardværdier.

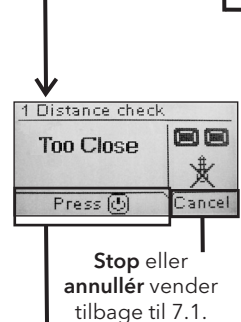

Stop eller annullér vender tilbage til 7.1.

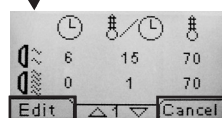
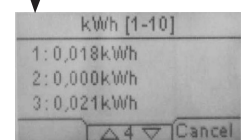
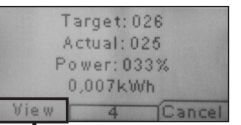
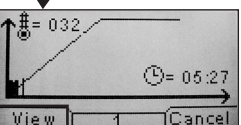

Stop eller annullér vender tilbage til 7.1.

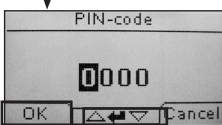

Anvend piletasterne for at indstille antal.

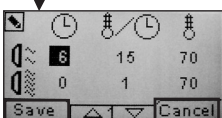

Programmet vender tilbage til 7.3.1.

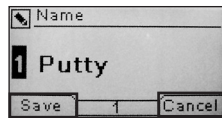

Programmet vender tilbage til 7.3.1.

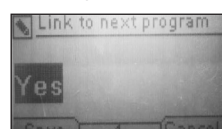

Programmet vender tilbage til 7.3.1.

8. Oplysninger om udvidet anvendelse

8.1 Temperaturstyring

Den mobile tørrer er udstyret med automatisk temperaturstyring. Dette muliggør resultater af tørring/hærdning, der ligger inden for den kortest mulige tid.

Egenskaberne, når temperaturstyringen er slået til, er:

- a) Minutter
- b) Temperaturforøgelse/minut
- c) Maks. tilladt temperatur

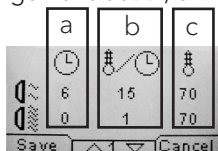

Temperaturstyringen (pyrometeret) måler gennemsnitstemperaturen hen over en overflade. Denne overflades diameter er lig med halvdelen af afstanden mellem IR-kassetten og den genstand, der skal tørres. Lasermærkøen indikerer, hvor afstanden kontrolleres. Denne mærkø er også tæt på at være midt i temperaturmålingen.

I tilstanden for indstillinger kan du justere den korte og lange grænse for en "korrekt" afstandsmåling. Standard korrekt afstand er mellem 55 og 65 cm.

Bemærk! Temperaturen måles som et gennemsnit af den målte overflade (standard diameter værdi er 30 cm). Sørg for at have overfladen til måling placeret korrekt. Sørg for, at du ikke måler temperaturen på glas, dæk eller uden for genstanden. Ellers kan resultaterne mellem de programmerede temperaturværdier og de faktiske værdier afvige. Dette kan føre til utilfredsstillende resultater, og hvis procesalarmen aktiveres, stopper den tørringen/hærdningen.

Som følge deraf anbefaler vi deaktivering af temperaturstyringen for overflader på mindre end Ø30 cm, som temperaturstyringen ikke kan læse. For permanent deaktivering af temperaturstyringen, se kapitel 9.4.9.

Med temperaturstyringen deaktiveret er programmets egenskaber:

- a) Minutter
- b) Procent strøm af det maksimalt mulige

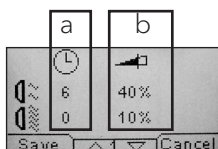

Programindstillingerne med eller uden temperaturstyringen aktiveret arbejder uafhængigt af hinanden.

8.2 Procesalarm

For at bemærke temperaturoafvigelse er den mobile tørrer udstyret med en procesalarm. Hvis forskellen mellem den aktuelle temperatur og den ønskede temperatur er på over 30°C, vises meddelelsen "Advarsel! Procesfejl" på displayet, og tørreren slukker automatisk. Denne advarsel skal anerkendes ved at trykke på **enter**. Når du gør det, afsluttes programmet.

I tilfælde af procesalarm skal du kontrollere, om temperaturmålingsenheden (pyrometeret) flugter korrekt på den overflade, der skal tørres, samt at den ikke registrerer uønskede temperaturer i materialerne.

NB: Procesalarmfunktionen er ikke aktiveret ved levering af den mobile tørrer. Se kapitel 9.4.3 for aktivering.

9. Tilstand for indstillinger

9.1 Log ind

For at opnå adgang til tilstanden for indstillinger skal du først "logge ind". Tryk på begge **piletaster**, når du tænder for hovedafbryderen. Displayet beder dig om en PIN-kode.

9.2 PIN-kode

Anvend piletasterne til at udfylde det korrekte ciffer. Tryk på **enter** for at bekræfte og redigere, andet, tredje og fjerde ciffer i koden.

Grundlæggende indstillinger kræver ingen kode; tryk blot på OK for standardkoden 0000. For at ændre denne kode skal du læse kapitel "9.4.6 Grundlæggende PIN-kode".

Avanceret PIN-kode

5780

Anvendes til programjusteringer og avancerede indstillinger. For at ændre denne kode skal du læse kapitel 9.4.13 "Avanceret pin-kode".

NB! En indtastet PIN-kode er gyldig på globalt plan i softwaren, indtil der slukkes for hovedafbryderen, dvs. hvis du kommer ind i tilstanden for avancerede indstillinger og derefter afslutter og går til programindstilling. Programindstillingerne kan stadig redigeres, indtil der slukkes for hovedafbryderen.

9.3 Navigation

For at justere en indstilling skal du trykke på **redigér**. For at gå tilbage fra redigeringsindstilling til tilstand for indstillinger uden at gemme skal du trykke på **annullér**.

Bemærk! Hvis du trykker på Afslut i tilstanden for indstillinger, bliver du omdirigeret til "programindstilling". Du skal derefter gentage fra trin "9.1 Log ind" for at opnå adgang til "9.4 Indstillinger" igen.

Eksempel på navigation:

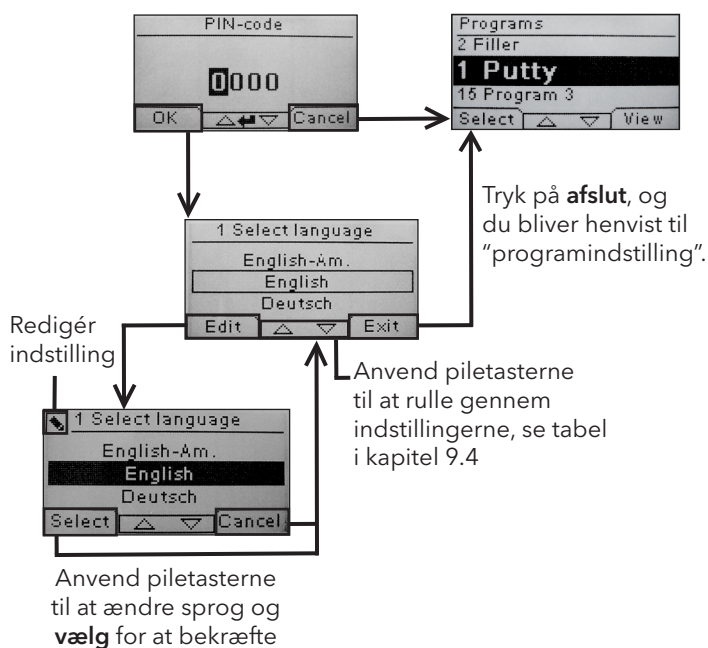

9.4 Indstillinger

Kanal	Oversigt	tilgængelig i	
		Grund	Avanceret
9.4.1	1 Vælg sprog		x
9.4.2	3 Procesalarm		x
9.4.3	4 Temp. enhed		x
9.4.4	5 Brummer	x	x
9.4.5	7 Grundlæggende PIN-kode		x
9.4.6	8 Grænse for kort afst.		x
9.4.7	9 Grænse for lang afst.		x
9.4.8	15 Temperaturstyring		x
9.4.9	16 Disp. Kontrast	x	x
9.4.10	18 Afstand		x
9.4.11	23 Filtertid		x
9.4.12	25 Kontin. Indstilling		x
9.4.13	36 Avanceret PIN-kode		x
9.4.14	37 Afst. enhed		x
9.4.15	43 Avanceret kode		x
9.4.16	44 Nulstil Prog. indstillinger		x
9.4.17	45 Nulstil filtertimer		x
9.4.18	46 Statistikker	x	x
9.4.19	47 Udfør selvtest	x	x
9.4.20	48 Tidsskala for program		x
9.4.21	49 Proc. Alarmtemp.		x

9.4.1 1 Vælg sprog

Anvend piletasterne Op og Ned til at rulle gennem de fjorten forskellige sprog (opstillet i alfabetisk rækkefølge), indtil det rigtige sprog vises. Tryk på **vælg** for at bekræfte.

Hvis du ved et uheld kommer til at skifte til et sprog, du ikke forstår, skal du tænde for hovedafbryderen, mens du trykker på knappen "kassette i brug". Tørreren starter derefter op med britisk engelsk.

9.4.2 3 Procesalarm

Anvend piletasterne Op og Ned for at indstille, om alarmen er aktiv eller ej. Tryk på **vælg** for at bekræfte. For indstillinger af alarmlyd, se "9.4.5 Brummer".

9.4.3 4 Temp. Enhed

°C og °F vises på skærmen. Anvend **piletasterne** Op og Ned for at vælge den ønskede temperaturenhed. Bekræft den valgte enhed ved at trykke på **vælg**.

9.4.4 5 Brummer

Du kan slå lydeffekterne fra/aktivere dem ved at anvende **piletasterne** til at vælge nej/ja. Tryk på **vælg** for at bekræfte.

9.4.5 7 Grundlæggende PIN-kode

Du kan ændre PIN-koden for at hindre uautoriseret adgang til de grundlæggende indstillinger som beskrevet i kapitel 9.4. For at gøre dette skal du anvende piletasterne til at ændre det første ciffer og trykke på **vælg** for at bekræfte. Fortsæt med det andet, tredje og fjerde ciffer. Når du har fuldført dette, skal du trykke på **vælg** for at bekræfte den nye firecifrede PIN-kode.

9.4.6 8 Grænse for kort afstand

De oprindelige indstillinger for grænsen for korrekt kort afstand er 55 cm. Du kan ændre værdien for grænsen for kort afstand fra 35 til 95 cm. Indstillinger over 80 cm anbefales ikke. Tryk på **vælg** for at bekræfte.

9.4.7 9 Grænse for lang afstand

De oprindelige indstillinger for grænsen for korrekt lang afstand er 65 cm. Du kan ændre værdien for grænsen for lang afstand fra 40 til 130 cm. Indstillinger over 100 cm anbefales ikke. Tryk på **vælg** for at bekræfte.

9.4.8 15 Temperaturstyring

Du kan vælge, om du ønsker at slå temperaturstyringen (pyrometeret) til eller fra permanent.

Bemærk! Hvis du slår temperaturstyringen fra i tilstanden for indstillinger, kan du ikke aktivere den i programindstilling.

Du kan ikke opnå adgang til temperaturgrafer og værdier, når denne funktion er slået fra. I stedet for arbejder softwaren med strømniveauer, der er procentdele af den maksimale kapacitet.

9.4.9 16 Disp. Kontrast

Du kan ændre displayets kontrast på en skala fra lys til mørk (25-55). Rul mellem værdierne med piletasterne Op og Ned, og tryk på **vælg** for at bekræfte.

9.4.10 18 Afstand

Du kan skifte afstandsmålingen mellem centimeter og tekst. Hvis tekst vælges, vises afstande på displayet som **for tæt på, for langt væk** eller **korrekt**. Hvis målingen mislykkes, vises **kontrollér afstanden manuelt**.

9.4.11 23 Filtertid

Standardværdien er 400 arbejdstimer. Efter dette tidsrum vises advarsel om udskiftning af filter for udskiftning af filter.

Hvis den mobile tørrer er anbragt på et støvet sted, anbefaler vi dig at udskifte filteret oftere.

Bemærk! Husk på, at hvis filteret er for snavset, nedsættes lampens levetid som følge af svækket afkøling.

For nulstilling, se 9.4.17.

9.4.12 25 Kontin. Indstilling

Den kontinuerlige indstilling er til brug i salgsdemoer. Af sikkerhedsmæssige årsager og for at minimere unødigt nedslidning af tørreren må denne indstilling kun anvendes under særlige omstændigheder.

9.4.13 36 Avanceret pin-kode

For at ændre koden til dit personlige valg skal du anvende piletasterne Op og Ned for at ændre det første ciffer og trykke på **vælg** for at bekræfte. Fortsæt med det andet, tredje og fjerde ciffer. Når du har fuldført dette, skal du trykke på **vælg** for at bekræfte den nye firecifrede PIN-kode.

Advarsel! Sørg for, at du kan huske den nye kode.

9.4.14 37 Afst. enhed

Det giver dig mulighed for at ændre enhedstype mellem centimeter og tommer.

9.4.15 43 Avanceret kode

Det er muligt at aktivere/deaktivere anmodningen om en PIN-kode. Dette fjerner anmodningen om PIN-kode i programindstilling, og koden **0000** giver dig adgang til avancerede indstillinger.

Tryk på **vælg** for at bekræfte dit valg.

9.4.16 44 Nulstil prog. indstillinger

Du kan nulstille de forprogrammerede fabriksindstillinger for alle programmer. Bekræft ved at trykke på **ja**.

Bemærk! Ligeledes program 13-15 fremstår tomme som fra fabrikken.

9.4.17 45 Nulstil filtertid

Efter en udskiftning af filter på kassetten/kassetterne skal du genstarte filtertimeren med denne indstilling. Bekræft ved at trykke på **ja** for at nulstille tællingen af filtertiden.

For at justere værdien i filtertimeren, se kapitel 9.4.11.

9.4.18 46 Statistikker

Følgende oplysninger er tilgængelige:

Driftstid

Viser akkumulerede arbejdstimer og minutter.

Opstart

Viser det samlede antal starter af tørreren.

Σ (Samlet strømforbrug)

Viser det samlede energiforbrug.

Φ (Gennemsnitligt strømforbrug)

Viser det gennemsnitlige forbrug for alle kørsler.

9.4.19 47 Udfør selvtest

Markedets bedste software til sporing af fejl er udviklet sammen med denne tørrer. I denne test kan alle ind- og udlæsninger til og fra computeren testes. Denne test giver mulighed for en hurtig og nøjagtig funktionsbekræftelse af tørrerens forskellige dele.

Denne testprocedure er kun tilgængelig på engelsk. Ved tryk på knappen **ja** opnår du adgang til første trin af selvtesten. For at afslutte selvtesten skal du trykke på knappen **start/stop**.

Automatisk test inkluderer følgende:

Test 1: Trykknapest

Alle knapper på kontrolenheden testes. De tilsvarende symboler vises ved tryk på knapperne. Tryk på **enter** i ca. tre sekunder for at fortsætte til næste trin af testprogrammet.

Test 2: Test af display

Bekræft, at alle pixels lyser op på displayet. Tryk på **enter***, og kontrollér, at alle pixels går ud. Tryk på **enter*** for at fortsætte.

* eller øverste venstre software-knap

Test 3: Test af brummer

Kontrollér, at brummen lyder. Tryk på **enter** eller **næste** for at fortsætte.

Test 4: IR-test af kassette

IR-kassetten lamper begynder at lyse. Kontrollér, at alle IR-lamper er tændt. Af sikkerhedsmæssige årsager er denne test begrænset til 10 sekunder. Tryk på **enter** eller **næste** for at fortsætte.

Test 5: Test af ventilator/kassette

Ventilatoren i kassetten starter nu. En lyd fra ventilatoren bekræfter, at den virker. Hvis tørreren har to kassetter, skal du gentage test nr. 4 og 5 for den anden kassette. Tryk på **enter** eller **næste** for at fortsætte.

Test 6: Lasertest

Ret laseren mod genstanden. Kontrollér, at en rød, stiplede cirkel er synlig på genstanden. Tryk på **enter** eller **næste** for at fortsætte.

Test 7: Test af temperatursensor

Ret temperatursensoren mod en genstand, der har stuetemperatur. Temperaturen på displayet bør ikke afvige med mere end ± 3 °C eller ± 5 °F fra stuetemperaturen. Tryk på **enter** eller **næste** for at fortsætte.

Bemærk! Temperaturmålingen foretages som et gennemsnit af en overflade i henhold til kapitel 8.1.

Test 8: Test af afstandssensor

Ret afstandssensoren mod genstanden på en afstand af 0,3-1 m. Kontrollér, at afstanden vist på displayet passer til den manuelt målte afstand. En afvigelse på ± 3 cm er acceptabel. Tryk på **enter** eller **næste** for at fortsætte.

Test 9: Temperaturskærme

Computerkortet har en temperaturmålingsenhed, der ses på displayet.

Temperaturen vises i °C eller °F alt efter de indstillinger, du har foretaget.

Computerens levetid forkortes, hvis temperaturerne er over 70°C/158°F under drift. Hvis dette sker under tørring, vises der et nyt vindue efter den fuldførte tørringscyklus, der siger "advarsel om høj temp. i PC".

Test fuldført

Automatisk testning er nu fuldført. Tryk på **enter** eller **næste** for at afslutte.

9.4.20 48 Tidsskala for program

Mulighed for at skifte mellem minutter og sekunder.

9.4.21 49 Proc. Alarmtemp.

Mulighed for indstilling af maksimal temperaturforskelle mellem den aktuelle og den ønskede temperatur (5-99°C). Denne funktion aktiveres i 9.4.2.

10. Programmeringseksempler

EKS 1.

BLINK FRA/FORVARMNING

Indledende temperatur 20°C/86°F
 Tid 4 min
 Temperaturforøgelse 15°C/27°F/min
 Endelig temperatur 80°C/176°F

FULD BAGNING/HÆRDNING

Indledende temperatur 60°C/140°F
 Tid 0 min
 Temperaturforøgelse 5°C/9°F/min

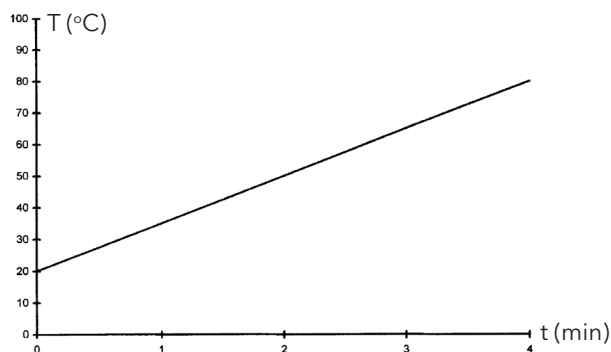

EKS 2.

BLINK FRA/FORVARMNING

Indledende temperatur 20°C/86°F
 Tid 4 min
 Temperaturforøgelse 20°C/36°F/min
 Endelig temperatur 60°C/140°F

FULD BAGNING/HÆRDNING

Indledende temperatur 60°C/140°F
 Tid 5 min
 Temperaturforøgelse 5°C/9°F/min
 Endelig temperatur 60°C/140°F

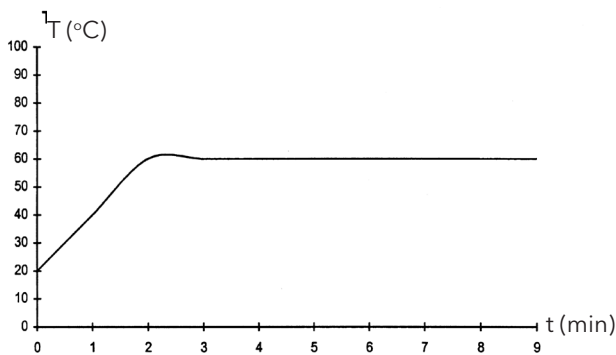

EKS 3.

BLINK FRA/FORVARMNING

Indledende temperatur 20°C/86°F
 Tid 4 min
 Temperaturforøgelse 10°C/18°F/min
 Endelig temperatur 60°C/140°F

FULD BAGNING/HÆRDNING

Indledende temperatur 60°C/140°F
 Tid 8 min
 Temperaturforøgelse 20°C/36°F/min
 Endelig temperatur 110°C/230°F/min

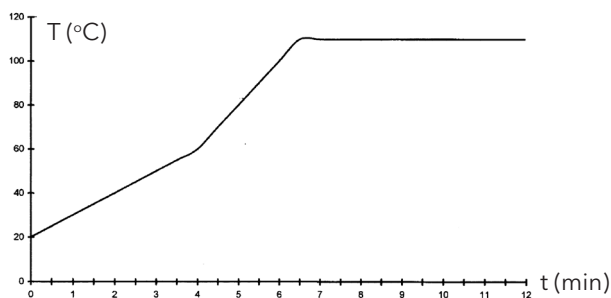

EKS 4.

BLINK FRA/FORVARMNING

Indledende temperatur 20°C/86°F
 Tid 6 min
 Temperaturforøgelse 20°C/36°F/min
 Endelig temperatur 60°C/140°F

FULD BAGNING/HÆRDNING

Indledende temperatur 60°C/140°F
 Tid 6 min
 Temperaturforøgelse 15°C/27°F/min
 Endelig temperatur 90°C/194°F

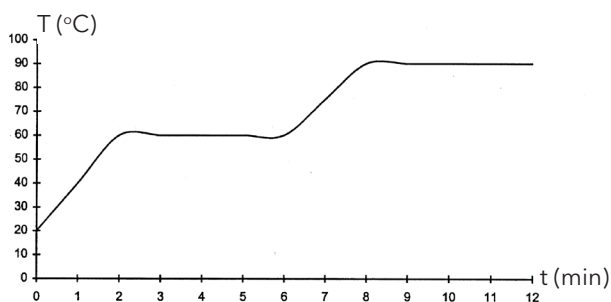

11. Vedligeholdelse og service

Ugentlig

Kontrollér, at alle IR-lamper begynder at lyse under drift af den mobile tørrer. Defekte IR-lamper kan medføre ujævn varmefordeling hen over overfladen.

Rengør tørreren for støv, der kan forårsage brand, med en fugtig klud. Kontrollér også, at alle kabler er ubeskadigede. Et beskadiget kabel kan være livsfarligt!

Månedlig

Kontrollér de guldbelagte reflektorer. Beskadigede eller meget snavsede reflektorer kan overophede reflektorkabinettet og/eller kassetten. I tvivlstilfælde bedes du kontakte kundeservice for at kunne klarlægge, om den guldbelagte reflektor skal udskiftes.

Årligt

Planlæg at udskifte luftfilteret ca. én gang om året. Du får en meddelelse i softwaren, når det er tid til udskiftning. Ved opstart af tørreren får du en indikation af, hvor meget filtertid der er anvendt.

11.1 Udskiftning af filter

NB! Filtrene kan kun anvendes én gang og bør ikke genbruges.

1. Anvend en kniv eller skruetrækker til at bøje de to plastikpropper løse i kassetens sideplader.
2. Fjern det brugte filter.
3. Indsæt et nyt filter, så IRT-logoet er synligt udefra.
4. Anbring filterets lange side modsat de to huller til propperne på kassetten i henhold til billedet.
5. Tryk filteret ind, indtil de to "trykpropper" i plastik kan monteres igen.
6. Nulstil filtertid. Log på i tilstand for avancerede indstillinger, se kapitel 9.1 og 9.2. Gå til parameter 45 og tryk på **ja** for at nulstille timeren for filtertiden.

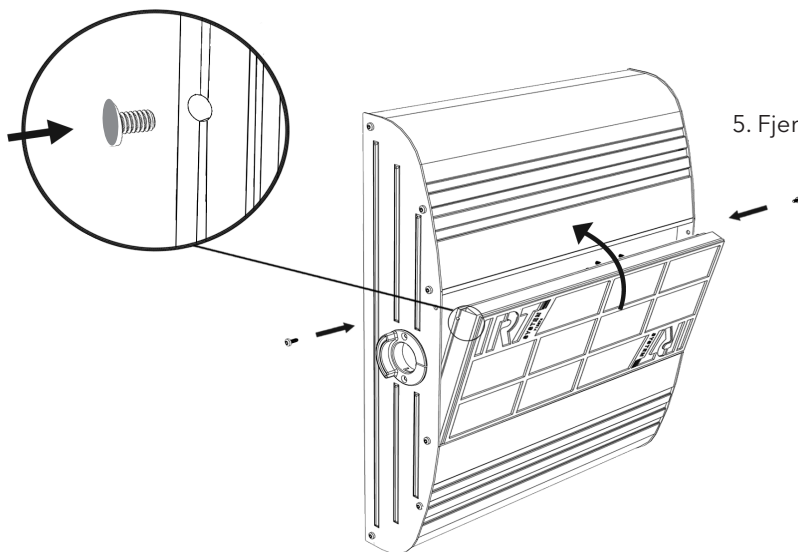

11.2 Udskiftning af IRT-lampe

NB! Rør ikke ved den guldbelagte reflektor eller den nye IR-lampe med fingrene. Fjern først beskyttelsespapiret på IR-lampen, når du har installeret den

1. Kobl strømforsyningen fra.
2. Løsn de tre topskruer på kassetens forreste plade.

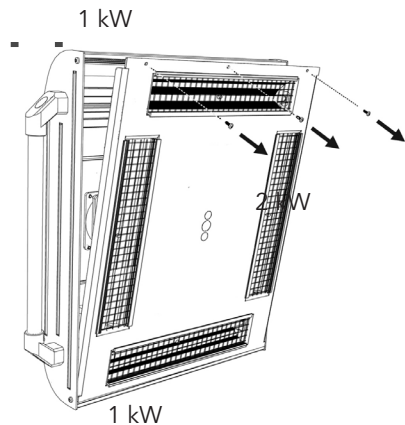

3. Kobl kabelstikket fra.
4. Løsn de fire skruer for enden af reflektoren, og fjern reflektoren fra pladen.

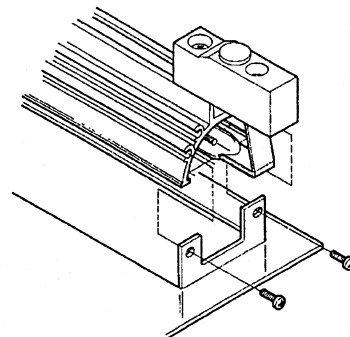

5. Fjern nettet, og skru pæren af fra de to sider.

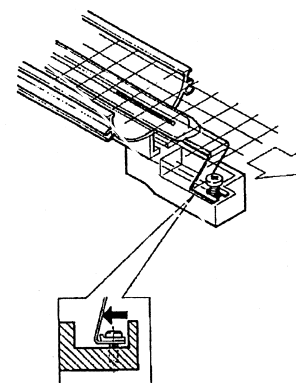

6. Isæt nye pærer i omvendt rækkefølge.

11.3 Udskiftning af fjeder for gastryk

Hvis den mobile arm ikke parkerer i højeste eller laveste position, men falder eller hæver sig lidt af sig selv, skal du spænde de 4 bolte indikeret af bogstavet "C" i figur 2. Hvis armen stadig ikke parkerer eller bliver tung at justere, skal fjederen for gastryk udskiftes.

NB! Grundet høj vægt og kompleksitet anbefaler vi, at I er to personer eller en person med en løfteanordning under udførelse af denne service.

1. Fjern de fire skruer, der fastgør dækslet, som sidder på hver side af armen (figur 1).
2. Anbring parallelarmen i den mest opretstående position. (figur 2)
3. Før du fjerner de stifter, der holder gasfjederen, skal det størst mulige tryk fra gasfjederen lettes. For at gøre dette skal du hæve armen lidt, indtil stifterne er løse.

NB! Armen kan falde tungt ned fra sin opretstående position til hver en tid og skabe stor fare, når gasfjederen ikke sidder forsvarligt i position med stifter og låseringe.

4. Fjern låseringene og de to stifter. Flyt gasfjederen lidt opad/fremad, og fjern den derefter (figur 2).
5. Anbring den nye gasfjeder i samme retning som den gamle. Monteres igen i omvendt rækkefølge.



NB! Sørg for, at låseringene sættes ordentligt fast igen.

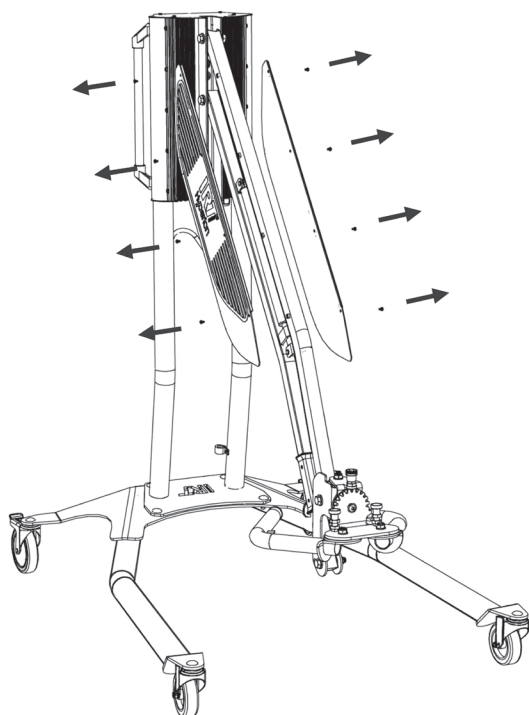

Figur 1

12. Reservedele

For at få en komplet reservedelsliste bedes du kontakte din leverandør for information. Følgende reservedele er de mest almindelige.

Reservedel	Reservedelsnr.
Lampe 1 kW	102700
Lampe 2 kW	102699
Filter	713576
Gasfjeder 850 N (én kassette)	711464
Gasfjeder 1400 N (to kassetter)	713614
Faststofrelæ	750227
Ventilator 12 V jævnstrøm	711186

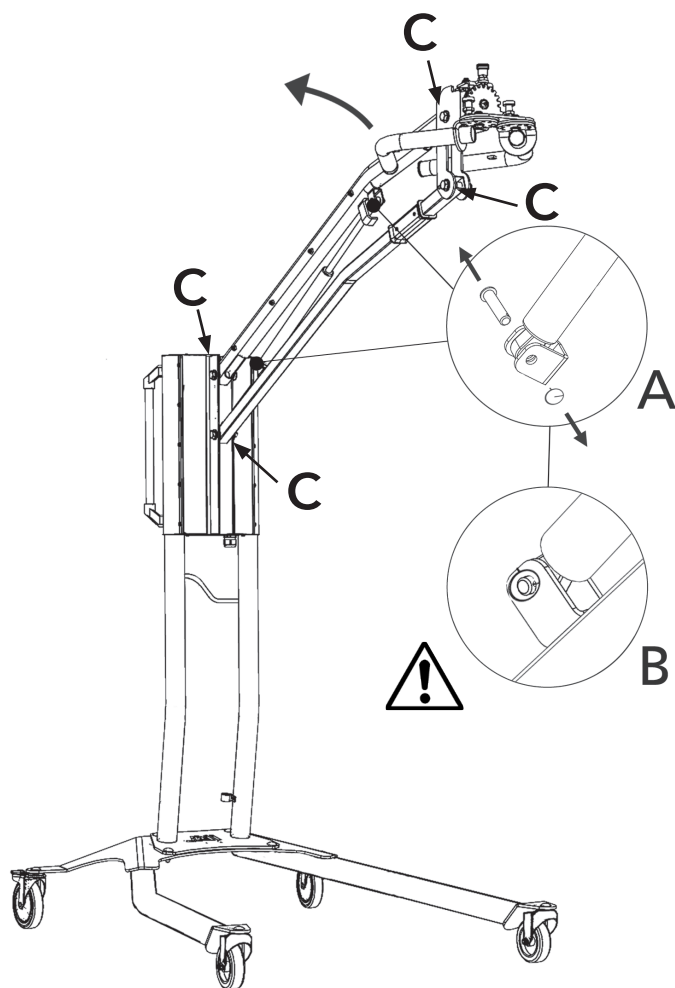

Figur 2

13. EU-overensstemmelseserklæring

I henhold til testinstitutter og i henhold til maskindirektivet defineres IRT-produkterne i denne brugervejledning ikke som maskiner, hvorfor referencen til maskindirektivet ikke kan inkluderes i denne erklæring.

I overensstemmelse med EN 17050-1:2010

Vi, Hedson Technologies AB
 Box 1530
 SE 462 28 Vänersborg
 Sverige

erklærer under vores eneansvar, at produktet

IRT 4-1 PcAuto og IRT 4-2 PcAuto

der anvendes til at fremskynde tørring/hærdning af maling og malingsrelaterede materialer, som denne erklæring omhandler, er i overensstemmelse med følgende standarder;

EN 60335-1:2002
 +A11+A1+A12+A2
 +A13+A14+A15 Specifikation for sikkerhed for husholdnings- og lignende elektriske apparater
 Generelle krav

EN 60335-2-45:2002
 +A1+A2 Specifikation for sikkerhed for husholdnings- og lignende elektriske apparater
 Særlige krav til bærbare opvarmingsværktøjer og lignende apparater.

EN 61000-6-3 Elektromagnetisk kompatibilitet, Generisk emissionsstandard for.

EN 61000-6-2 Elektromagnetisk kompatibilitet, Generisk immunitetsstandard for.

EN 62233:2008 Metoder til måling af elektromagnetiske felter i husholdningsapparater og lignende med hensyn til eksponering af mennesker.

EN ISO 9001 Kvalitetsstyringssystem

EN 61000-3-11 Elektromagnetisk kompatibilitet, Begrænsning i ændring af spænding.

Overensstemmelseserklæring:

Den maksimale værdi for systemets impedans (Z-maks.) er 0,044 ohm for faselederne og 0,030 ohm for den neutrale ved grænsefladen mellem et offentligt forsyningsnetværk og en brugers installation.

i overensstemmelse med bestemmelserne i følgende direktiver i deres mest aktuelle version

2014/35/EU Direktiv om lavspænding

2014/30/EU Direktiv om elektromagnetisk kompatibilitet

2011/65/EU Begrænsning i anvendelse af visse farlige stoffer (RoHS)

Arlöv, Sweden March 3rd, 2016

HEDSON TECHNOLOGIES AB
 Technology Division

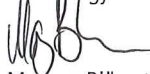

Magnus Björnström

CEO

EU-overensstemmelseserklæring

I overensstemmelse med 2006/42/EC Appendix II 1A

Vi, Hedson Technologies AB
Box 1530
SE 462 28 Vänersborg
Sverige

erklærer under vores eneansvar, at produktet

IRT 4-10 PcAuto og IRT 4-20 PcAuto

der anvendes til at fremskynde tørring/hærdning af maling og malingsrelaterede materialer, som denne erklæring omhandler, er i overensstemmelse med følgende standarder;

EN 60204-1	Maskinsikkerhed - Elektrisk udstyr på maskiner
EN 61000-6-3	Elektromagnetisk kompatibilitet, Generisk emissionsstandard for.
EN 61000-6-2	Elektromagnetisk kompatibilitet, Generisk immunitetsstandard for.
EN ISO 9001	Kvalitetsstyringssystem
EN 61000-3-11	Elektromagnetisk kompatibilitet, Begrænsning i ændring af spænding.

Overensstemmelseserklæring:

Den maksimale værdi for systemets impedans (Z-maks.) er 0,044 ohm for faselederne og 0,030 ohm for den neutrale ved grænsefladen mellem et offentligt forsyningsnetværk og en brugers installation.

i overensstemmelse med bestemmelserne i følgende direktiver i deres mest aktuelle version

2006/42/EU	Maskindirektiv
2014/35/EU	Direktiv om lavspænding
2014/30/EU	Direktiv om elektromagnetisk kompatibilitet
2011/65/EU	Begrænsning i anvendelse af visse farlige stoffer (RoHS)

Arlöv, Sweden March 3rd, 2016

HEDSON TECHNOLOGIES AB

Technology Division



Magnus Björnström

CEO

14. Electrical diagram • Elektrischer Schaltplan • Schéma de câblage électrique • Elschema • Schemi elettrici • Diagrama eléctrico • 电气原理图 • Elektrické nákresy • Elektriske diagrammer

IRT 4-1 230V 1PH

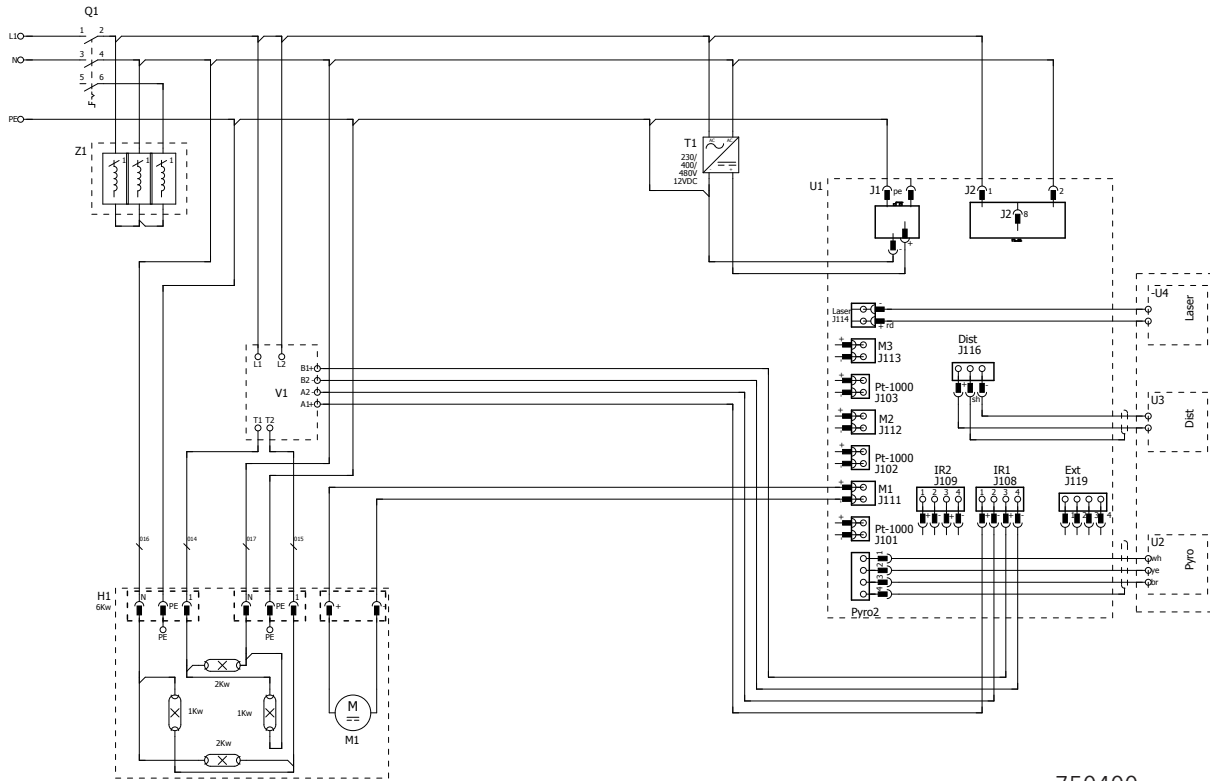

750400

IRT 4-1 230V 3PH, IRT 4-10 230V 3PH

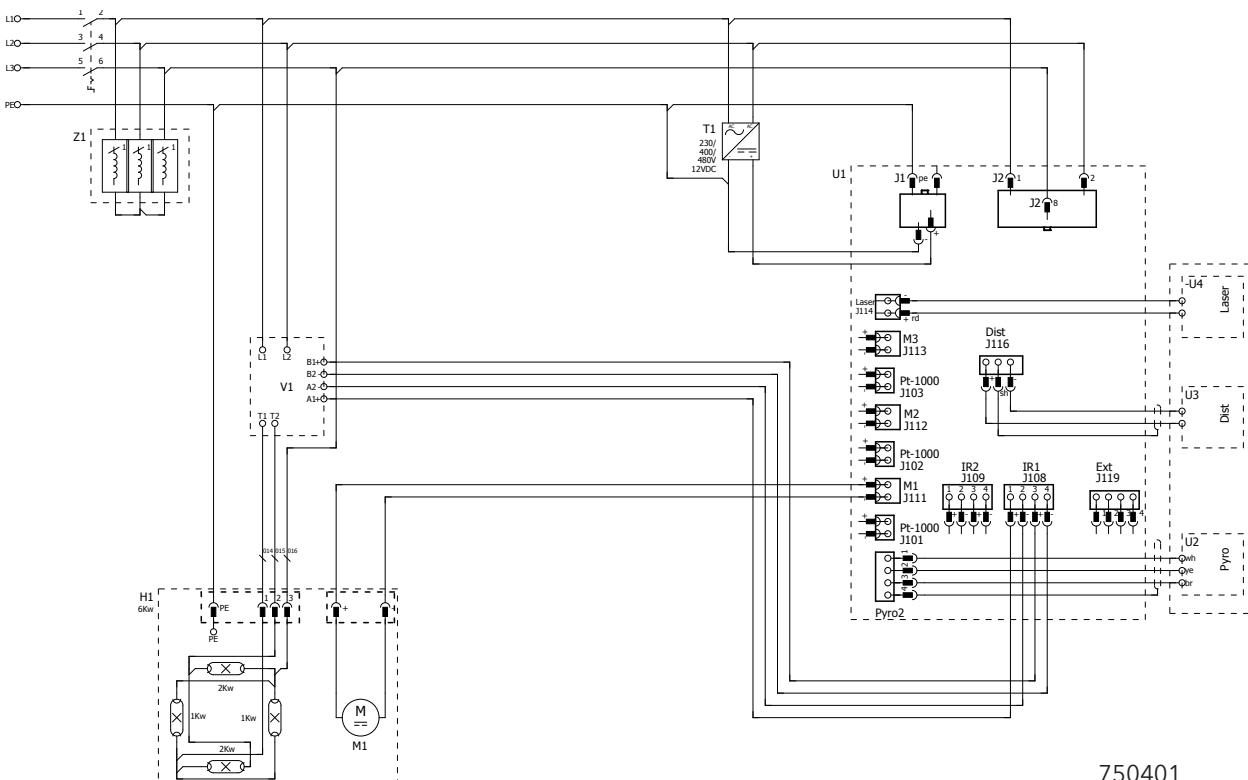

750401

IRT 4-1 400V 3PH

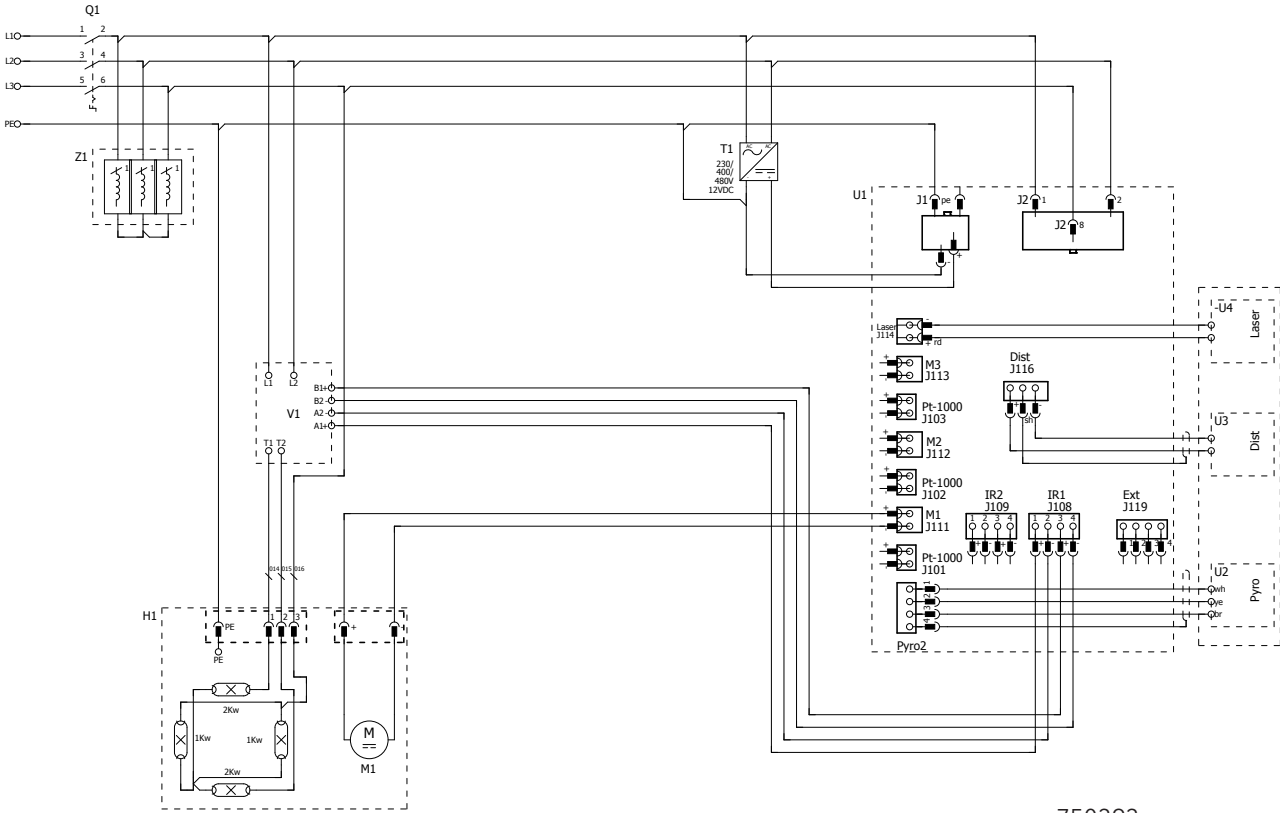

750393

IRT 4-1 480V 3PH, IRT 4-10 480V 3PH

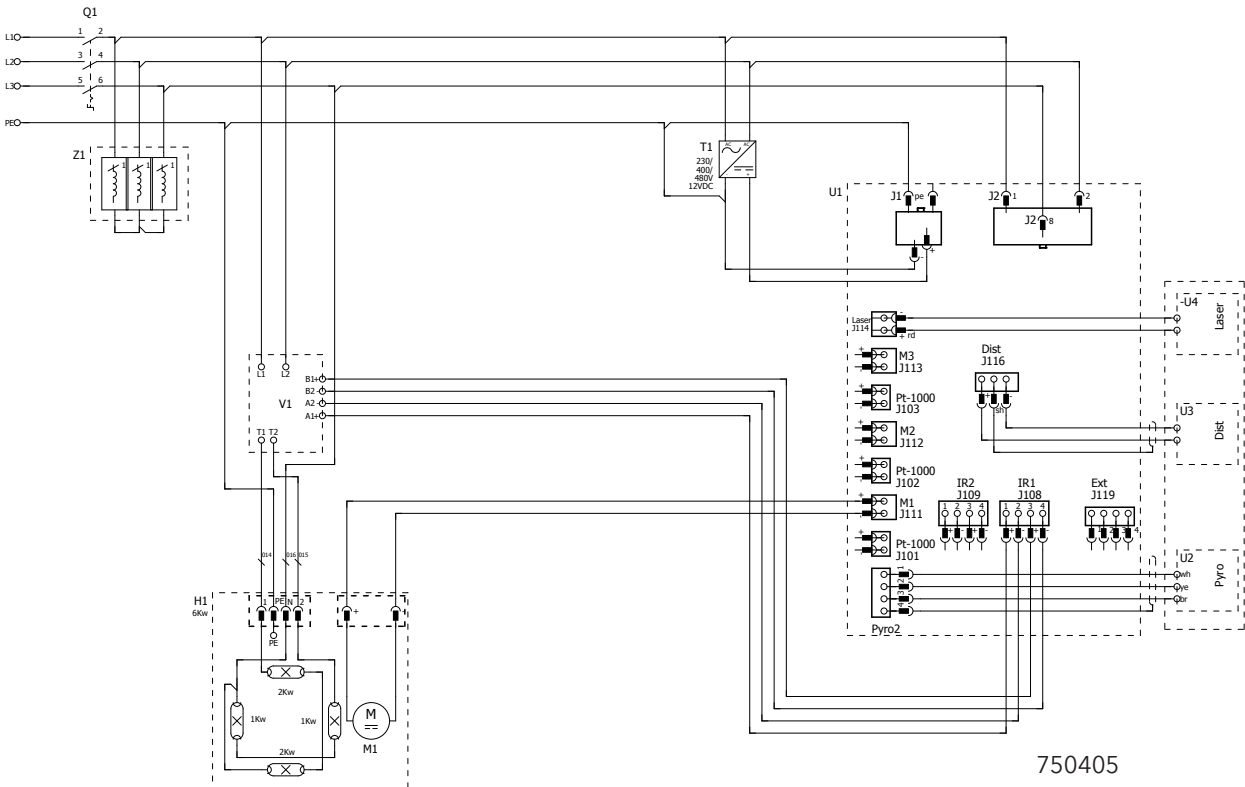

750405

IRT 4-2 230V 1PH

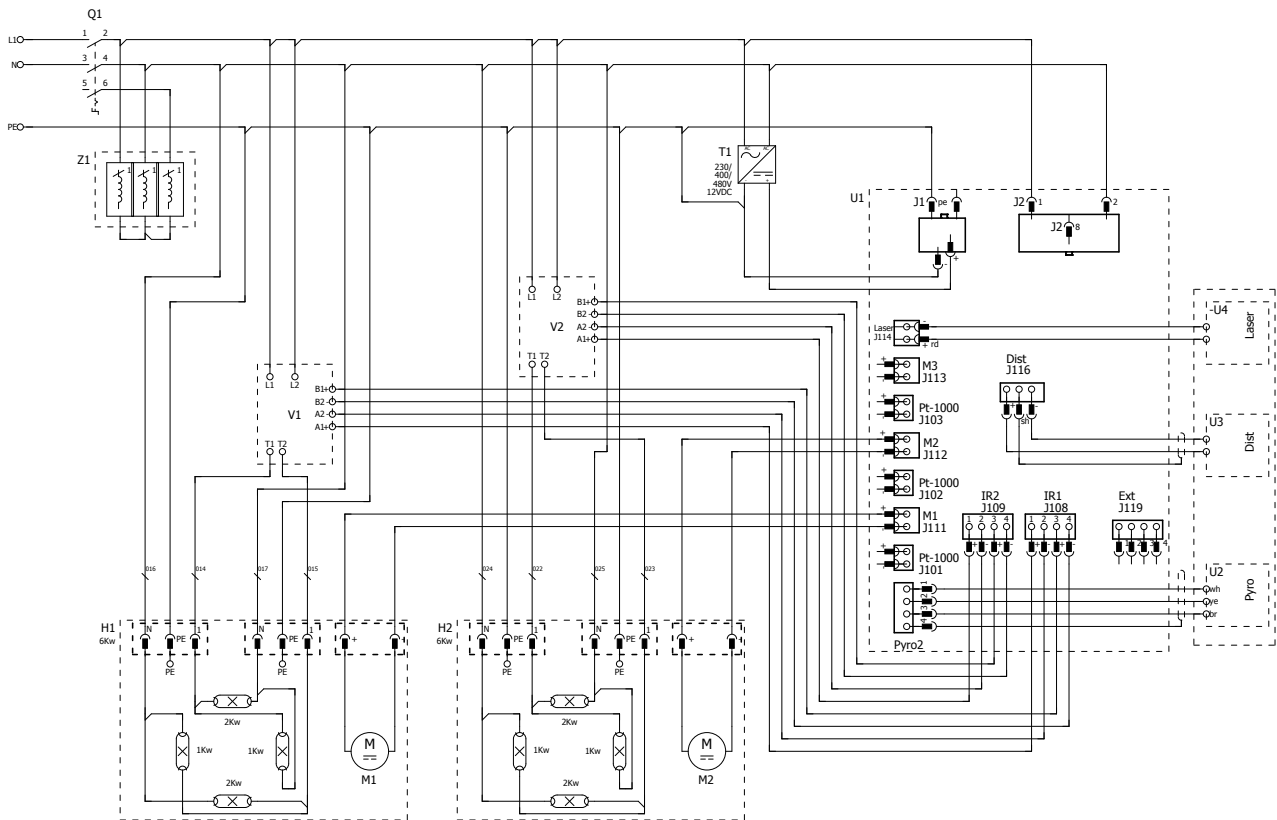

750402

IRT 4-2 230V 3PH, IRT 4-20 230V 3PH

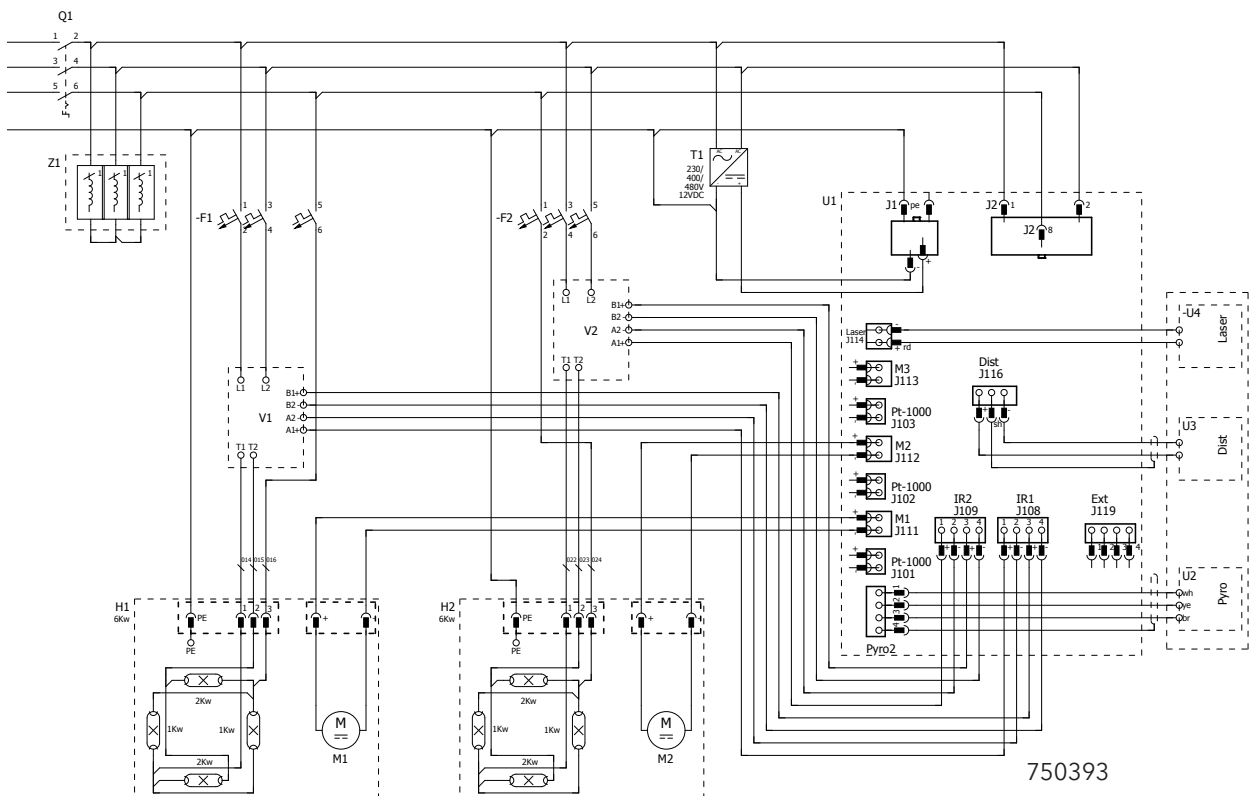

750393

IRT 4-2 400V 3PH, IRT 4-20 400V 3PH

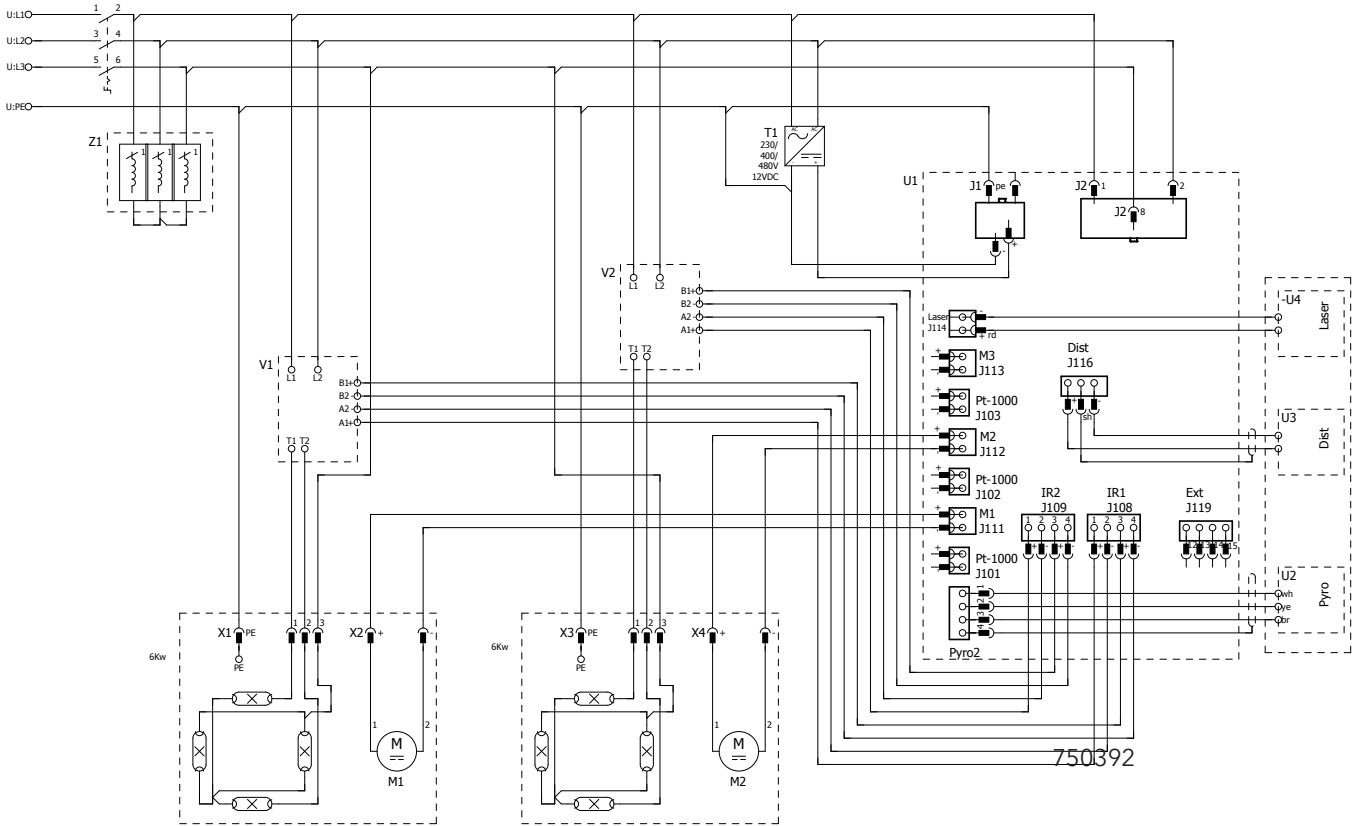

IRT 4-2 480V 3PH, IRT 4-20 480V 3PH

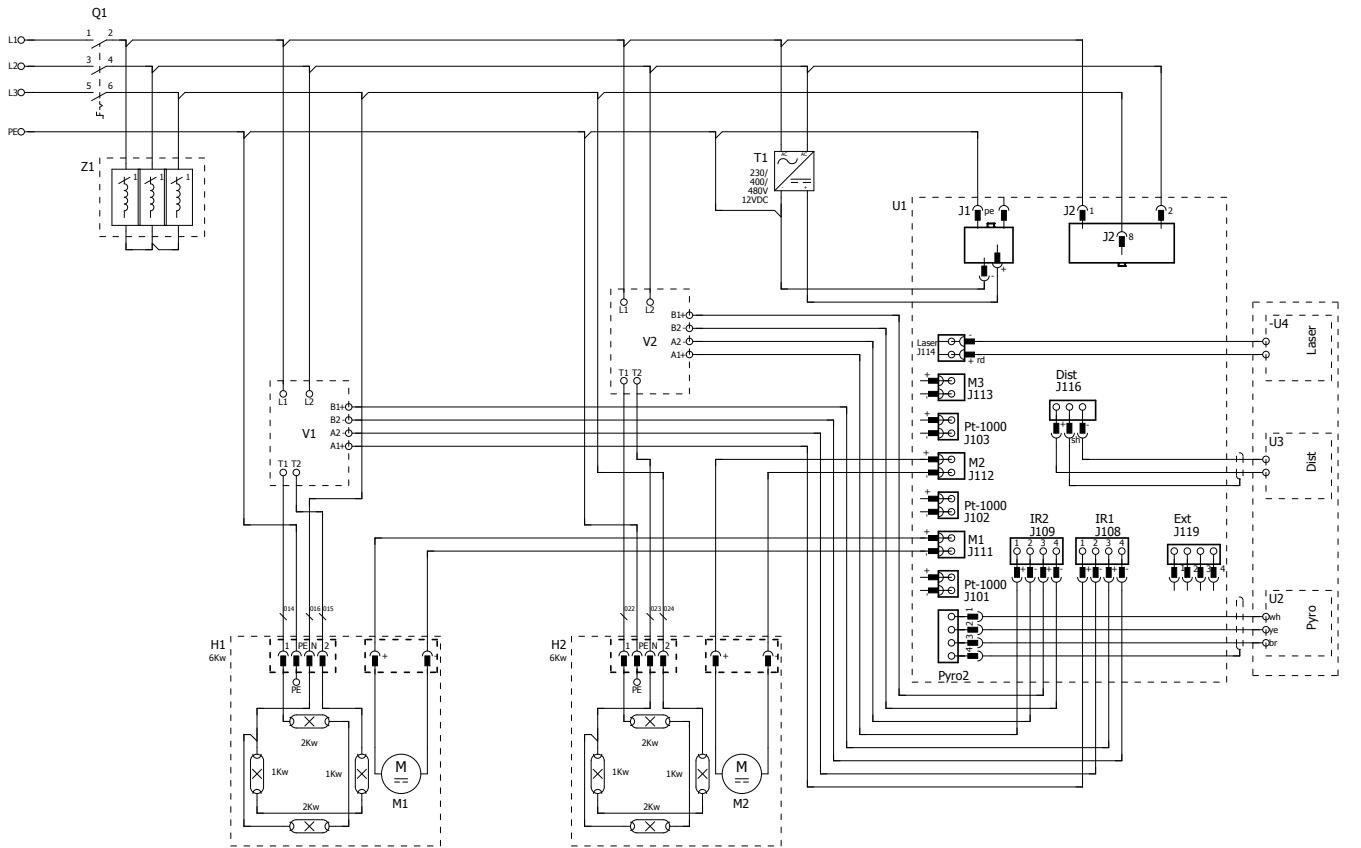

750406

IRT 4-1 480V 2PH

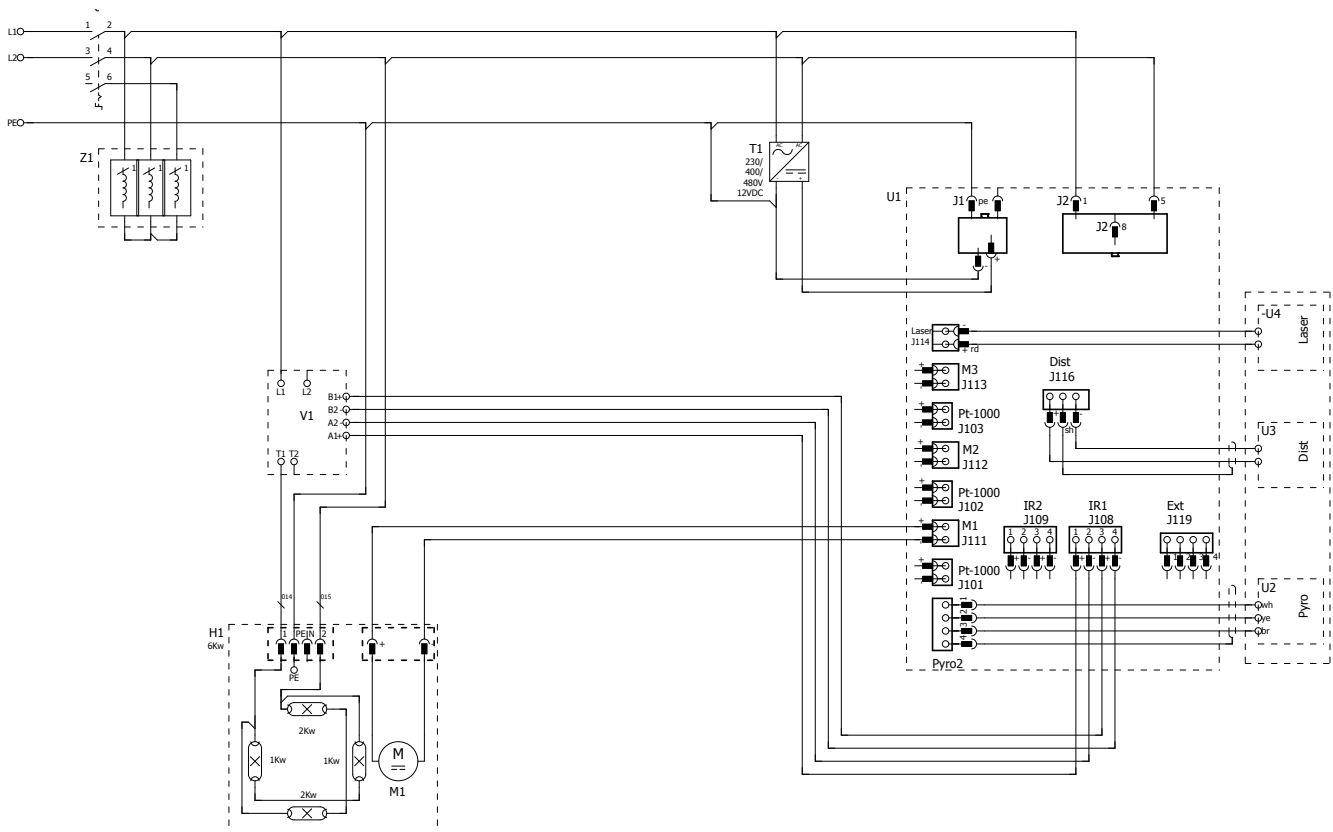

IRT 4-2 480V 2PH

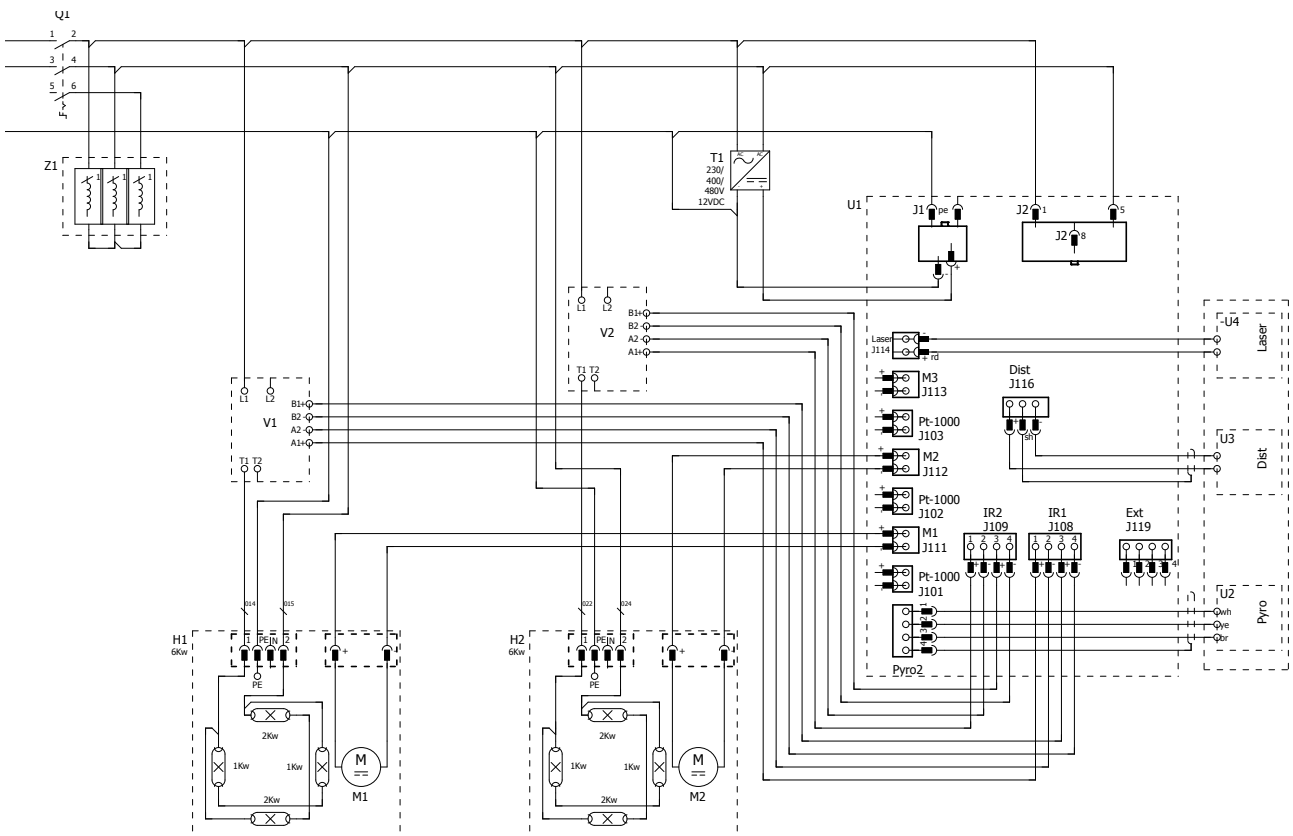

15. Weights and dimensions • Gewicht und Abmessungen • Poids et dimensions • Vikt och dimensioner • Peso e dimensioni • Peso y Dimensiones • 重量和尺寸 • Hmotnost a rozmery • Vægt og mål

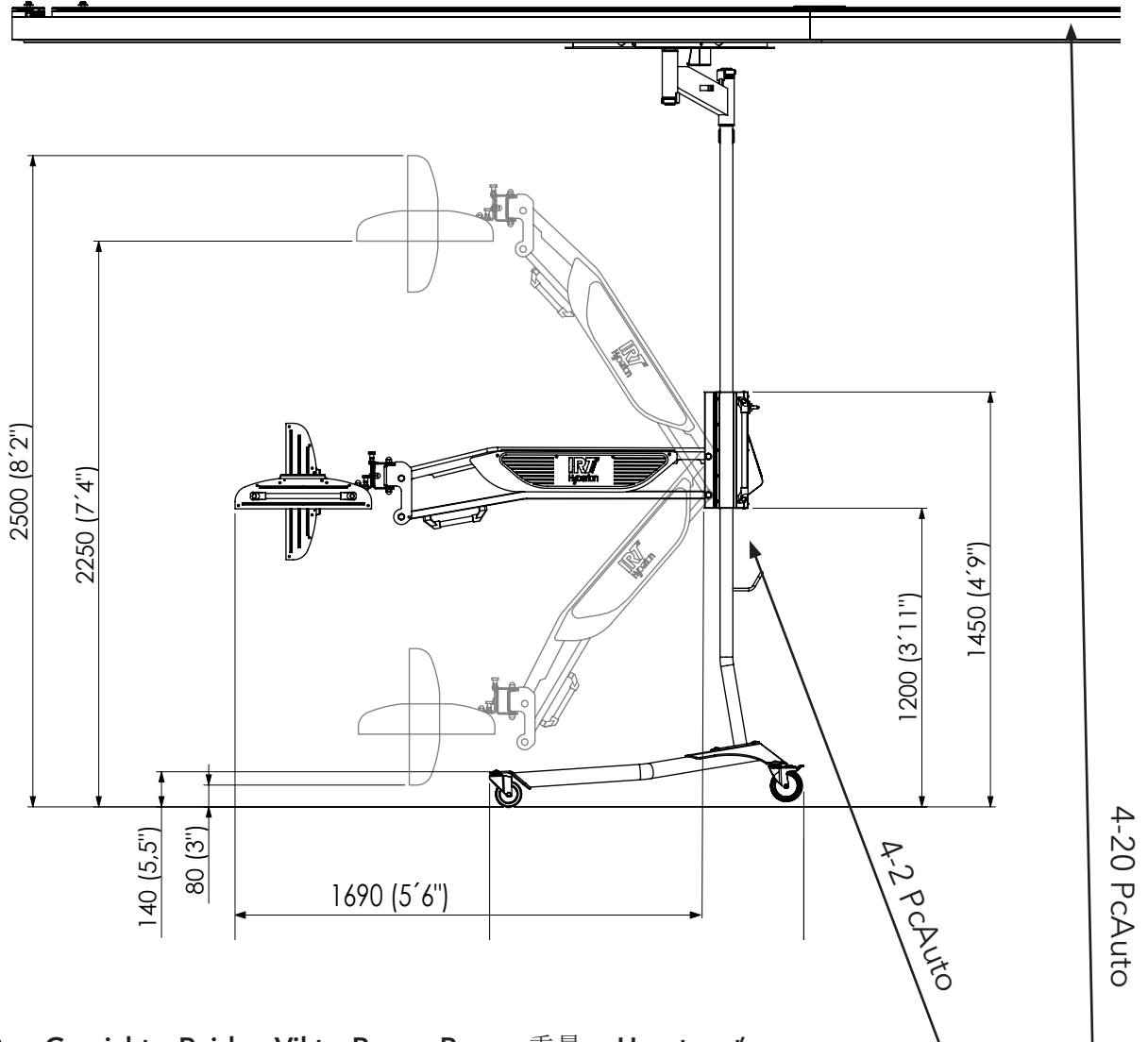

Weights • Gewicht • Poids • Vikt • Peso • Peso • 重量 • Hmotnost

IRT 4-10 PcAuto
IRT 4-20 PcAuto

IRT 4-1 PcAuto 53 kg (117 lb)
IRT 4-2 PcAuto 62 kg (137 lb)

Type Label Location
Typenschild Ort
类型标签
位置

Ref.

713847
Assembly manual • Montageanleitung • Manuel d'installation •
Monteringsanvisning • Manuale di montaggio • Manual de ensamblado •
组装手册 • Montážna príručka

EMPTY

© Hedson Technologies 2021
The manufacturer reserves the right to introduce technical modifications.



— PERFORMANCE ABOVE ALL —

HEDSON TECHNOLOGIES AB
Hammarvägen 4, 232 37 Arlööv
Tel +46 (0) 40 53 42 00
info@hedson.com
www.hedson.com

HEDSON TECHNOLOGIES AB
Box 1530, SE-462 28 Vänersborg
Tel +46 (0) 521 28 12 30
info@hedson.com
www.hedson.com