

- GB Instruction Manual
- DE Betriebsanleitung
- FR Mode d'emploi
- SE Bruksanvisning
- IT Manuale d'uso
- ES Manual de funcionamiento
- SK Průručka s pokynmi

IRT 464/424/425/428/ DTP



CONTENT
GB

1. Intended use of the product	3
2. Product description	3
3. Instructions to the owner	4
4. Safety instructions	4
5. Assembly instruction	4
6. Basic instruction for operation	4
7. Program mode	5
8. Extended usage information	6
9. Settings mode	6
10. Programming examples	9
11. Maintenance and Service	10
12. Spare parts	11
13. EC Declaration of conformity	12
14. Electrical Diagrams	75
15. Weight and dimensions	80

INHALT
DE

1. Bestimmungsgemäße Verwendung	13
2. Produktbeschreibung	13
3. Anweisungen für den Eigentümer	14
4. Sicherheitshinweise	14
5. Aufbauanleitung	14
6. Grundlegendes zur Bedienung	14
7. Programmmodus	15
8. Erweiterte Nutzungsinformationen	16
9. Einstellmodus	16
10. Programmierbeispiele	20
11. Wartung und Service	21
12. Ersatzteile	22
13. EG-Konformitätserklärung	23
14. Elektrische Schaltbilder	75
15. Gewicht und Abmessungen	80

SOMMAIRE
FR

1. Domaines d'utilisation	24
2. Description du produit	24
3. Consignes à destination du propriétaire	25
4. Instructions de la sécurité	25
5. Consignes d'assemblage	25
6. Instructions pour l'opération	25
7. Mode préprogrammé	26
8. Infos concernant le mode d'utilisation avancé	27
9. Mode de configuration des paramètres	27
10. Exemples de programmation	31
11. Maintenance et entretien	32
12. Pièces détachées	33
13. Déclaration de conformité CE	34
14. Schémas électriques	75
15. Poids et dimensions	80

INNEHÅLL
SE

1. Användningsområde	35
2. Produktbeskrivning	35
3. Instruktioner för ägaren	36
4. Säkerhetsinstruktion	36
5. Monteringsinstruktion	36
6. Instruktion för drift	36
7. Programläge	37
8. Utökad användarinformation	38
9. Inställningsläge	38
10. Programmeringsexempel	41
11. Underhåll och service	42
12. Reservdelar	43
13. EG-försäkran om överensstämmelse	44
14. Elektriska diagram	75
15. Vikt och dimensioner	80

INDICE
IT

1. Campo di applicazione	45
2. Descrizione del prodotto	45
3. Istruzioni per l'uso	46
4. Istruzioni di sicurezza	46
5. Istruzioni per il montaggio	46
6. Istruzioni per il funzionamento	46
7. Modalità programma	47
8. Informazioni per l'uso prolungato	48
9. Modalità impostazioni	48
10. Esempi di programmazione	51
11. Controllo e manutenzione	52
12. Parti di ricambio comuni	53
13. Dichiarazione di conformità CE	54
14. Schemi elettrici	75
15. Peso e dimensioni	80

CONTENIDO
ES

1. Campo de aplicación	55
2. Descripción de producto	55
3. Instrucciones para el propietario	56
4. Instrucciones de seguridad	56
5. Instrucciones de ensamblaje	56
6. Instrucciones para la operación	56
7. Modo de programa	57
8. Información ampliada de uso	58
9. Modo de ajustes	58
10. Ejemplos de programación	61
11. Mantenimiento y servicio	62
12. Piezas de repuesto comunes	63
13. Declaración CE de conformidad	64
14. Diagramas eléctricos	75
15. Peso y Dimensiones	80

OBSAH
SK

1. Zamýšľané použitie produktu	65
2. Popis produktu	65
3. Pokyny pre majiteľa	66
4. Bezpečnostné pokyny	66
5. Montážne pokyny	66
6. Základné prevádzkové pokyny	66
7. Programový režim	67
8. Rozšírené informácie o používaní	68
9. Režim Nastavenia	68
10. Príklady programovania	71
11. Údržba a servis	72
12. Náhradné diely	73
13. Vyhlásenie o zhode ES	74
14. Elektrické nákresy	75
15. Weight and dimensions	80

1. Intended use of the product

This product serves exclusively to accelerate the drying/curing of putty, filler, base and clear coats. This applies to both water-borne and solvent-based products. Its site of use is the preparation area and finishing area. Within the automotive industry and vehicle repair sectors, it is used to cure small areas before polishing. The product must not be used for other purposes than the described drying processes.

The maximum ambient temperature during operation should not exceed 40°C. The device IRT 464 DTP must not be used in spray booths or within 5 meters of spray processes to avoid explosion.

2. Product description

The dryer is an essential aid for paint repair on small and medium sized areas.

The easily manoeuvrable IRT 464 DTP is equipped with one or two compact cassettes. Each cassette is equipped with six Infrared (IR) lamps with gold plated reflectors and a ventilator. The design, combined with a gas spring, makes positioning of the cassette simple. The IR lamps are easily exchangeable and the reflectors are protected against mechanical damage with a mesh. The dryer has a selection of sophisticated programs.

2.1 Particular advantages

2.1.1 Higher quality

Using the dryer when you cure putty also improves the quality of the top coat.

The short wave IR curing enables the coating to be cured from the inside and outwards. This prevents solvents to be trapped inside the coating and secures a fast and high quality curing.

2.1.2 Short drying times

60 cm distance

MATERIAL	MINUTES
Putty	5-6
Filler Bright	10-15
Filler Dark	10-15
Water base	4-6
Base coat	4-8
Top coat	10-15
Clear coat	10-15
Filler on plastics	10-15
Top coat on plastics	13-17
Clear coat on plastics	13-17
Final boost	2-4
Soft cure	13-17

2.1.3 Regulated temperature

The dryer has a pyrometer which carefully controls object temperature. The computer does not only measure the maximum allowed temperature but also controls the rate of temperature raise. It ensures that the

programmed drying/curing temperature is maintained, thereby achieving optimum curing, without risk for "over burning".

2.1.4 Hi tech shape of reflectors with short wave IR

By using short-wave technology and gold-coated reflectors with a high tech shape important advantages are achieved. Firstly, by radiating only the needed areas and not heating any air, a lower energy consumption is achieved. Secondly, a more uniform surface temperature is obtained by distributing the energy evenly. Thirdly, a larger drying surface is achieved. Fourthly, less radiation outside the curing area.

2.2 Technical data

All dryers emit short wave radiation with a peak at 1120 nm. The pictures below show the maximum drying area, when the respective dryer is used in 60 cm distance from a black sheet metal. For 424, 425 and 428 DTP refer to Manual: 701014 IRT 42x DTP Assembly and Complementary Instruction to 701012.

IRT 464 DTP 4-1 PcAuto drying surface

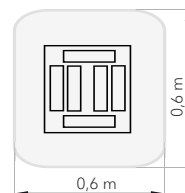

Voltage	380 - 420 V		440 - 480 V		230 V	
	3~ PE		2~ PE	3~ PE	2~ PE	3~ PE
Frequency	50 - 60 Hz		50 - 60 Hz		50 - 60 Hz	
Current	9 A	14 A	13 A	9 A	26 A	15 A
Power	6 kW	10 kW	6 kW	6 kW	6 kW	6 kW
Fuse**	10 A*	16 A*	16 A*	10 A*	30 A*	30 A*
Drying temp.	Max. 170 °		Max. 170 °		Max. 170 °	
Noise level	<70 dB(A)		<70 dB(A)		<70 dB(A)	

IRT 464 DTP 4-2 PcAuto IRT 464 DTP 4-20 PcAuto drying surface

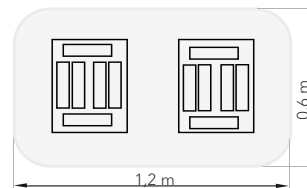

Voltage	380 - 420 V		440 - 480 V		230 V	
	3~ PE		2~ PE	3~ PE	1~ PE	3~ PE
Frequency	50 - 60 Hz		50 - 60 Hz		50 - 60 Hz	
Current						
4 - 2 PcA	16 A	29 A	26 A	16 A	48 A	30 A
4 - 20 PcA	17 A	29 A	26 A	16 A	-	30 A
Power	12 kW	20 kW	12 kW	12 kW	12 kW	12 kW
Fuse**						
4 - 2 PcA	16 A*	32 A*	30 A*	16 A*	-	30 A*
4 - 20 PcA	Max. 100 A	Max. 100 A	30 A*	16 A*	-	30 A*
Drying temp.	Max. 170 °		Max. 170 °		Max. 170 °	
Noise level	<70 dB(A)		<70 dB(A)		<70 dB(A)*	

* MCB (Minature Circuit Breaker) type C or D.

Fuse type slow-blow.

** The dryer must be operated with the recommended fuse rating.

Weight, dimensions and product identity label on last page.

3. Instructions to the owner

The owner of the dryer must produce clear operating instructions, adapted to local site conditions, and make these available to all users who must adhere to these operating instructions.

This appliance is not intended for use by persons (including children) with reduced physical, sensory or mental capabilities, or lack of experience and knowledge, unless they have been given supervision or instruction concerning use of the appliance by a person responsible for their safety. Children should be supervised to ensure that they do not play with the appliance.

Dispose of used items at the nearest environmental protection facility for recycling.

For safety reasons the infrared dryer must be supplied by recommended maximum fuse, see tables in chapter 2.2.

4. Safety instructions

The mobile dryer must not be exposed to paint fog, sanding dust or solvents, due to fire hazard. Furthermore, the lifetime of the dryer will otherwise be reduced. Allow for sufficient cooling time of the dryer. The distance to the object that is to be dried must be sufficient. Otherwise there is risk for fire or explosion! Keep all flammable materials in a sufficient distance from the hot surfaces of the dryer.

4.1 Hazards

Tilting

The risk for tilting increases when the arm is located in an upright position. Turning the cassette to one side also increases the risk for tilting.

Fire and explosion

Do not store, prepare or use solvent-containing materials within a 5 m/16 feet radius of the mobile dryer. Flammable materials should not be placed close to a drying device in use.

With the temperature control turned off, the temperature might raise quickly and the risk for fire increases, especially if you have a distance less than 60 cm/2' to the object. Never direct the cassette towards highly combustible materials.

Electrical equipment

The mobile dryer is operated with high electrical voltage, which can be highly dangerous.

Before accessing live parts, remove the main connector from the wall socket. Only professional electricians may have direct access to the electrical components.

If the supply cord is damaged, it must be replaced by the manufacturer, its service agent or similarly qualified persons in order to avoid a hazard.



WARNING ! Intensive heat radiation. Hands, face and other parts of the body should be exposed as little as possible to the heat radiation.

5. Assembly instruction

See separate document for detailed instructions.

Document name is;

713847 IRT Pc Mobile Assembly Manual INT

713683 IRT 3-20_4-20 Rail System Assembly Instruction INT

701014 IRT 42x DTP Assembly and Complementary Instruction to 701012

6. Basic instruction for operation

6.1 Keyboard

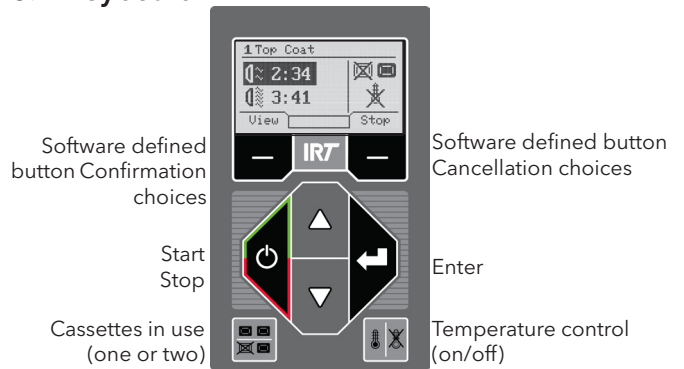

6.2 Display

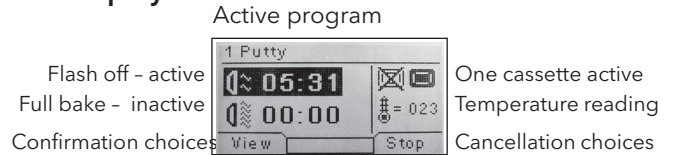

6.3 Program mode

This mode is for your everyday use. It helps you run the dryer with preinstalled programs and edit program settings.

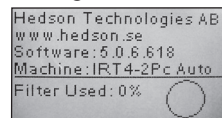

To enter the program mode, turn the main switch on.

When you start the dryer, an information screen will appear for two seconds. By pressing the confirmation or cancellation button this information will show until released. The diagram shows cassette filter usage and notifies when it's time to change filter. To replace filter see chapter "11.1 Filter replacement".

6.4 Settings mode

The Settings mode enables you to change advanced system parameters. Thanks to our advanced control system in this mobile dryer there are many settings that can be altered. This is normally not a part of the everyday usage.

To enter the settings mode press both arrow keys when you turn the main switch to position 1. Read chapter 9 for more information.

7. Program mode - General rules for navigation in the software

- The display shows software defined options in the bottom corner fields.
- To adjust the values use the arrow keys.
- To move to previous display without saving, press cancel.

7.1 Basic navigation

There are twelve predefined programs and three empty ones. All 15 programs have editable positions, names and drying parameters.

Scroll up or down using the arrow keys, press select to run the program or view to edit.

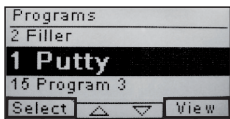

- | | | |
|------------------|-----------------------|--------------------|
| 1. Putty | 6. Topcoat | 11. Final boost |
| 2. Filler Bright | 7. Clearcoat | 12. Soft cure |
| 3. Filler Dark | 8. Plastic Filler | 13. Free program 1 |
| 4. Waterbase | 9. Plastic Topcoat | 14. Free program 2 |
| 5. Basecoat | 10. Plastic Clearcoat | 15. Free program 3 |

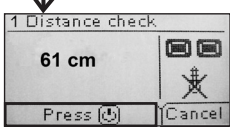

7.2 Run

7.2.1 Distance check

The distance to the object within the circular laser pattern is indicated on the display. Adjust to the desired distance (60 cm is default). If measuring fails "Man! dist" appears (check distance manually).

Use the buttons on the keyboard to alter between one or two active cassettes and to turn on/off the temp. control. See chapter 8.1.

Stop or cancel returns to 7.1.

7.2.2 Start drying

Press start to begin the drying sequence. The remaining time of the "flash off" will start counting down. When the count down is finished, the program automatically changes to full bake mode.



7.2.3 Program graph

This graph is available when the temperature control is active. The graph describes the target, actual temperature, and remaining time. See chapter 8.1.

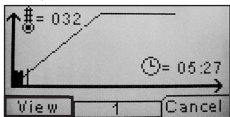

7.2.4 Program values

This display shows the target and actual temperature of the drying object. It also shows the used power capacity of the machine and the actual energy usage of the drying operation.

Note! An inactive temperature control does not show temperature values.



7.2.5 Energy usage

Shows the total energy usage per run for the last 10 runs.

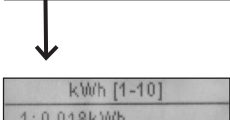

7.2.6 Drying complete

When flash off and full bake times have expired the software returns to 7.1.

Note! To extend the lifetime of the lamps, the ventilators will continue to run for cooling. After three minutes they turn off automatically.

Note! When the drying program is completed the temperature control will automatically reactivate.

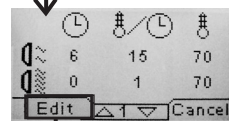

7.3 Edit

7.3.1 Properties

The values of the chosen program will show on the display.

By pressing the "Temperature control" button the software switches between the properties with and without the temperature control.

A change in either property is independent of the other one. See chapter 8.1 for more info.

Stop or cancel returns to 7.1.

7.3.2 PIN Code

Use the arrow keys to set the correct digit. Press enter to confirm and to edit the second, third and fourth digit in the advanced PIN code.

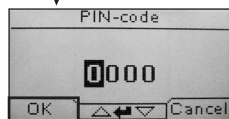

Use arrow keys to set numbers.

Note! An entered PIN code is valid for all entries until the main switch is turned off. See chapter 9.2 for "advanced PIN code".

7.3.3 Edit program parameters

When marked, change the value of the parameters with the arrow keys. Press enter to change the next value and so on. Pressing enter for the last value directs the user to editing of program position and name.

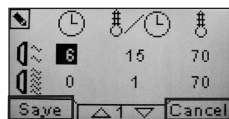

The program returns to 7.3.1.

Press cancel to exit to 7.3.1 without saving any parameters.

7.3.4 Edit prog. position/name

When marked, change the program number with the arrow keys. Press enter to confirm and to edit the next symbol.

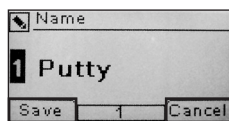

The program returns to 7.3.1.

7.3.5 Expansion of the program steps

When the drying process requires more than the two standard steps, you can expand the number of steps in the drying cycle by linking to the next program.

Start from point 7.3.4 and press Enter repeatedly until the Link to next program appears on the screen. Select with the arrow keys Yes or No, and then press Save. The link to the next program will remain until it is deactivated (No). Use the program 13, 14 or 15 as these are free programs without any default.



The program returns to 7.3.1.

Note! Changing the number will also change the program position in the program list and renumbering other programs.

8. Extended usage information

8.1 Temperature control

The mobile dryer is equipped with automatic temperature control. This enables optimum drying/curing results within the shortest possible time.

The properties when the temperature control is on are:

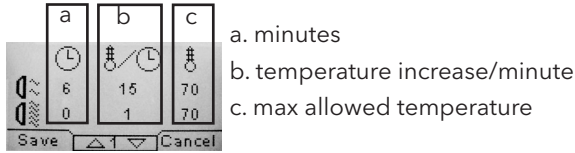

The temperature control (pyrometer) measures the average temperature of a surface. The diameter of this surface equals 1/15 of the distance between the IRT cassette and the object to be dried. The laser pointer indicates where the distance check is made. This pointer is close to being in the centre of the temperature measurement also.

In settings mode, the short and long limit for a "correct" distance measurement can be adjusted. Default correct distance is between 55 and 65 cm. Within this distance, a beeping sound will be given if the buzzer is active.

Note! The temperature is measured as an average of the measured surface (default diameter value 4 cm). Make sure to have the measuring surface placed correctly. Make sure that you don't measure the temperature on glass, tyres or outside the object. Otherwise, the difference between the programmed temperature values and actual values may differ. This may lead to unsatisfactory results and if the process alarm is activated it will stop the drying/curing.

Consequently, for surfaces smaller than DIA 4 cm which the temperature control cannot read correctly, we recommend deactivating the temperature control. To permanently deactivate the temp. control see chapter 9.4.8.

With the temp control deactivated the program properties are:

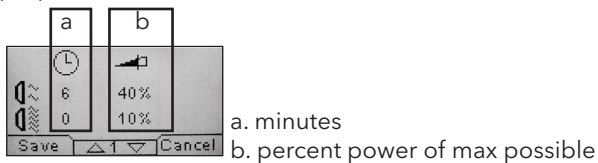

The program settings with or without the temperature control activated are working independently of each other.

8.2 Process alarm

If the difference between the detected and the requested temperature is more than 30°C, the message "Warning! Process error" appears in the display and the dryer switches off automatically. This warning has to be acknowledged by pressing enter.

By doing this, the program is terminated.

In case of process alarm, check if the temperature measuring device (pyrometer) is aligned correctly to the surface to be dried and that it is not registering unwanted material temperatures.

9. Settings Mode

9.1 Log In

To enter the settings mode you first have to "log in". Press both arrow keys as you turn the main switch on. The display will ask you for a PIN code.

9.2 PIN code

Use the arrow keys to fill in the correct digit. Press enter to confirm and edit the second, third, and fourth digit of the code.

No code is required for basic settings, just press OK for the default code of 0000. To change this code, read chapter "9.4.5 Basic PIN code".

Advanced PIN code

5780

Used for program adjustments and advanced settings. To change this code, read chapter 9.4.13 "Advanced Pin Code".

Attention! An entered PIN code is valid globally in the software until the main switch is turned off, i.e if you enter advanced settings mode and then exit to program mode. The program editing will still be active until the main power is turned off.

9.3 Navigation

To adjust a setting, press edit. To go back from edit mode to settings mode without saving, press cancel.

Note! If you press exit from settings mode you will be redirected to "program mode". You will then need to repeat from step "9.1 Log In" to enter "9.4 Settings" again.

Navigation example:

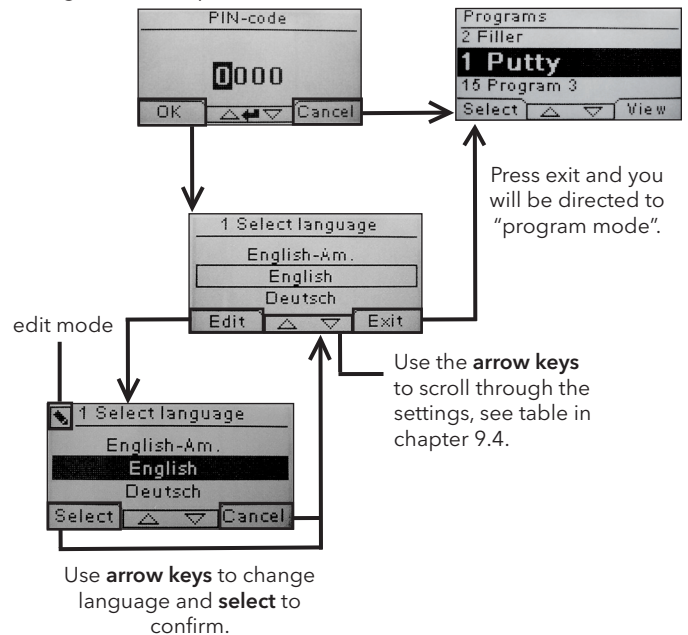

9.4 Settings

Ch.	Overview	available in	
		Basic	Advanced
8.4.1	1 Select Language		x
8.4.2	3 Process Alarm		x
8.4.3	4 Temp Unit		x
8.4.4	5 Buzzer	x	x
8.4.5	7 Basic PIN Code		x
8.4.6	8 Short Dist lim.		x
8.4.7	9 Long Dist lim.		x
8.4.8	15 Temperature Ctrl		x
8.4.9	16 Disp. Contrast	x	x
8.4.10	18 Distance		x
8.4.11	23 Filter Time		x
8.4.12	25 Contin. Mode		x
8.4.13	36 Advanced PIN Code		x
8.4.14	37 Dist Unit		x
8.4.15	43 Advanced Code		x
8.4.16	44 Reset Prog. Settings		x
8.4.17	45 Reset Filter Timer		x
8.4.18	46 Statistics	x	x
8.4.19	47 Perform Self test	x	x
8.4.20	48 Program Time Scale		x
8.4.21	49 Proc. Alarm Temp.		x

9.4.1 1 Select Language

Use the up and down arrow keys to scroll through the fourteen different languages (arranged alphabetically) until the correct language appears. Press select to confirm.

If you accidentally switch to a language that you don't understand, turn the main switch on while pressing the "cassettes in use" button. The dryer will then start up with British English.

9.4.2 3 Process Alarm

Use the up and down arrow keys to set whether the alarm is active or not. Press select to confirm. For alarm sound settings, see "9.4.4 Buzzer". Default is active.

9.4.3 4 Temp. Unit

°C and °F appear on the screen. Use the up and down arrow keys to select the correct temperature unit. Confirm the selected unit by pressing select. Default is °C.

9.4.4 5 Buzzer

The sound effects can be muted/activated by using the arrow keys to select no/yes. Press select to confirm. Default is ON.

9.4.5 7 Basic PIN Code

You can change the PIN code to prevent unauthorized access to the basic settings, as described in table in chapter 9.4. To do this use the up and down arrow keys to change the first digit, press select to confirm. Continue

with the second, third and fourth digit. When completed press select to confirm the new four digit PIN code. Default is 0000.

9.4.6 8 Short Distance Limit

The original settings for the short distance limit is 55 cm. You can change the value for the short distance limit from 35 to 95 cm. Settings higher than 80 cm are not recommended. Press select to confirm.

9.4.7 9 Long Distance Limit

The original settings for the long distance limit is 65 cm. You can change the value for the long distance limit from 40 to 130 cm. Settings higher than 100 cm are not recommended. Press select to confirm.

9.4.8 15 Temperature Ctrl

You can choose if you want to turn the temperature control (pyrometer) on or off permanently.

Note! If you turn the temperature control off in settings mode you cannot activate it in program mode.

Temperature graphs and values will not be accessible when this feature is turned off. Instead the software will work with power levels, that is percentage of maximum capacity. Default is ON.

9.4.9 16 Disp. Contrast

You can change the contrast of the display on a scale from light to dark (25-75). Scroll between the values with the up and down arrow keys and press select to confirm. Default is 43.

9.4.10 18 Distance

You can change the distance measuring between centimeters and text. If text is chosen the distance is indicated on the display as "too close", "too far" or "correct". If measuring fails "check distance manually" appears.

9.4.11 23 Filter Time

The default value is 400 working hours. After this time, the filter replacement warning is displayed for filter change.

If the mobile dryer is placed in a dusty environment, it is recommended to change to a shorter filter life time.

Note! Keep in mind that if the filter is too dirty, the lamp service life will be reduced as a result of reduced cooling.

To reset, see "9.4.17 Reset filter timer".

9.4.12 25 Contin. Mode

The continuous mode is for sales demo purposes.

For safety reasons and for minimizing unnecessary wearing down of the dryer, this mode must not be used or only in exceptional cases.

9.4.13 36 Advanced Pin Code

To change the code to your personal choice use the up and down arrow keys to change the first digit, press select to confirm. Continue with the second, third and fourth digit. When completed press select to confirm the new four digit PIN code.

Warning! Make sure that you remember the new code.

9.4.14 37 Dist Unit

This provides you with the opportunity to change unit type between centimeters and inches.

9.4.15 43 Advanced Code

It is possible to enable/disable the request for a PIN code. This will remove the PIN code request in program mode and the code 0000 will give you access to advanced settings.

Press select to confirm your choice. Default is ON.

9.4.16 44 Reset Prog. settings

You can reset to the pre-programmed factory settings for all programs. Confirm by pressing yes.

Note! Also the programs 13-15 will reappear empty as from factory.

9.4.17 45 Reset Filter Timer

After a filter change on the cassette/s, restart the filter timer with this setting. Confirm by pressing yes to reset the filter time counting.

To adjust the value in the filter timer, see chapter 9.4.11.

9.4.18 46 Statistics

The following information is available: (no editing)

Run time

Shows accumulated working hours and minutes.

Start-ups

Shows the total number of starts of the dryer.

Σ (Total Power Consumption)

Presents the total energy consumption.

Φ (Average power consumption)

Presents the average consumption for all runs.

9.4.19 47 Perform Self test

The best fault trace software on the market has been developed with this dryer. In this test all the important input and outputs to and from the computer can be tested. This test will give the opportunity to a quick and accurate function verification of the different parts of the dryer.

This test procedure is only available in English. By pressing the yes button you enter the first step of the self test. To exit the self test, press the start/stop button.

Automatic testing includes the following:

Test 1: Push Button Test

All buttons on the control unit are tested. The corresponding symbols are displayed by pressing the buttons. Press enter for approx. three seconds in order to continue to the next step of the test program.

Test 2: Display Test

Verify that all pixels light up on the display. Press enter* and check that all pixels go out. Press enter* to continue.

* or left software button (next)

Test 3: Buzzer Test

Check that the buzzer sounds. Press enter or next to continue.

Test 4: Cassette IR Test

The IR cassette lamps light up. Check that all the IR lamps are lit. For safety reasons this test is limited to 10 seconds. Press enter or next to continue.

Test 5: Ventilator Test/cassette

The ventilator in the cassette now starts. A sound from the ventilator confirms that it is working. If the dryer is equipped with two or more cassettes, you will have to repeat test no. 4 and 5 for the other cassette/s. Press enter or next to continue.

Test 6: Laser Test

Direct the laser towards the object. Check that a red, dotted circle is visible on the object. Press enter or next to continue.

Test 7: Temperature Sensor Test

Direct the temperature sensor towards an object that is at room temperature. The temperature on the display should not deviate from room temperature by more than $\pm 3^{\circ}\text{C}$ or $\pm 5^{\circ}\text{F}$. Press enter or next to continue.

Note! Temperature measurement is made as an average of a surface according to chapter 8.1.

Test 8: Distance Sensor Test

Direct the distance sensor towards the object at a distance of 0,3 -1 m. Check that the distance shown on the display matches the manually measured distance. A deviation of ± 3 cm is acceptable. Press enter or next to continue.

Test 9: Temperature Guards

The computer card has a temperature measuring device that is seen to the right on the display.

The cassettes are equipped with temperature sensors and their temperatures are shown at the left part of the display.

The temperature is shown in $^{\circ}\text{C}$ or $^{\circ}\text{F}$ depending on the settings you have made.

The computer lifetime will be shortened if temperatures are above $70^{\circ}\text{C}/158^{\circ}\text{F}$ (and $125^{\circ}\text{C}/257^{\circ}\text{F}$ inside the cassette) during operation. If this happens during drying, a new window will appear after the completed drying cycle saying "warning High temp Pc" (or Cassette). This will also take place if the cassette temperature exceeds $125^{\circ}\text{C}/257^{\circ}\text{F}$.

If the cassette internal temperature reaches $140^{\circ}\text{C}/284^{\circ}\text{F}$, the process will shut off giving an alarm.

Test Completed

Automatic testing is now complete. Press enter or next to finish.

9.4.20 48 Program Time Scale

Possibility to change between minutes and seconds.

9.4.21 49 Proc. Alarm Temp.

Possibility to set maximum temperature difference between current and requested temperature ($5-99^{\circ}\text{C}$). This function is activated in 9.4.2.

10. Programming examples

EX 1.

FLASH OFF/PREHEATING

Initial temperature 20°C/68°F
 Time 4 min
 Temperature increase 15°C/27°F/min
 Final temperature 80°C/176°F

FULL BAKE/CURING

Initial temperature 60°C/140°F
 Time 0 min
 Temperature increase 5°C/9°F/min

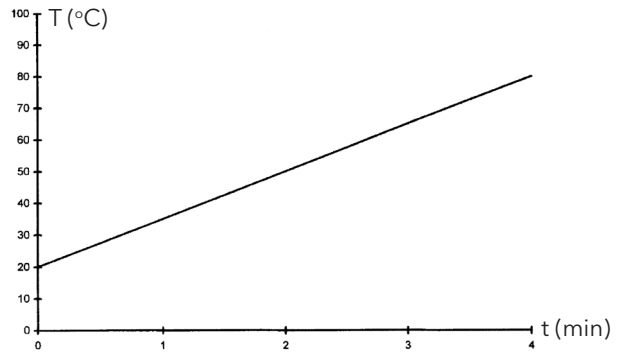

EX 2.

FLASH OFF/PREHEATING

Initial temperature 20°C/68°F
 Time 4 min
 Temperature increase 20°C/36°F/min
 Final temperature 60°C/140°F

FULL BAKE/CURING

Initial temperature 60°C/140°F
 Time 5 min
 Temperature increase 5°C/9°F/min
 Final temperature 60°C/140°F

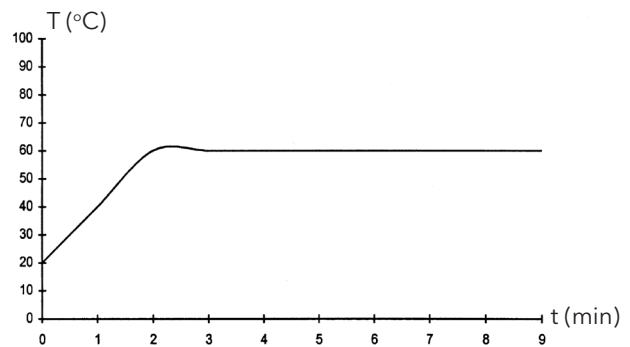

EX 3.

FLASH OFF/PREHEATING

Initial temperature 20°C/68°F
 Time 4 min
 Temperature increase 10°C/18°F/min
 Final temperature 60°C/140°F

FULL BAKE/CURING

Initial temperature 60°C/140°F
 Time 8 min
 Temperature increase 20°C/36°F/min
 Final temperature 110°C/230°F/min

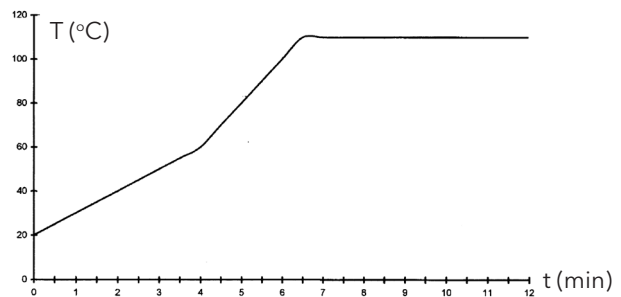

EX 4.

FLASH OFF/PREHEATING

Initial temperature 20°C/68°F
 Time 6 min
 Temperature increase 20°C/36°F/min
 Final temperature 60°C/140°F

FULL BAKE/CURING

Initial temperature 60°C/140°F
 Time 6 min
 Temperature increase 15°C/27°F/min
 Final temperature 90°C/194°F

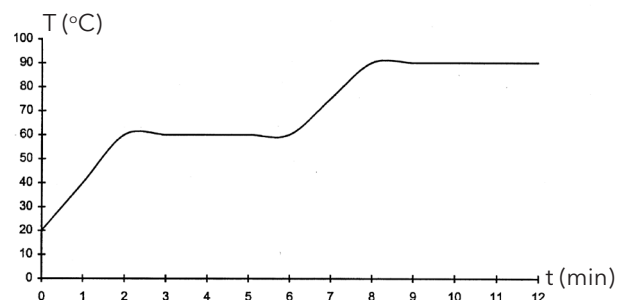

11. Maintenance and service

Weekly

Check that all IR lamps light up during mobile dryer operation. Defect IR lamps can cause uneven heat distribution over the surface.

Clean the dryer from dust, which can be a cause of fire, with a damp cloth. Also, check that all cables are undamaged. A damaged cable can be a danger to life!

Monthly

Check the gold reflectors. Damaged or extremely dirty reflectors can overheat the reflector body and/or the cassette. In case of doubt, please contact the customer service in order to clarify if the gold reflector needs to be changed.

Yearly

Plan to change the air filter approx. once per year. You will get a message in the display when it is time to change. When starting up the dryer you will get an indication on how much of the pre-set filter time that is used.

11.1 Filter replacement

Attention! The filters are disposable and should not be reused.

1. Use a knife or screw driver to bend loose the two plastic plugs at the cassette side plates.
2. Remove the used filter.
3. Insert the new filter so the IRT logo is visible from the outside.
4. Place the long side of the filter opposite to the two plug holes on the cassette according to picture.
5. Push in the filter until the two plastic "push-in-plugs" can be reattached.
6. Reset the filter timer. Log into advanced settings mode according to chapter 9.1 and 9.2. Move to parameter 45 and press yes for reset the filter timer.

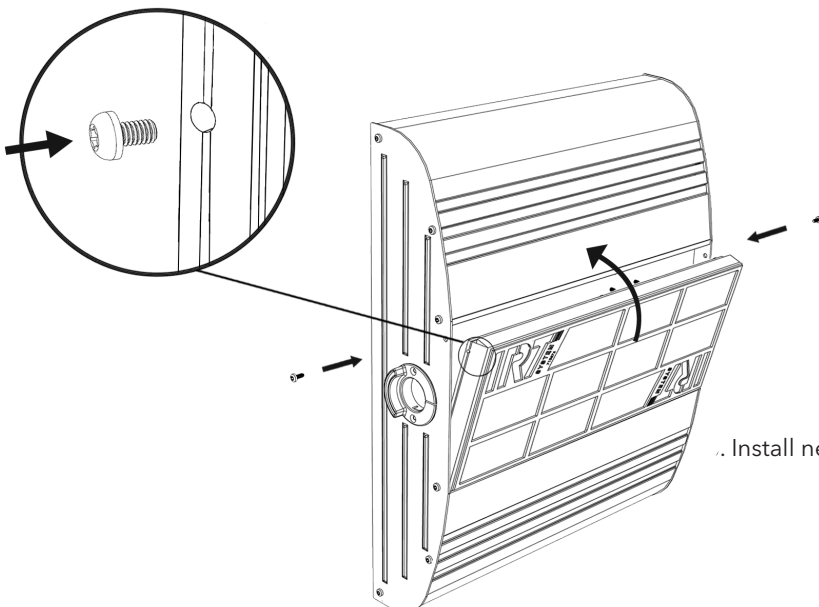

11.2 IRT lamp replacement

Attention! Do not touch the gold coated reflector or the new IR lamp with your fingers.

Only remove the protective paper on the IR lamp after you have installed it.

1. Disconnect power supply.
2. Loosen the three top screws on the front plate of the cassette and take out the front plate

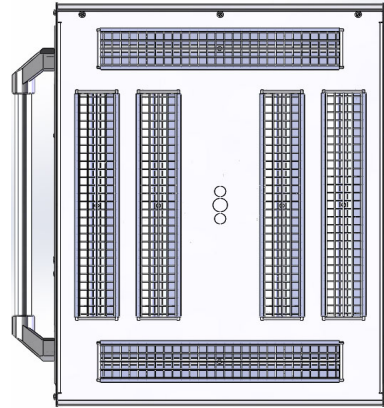

3. Disconnect the cable connector.
4. Loosen the four screws at the ends of the reflector and remove the reflector from the plate.

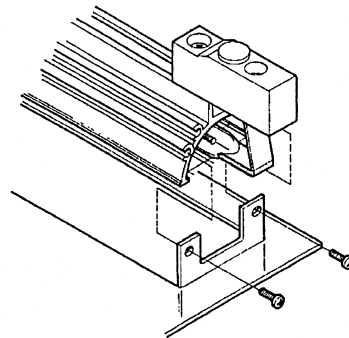

5. Remove the mesh and unscrew the lamp from the two ends.

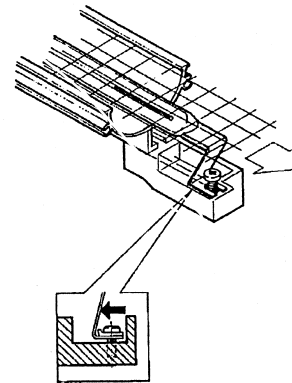

.. Install new lamps in the reverse order.

11.3 Gas pressure spring replacement

If the mobile arm does not park in highest or lowest position but falls or raises slightly by itself, tighten the 4 bolts indicated with the letter "C" in pic 2. If the arm still does not park or becomes heavy to adjust, the gas pressure spring must be replaced.

Attention! Due to high weight and complexity it is recommended to be two persons or one person with a lifting device when performing this service.

1. Remove the four screws fastening the cover that is located on either side of the arm. (pic 1)
2. Place the parallel arm in the far most upright position. (pic 2)
3. Before removing the pins holding the gas spring, as much pressure as possible from the gas spring should be relieved. To do this, raise the arm slightly until the pins are loose.

Attention! At all times when the gas spring is not securely in position with pins and locking rings, the arm can fall down heavily from its upright position and cause injury to persons.

4. Remove the locking rings and the two pins. Move the gas spring slightly upwards/forward and then remove it. (A in pic 2)
5. Place the new gas spring in the same direction as the old one. Reassemble in the reversed order.



Attention! Ensure that the locking rings are refastened properly.

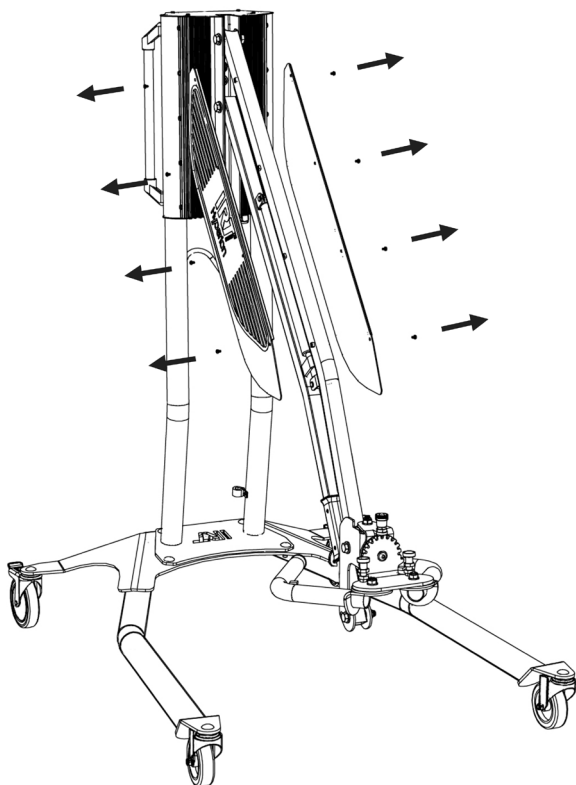

pic 1

12. Spare parts

For a complete spare parts list, please contact your distributor for information. The following spare parts are the most common ones.

PART	PART NR.
Lamp 1 kW	102700
Lamp 2 kW	102699
Filter	195960
Gas spring 850 N (one cassette)	711464
Gas spring 1400 N (two cassettes)	713614
Pyrometerkit (one cassette)	714177
Pyrometerkit (two cassettes)	714207
Distance sensor	711328
Solid state relay	750227
Fan 92x92 mm	733547
Fan 120x120 mm	714296
Overlay/keyboard	750366
Transformer	750300

Spare parts for 424, 425 and 428 DTP refer to manual: 701014 IRT 42x DTP Assembly and Complementary Instruction to 701012.

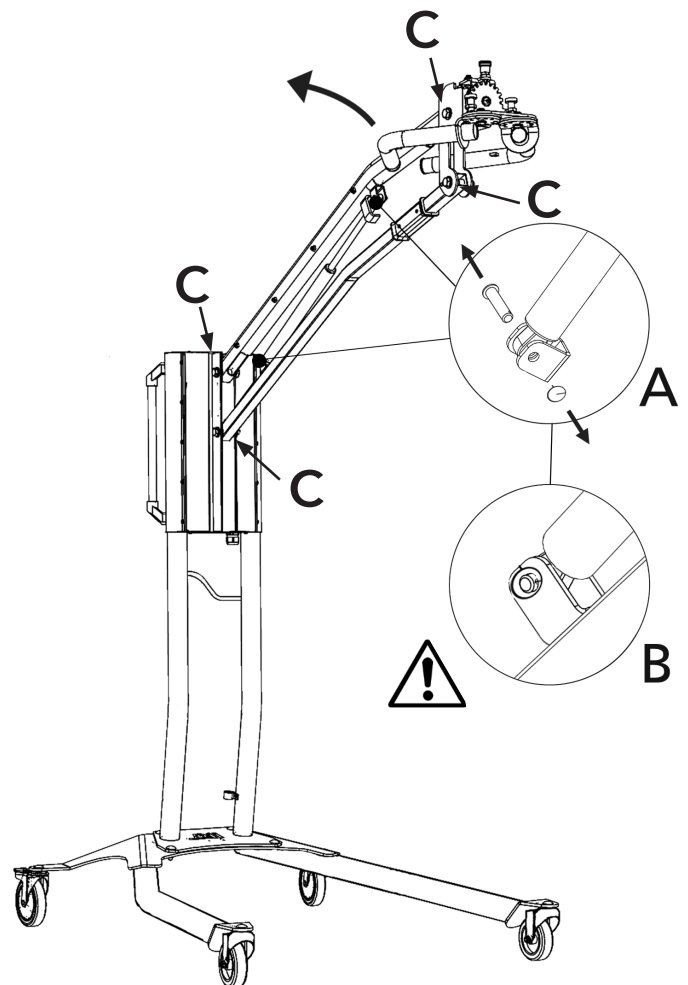

pic 2

13. EC Declaration of conformity

According to the machine directive and testing institutes the IRT products in this manual are not defined as machines. Consequently, the machine directive is not included in this declaration.

In accordance with EN 17050-1:2010

We, Hedson Technologies AB
 Box 1530, SE 462 28
 Vänersborg, Sweden

declare under our sole responsibility that the product

IRT 464 DTP, IRT 424 DTP, IRT 425 DTP, IRT 428 DTP, IRT 2x424 DTP, IRT 2x425 DTP and IRT 2x428 DTP

that is used to accelerate the drying/curing of paint and paint related materials to which this declaration relates is in conformity with the following standards;

EN 60335-1:2002 Specification for safety
 +A11+A1+A12+A2 of household and similar electrical
 +A13+A14+A15 appliances. General requirements.

EN 60335-2-45:2002 Specification for safety of
 +A1+A2 household and similar electrical
 appliances. Particular requirements.

EN 61000-6-3 Electro-magnetic Compatibility, Generic Emission Standard.

EN 61000-6-2 Electro-magnetic Compatibility, Generic Immunity Standard.

EN ISO 9001 Quality Management System

EN 61000-3-11 Electro-magnetic Compatibility

Compliance statement:

The maximum value of the system impedance (Z_{max}) is 0.044 ohm for the phase lines and 0.030 ohm for the neutral at the interface between a public supply network and a user's installation.

in accordance with the provisions of the following directives in their most current version

2014/35/EU Low Voltage Directive

2014/30/EU Electro-magnetic Compatibility Directive

2011/65/EU Restriction of the use of certain hazardous substances (RoHS)

Arlöv, Sweden March 3rd, 2016

HEDSON TECHNOLOGIES AB
 Technology Division



Magnus Björnström

CEO

1. Bestimmungsgerechte Verwendung

Dieses Gerät dient ausschließlich der Beschleunigung des Trocknens/Aushärtens von Spachtel, Füller, Basis- und Klarlack verwendet. Das gilt für Produkte sowohl auf Wasser- als auf Lösemittelbasis. Der Einsatzort ist der Vorbereitungs- und der Finishbereich. In der Automobilindustrie und der Kfz-Instandhaltung wird er zum Aushärten kleiner Bereiche vor dem Polieren eingesetzt. Das Gerät darf für keine über den beschriebenen Anwendungsbereich hinausgehenden Trocknungsprozesse verwendet werden. Die maximale Umgebungstemperatur während des Betriebs beträgt 40°C. Das Gerät IRT 464 DTP darf nicht in Spritzkabinen bzw. im Umkreis von 5m von Farbspritzvorgängen verwendet werden, um Explosionsgefahr zu vermeiden.

2. Produktbeschreibung

Der Trockner ist ein unverzichtbares Hilfsmittel für die Reparaturlackierung von kleinen und mittleren Bereichen. Das einfach steuerbare IRT 464 DTP, ist mit einer oder zwei Kompaktkassetten ausgestattet. Jede Kassette ist mit sechs Infrarot-(IR)-Lampen mit vergoldeten Reflektoren und einem Ventilator ausgestattet. Die Gestaltung und die Kombination mit einer Gasdruckfeder macht die Ausrichtung der Kassette einfach. Die IR-Lampen lassen sich einfach austauschen und die Reflektoren sind mit einem Schutzgitter gegen mechanische Beschädigungen geschützt. Der Trockner bietet eine große Auswahl von hochentwickelten Programmen.

2.1 Besondere Vorteile

2.1.1 Höhere Qualität

Wenn Sie die Spachtel mit dem Trockner aushärten, verbessert sich auch die Qualität der oberen Lackschicht. Das Aushärten mit kurzwelliger IR-Strahlung ermöglicht es, den Lack von innen nach außen auszuhärten. Dadurch wird verhindert, dass Lösemittel in der Lackschicht zurückbleiben und sichert eine schnelle und hochwertige Aushärtung.

2.1.2 Kurze Trocknungszeiten

Bei 60 cm Abstand

MATERIAL	MINUTEN
Spachtel	5-6
Füller Hell	10-15
Füller Dunkel	10-15
Wasserbas	4-6
Basislack	4-8
Decklack	10-15
Klarlack	10-15
Plast Füller	10-15
Plast Decklack	13-17
Plast Klarlack	13-17
Nachhär	2-4
Soft Trocknung	13-17

2.1.3 Geregelt Trocknungstemperatur

Mit einem eingebauten Pyrometer überwacht der Trockner sorgfältig die Objekttemperatur. Der Computer misst nicht nur die erlaubte Höchsttemperatur, sondern steuert auch den Grad des Temperaturanstiegs. Er sorgt dafür, dass die programmierte Trocknungs-/Aushärtungstemperatur eingehalten wird, wodurch das optimale Aushärten erreicht wird, ohne die Gefahr des „Überbrennens“.

2.1.4 High-Tech Form der Reflektoren mit kurzwelligem IR

Durch den Einsatz von Kurzwellentechnologie und vergoldeten Reflektoren mit High-Tech Form werden große Vorteile erreicht. Erstens ist der Energieverbrauch geringer, da nur die benötigten Bereiche bestrahlt werden und keine Luft erhitzt wird. Zweitens wird eine einheitlichere Oberflächentemperatur erreicht, indem die Energie gleichmäßig verteilt wird. Drittens wird eine größere Trocknungsfläche erzielt. Viertens ist die Strahlung außerhalb des Aushärtebereichs geringer.

2.2 Technische Daten

Alle Trockner geben kurzwellige Strahlung mit einem pitzenwert bei 1120 nm ab. Die folgenden Bilder zeigen die maximale Trocknungsfläche bei 60 cm Abstand zu einem schwarz beschichteten Blech. Für 424, 425 und 428 DTP siehe Handbuch 701014 IRT 42x DTP Assembly and Complementary Instruction to 701012.

IRT 464 DTP 4-1 PcAuto Trocknungsfläche

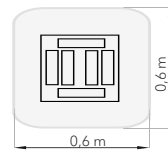

Spannung	380 - 420 V		440 - 480 V		230 V	
	3~ PE		2~ PE	3~ PE	2~ PE	3~ PE
Frequenz	50 - 60 Hz		50 - 60 Hz		50 - 60 Hz	
Stromstärke	9 A	14 A	13 A	9 A	26 A	15 A
Leistung	6 kW	10 kW	6 kW	6 kW	6 kW	6 kW
Sicherung**	10 A*	16 A*	16 A*	10 A*	30 A*	30 A*
Trockentemp.	Max. 170 °		Max. 170 °		Max. 170 °	
Lärmpegel	<70 dB(A)		<70 dB(A)		<70 dB(A)	

IRT 464 DTP 4-2 PcAuto IRT 464 DTP 4-20 PcAuto Trocknungsfläche

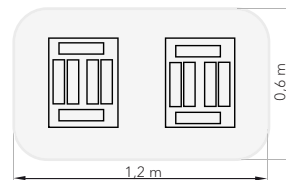

Spannung	380 - 420 V		440 - 480 V		230 V	
	3~ PE		2~ PE	3~ PE	1~ PE	3~ PE
Frequenz	50 - 60 Hz		50 - 60 Hz		50 - 60 Hz	
Stromstärke						
4 - 2 PcA	16 A	29 A	26 A	16 A	48 A	30 A
4 - 20 PcA	17 A	29 A	26 A	16 A	-	30 A
Leistung	12 kW	20 kW	12 kW	12 kW	12 kW	12 kW
Sicherung**						
4 - 2 PcA	16 A*	32 A*	30 A*	16 A*	-	30 A*
4 - 20 PcA	Max. 100 A	Max. 100 A	30 A*	16 A*	-	30 A*
Trockentemp.	Max. 170 °		Max. 170 °		Max. 170 °	
Lärmpegel	<70 dB(A)		<70 dB(A)		<70 dB(A)	

* MCB (Minature Circuit Breaker, Sicherungsautomaten) Typ C oder D. Träge Sicherungsart.

** Der Infrarottrockner muss mit dem empfohlenen Sicherungswert betrieben werden. Gewicht, Abmessungen und Typenschild auf der letzten Seite.

3. Anweisungen für den Eigentümer

Der Eigentümer des Trockners ist für die Erstellung klarer Bedienungsanweisungen verantwortlich, die den Gegebenheiten vor Ort Rechnung tragen und die allen Benutzern zugänglich gemacht werden müssen und von diesen zu befolgen sind. Dieses Gerät ist nicht für die Verwendung durch Personen (einschließlich Kinder) vorgesehen, die über eingeschränkte physische, sensorische oder geistige Fähigkeiten oder über zu wenig Erfahrung und Wissen verfügen, es sei denn, sie werden durch eine für ihre Sicherheit verantwortliche Person hinsichtlich der Verwendung des Gerätes beaufsichtigt oder geschult. Kinder sollten beaufsichtigt werden, um zu verhindern, dass sie mit dem Gerät spielen. Ausgediente Artikel werden der nächsten Recycling-Anlage zugeführt.

Die Entsorgung gebrauchter Materialien erfolgt über die nächstgelegene Umweltschutzeinrichtung zum Zweck des Recyclings. Aus Sicherheitsgründen muss der Infrarottrockner mit der empfohlenen Sicherung ausgestattet sein, siehe die Tabellen in Kapitel 2.2.

4. Sicherheitshinweise

Setzen Sie den Trockner keinen Farbsprühnebeln, Schleifstäuben oder Lösungsmitteln aus - es besteht Brandgefahr! Außerdem wird andernfalls die Lebensdauer herabgesetzt. Beachten Sie auch eine ausreichend lange Abkühlzeit des Trockners. Der Abstand zu der zu trocknenden Fläche muss ausreichend groß gewählt werden. Ansonsten besteht durch Überhitzung Brand- und Explosionsgefahr! Halten Sie alle brennbaren Gegenstände und Materialien ausreichend fern von den heißen Oberflächen des Trockners.

4.1 Gefahren

Kippen

Die Kippgefahr steigt, wenn der Arm sich in aufrechter Stellung befindet. Die Kippgefahr wird ebenso erhöht, wenn die Kassette zu einer Seite gedreht wird.

Brand und Explosion

Die Lagerung, Vorbereitung oder Verwendung von lösungsmittelhaltigen Materialien ist innerhalb eines Radius von 5 m um den mobilen Trockner nicht zulässig. Brennbare Materialien sollten nicht in der Nähe eines Trockengerätes im Betrieb gelagert werden. Bei ausgeschalteter Temperaturregelung kann die Temperatur schnell ansteigen und die Brandgefahr wird größer, vor allem wenn der Abstand zum Objekt weniger als 60 cm beträgt. Richten Sie die Kassette niemals auf leicht entzündliche Materialien.

Elektrische Ausrüstung

Der Mobiltrockner wird mit hoher Spannung betrieben, die hochgefährlich sein kann. Ziehen Sie den Hauptstecker aus der Wandsteckdose, bevor Sie stromführende Teile berühren. Nur ausgebildete Elektriker dürfen die elektrischen Komponenten direkt berühren. Ist das Versorgungskabel beschädigt, so muss es durch den Hersteller, seinen Kundendienstbeauftragten oder eine Elektrofachkraft ersetzt werden, um Gefahrensituationen zu vermeiden.



WARNUNG! Intensive Wärmeabstrahlung. Hände, Gesicht und andere Körperteile sollten so wenig wie möglich der Wärmestrahlung ausgesetzt werden.

5. Aufbauanleitung

Genauere Anweisungen finden Sie im entsprechenden Dokument.

Das Dokument heißt

713847 IRT Mobiltrockner Montageanleitung INT

713683 IRT Schienensystem Montageanleitung INT

701014 IRT 42x DTP Assembly and Complementary Instruction to 701012

6. Grundlegendes zur Bedienung

6.1 Tastatur

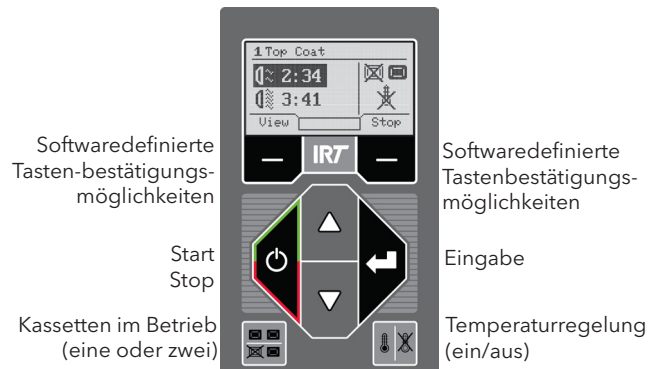

6.2 Anzeige



6.3 Programmmodus

Dieser Modus ist für den täglichen Betrieb. Damit wird der Trockner mit vorinstallierten Programmen betrieben und die Programmeinstellungen können bearbeitet werden.

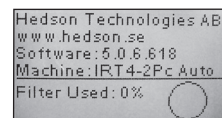

Schalten Sie den Hauptschalter ein, um in den Programmmodus zu gelangen. Beim Start des Trockners erscheint zwei Sekunden lang ein Informationsbild. Wenn Sie die Taste Bestätigen oder Abbrechen gedrückt halten, bleibt die Information stehen, bis Sie die Taste loslassen. Das Diagramm zeigt den Kassettenfilterverbrauch an und informiert Sie, wenn der Filter getauscht werden muss. Informationen über den Austausch des Filters finden Sie in Kapitel „11.1 Filtertausch“.

6.4 Einstellmodus

Im Einstellmodus können Sie weitere Systemparameter ändern. Dank des ausgereiften Steuerungssystems in diesem Mobiltrockner können viele Einstellungen geändert werden. Das gehört normalerweise nicht zum täglichen Betrieb. Drücken Sie auf beide Pfeiltasten, wenn Sie den Hauptschalter in Position 1 schalten, um in den Einstellmodus zu gelangen. Weitere Informationen finden Sie in Kapitel 9.

7. Programmmodus - Allgemeine Regeln zur Navigation durch die Software

- Diese Anzeige stellt softwaredefinierte Optionen in den unteren Ecken dar.
- Die Werte lassen sich mit den Pfeiltasten verändern.
- Drücken Sie auf Abbrechen, um ohne zu speichern zum vorigen Bild zurückzukehren.

7.1 Basisnavigation

Es gibt zwölf vordefinierte Programme und drei Leerprogramme. Alle 15 Programme haben veränderbare Positionen, Namen und Trocknungsparameter. Nach oben oder unten können Sie mit den Pfeiltasten scrollen, wenn Sie auf Auswahl drücken, wird das Programm ausgeführt und mit Ansehen können Sie es bearbeiten.

- | | | |
|------------------|-------------------------|---------------------|
| 1. Spachtel | 6. Decklack | 11. Nachhärtung |
| 2. Füller Hell | 7. Klarlack | 12. Soft Trocknung |
| 3. Füller Dunkel | 8. Kunststoff-Füller | 13. Freies Programm |
| 4. Wasserbasis | 9. Kunststoff-Decklack | 14. Freies Programm |
| 5. Grundierung | 10. Kunststoff-Klarlack | 15. Freies Programm |



7.2 Ausführen

7.2.1 Abstandsprüfung

Der Abstand zum Objekt, innerhalb des kreisförmigen Lasermuster wird auf dem Display angezeigt. Passen Sie auf den gewünschten Abstand (60 cm ist Standard). Wenn die Messung fehlschlägt, erscheint „Man'l dist“ (Abstand manuell prüfen).

Benutzen Sie die Tasten auf der Tastatur, um zwischen einer oder zwei aktiven Kassetten umzuschalten und um die Temperaturkontrolle ein-/auszuschalten. Siehe Kapitel 8.1.

7.2.2 Trocknung starten

Drücken Sie auf Start, um die Trocknungssequenz zu starten. Die verbleibende Zeit für das „Abdunsten“ startet mit dem Herunterzählen. Sobald das Herunterzählen beendet ist, wechselt das Programm automatisch in den vollen Trocknungsmodus.

7.2.3 Programmgrafik

Diese Grafik steht zur Verfügung, wenn die Temperaturkontrolle aktiv ist. Die Grafik stellt das Ziel, die aktuelle Temperatur und die verbleibende Zeit dar. Siehe Kapitel 8.1.

7.2.4 Programmwerte

Dies sind die gleichen Werte wie in der Programmkurve (7.2.3), aber auch die verwendete Leistung der Maschine sowie auch den Energieverbrauch für den aktuellen Trockenvorgang.

Hinweis! Bei nicht aktiver Temperaturkontrolle werden die Temperaturwerte nicht angezeigt.

7.2.5 Energieverbrauch

Gezeigt wird der gesamte Stromverbrauch pro Lauf für die letzten 10 ausgeführten Durchläufe.

7.2.6 Trocknung beendet

Wenn das Abdunsten und die Trocknungszeit beendet sind, kehrt die Software zu Schritt 7.1 zurück.

Hinweis! Um die Lebensdauer der Lampen zu erhöhen, laufen die Lüfter zur Kühlung noch weiter. Nach drei Minuten schalten sie sich automatisch ab.

Hinweis! Wenn das Trocknungsprogramm beendet ist, wird automatisch die Temperaturkontrolle wieder aktiviert.



Stop oder Abbrechen (cancel) führt zurück zu 7.1.

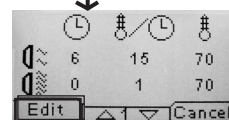
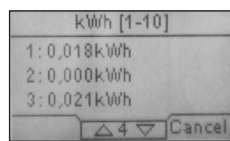
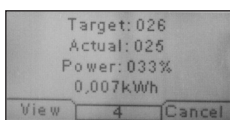
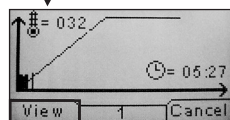
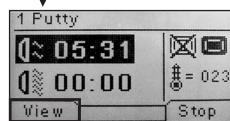

Stop oder Abbrechen (cancel) führt zurück zu 7.1.

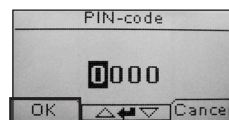

Benutzen Sie die Pfeiltasten, um die Zahlen einzustellen.



Das Programm kehrt zu 7.3.1 zurück.

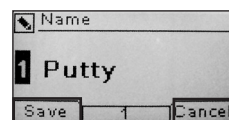

Das Programm kehrt zu 7.3.1 zurück.



Das Programm kehrt zu 7.3.1 zurück.

7.3 Bearbeiten

7.3.1 Eigenschaften

Die Werte des gewählten Programms erscheinen auf dem Display. Durch Drücken der Taste „Temperatur-regelung“, schaltet die Software zwischen den Eigenschaften mit und ohne Temperatur-regelung um. Änderung in einem Modus ändert nicht die Werte in anderen Modi. Siehe Kapitel 8.1. für weitere Informationen.

7.3.2 PIN-Code

Benutzen Sie die Pfeiltasten, um die richtige Ziffer einzustellen. Drücken Sie auf Eingabe, um die Auswahl zu bestätigen und die zweite, dritte und vierte Ziffer des erweiterten PIN-Codes zu bearbeiten.

Hinweis! Ein eingegebener PIN-Code gilt für alle Eingaben, bis der Hauptschalter ausgeschaltet wird. Weitere Informationen in Kapitel 9.2 unter „erweiterter PIN-Code“.

7.3.3 Programmparameter bearbeiten

Markierte Werte von Programmparametern können mit den Pfeiltasten geändert werden. Drücken Sie Eingabe, um den nächsten Wert zu ändern usw. Durch Drücken von Eingabe für den letzten Wert wird der Benutzer zur Bearbeitung von Programmposition und -name geführt. Drücken Sie Cancel, um die Einstellungen ohne Speicherung von Parametern zu verlassen.

7.3.4 Programmposition/-name bearbeiten

Markierte Programmnummern können mit den Pfeiltasten geändert werden. Drücken Sie Eingabe, um zu bestätigen und das nächste Symbol zu bearbeiten.

7.3.5 Erweiterung der Programmschritte

Wenn der Trocknungsprozess mehr als zwei Standardschritte erfordert, finden Sie unter jedem Trockenprogramm die Möglichkeit, die Anzahl zu erweitern. Ausgehend von Absatz 7.3.4 und die „Enter“-Taste wiederholt drücken, bis „Link zum nächsten Programm“ auf dem Bildschirm steht. Pfeiltasten verwenden um „Ja“ oder „Nein“ zu wählen, dann (Save) drücken um zu speichern. Der Link zum nächsten Programm bleibt, bis er deaktiviert ist (No). Die Programme 13-14 oder 15 verwenden da diese freie Programme, ohne voreingestellte Werte sind.

Hinweis! Wenn Sie die Nummer ändern, ändert sich auch die Programmposition in der Programmliste.

8. Erweiterte Nutzungsinformations

8.1 Temperaturkontrolle

Der Mobiltrockner ist mit einer automatischen Temperaturkontrolle ausgestattet. Das ermöglicht optimale Trocknungs-/Härtungsergebnisse in der kürzestmöglichen Zeit. Die Eigenschaften mit Temperaturregelung sind folgende:

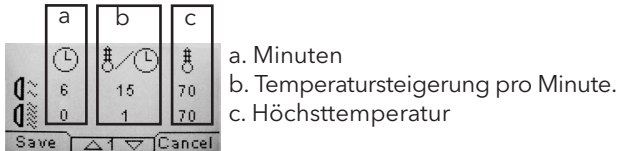

Die Temperaturkontrolle (Pyrometer) misst die durchschnittliche Temperatur einer Oberfläche. Der Durchmesser dieser Oberfläche entspricht der 1/15 Hälfte des Abstands von der IR-Kassette zum Objekt, das getrocknet werden soll. Der Laserpointer zeigt, wo die Abstandsmessung vorgenommen wird. Dieser Pointer befindet sich auch nah an der Mitte der Temperaturmessung.

Im Einstellmodus kann der Grenzwert für Mindest- und Höchstabstand einer „korrekten“ Abstandsmessung eingestellt werden. Der Standardwert für den korrekten Abstand liegt zwischen 55 und 65 m. Innerhalb dieser Entfernung, ertönt ein Signalton, wenn der Summer aktiv ist.

Hinweis! Die Temperatur wird als Durchschnittswert der gemessenen Oberfläche bestimmt (Standardwert für den Durchmesser: 4 cm). Achten Sie darauf, dass die gemessene Oberfläche sich an der richtigen Stelle befindet. Achten Sie darauf, nicht die Temperatur auf Glas, Reifen oder außerhalb des Objekts zu messen. Somit könnten die programmierten Temperaturwerte und die tatsächlichen Werte voneinander abweichen. Das kann zu unbefriedigenden Ergebnissen führen und falls der Prozessalarm aktiviert ist, stoppt die Trocknung/Aushärtung. Daher empfehlen wir, bei Oberflächen, die im Durchmesser kleiner sind als 4 cm welche die Temperaturkontrolle nicht lesen kann, die Temperaturkontrolle zu deaktivieren. Im Kapitel 9.4.8 ist beschrieben, wie Sie die Temperaturkontrolle permanent deaktivieren können. Die Eigenschaften ohne Temperaturregelung sind folgende:

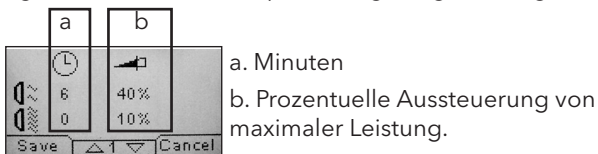

Die Programm-Einstellungen, mit oder ohne Temperaturregelung aktiviert, arbeiten unabhängig von einander.

8.2 Prozessalarm

Wenn die aktuelle Temperatur um mehr als 30°C von der geforderten Temperatur abweicht, erscheint die Meldung „Warnung! Prozessfehler“ im Display und der Trockner schaltet sich automatisch aus. Diese Warnung muss durch Drücken von Eingabe bestätigt werden. Dadurch wird das Programm beendet. Überprüfen Sie im Falle eines Prozessalarms, ob das Temperaturmessgerät (Pyrometer) korrekt auf die zu trocknende Oberfläche ausgerichtet ist und dass keine unerwünschten Materialtemperaturen gemessen werden.

9. Einstellmodus

9.1 Einloggen

Sie müssen sich zuerst „einloggen“, um in den Einstellmodus zu gelangen. Drücken Sie beim Einschalten des Hauptschalters auf beide Pfeiltasten gleichzeitig. Auf dem Display werden Sie nach einem PIN-Code gefragt.

9.2 PIN-Code

Benutzen Sie die Pfeiltasten, um die richtige Ziffer einzugeben. Drücken Sie Eingabe zur Bestätigung und bearbeiten Sie die zweite, dritte und vierte Ziffer des Codes.

Für Grundeinstellungen ist kein Code erforderlich, drücken Sie einfach OK, um den Standardcode 0000 einzugeben. Wie Sie diesen Code ändern können, steht in Kapitel „9.4.5 Basis-PIN-Code“.

Erweiterter PIN-Code

5780

Wird für Programmänderungen und erweiterte Einstellungen benötigt. Wie Sie diesen Code ändern können, steht in Kapitel 9.4.13 „Erweiterter PIN-Code“.

Achtung! Ein eingegebener PIN-Code gilt allgemein für die gesamte Software, bis der Hauptschalter ausgeschaltet wird, z.B. wenn Sie in den erweiterten Einstellungsmodus gehen und danach in den Programmmodus. Die Programmeinstellungen lassen sich so lange bearbeiten, bis der Hauptschalter ausgeschaltet wird.

9.3 Navigation

Um eine Einstellung anzupassen, drücken Sie auf Bearbeiten. Drücken Sie Abbrechen (Exit), um ohne zu speichern vom Modus Bearbeiten zum Einstellmodus zurückzukehren.

Hinweis! Wenn Sie im Einstellmodus auf Beenden drücken, kehren Sie in den „Programmmodus“ zurück. Sie müssen dann die Schritte von „9.1 Einloggen“ bis „9.4 Einstellmodus“ wiederholen.

Navigationsbeispiel:

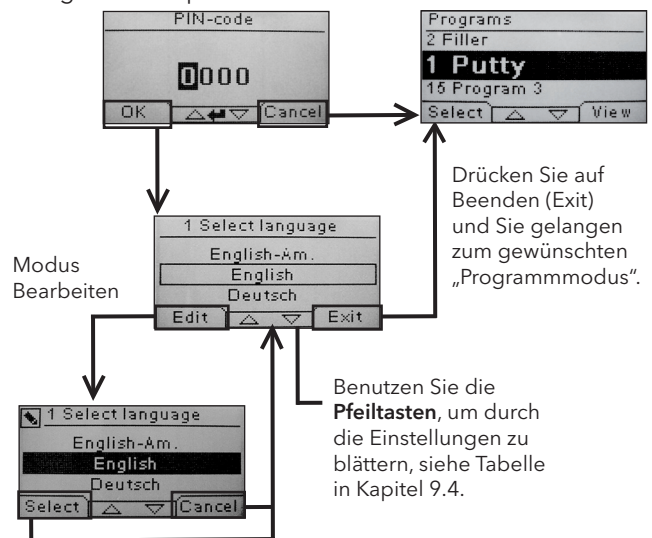

Benutzen Sie die Pfeiltasten, um die Sprache zu ändern und Auswahl zur Bestätigung.

9.4 Einstellungen

Kap.	Übersicht	verfügbar in	
		Basis	Erweitert
8.4.1	1 Sprache auswählen		x
8.4.2	3 Prozessalarm		x
8.4.3	4 Temperatureinheit		x
8.4.4	5 Summer	x	x
8.4.5	7 Basis-PIN-Code		x
8.4.6	8 Unterer Abstandsgrenzw.		x
8.4.7	9 Oberer Abstandsgrenzw.		x
8.4.8	15 Temp.-Kontrolle		x
8.4.9	16 Disp. Kontrast	x	x
8.4.10	18 Abstand		x
8.4.11	23 Filterzeit		x
8.4.12	25 Dauerbetrieb		x
8.4.13	36 Erweiterter PIN-Code		x
8.4.14	37 Abstandseinheit		x
8.4.15	43 Erweiterter Code		x
8.4.16	44 Programmeinst. zurücksetzen		x
8.4.17	45 Filtertimer zurücksetzen		x
8.4.18	46 Statistik	x	x
8.4.19	47 Selbsttest	x	x
8.4.20	48 Programm Zeit Amgabe		x
8.4.21	49 Proc. Alarm Temp.		x

9.4.1 1 Sprache auswählen

Blättern Sie mit den Pfeiltasten nach oben und unten durch die vierzehn verschiedenen Sprachen (alphabetisch angeordnet), bis die richtige Sprache erscheint. Drücken Sie zur Bestätigung Auswählen.

Wenn Sie versehentlich eine Sprache ausgewählt haben, die Sie nicht verstehen, schalten Sie den Hauptschalter ein, während Sie die Taste „Kassette in Benutzung“ festhalten. Der Trockner startet dann in der Sprache Britisches Englisch.

9.4.2 3 Prozessalarm

Benutzen Sie die Pfeiltasten nach oben und unten um einzustellen, ob der Alarm aktiviert ist oder nicht. Drücken Sie zur Bestätigung Auswählen. Die Einstellungen zum Alarmton werden unter „9.4.5 Summer“ beschrieben. Die Standardeinstellung ist „aktiviert“.

9.4.3 4 Temp.-Einheit

°C und °F erscheinen auf dem Bildschirm. Wählen Sie mit den Pfeiltasten nach oben und unten die gewünschte Temperatureinheit aus. Bestätigen Sie die gewählte Einheit durch Drücken von Auswahl. Die Standardeinstellung ist °C.

9.4.4 5 Summer

Die Soundeffekte können stumm geschaltet/aktiviert werden, indem Sie mit den Pfeiltasten Ja/Nein auswählen. Drücken Sie zur Bestätigung Auswählen. Die Standardeinstellung ist eingeschaltet.

9.4.5 7 Basis-PIN-Code

Sie können den PIN-Code ändern, um unbefugte Änderungen der Grundeinstellungen zu verhindern, wie in der Tabelle in Kapitel 9.4 beschrieben. Ändern Sie dazu mit den Pfeiltasten nach oben und unten die erste Ziffer und drücken Sie zur Bestätigung Auswahl. Fahren Sie mit der zweiten, dritten und vierten Ziffer fort. Wenn Sie fertig sind, drücken Sie

Auswahl, um den neuen vierstelligen PIN-Code zu bestätigen. Die Standardeinstellung ist 0000.

9.4.6 8 Unterer Abstandsgrenzwert

Die Werkseinstellung für den korrekten unteren Abstandsgrenzwert ist 55 cm. Sie können den Wert für den unteren Abstandsgrenzwert zwischen 35 und 95 cm einstellen. Einstellungen über 80 cm sind nicht empfehlenswert. Drücken Sie zur Bestätigung Auswählen.

9.4.7 9 Oberer Abstandsgrenzwert

Die Werkseinstellung für den korrekten oberen Abstandsgrenzwert ist 65 cm. Sie können den Wert für den oberen Abstandsgrenzwert zwischen 40 und 130 cm einstellen. Einstellungen über 100 cm sind nicht empfehlenswert. Drücken Sie zur Bestätigung Auswählen.

9.4.8 15 Temp.-Kontrolle

Sie können die Temperaturkontrolle (Pyrometer) permanent ein- oder ausschalten.

Hinweis! Wenn Sie die Temperaturkontrolle im Einstellmodus ausschalten, können Sie sie im Programmmodus nicht mehr aktivieren.

Temperaturdiagramme und -werte stehen nicht zur Verfügung, wenn diese Funktion ausgeschaltet ist. Stattdessen arbeitet die Software dann mit Leistungsstufen als Prozentwert der Höchstkapazität. Die Standardeinstellung ist eingeschaltet.

9.4.9 16 Disp. Kontrast

Sie können den Kontrast des Displays auf einer Skala von hell bis dunkel einstellen (25 - 75). Scrollen Sie mit den Pfeiltasten nach oben und unten durch die Werte und drücken Sie Auswählen zur Bestätigung. Die Standardeinstellung ist 43.

9.4.10 18 Abstand

Sie können die Entfernungsmessung zwischen Zentimeter und Text ändern. Wenn Text ausgewählt ist, wird die Entfernung auf dem Display als „zu nah“, „zu weit“ oder „richtig“ angezeigt.

9.4.11 23 Filterzeit

Der Standardwert beträgt 400 Betriebsstunden. Nach dieser Zeit wird die Aufforderung zum Filtertausch angezeigt.

Wenn der mobile Trockner in einer staubigen Umgebung betrieben wird, ist ein häufigerer Austausch des Filters empfehlenswert.

Hinweis! Beachten Sie, dass die Lebensdauer der Lampe als Folge einer ungenügenden Kühlung verringert wird, wenn der Filter zu sehr verschmutzt ist.

Das Zurückstellen wird unter „9.4.17 Filtertimer zurücksetzen“ beschrieben.

9.4.12 25 Dauerbetrieb

Der Dauerbetriebsmodus dient Verkaufs- und Vorführzwecken. Diese Betriebsart sollte aus Gründen der Sicherheit und um das Gerät vor unnötigem Verschleiß zu schützen, nicht oder nur in sehr seltenen Ausnahmefällen verwendet werden.

9.4.13 36 Erweiterter PIN-Code

Ändern Sie zum Einstellen eines persönlichen Codes die erste Ziffer mit den Pfeiltasten nach oben und unten und drücken Sie zur Bestätigung Auswahl. Fahren Sie mit der zweiten, dritten und vierten Ziffer fort. Wenn Sie fertig sind, drücken Sie Auswahl, um den neuen vierstelligen PIN-Code zu bestätigen.

Warnung! Sorgen Sie dafür, dass Sie sich den neuen Code einprägen.

9.4.14 37 Abstandseinheit

Hiermit können Sie die Einheit von Zentimeter auf Zoll umstellen.

9.4.15 43 Erweiterter Code

Es ist möglich, die Abfrage des PIN-Codes ein- und auszuschalten. Dadurch wird die PIN-Code-Abfrage im Programmmodus verhindert und mit dem Code 0000 lassen sich die erweiterten Einstellungen vornehmen.

Drücken Sie zur Bestätigung Ihrer Wahl Auswählen. Die Standardeinstellung ist aktiviert.

9.4.16 44 Programmeinst. zurücksetzen

Sie können die Einstellungen für alle Programme auf die vordefinierten Werkseinstellungen zurücksetzen. Bestätigen Sie durch Drücken von Ja.

Hinweis! Auch die Programme 13 – 15 sind wieder Leerprogramme, wie im Auslieferungszustand.

9.4.17 45 Filtertimer zurücksetzen

Nach dem Tausch des Filters bei einer oder beiden Kassetten muss der Filtertimer mit dieser Funktion neu gestartet werden. Bestätigen Sie durch Drücken von Ja das Zurücksetzen der Filterzeitmessung.

In Kapitel 9.4.11 wird beschrieben, wie der Wert des Filtertimers verändert wird.

9.4.18 46 Statistik

Folgende Informationen stehen zur Verfügung (nicht editierbar):

Betriebszeit

Zeigt die aufgelaufenen Betriebsstunden und -minuten.

Startvorgänge

Zeigt die Gesamtzahl der Startvorgänge des Trockners.

Σ Gesamtenergieverbrauch

Zeigt den Gesamtenergieverbrauch an.

Φ Durchschnittsenergieverbrauch

Zeigt den Schnittverbrauch für alle Läufe an.

9.4.19 47 Selbsttest

Für diesen Trockner wurde die beste Fehlersuchsoftware entwickelt, die auf dem Markt ist. In diesem Test können alle wichtigen Ein- und Ausgaben an den und vom Computer getestet werden. Dieser Test ermöglicht die schnelle und genaue Funktionsprüfung der verschiedenen Teile des Trockners.

Das Testverfahren erfolgt in englischer Sprache. Durch Drücken der Ja -Taste gelangen Sie zum ersten Schritt des Selbsttests. Drücken Sie auf die Start/Stop-Taste, um den Test zu beenden.

Der automatische Test umfasst folgendes:

Test 1: Drucktastentest

Alle Tasten des Steuergeräts werden getestet. Die zugehörigen Symbole werden angezeigt, wenn die Tasten gedrückt werden. Drücken Sie ca. drei Sekunden lang auf Eingabe, um zum nächsten Schritt des Testprogramms fortzufahren.

Test 2: Displaytest

Überprüft, ob alle Pixel des Displays aufleuchten. Drücken Sie Eingabe* und überprüfen Sie, ob alle Pixel erlöschen. Drücken Sie Eingabe*, um fortzufahren.

* oder die Softwaretaste links

Test 3: Summertest

Überprüft, ob der Summer funktioniert. Drücken Sie Eingabe oder Weiter, um fortzufahren.

Test 4: IR-Kassettentest

Die IR-Lampen der Kassette leuchten auf. Überprüfen Sie, ob alle IR-Lampen leuchten. Aus Sicherheitsgründen ist dieser Test auf 10 Sekunden begrenzt. Drücken Sie Eingabe oder Weiter, um fortzufahren.

Test 5: Lüftertest/Kassette

Der Lüfter in der Kassette läuft an. Das Geräusch des Lüfters bestätigt, dass er funktioniert. Wenn der Trockner zwei Kassetten hat, müssen Sie Test 4 und 5 für die jeweils andere Kassette wiederholen. Drücken Sie Eingabe oder Weiter, um fortzufahren.

Test 6: Lasertest

Richtet den Laser auf das Objekt. Überprüfen Sie, ob ein roter, gepunkteter Kreis auf dem Objekt zu sehen ist. Drücken Sie Eingabe oder Weiter, um fortzufahren.

Test 7: Temperaturfühlerstest

Richten Sie den Temperaturfühler auf ein Objekt, das Raumtemperatur hat. Die Temperatur auf dem Display sollte nicht mehr als $\pm 3^{\circ}\text{C}$ bzw. $\pm 5^{\circ}\text{F}$ von der Raumtemperatur abweichen. Drücken Sie Eingabe oder Weiter, um fortzufahren.

Hinweis! Die Temperaturmessung erfolgt als Mittelwert für eine Oberfläche, siehe Kapitel 8.1.

Test 8: Abstandssensortest

Richten Sie den Abstandssensor auf ein Objekt in 0,3 - 1 m Entfernung. Überprüfen Sie, ob der auf dem Display angezeigte Abstand dem von Hand gemessenen entspricht. Eine Abweichung von ± 3 cm ist noch akzeptabel. Drücken Sie Eingabe oder Weiter, um fortzufahren.

Test 9: Temperaturschutz

Der Computer verfügt über ein Temperaturmessgerät, das auf dem Display angezeigt wird.

Die Kassetten sind mit Temperatursensoren ausgestattet; ihre Temperatur wird im linken Bereich des Displays angezeigt.

Die Temperatur wird in °C oder °F angezeigt, je nachdem, welche Einheit Sie eingestellt haben.

Die Lebensdauer des Computers wird bei Betriebstemperaturen über 70°C/158°F verkürzt. Wenn dies während des Trocknens auftritt, erscheint ein neues Fenster mit der Meldung „Achtung Übertemperatur PC“, nachdem der Trocknungszyklus abgeschlossen ist. Dies geschieht auch falls die Kassettentemperatur 125°C überschreitet wird.

Wenn die Innentemperatur der Kassette 140°C/284°F erreicht, schaltet der Vorgang die Alarmauslösung aus.

Test beendet

Das automatische Testprogramm ist abgeschlossen. Drücken Sie Eingabe oder Weiter, um die Tests zu beenden.

9.4.20 48 Programm Zeit Amgabe

Möglichkeit zwischen Minuten und Sekunden zu verändern.

9.4.21 49 Proc. Alarm Temp.

Die Möglichkeit, die maximale Temperaturdifferenz zwischen aktueller und angeforderter Temperatur von 5-99°C einzustellen. Diese Funktion wird in 9.4.2 aktiviert.

10. Programmierbeispiele

BSP. 1

ABLÜFTEN/VORHEIZEN

Anfangstemperatur 20°C/68°F
 Zeit 4 Min.
 Temperaturanstieg 15°C/27°F/Min.
 Endtemperatur 80°C/176°F

VOLLTROCKNEN/HÄRTEN

Anfangstemperatur 60°C/140°F
 Zeit 0 Min.
 Temperaturanstieg 5°C/9°F/Min.

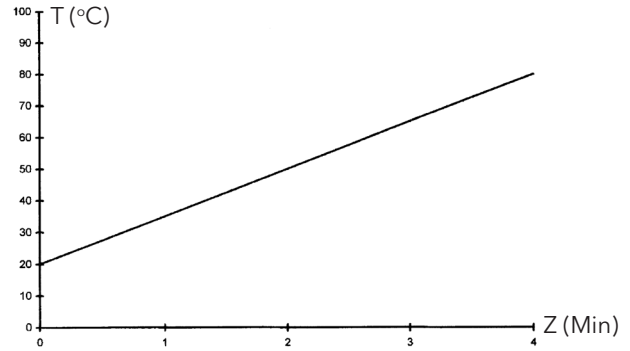

BSP. 2

ABLÜFTEN/VORHEIZEN

Anfangstemperatur 20°C/68°F
 Zeit 4 Min.
 Temperaturanstieg 20°C/36°F/Min.
 Endtemperatur 60°C/140°F

VOLLTROCKNEN/HÄRTEN

Anfangstemperatur 60°C/140°F
 Zeit 5 Min.
 Temperaturanstieg 5°C/9°F/Min.
 Endtemperatur 60°C/140°F

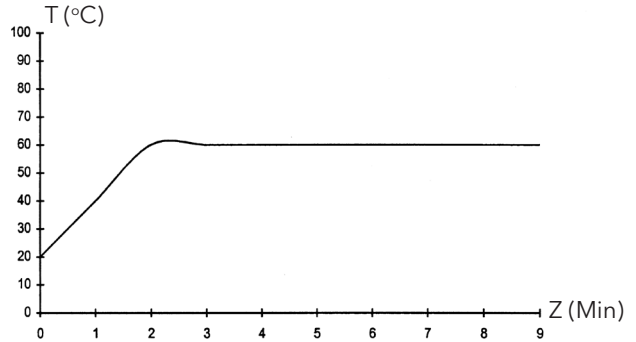

BSP. 3

ABLÜFTEN/VORHEIZEN

Anfangstemperatur 20°C/68°F
 Zeit 4 Min.
 Temperaturanstieg 10°C/18°F/Min.
 Endtemperatur 60°C/140°F

VOLLTROCKNEN/HÄRTEN

Anfangstemperatur 60°C/140°F
 Zeit 8 Min.
 Temperaturanstieg 20°C/36°F/Min.
 Endtemperatur 110°C/230°F/Min.

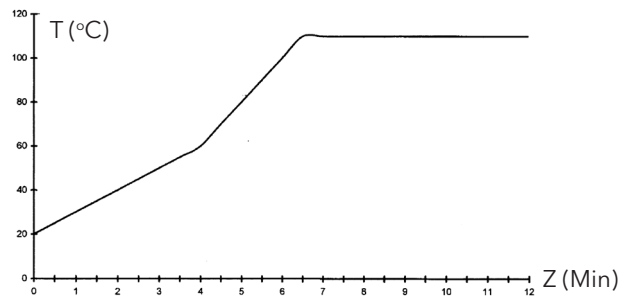

BSP. 4

ABLÜFTEN/VORHEIZEN

Anfangstemperatur 20°C/68°F
 Zeit 6 Min.
 Temperaturanstieg 20°C/36°F/Min.
 Endtemperatur 60°C/140°F

VOLLTROCKNEN/HÄRTEN

Anfangstemperatur 60°C/140°F
 Zeit 6 Min.
 Temperaturanstieg 15°C/27°F/Min.
 Endtemperatur 90°C/194°F

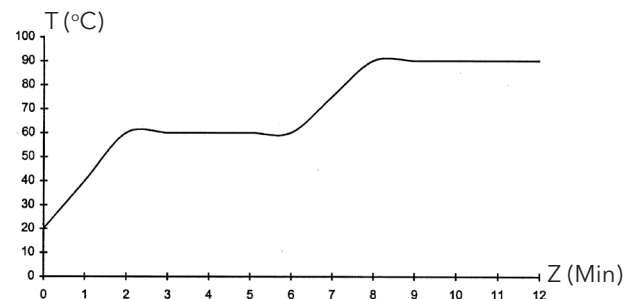

11. Wartung und Service

Wöchentlich

Überprüfen Sie, ob alle IR-Lampen während des Betriebs des mobilen Trockners aufleuchten. Defekte IR-Lampen können zu einer ungleichmäßigen Verteilung der Hitze auf der Oberfläche führen. Reinigen Sie den Trockner mit einem feuchten Tuch vom Staub, der zu einem Brand führen kann. Überprüfen Sie auch alle Kabel auf Beschädigungen. Ein beschädigtes Kabel kann eine Lebensgefahr darstellen!

Monatlich

Überprüfen Sie die Goldreflektoren. Beschädigte oder stark verschmutzte Reflektoren können zu einer Überhitzung des Reflektorgehäuses und/oder der Kassette führen. Im Zweifelsfalle kontaktieren Sie bitte den Kundenservice um abzuklären, ob ein Austauschen der Goldreflektoren notwendig ist.

Jährlich

Planen Sie den Austausch des Luftfilters ca. einmal pro Jahr ein. Sie erhalten eine Software-Nachricht, wenn es Zeit zum Auswechseln ist. Beim Start des Trockners erhalten Sie eine Anzeige, wie lange der Filter in Gebrauch ist.

11.1 Filteraustausch

Achtung! Die Filter sind Einwegprodukte und sollten nicht wiederverwendet werden.

1. Lösen Sie die beiden Kunststoffstecker an den Seiten der Kassette mit einem Messer oder einem Schraubenzieher.
2. Entfernen Sie den gebrauchten Filter.
3. Setzen Sie den neuen Filter so ein, dass das IRT-Logo von außen zu sehen ist.
4. Setzen Sie die Längsseite des Filters gegenüber den beiden Steckbohrungen in der Kassette ein, wie auf der Abbildung dargestellt.
5. Schieben Sie den Filter hinein, bis die beiden Kunststoff-„Einraststecker“ wieder befestigt werden können.
6. Die Filterzeituhr zurücksetzen. Loggen Sie ins Modus für erweiterte Einstellungen gemäß Kapitel 9.1 und 9.2. Zu Parameter 45 und drücken Sie ja für die Zurücksetzung der Filterzeituhr.

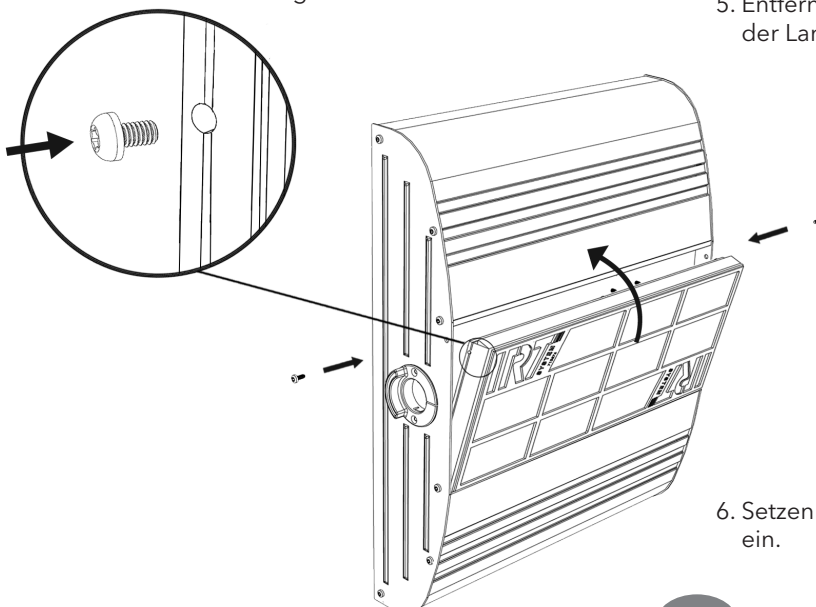

11.2 Austausch der IRT-Lampen

Achtung! Berühren Sie weder den vergoldeten Reflektor der neuen IR-Lampe noch das Glasgehäuse der neuen IR-Lampe mit Ihren Fingern.

Ziehen Sie nur das Schutzpapier von der IR-Lampe ab, nachdem Sie sie eingebaut haben.

1. Trennen Sie die Stromzufuhr ab.
2. Lösen Sie die oberen drei Schrauben an der Frontplatte der Kassette.
3. Ziehen Sie den Steckverbinder ab.

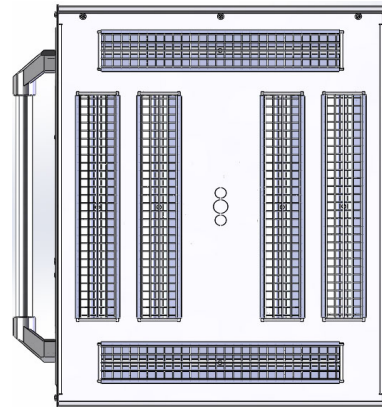

4. Lösen Sie die vier Schrauben an den Enden des Reflektors und nehmen Sie den Reflektor von der Platte ab.

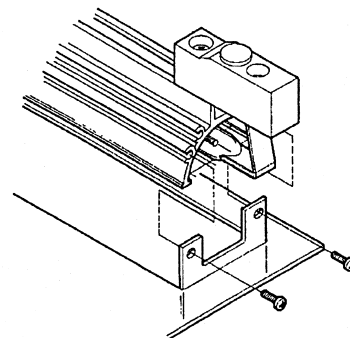

5. Entfernen Sie das Netz und lösen Sie die Schrauben der Lampe an beiden Enden.

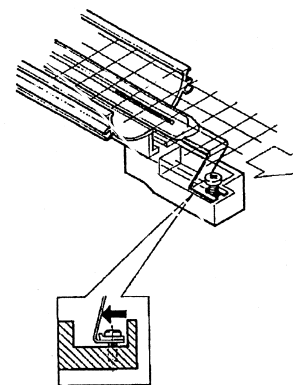

6. Setzen Sie neue Lampen in umgekehrter Reihenfolge ein.

11.3 Ersetzen der Gasdruckfeder

Wenn der mobile Trockner nicht in der höchsten oder niedrigsten Position stehenbleibt, sondern von selbst etwas abfällt bzw. ansteigt, ziehen Sie die vier Schrauben fest, die in Abb. 2 mit dem Buchstaben "C" bezeichnet sind. Die Gasdruckfeder muss ausgetauscht werden, wenn der Stativarm trotz Nachziehens der Schrauben nicht mehr in der gewünschten Position bleibt, oder wenn die Einstellung des Stativarmes zu träge ist.

Achtung! Wegen des hohen Gewichts und der Komplexität ist es empfehlenswert, dass diese Wartungsaufgabe von zwei Personen ausgeführt wird oder von einer Person mit einer Hubvorrichtung.

1. Entfernen Sie die vier Schrauben, mit denen die Platten an beiden Seiten des Arms gehalten wird. (Abb. 1)
2. Schieben Sie den Parallelarm in die ganz aufrechte Stellung. (Abb. 2)
3. Vor dem Entfernen der Haltestifte der Gasdruckfeder sollte so viel Druck wie möglich von der Gasdruckfeder genommen werden. Heben Sie dazu den Arm leicht an, bis die Stifte lose sind.

Achtung! Immer wenn die Gasdruckfeder nicht durch die Stifte und Sperrringe gehalten wird, kann der Arm mit voller Wucht aus der aufrechten Position herunterfallen und eine große Gefahr darstellen.

4. Nehmen Sie die Sperrringe und die beiden Stifte heraus. Schieben Sie die Gasdruckfeder etwas nach oben/nach vorne und nehmen Sie sie heraus. (Abb. 2)
5. Setzen Sie die neue Gasdruckfeder in derselben Richtung ein wie die alte. Bauen Sie alles in umgekehrter Reihenfolge wieder zusammen.



Achtung! Stellen Sie sicher, dass die Sperrringe korrekt wieder befestigt werden.



Bild 1

12. Häufig benötigte Ersatzteile

Eine vollständige Ersatzteilliste hält Ihr Vertriebspartner zur Einsichtnahme bereit. Die folgenden Ersatzteile werden am häufigsten benötigt.

TEIL	TEILENR.
Lampe 1 kW	102700
Lampe 2 kW	102699
Filter	195960
Gasdruckfeder 850 N (eine Kassette)	711464
Gasdruckfeder 1400 N (zwei Kassetten)	713614
Pyrometer kit (eine Kassette)	714177
Pyrometer kit (zwei Kassetten)	714207
Abstandssensor	711328
Halbleiterrelais	750227
Ventilator 92x92 mm	733547
Ventilator 120x120 mm	714296
Tastatur	750366
Transformator	750300

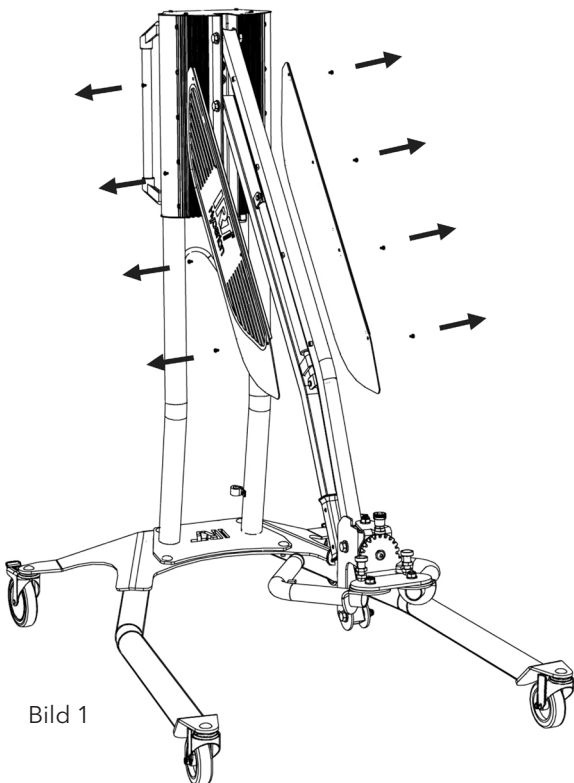
Häufig benötigte Ersatzteile für 424, 425 und 428 DTP finden Sie unter Manuelle: 701074 IRT 42x DTP Assembly and Complementary Instruction to 701012.



Bild 2

13. EG-Konformitätserklärung

Nach dem Zeugnis von Testinstituten und nach der Maschinenrichtlinie sind die IRT-Produkte, die in diesem Handbuch beschrieben werden, nicht als Maschinen definiert, weshalb auf die Maschinenrichtlinie in dieser Erklärung nicht Bezug genommen werden darf.

In Übereinstimmung mit EN 17050-1:2010

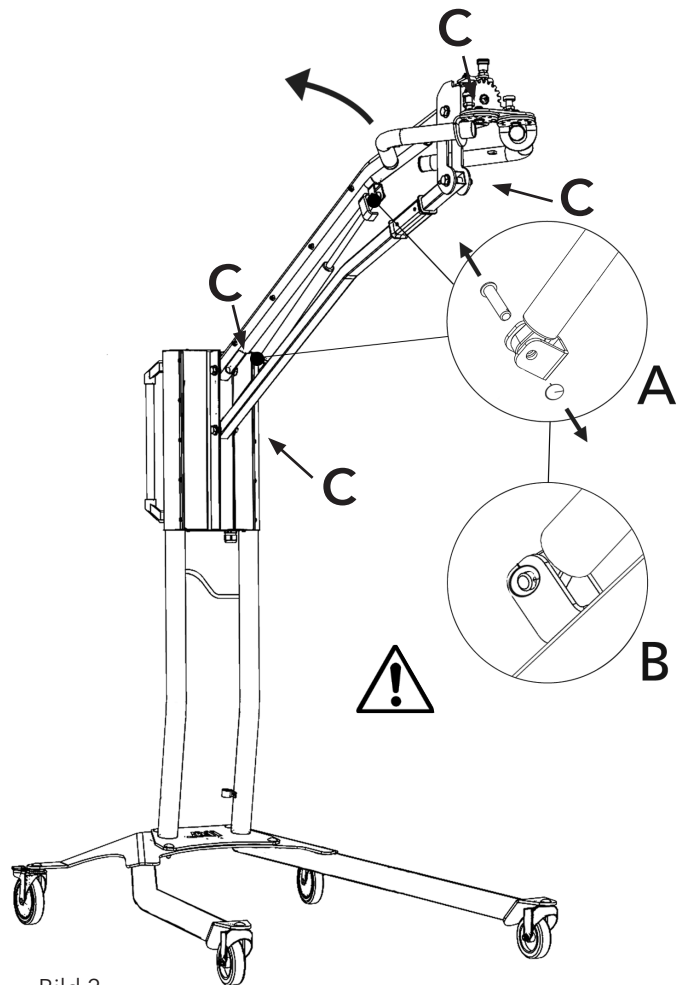
Wir, Hedson Technologies AB
 Postfach 1530, SE 462 28
 Vänersborg, Schweden

erklären unter unserer alleinigen Verantwortung, dass das Produkt

IRT464 DTP, IRT 424 DTP, IRT 425 DTP, IRT 428 DTP, IRT 2x424 DTP, IRT 2x425 DTP und IRT 2x428 DTP

das verwendet wird, um die Trocknung / Härtung von Lacken und lackähnlichen Materialien, auf die sich diese Erklärung bezieht, zu beschleunigen, in Übereinstimmung mit den folgenden Normen ist:

- | | |
|---|---|
| EN 60335-1:2002
+A11+A1+A12+A2
+A13+A14+A15 | Sicherheitsspezifikationen für Haushalts- und ähnliche elektrische Geräte.
Allgemeine Bestimmungen |
| EN 60335-2-45:2002
+A1+A2 | Sicherheitsspezifikationen für Haushalts- und ähnliche elektrische Geräte. Besondere Voraussetzungen. |
| EN 61000-6-3 | Elektromagnetische Verträglichkeit, Allgemeine Emissionsnorm. |
| EN 61000-6-2 | Elektromagnetische Verträglichkeit, Allgemeine Sicherheitsnorm. |
| EN ISO 9001 | Qualitätsmanagement-System |
| EN 61000-3-11 | Elektromagnetische Verträglichkeit |

Einhaltungserklärung:

Der Höchstwert der Systemimpedanz (Zmax) beträgt 0,044 Ohm für die Phasenleitungen und 0,030 Ohm für den Nullleiter beim Übergang vom öffentlichen Stromnetz und der elektrischen Anlage des Nutzers.

Gemäß den Bestimmungen folgender Richtlinien in ihren aktuellsten Versionen

- | | |
|------------|--|
| 2014/35/EU | Niederspannungsrichtlinie |
| 2014/30/EU | Elektromagnetische Verträglichkeitsrichtlinie |
| 2011/65/EU | Beschränkung der Verwendung bestimmter gefährlicher Stoffe in Elektro- und Elektronikgeräten |

Arlöv, Sweden March 3rd, 2016

HEDSON TECHNOLOGIES AB
 Technology Division



Magnus Björnström

CEO

1. Domaines d'utilisation

Ce sècheur est un outil indispensable pour les retouches de peinture des surfaces de taille moyenne et petite.

Il s'utilise pour accélérer le séchage du mastic, apprêt, base et vernis. Il peut être utilisé avec tous les produits à base d'eau ou de solvants. Il est principalement utilisé dans les zones de préparation et de finition. Dans l'industrie automobile et de réparation des véhicules, il s'utilise également pour le durcissement de petites surfaces avant leur lustrage. Afin de réduire les risques d'explosions, n'utilisez pas le sècheur dans une cabine de pulvérisation ou à moins de 5 m/16 pieds d'une zone de peinture au pistolet.

2. Description du produit

Le sècheur est une aide essentielle pour la réparation de la peinture sur les surfaces petites et moyennes. IRT 464 DTP est une machine facile à manœuvrer, disposant d'une ou deux cassettes compactes. Chacune de ces cassettes est équipée de six lampes infrarouges (IR) à réflecteurs plaqué or, ainsi que d'un ventilateur. Ce design, en combinaison avec le ressort à gaz, permet de simplifier le positionnement de la cassette. Les lampes IR sont facilement interchangeables, et les réflecteurs sont protégés contre les dommages mécaniques par un grillage. Le sècheur dispose d'un large éventail de programmes de séchage sophistiqués.

2.1 Avantages uniques

2.1.1 Une qualité de haut niveau

L'utilisation d'un sècheur pour le séchage du mastic permet d'améliorer la qualité de la couche de finition.

Le séchage des couches s'effectue de l'intérieur vers l'extérieur, grâce aux ondes courtes IR. Ceci empêche tout blocage de solvants à l'intérieur d'une couche, et garantit donc un séchage rapide et de haute qualité.

2.1.2 Durées de séchage raccourcies

Pour 60 cm de distance

MATERIAL	MINUTES
Mastic	5-6
Apprêt Brilliant	10-15
Apprêt Sombre	10-15
Base eau	4-6
Base	4-8
Opaque	10-15
Vernis	10-15
Plast Apprêt	10-15
Plast Opaque	13-17
Plast Vernis	13-17
Extra (Séchage)	2-4
Doux (Séchage)	13-17

2.1.3 Régulation de température

Le sècheur dispose d'un pyromètre, qui sert à contrôler en permanence la température. L'ordinateur ne se contente pas uniquement de mesurer la température

maximale autorisée, mais il surveille également son taux d'augmentation. Ceci permet de conserver la température programmée pendant le séchage, afin de garantir un séchage optimal, sans aucun effet de « surchauffe ».

2.1.4 Design high-tech des réflecteurs à IR ondes courtes

L'utilisation de la technologie à ondes courtes, ainsi que le concept unique des réflecteurs à revêtement en or, permet à nos sècheurs de vous proposer d'importants avantages. Tout d'abord, le fait d'irradier uniquement les zones devant l'être sans réchauffer inutilement l'air ambiant permet de réduire l'énergie consommée. Deuxièmement, une meilleure distribution de l'énergie permet d'obtenir une température de surface plus uniforme. La surface de séchage est également plus importante. Enfin, on constate une réduction des radiations en-dehors de la zone de séchage.

2.1.5 Caractéristiques techniques

Chaque sècheur émet des radiations à ondes courtes, avec un pic d'intensité à une longueur d'onde de 1120 nm. Pour 424, 425 et 428 DTP reportez-vous au manuel: 701014 IRT 42x DTP Assembly and Complementary Instructions to 701012.

IRT 464 DTP 4-1 PcAuto surface de séchage

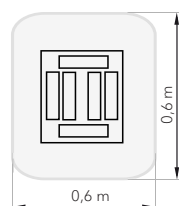

Tension	380 - 420 V 3~ PE		440 - 480 V 2~ PE 3~ PE		230 V 2~ PE 3~ PE	
Fréquence	50 - 60 Hz		50 - 60 Hz		50 - 60 Hz	
Cuorant	9 A	14 A	13 A	9 A	26 A	15 A
Puissance	6 kW	10 kW	6 kW	6 kW	6 kW	6 kW
Fusible**	10 A*	16 A*	16 A*	10 A*	30 A*	30 A*
Temp.de séchage	Max. 170 °		Max. 170 °		Max. 170 °	
Niveau de bruit	<70 dB(A)		<70 dB(A)		<70 dB(A)	

IRT 464 DTP 4-2 PcAuto IRT 464 DTP 4-20 PcAuto surface de séchage

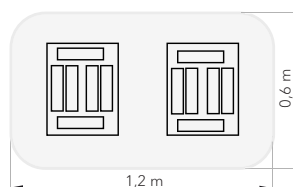

Tension	380 - 420 V 3~ PE		440 - 480 V 2~ PE 3~ PE		230 V 1~ PE 3~ PE	
Fréquence	50 - 60 Hz		50 - 60 Hz		50 - 60 Hz	
Cuorant						
4 - 2 PcA	16 A	29 A	26 A	16 A	48 A	30 A
4 - 20 PcA	17 A	29 A	26 A	16 A	-	30 A
Puissance	12 kW	20 kW	12 kW	12 kW	12 kW	12 kW
Fusible**						
4 - 2 PcA	16 A*	32 A*	30 A*	16 A*	-	30 A*
4 - 20 PcA	Max. 100 A	Max. 100 A	30 A*	16 A*	-	30 A*
Temp.de séchage	Max. 170 °		Max. 170 °		Max. 170 °	
Niveau de bruit	<70 dB(A)		<70 dB(A)		<70 dB(A)	

* MCB (Disjoncteur Miniature) type C ou D. Fusible de type à déclenchement lent.

** Le sècheur infrarouge doit être fourni avec des fusibles correspondant au type d'utilisation recommandé. Le poids, les dimensions ainsi que la plaque d'identification du produit se trouvent à la dernière page.

3. Consignes à destination du propriétaire

Le propriétaire du sècheur est tenu de produire des consignes d'utilisation claires et précises, parfaitement adaptées aux conditions d'utilisation sur place, et de les mettre à disposition de tout utilisateur qui doit lui, les respecter. Cet appareil n'est pas destiné à être utilisé par des personnes (y compris des enfants) qui ont des capacités physiques, sensorielles ou mentales réduites, ou qui ont un manque d'expérience et de connaissances, à moins d'être sous la supervision d'une personne garante de leur sécurité ou d'avoir reçu de cette dernière des directives sur l'utilisation de l'appareil. Les enfants doivent être surveillés pour les empêcher de jouer avec l'appareil. Veuillez apporter tous les éléments usagés vers un point de collecte lorsque vous désirez vous en débarrasser, afin qu'ils puissent être recyclés en bonne et due forme.

Dans le respect des normes de sécurité, il est impératif que chaque sècheur infrarouge dispose du type de fusible correspondant aux conditions d'utilisation recommandées, comme décrit dans les tableaux au chapitre 2.2.

4. Consignes de sécurité

Évitez autant que possible d'exposer le sècheur mobile aux vapeurs de peinture, à du sable de décapage ou à des solvants. Ceci permet de prolonger grandement sa durée de vie. Prévoyez du temps de refroidissement suffisant du sècheur. La distance à l'objet qui doit être séché doit être suffisant. Sinon, il y a risque d'incendie ou d'explosion. Conservez tous les matériaux inflammables à une distance suffisante des surfaces chaudes du sècheur.

4.1 Risques

Inclinaison

Le risque d'inclinaison augmente lorsque le bras est situé en position relevée. Tourner la cassette à un côté augmente également le risque d'inclinaison.

Incendie et explosion

Évitez de ranger, de préparer ou d'utiliser des matériaux à base de solvants dans un rayon de 5 m/16 pieds autour du sècheur mobile. Aucune matière inflammable ne devrait se trouver à proximité d'un sècheur en cours d'utilisation. Si le contrôle de température est désactivé, la température pourrait s'élever rapidement et le risque d'incendie pourrait s'accroître, en particulier si la distance à l'objet est inférieure à 60 cm/2 pieds. Ne pointez jamais la cassette en direction de matières hautement inflammables.

Dispositifs électriques

Le sècheur mobile est soumis lors de son fonctionnement à une tension électrique élevée, qui peut être très dangereuse. Avant d'accéder à tout élément sous tension, débranchez la prise d'alimentation principale. Seuls des électriciens qualifiés ont le droit d'accéder directement aux composants électriques. Si le cordon d'alimentation est endommagé, il doit être remplacé par le fabricant, par un de ses agents de réparation ou par toute autre personne suffisamment qualifiée, ceci afin d'éviter tout danger.



ATTENTION ! Importantes radiations de chaleur. Éviter autant que possible toute exposition des mains, du visage ou d'autres parties du corps à la chaleur irradiée par la machine.

5. Consignes d'assemblage

Veuillez consulter le document dédié à l'assemblage de la machine pour plus de détails à ce sujet.

Le nom de ce document est:

713847 IRT Pc Mobile Manuel d'installation INT

713683 IRT Rail system Manuel d'installation INT

701014 IRT 42x DTP Assembly and Complementary Instruction to 701012

6. Instructions pour l'opération

6.1 Clavier

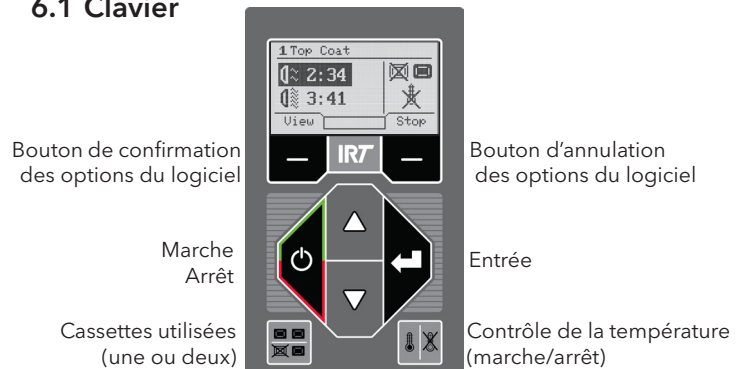

6.2 Affichage



6.3 Mode de programme

Ce mode est celui qui sera le plus souvent utilisé. Il vous permet de faire fonctionner le sècheur à l'aide des programmes préconfigurés, ainsi que d'en éditer les paramètres.

Mettez l'interrupteur principal en position de marche pour passer en mode préprogrammé.

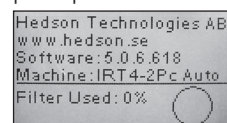

Un message d'information s'affiche à l'écran pendant deux secondes au démarrage du sècheur. Les données qu'il contient restent affichées tant que la touche de confirmation ou d'annulation est maintenue enfoncée. Le niveau d'utilisation du filtre de la cassette s'affiche, afin de vous aviser d'un éventuel changement. Reportez-vous au chapitre « 11.1 Remplacement du filtre » pour plus de détails concernant le remplacement du filtre.

6.4 Mode de configuration des paramètres

Ce mode de configuration vous permet de modifier certains des paramètres du système. Notre système de contrôle avancé vous permet d'accéder à la quasi-totalité des paramètres du sècheur mobile. Notez cependant que ceci n'est en général pas nécessaire pour une utilisation normale de la machine. Pour passer en mode de configuration, appuyez sur les deux touches fléchées tout en mettant l'interrupteur principal en position 1. Veuillez vous reporter au chapitre 9 pour plus de détails à ce sujet.

7. Mode de programme - Règles générales de navigation au sein du logiciel

- Les options offertes par le logiciel sont affichées dans les deux coins inférieurs de l'écran. Utilisez les touches fléchées pour modifier chaque valeur.
- Appuyez sur «cancel» pour retourner à l'écran précédent sans effectuer aucune modification.

7.1 Navigation de base

Vous disposez en tout de douze programmes prédéfinis et de trois programmes vides. Il est possible de modifier la position, le nom et les paramètres de séchage de chacun des 15 programmes disponibles. Faites défiler l'écran vers le haut ou le bas à l'aide des touches fléchées, appuyez sur «select» pour lancer un programme ou sur «view» pour le modifier.

1. Mastic	6. Opaque	11. Extra (Séchage)
2. Apprêt Brilliant	7. Vernis	12. Doux (Séchage)
3. Apprêt Sombre	8. Plastique Apprêt	13. Programme libre
4. Base eau	9. Plastique Opaque	14. Programme libre
5. Base	10. Pstastique Vernis	15. Programme libre

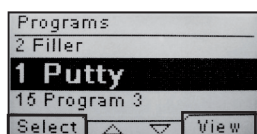

7.2 Lancement d'un programme

7.2.1 Vérification de la distance

La distance à l'objet au sein du motif laser circulaire est indiquée sur l'affichage. Ajustez à la distance souhaitée (par défaut, 60 cm). Si la mesure échoue "Man'l dist" apparaît (vérifiez la distance manuellement). Utilisez les touches du clavier pour activer une ou deux cassettes et pour activer/désactiver le dispositif de contrôle de la température. Voir le chapitre 8.1.

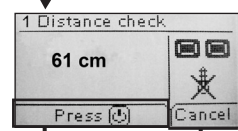

Stop ou annuler retour à 7.1.

7.2.2 Lancement du séchage

Appuyez sur la touche marche pour lancer la procédure de séchage. Ceci lance le compte à rebours précédant l'évaporation. Une fois le compte à rebours terminé, le programme passe automatiquement en mode de cuisson.

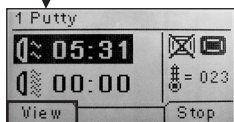

7.2.3 Graphique de programme

Ce graphique n'est disponible que lorsque la fonction de contrôle de température est activée. Ce graphique affiche la température à atteindre, la température actuelle, ainsi que la durée restante. Voir le chapitre 8.1.

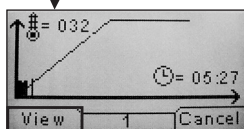

7.2.4 Valeurs du programme

Il s'agit des mêmes valeurs indiquées sur le graphique (7.2.3), en plus de la capacité de puissance utilisée par la machine et la consommation d'énergie du procédé de séchage en cours.

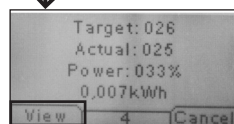

Remarque ! Les valeurs de température ne sont pas affichées lorsque le dispositif de contrôle de la température est désactivé.

7.2.5 La consommation d'énergie

La consommation totale d'énergie par processus de séchage est indiquée pour les 10 dernières séchages.

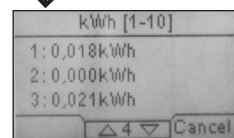

7.2.6 Fin du séchage

Le logiciel retourne à l'étape 7.1 une fois écoulées les durées d'évaporation et de cuisson complet.

Remarque ! Les ventilateurs continuent à tourner en fin de programme, afin de prolonger la durée de vie de la lampe. Ils s'arrêtent automatiquement après trois minutes de fonctionnement.

Remarque ! Le dispositif de contrôle de température se réactive automatiquement une fois le programme de séchage terminé.

7.3 Modification de paramètres

7.3.1 Propriétés

Les valeurs du programme correspondant s'affichent à l'écran. En appuyant sur le bouton «control de temperature», le logiciel change entre les propriétés avec et sans le contrôle des températures. Un changement dans une propriété est indépendante de l'autre. Voir chapitre 8.1 pour plus d'infos.

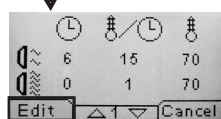

Stop ou annuler retour à 7.1.

7.3.2 Code PIN

Utilisez les touches fléchées pour saisir la bonne valeur. Appuyez sur entrée pour confirmer et pour saisir le deuxième, troisième et quatrième chiffre du code PIN avancé.

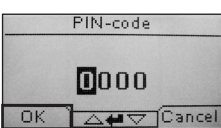

Utilisez les touches fléchées pour configurer chaque valeur.

Remarque ! Tout code PIN saisi restera valide pour toutes les entrées saisies, jusqu'à ce que l'interrupteur retourne en position d'arrêt. Reportez-vous au chapitre 9.2 pour plus de détails sur le « code PIN avancé ».

7.3.3 Modification des paramètres du programme

Chaque valeur de paramètre peut être modifiée grâce aux touches fléchées. Appuyez sur entrée pour modifier la valeur suivante, et ainsi de suite. Vous serez redirigé vers le mode de modification de la position et du nom du programme après avoir appuyé sur entrée au niveau de la dernière valeur. Appuyez sur «cancel» pour quitter le menu sans modifier aucun des paramètres.

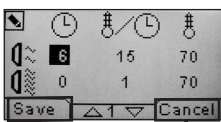

Le programme retourne à l'étape 7.3.1.

7.3.4 Modification de la position/nom du programme

Permet de modifier le numéro du programme à l'aide des touches fléchées. Appuyez sur entrée pour confirmer la valeur et modifier le symbole suivant.

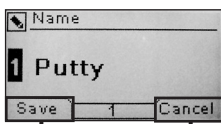

Le programme retourne à l'étape 7.3.1.

7.3.5 Elargissement des étapes de programme

Lorsque le processus de séchage nécessite plus que les deux étapes standard, vous pouvez augmenter le nombre d'étapes dans le cycle de séchage par un lien vers le programme suivant. Lancer du point 7.3.4 et appuyez sur „Enter” jusqu'à ce que "Link to next program" apparait sur l'écran. Sélectionnez avec les touches fléchées «Yes» ou «No», puis appuyez sur „Enregistrer" (Save). Le lien vers le prochain programme restera jusqu'à ce qu'il soit désactivé (No). Utilisez par exemple les programmes 13, 14 ou 15 que ce sont des programmes libres sans les paramètres par défaut.

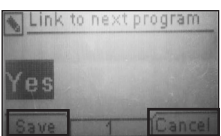

Le programme retourne à l'étape 7.3.1.

Remarque ! La modification du numéro entraîne également un changement de position du programme dans la liste.

8. Informations concernant le mode d'utilisation avancé

8.1 Contrôle de la température

Le sècheur mobile est équipé d'un dispositif de contrôle automatique de la température. Ceci permet d'obtenir un séchage/durcissement optimal, en une durée aussi courte que possible. Les propriétés lorsque le contrôle de la température est active sont:

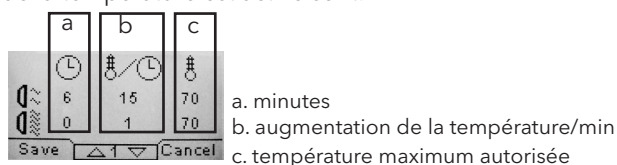

- a. minutes
- b. augmentation de la température/min
- c. température maximum autorisée

Le contrôle de la température (pyromètre) mesure la température moyenne d'une surface. Le diamètre de cette surface est égal 1/15 à la moitié de la distance comprise entre la cassette IR et l'objet à sécher. Le pointeur laser indique avec précision l'endroit où s'effectue la vérification de la distance. Ce pointeur se trouve à peu près au centre de la zone de mesure de la température.

Il est possible de spécifier, en mode de configuration des paramètres, les valeurs limites courte et longue pour une mesure « correcte » de la distance. La valeur correcte de la distance est comprise entre 55 et 65 cm par défaut.

Au sein de cette distance, une sonnerie se déclenchera si l'alarme sonore est active.

Remarque ! La température est mesurée en tant que valeur moyenne sur l'ensemble de la surface (d'un diamètre de 4 cm par défaut). Assurez-vous que la surface de mesure soit correctement placée. Évitez de mesurer la température sur du verre, des pneus ou en-dehors d'un objet. Ceci risquerait en effet d'entraîner une différence entre les valeurs de température programmées et les valeurs obtenues. Les résultats obtenus pourraient être défectueux, entraînant le déclenchement d'une alarme et l'arrêt éventuel du processus de séchage/durcissement. Nous recommandons par conséquent la désactivation de la fonction de contrôle de la température pour les surfaces d'un diamètre inférieur à 4 cm, pour lesquelles la température ne peut être détectée. Reportez-vous au chapitre 9.4.8 pour plus de détails sur la désactivation de la fonction de contrôle de la température.

Avec la commande de température désactivé les propriétés du programme sont les suivants:

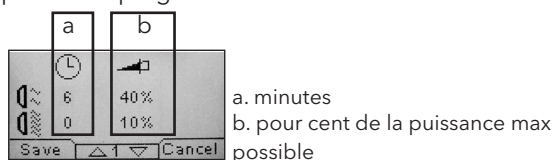

- a. minutes
- b. pour cent de la puissance max possible

Les paramètres du programme, avec ou sans le contrôle de la température activé, travaillent indépendamment les uns des autres.

8.2 Alarme de processus

Dès que la différence entre la température actuelle et la température requise dépasse 30°C, le message « Attention ! Erreur de processus » s'affiche à l'écran, avant que le sècheur ne s'éteigne automatiquement.

La prise en compte de ce message d'avertissement devra être confirmée en appuyant sur entrée. Ceci

entraîne la fin du programme. Lorsqu'une alarme de processus est déclenchée, assurez-vous que le dispositif de mesure de la température (pyromètre) soit correctement aligné avec la surface à sécher, ou qu'il ne mesure pas la température sur un matériau non compatible.

9. Mode de configuration des paramètres

9.1 Ouverture de session

Il est nécessaire d'« ouvrir une session » avant de pouvoir passer en mode de configuration des paramètres.

Appuyez sur les deux touches fléchées tout en activant l'interrupteur de mise en marche. L'écran de saisie du code PIN s'affiche.

9.2 Code PIN

Utilisez les touches fléchées pour saisir la bonne valeur. Confirmez votre choix en appuyant sur entrée et pour passer au deuxième, troisième et quatrième chiffre du code.

Aucun code n'est requis pour les réglages de base, il suffit d'appuyer sur OK pour saisir le code 0000, qui est saisi par défaut. Reportez-vous au chapitre « 9.4.5 Code PIN de base ».

Code PIN avancé

5780

S'utilise pour modifier les paramètres du programme et certains paramètres avancés. Reportez-vous au chapitre « 9.4.13 Code PIN avancé ».

Attention ! tout code PIN saisi sera valide dans l'ensemble du logiciel, jusqu'à ce que l'interrupteur principal passe en position d'arrêt, comme par ex. si vous entrez en mode de configuration des paramètres avant de retourner en mode préprogrammé. Il est possible de modifier les paramètres du programme jusqu'à ce que l'alimentation principale soit coupée.

9.3 Navigation

Appuyez sur «edit» pour modifier un paramètre. Appuyez sur «cancel» pour retourner en mode de configuration des paramètres sans enregistrer les modifications effectuées.

Remarque ! Si vous appuyez sur exit, Vous devrez alors reprendre la procédure à partir de l'étape « 9.1 Ouverture de session » pour passer à l'étape « 9.4 Mode de configuration ».

Exemple de navigation :

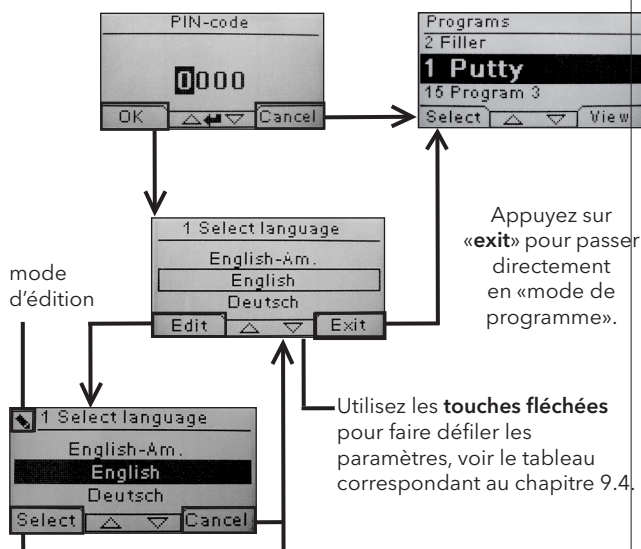

9.4 Paramètres

Ch.	Aperçu	disponible en	
		Base	Avancé
8.4.1	1 Sélection de la langue		x
8.4.2	3 Alarme de processus		x
8.4.3	4 Unité de température		x
8.4.4	5 Avertisseur sonore	x	x
8.4.5	7 Code PIN de base		x
8.4.6	8 Lim. Dist Courte		x
8.4.7	9 Lim. Dist Longue		x
8.4.8	15 Contrôle de température		x
8.4.9	16 Contraste de l'affichage	x	x
8.4.10	18 Distance		x
8.4.11	23 Durée d'utilisation du filtre		x
8.4.12	25 Mode de fonctionnement en continu		x
8.4.13	36 Code PIN avancé		x
8.4.14	37 Unité de distance		x
8.4.15	43 Code PIN avancé		x
8.4.16	44 Réinitialisation des paramètres du programme		x
8.4.17	45 Minuterie d'utilisation du filtre		x
8.4.18	46 Statistiques	x	x
8.4.19	47 Effectuer un autotest	x	x
8.4.20	48 Change de temps		x
8.4.21	49 Proc. Alarme Temp.		x

9.4.1 1 Sélection de langue

Utilisez les touches fléchées pour faire défiler les quatorze langues disponibles (classées par ordre alphabétique) jusqu'à ce que la langue voulue s'affiche. Appuyez sur «select» pour confirmer votre choix.

Si vous sélectionnez par mégarde une langue que vous ne comprenez pas, placez l'interrupteur principal en position de marche, tout en appuyant sur la touche «cassettes utilisées». Le sècheur redémarre alors en anglais britannique.

9.4.2 3 Alarme de processus

Utilisez les touches fléchées haut et bas pour activer ou désactiver l'alarme. Appuyez sur select pour confirmer votre choix. Pour plus de détails concernant les paramètres de l'alarme sonore, reportez-vous au paragraphe « 9.4.5 Avertisseur sonore ». Le réglage par défaut est actif.

9.4.3 4 Unité de température

°C et °F s'affichent à l'écran. Sélectionnez l'unité de température voulue à l'aide des touches fléchées haut et bas. Confirmez votre choix en appuyant sur «select». Le réglage par défaut est °C.

9.4.4 5 Avertisseur sonore

Il est possible d'activer/mettre en sourdine les effets sonores en sélectionnant oui/non à l'aide des touches fléchées. Appuyez sur «select» pour confirmer votre choix. Le réglage par défaut est MARCHE.

9.4.5 7 Code PIN de base

Il est possible de modifier le code PIN afin d'empêcher toute personne non autorisée d'accéder aux paramètres de base, comme décrit au chapitre 9.4. Utilisez les touches fléchées haut et bas pour modifier le premier chiffre, puis sur «select» pour confirmer votre choix. Continuez ensuite avec le deuxième, troisième et quatrième chiffre. Une fois que vous avez terminé, appuyez sur «select» pour confirmer votre nouveau code PIN à quatre chiffres. Le réglage par défaut est 0000.

9.4.6 8 Limite de distance courte

La valeur par défaut pour la distance courte est de 55 cm. Cette valeur de limite de distance courte peut être modifiée dans une plage allant de 35 à 95 cm. Les valeurs supérieures à 80 cm sont vivement déconseillées. Appuyez sur «select» pour confirmer votre choix.

9.4.7 9 Limite de distance longue

La valeur par défaut pour la distance longue est de 65 cm. Cette valeur de limite de distance longue peut être modifiée dans une plage allant de 40 à 130 cm. Les valeurs supérieures à 100 cm sont vivement déconseillées. Appuyez sur «select» pour confirmer votre choix.

9.4.8 15 Contrôle de température

Vous pouvez choisir d'activer ou de désactiver définitivement le dispositif de contrôle de la température (pyromètre).

Remarque ! Si vous désactivez la fonction de contrôle de la température en mode de configuration des paramètres, vous ne pourrez pas l'activer en mode préprogrammé.

Les graphiques et valeurs de température ne sont pas disponibles lorsque cette fonction est désactivée. Le logiciel fonctionnera alors à des niveaux de puissance correspondant à un pourcentage de sa capacité maximale. Le réglage par défaut est MARCHE.

9.4.9 16 Contraste de l'affichage

Le contraste de l'affichage peut être configuré sur une valeur allant du clair au sombre (25-75). Choisissez une valeur à l'aide des touches fléchées puis appuyez sur «select» pour confirmer votre choix. Le réglage par défaut est 43.

9.4.10 18 Distance

Vous pouvez changer la mesure de distance entre centimètres et texte. Si texte est choisi, la distance est indiquée sur l'affichage comme «trop près», «trop loin» ou «correct».

9.4.11 23 Durée d'utilisation du filtre

La valeur par défaut de ce paramètre est de 400 heures d'utilisation. Dès que cette durée est écoulée, un message d'avertissement vous demandant le remplacement du filtre s'affiche. Si le sècheur mobile est situé dans un environnement poussiéreux, il est recommandé de changer le filtre après un délai plus court.

Remarque ! N'oubliez pas que si le filtre est trop sale, la durée de vie de la lampe sera fortement réduite, en raison d'une diminution du rendement du refroidissement.

Consultez le chapitre « 9.4.17 Réinitialisation de minuterie du filtre ».

9.4.12 25 Mode de fonctionnement en continu

Le mode de fonctionnement en continu est principalement utilisé afin de présenter les capacités de la machine.

9.4.13 36 Code PIN avancé

Utilisez les touches fléchées haut et bas pour modifier le premier chiffre du code personnel, puis sur «select» pour confirmer votre choix. Continuez ensuite avec le deuxième, troisième et quatrième chiffre. Une fois terminé, appuyez sur «select» pour confirmer votre nouveau code PIN à quatre chiffres.

Attention ! N'oubliez en aucun cas votre nouveau code.

9.4.14 37 Unité de distance

Ce menu vous permet de choisir entre les centimètres ou les pouces en tant qu'unité de distance.

9.4.15 43 Code avancé

Il est possible d'activer/désactiver les demandes de code PIN. La demande de code PIN en mode préprogrammé sera désactivée, et le code 0000 vous permettra d'accéder à vos paramètres avancés.

Appuyez sur «select» pour confirmer votre choix. Défaut est active.

9.4.16 44 Réinitialisation des paramètres du programmes

Ce menu vous permet de réinitialiser l'ensemble des paramètres préconfigurés à leurs valeurs par défaut. Confirmez votre choix en appuyant sur oui.

Remarque ! Les programmes 13-15 seront à nouveau vides, comme en sortie d'usine.

9.4.17 45 Réinitialisation de minuterie du filtre

Réinitialisez la minuterie d'utilisation du filtre après chaque changement de celui-ci. Confirmez votre choix en appuyant sur oui pour réinitialiser le décompte d'utilisation du filtre.

Reportez-vous au chapitre 9.4.11 pour ajuster la valeur d'utilisation du filtre.

9.4.18 46 Statistiques

Les infos suivantes sont disponibles (aucune édition) :

Durée d'utilisation

Indique la durée d'utilisation en heures et en minutes.

Démarrages

Indique le nombre total de démarrages du sècheur.

Σ Consommation totale d'énergie

Présente la consommation totale d'énergie.

Φ Consommation moyenne d'énergie

Présente la consommation moyenne pour tous les séchages.

9.4.19 47 Effectuer un autotest

Ce sècheur dispose du meilleur logiciel de recherche d'erreurs actuellement disponible sur le marché. La procédure qu'il lance permet de tester l'ensemble des entrées et des sorties de l'ordinateur. Ce test vous donne la possibilité de vérifier rapidement et avec précision le bon fonctionnement des différents composants du sècheur.

Cette procédure de test n'est disponible qu'en anglais. Appuyez sur le bouton oui pour passer à la première étape de l'autotest. Appuyez sur la touche marche/arrêt pour quitter l'autotest.

La procédure de test automatique est composée des points suivants :

Test 1: Test des boutons

L'ensemble des boutons de l'unité de contrôle principale est testé. Le symbole correspondant s'affiche lorsqu'on appuie sur le bouton. Maintenez la touche entrée enfoncée pendant environ trois secondes pour passer à l'étape suivante du programme de test.

Test 2: Test de l'affichage

Permet de vérifier que tous les pixels de l'affichage s'allument. Appuyez sur entrée* et vérifiez que tous les pixels s'allument. Appuyez sur entrée* pour continuer.

* ou sur le bouton logiciel en haut à gauche (prochain)

Test 3: Test de l'avertisseur sonore

Permet de vérifier l'activation de l'avertisseur sonore. Appuyez sur entrée ou sur suivant pour continuer.

Test 4: Test de cassette IR

Le témoin de cassette IR s'allume. Vérifiez que toutes les lampes IR s'allument. La durée de ce test est limitée à 10 secondes par mesure de sécurité. Appuyez sur entrée ou sur suivant pour continuer.

Test 5: Test du ventilateur/cassette

Le ventilateur de la cassette démarre. Le son émis par le ventilateur permet de confirmer qu'il marche bien. Si le sècheur dispose de deux cassettes, vous devrez répéter les tests n° 4 et 5 pour la deuxième cassette. Appuyez sur entrée ou sur suivant pour continuer.

Test 6: Test du laser

Pointez le laser vers un objet. Assurez-vous qu'un point rouge circulaire est visible sur l'objet. Appuyez sur entrée ou sur suivant pour continuer.

Test 7: Test du capteur de température

Dirigez le capteur de température vers un objet à température ambiante. La température affichée ne devrait pas dévier de plus de $\pm 3^{\circ}\text{C}$ ou $\pm 5^{\circ}\text{F}$ par rapport à la température ambiante. Appuyez sur entrée ou sur suivant pour continuer.

Remarque ! La mesure de température correspond à une moyenne sur l'ensemble de la surface, comme décrit au chapitre 8.1.

Test 8: Test du capteur de distance

Dirigez le capteur de distance vers un objet situé à une distance de 0,3-1 m. Vérifiez que la distance affichée correspond bien à la distance mesurée manuellement. Une déviation de ± 3 cm reste acceptable. Appuyez sur entrée ou sur suivant pour continuer.

Test 9: Températures limites

La carte-mère de l'ordinateur dispose d'un dispositif de mesure de la température, qui s'affiche à l'écran.

Les cassettes sont équipées de capteurs de température et les températures sont indiquées dans la partie gauche de l'affichage.

La température s'affiche soit en $^{\circ}\text{C}$, soit en $^{\circ}\text{F}$, en fonction des paramètres que vous avez choisis.

La durée de vie de l'ordinateur est fortement réduite en cas d'utilisation à des températures dépassant $70^{\circ}\text{C}/158^{\circ}\text{F}$. Si ceci se produit pendant le séchage, une nouvelle fenêtre s'affiche à la fin du cycle de séchage, comportant le message « attention Temp Haute Pc ».

Cela sera également le cas si la température de cassette est supérieur à 125°C

Si la température interne de cassette atteint $140^{\circ}\text{C}/284^{\circ}\text{F}$, le processus va se couper en déclenchant une alarme.

Fin du test

Le test automatique est terminé. Appuyez sur entrée ou sur suivant pour quitter la procédure de test.

9.4.20 48 Change de temps

Possibilité de changer entre minutes et secondes.

9.4.21 49 Proc. Alarme Temp.

Possibilité de régler la différence de température maximale entre la température actuelle et demandée ($5-99^{\circ}\text{C}$). Cette fonction est activée en 9.4.2.

10. Exemples de programmation

EX 1.

Evaporation/PRECHAUFFAGE

Température de départ 20°C/68°F
 Durée 4 min
 Augmentation de la température 15°C/59°F/min
 Température finale 80°C/27°F

CUISSON

Température de départ 60°C/140°F
 Durée 0 min
 Augmentation de la température 5°C/9°F/min

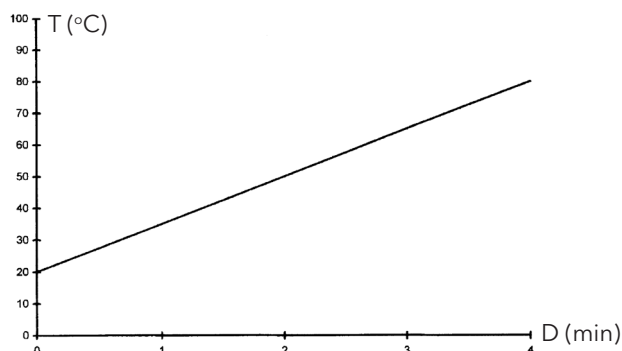

EX 2.

Evaporation/PRECHAUFFAGE

Température de départ 20°C/68°F
 Durée 4 min
 Augmentation de la température 20°C/36°F/min
 Température finale 60°C/140°F

CUISSON

Température de départ 60°C/140°F
 Durée 5 min
 Augmentation de la température 5°C/9°F/min
 Température finale 60°C/140°F

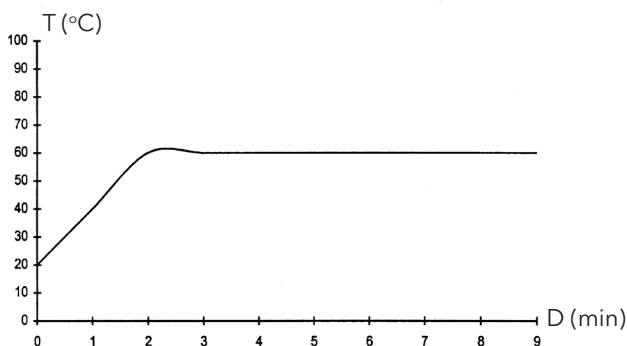

EX 3.

Evaporation/PRECHAUFFAGE

Température de départ 20°C/68°F
 Durée 4 min
 Augmentation de la température 10°C/18°F/min
 Température finale 60°C/140°F

CUISSON

Température de départ 60°C/140°F
 Durée 8 min
 Augmentation de la température 20°C/36°F/min
 Température finale 110°C/230°F/min

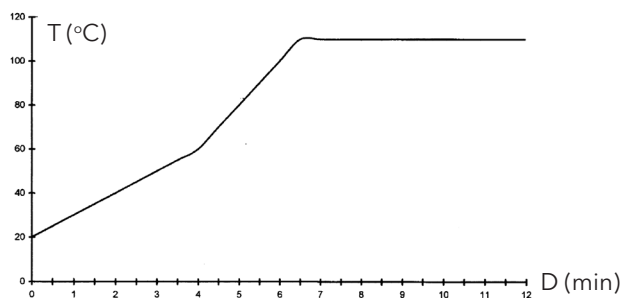

EX 4.

Evaporation/PRECHAUFFAGE

Température de départ 20°C/68°F
 Durée 6 min
 Augmentation de la température 20°C/36°F/min
 Température finale 60°C/140°F

CUISSON

Température de départ 0°C/140°F
 Durée 6 min
 Augmentation de la température 5°C/27°F/min
 Température finale 90°C/194°F

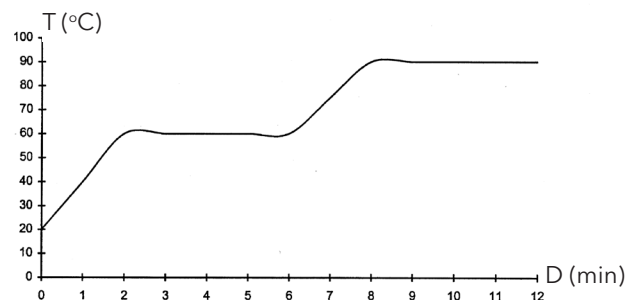

11. Maintenance et entretien

Hebdomadaire

Vérifiez que toutes les lampes IR du sècheur mobile s'allument bien pendant son fonctionnement. Des lampes IRT défectueuses risqueraient en effet de causer une distribution inégale de la chaleur sur la surface traitée.

Essayez toute trace de poussière à l'aide d'un linge humide, afin d'éviter tout risque d'incendie. Vérifiez également qu'aucun câble ne soit endommagé. Un câble endommagé présente en effet des risques mortels !

Mensuel

Vérifiez les réflecteurs en or. Des réflecteurs endommagés ou extrêmement sales risqueraient en effet de provoquer une surchauffe du cadre et/ou de la cassette.

Annuel

Planifiez chaque année un changement du filtre à air. Le logiciel vous avertira que le moment est venu de changer le filtre. La durée d'utilisation du filtre s'affiche à chaque démarrage du sècheur.

11.1 Remplacement du filtre

Attention ! Les filtres sont jetables et ne devraient pas être réutilisés.

1. Utilisez un couteau ou un tournevis pour débloquer les deux bouchons en plastique des plaques de fixation latérale de la cassette.
2. Déposez le filtre usagé.
3. Insérez le nouveau filtre de façon à ce que le logo IRT soit visible de l'extérieur.
4. Placez le côté long du filtre en face des deux orifices des bouchons de la cassette, comme indiqué sur la figure.
5. Enfoncez le filtre jusqu'à ce que les deux « boutons à pression » puissent être remis en place.
6. Réinitialiser la minuterie du filtre. Connectez-vous en mode Paramètres avancés selon le chapitre 9.1 et 9.2.
Aller au paramètre 45 et appuyez sur Oui pour réinitialiser le compteur du filtre.

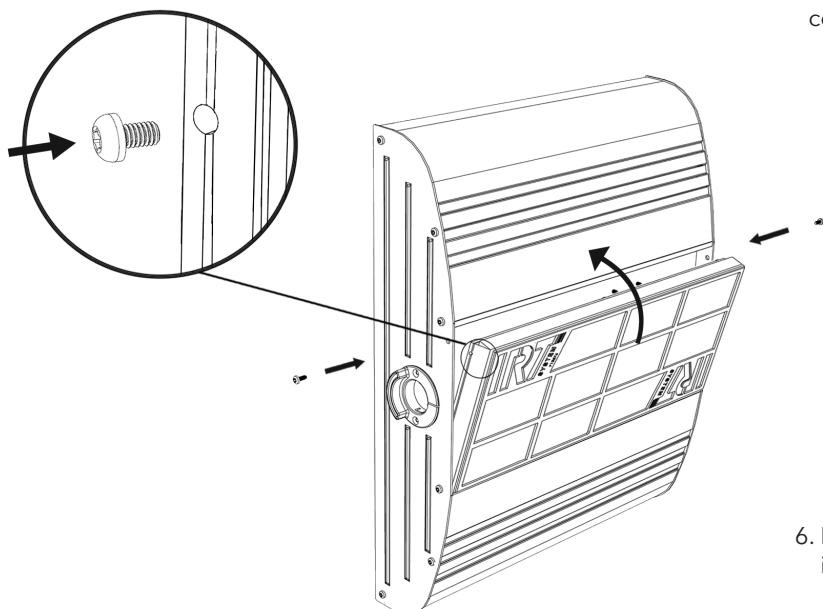

11.2 Remplacement de la lampe IRT

Attention ! Ne jamais toucher des doigts le réflecteur à revêtement en or ou la nouvelle lampe IR.

Ne retirez l'emballage de protection de la lampe IR qu'après l'avoir installée.

1. Débranchez le cordon d'alimentation.
2. Dévissez les trois vis supérieures de la plaque avant de la cassette.

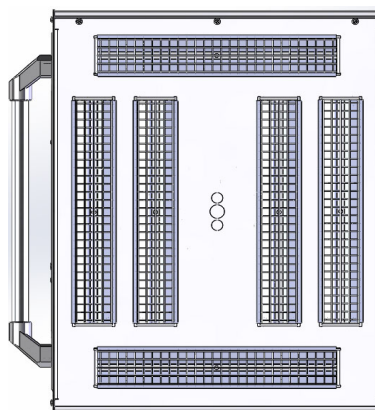

3. Débranchez le connecteur du câble.
4. Dévissez les quatre vis à chaque extrémité du réflecteur, puis démontez le réflecteur de la plaque.

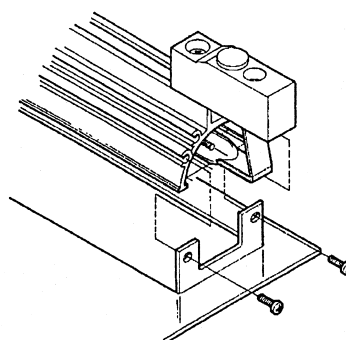

5. Déposez la grille, puis dévissez la lampe de chaque côté.

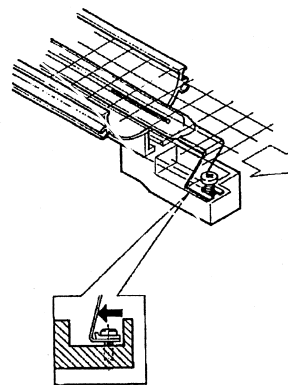

6. Installez les nouvelles lampes en suivant la procédure inverse.

11.3 Remplacement du ressort à gaz

Si le sècheur mobile ne s'immobilise pas dans sa position la plus haute ou la plus basse, mais qu'il tombe ou se relève de lui-même, resserrez les 4 boulons indiqués par la lettre « C » sur la figure 2. Si le bras ne s'arrête pas encore ou si le bras devient lourd à régler, remplacer le ressort à gaz.

Attention ! En raison du poids élevé de la machine et de la complexité de son entretien, il est vivement recommandé que celui-ci soit effectué par deux personnes ou, le cas échéant, par une personne seule disposant d'un dispositif de levage.

1. Dévissez les quatre vis de fixation de la plaque située de chaque côté du bras. (fig 1)
2. Placez le bras parallèle en position relevée max (fig 2)
3. Il est fortement recommandé de réduire autant que possible la pression du ressort à gaz avant de retirer les goupilles de fixation. Il est alors nécessaire de soulever légèrement le bras jusqu'à ce que les goupilles se relâchent.

Attention ! N'oubliez en aucun cas que lorsque le ressort à gaz n'est pas fermement fixé en position à l'aide des goupilles et des anneaux de blocage prévus à cet effet, le bras risque à tout instant de tomber brusquement depuis sa position relevée ce qui présente des risques graves.

4. Déposez les anneaux de blocage et les deux goupilles de blocage. Déplacez légèrement le ressort à gaz vers le haut/avant, puis démontez-le. (fig 2)
5. Placez le nouveau ressort à gaz dans la même direction que le ressort d'origine. Remontez le reste des pièces dans l'ordre inverse.



Attention ! Assurez-vous que les anneaux de blocage sont correctement installés.

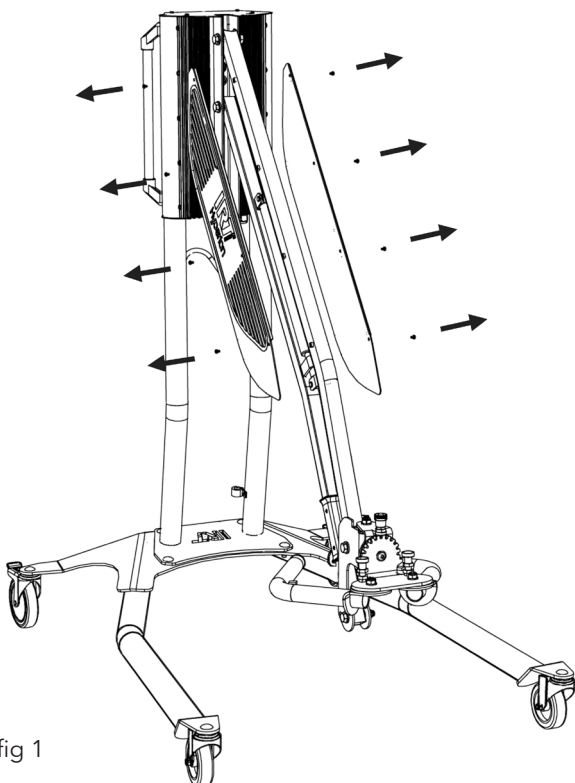

fig 1

12. Pièces détachées

Veillez contacter votre distributeur pour obtenir une liste complète des pièces détachées. La liste suivante ne présente que les pièces les plus communes.

Pièce	N° de pièce
Lampe 1 kW	102700
Lampe 2 kW	102699
Filtre	195960
Ressort à gaz 850 N (une cassette)	711464
Ressort à gaz 1400 N (deux cassettes)	713614
Pyrometer kit (une cassette)	714177
Pyrometer kit (deux cassettes)	714207
Capteur de distance	711328
Relais à semiconducteurs	750227
Ventilateur 92x92 mm	733547
Ventilateur 120x120 mm	714296
Clavier	750366
Transformateur	750300

Pièces détachées pour 424, 425 and 428 DTP
reportez-vous au manuel: 701014 IRT 42x DTP Assembly
and Complementary Instruction to 701012.

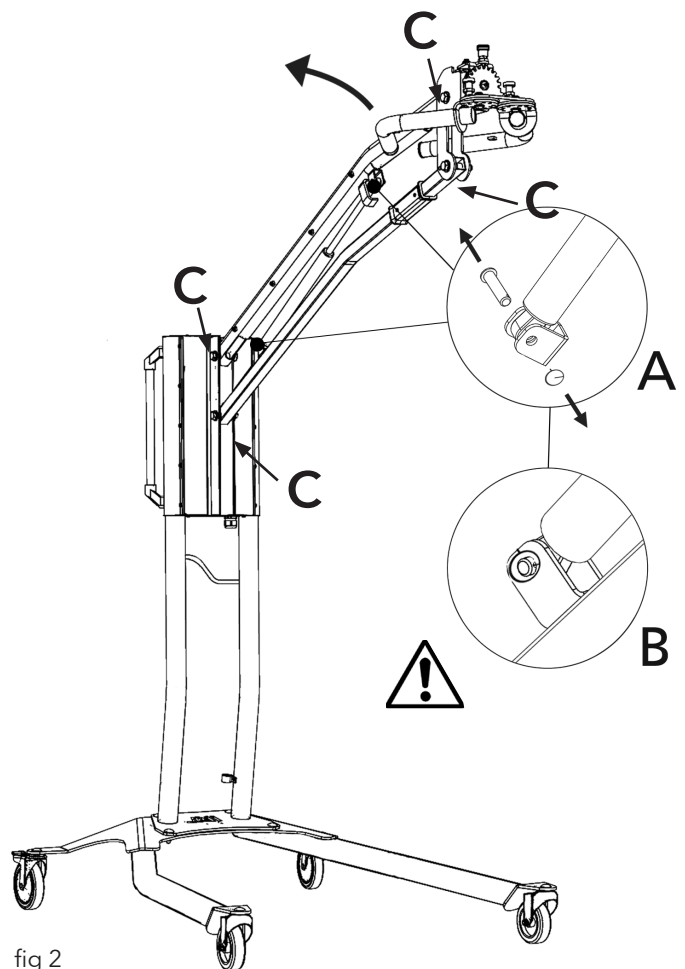

fig 2

13. Déclaration de conformité CE

Selon les spécifications des instituts d'essai et celles de la directive machines, les produits IRT décrits dans ce mode d'emploi ne sont pas considérés comme des machines, ce qui empêche toute référence à la directive machines dans cette déclaration.

Conforme avec la norme EN 17050-1:2010

Nous, Hedson Technologies AB
Box 1530, SE 462 28
Vänernsberg, Suède

déclarons sous notre entière responsabilité que les produits

IRT 464 DTP, IRT 424 DTP, IRT 425 DTP, IRT 428 DTP, IRT 2x424 DTP, IRT 2x425 DTP et IRT 2X428 DTP

utilisés pour accélérer le séchage de la peinture et des matériaux liés à la peinture auxquels cette déclaration fait référence sont conformes aux normes suivantes :

EN 60335-1:2002 Prescriptions de sécurité
+A11+A1+A12+A2 pour appareils électrodomestiques
+A13+A14+A15 et analogues. Prescriptions générales.

EN 60335-2-45:2002 Prescriptions de sécurité
+A1+A2 concernant les appareils électrodomestiques et analogues.
Prescriptions particulières.

EN 61000-6-3 Compatibilité électromagnétique, norme générique d'émission.

EN 61000-6-2 Compatibilité électromagnétique, norme générique d'immunité.

EN ISO 9001 Système de gestion de la qualité

EN 61000-3-11 Compatibilité électromagnétique

Avis de conformité:

La valeur maximale d'impédance du système (Z_{max}) est de 0,044 ohm pour les lignes de phase et de 0,030 ohm pour le neutre au niveau de l'interface entre le réseau d'alimentation public et l'installation électrique de l'utilisateur.

conformément aux dispositions des directives suivantes dans leur version la plus récente

2014/35/EU Directive basse tension

2014/30/EU Directive compatibilité électromagnétique

2011/65/EU Limitation de l'utilisation de certaines substances dangereuses dans les équipements électriques et électroniques RoHS

Arlöv, Sweden March 3rd, 2016

HEDSON TECHNOLOGIES AB
Technology Division

Magnus Björnström

CEO

1. Användningsområde

Denna produkt används för att accelerera torkningen/hårdningen av spackel, sliplack, grundlack och klarlack. Detta gäller för både vattenburna och lösningsmedelsbaserade produkter. Den används i förbehandlingszonen och finish-området. Inom bilindustrin och vid lackverkstäder används den för att härda små ytor före polering. Produkten får inte användas för andra ändamål än de beskrivna torkprocesserna. Den maximala omgivningstemperaturen under processen bör inte överstiga 40°C. För att minska explosionsrisken, använd inte i sprutbox eller inom 5 m från plats där lackering pågår.

2. Produktbeskrivning

Torken är ett ovärderligt hjälpmedel vid lackreparation på små och medelstora ytor. Den lättmanövrerade IRT 464 DTP är utrustad med en eller två kompakta kassetter. Varje kassett är utrustad med sex infraröda (IR) lampor med guldbelagda reflektorer och en fläkt. Designen, i kombination med en gasfjäder, gör det enkelt att positionera kassetten. IR-lamporna är enkla att byta ut och reflektorerna skyddas mot mekaniska skador med ett nät. Torken har ett antal avancerade program tillgängliga.

2.1 Speciella fördelar

2.1.1 Högre kvalitet

Om torken används när du härdar spackel blir också kvaliteten hos täcklacker bättre. Den kortvågiga IR-hårdningen låter skiktet härdas inifrån och ut. Detta förhindrar att lösningsmedel blir kvar inne i skiktet och säkerställer en snabb hårdning av hög kvalitet.

2.1.2 Korta torktider

Vid 60 cm avstånd

MATERIAL	MINUTER
Spackel	5-6
Fyller Ljus	10-15
Fyller Mörk	10-15
Vattenbas	4-6
Baslack	4-8
Topplack	10-15
Klarlack	10-15
Plast Fyller	10-15
Plast Topplack	13-17
Plast Klarlack	13-17
Sluttorkning	2-4
Lätt torkning	13-17

2.1.3 Reglerad temperatur

Torken har en pyrometer som noggrant kontrollerar föremålets temperatur. Datoren mäter inte enbart den högsta tillåtna temperaturen, utan också temperaturökningen. Detta säkerställer att den programmerade torknings/hårdnings-temperaturen upprätthålls, och därmed uppnås optimal hårdning utan risk för "överbränning".

2.2 Högteknologisk form på reflektorerna med kortvågig IR

Genom att använda kortvågsteknologi och guldbelagda reflektorer med en högteknologisk form uppnås viktiga fördelar. För det första, genom att bara bestråla de områden som behövs och inte värma upp någon luft uppnås lägre energiförbrukning. För det andra uppnås en jämnare yttemperatur genom att energin fördelas jämnt. För det tredje uppnås en större torkyta. För det fjärde, mindre strålning utanför hårdningsområdet.

2.3 Tekniska data

Alla torkar avger kortvågig strålning med en topp vid 1120 nm. Illustrationerna nedan visar maximal torkyta vid avståndet 60 cm på svart tunnplåt. För modellerna 424, 425 och 428 DTP se manual: 701014 IRT 42x DTP Assembly and Complementary Instruction to 701012.

IRT 464 DTP 4-1 PcAuto torkyta

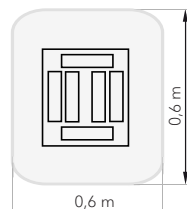

Spänning	380 - 420 V		440 - 480 V		230 V	
	3~ PE		2~ PE	3~ PE	2~ PE	3~ PE
Frekvens	50 - 60 Hz		50 - 60 Hz		50 - 60 Hz	
Ström	9 A	14 A	13 A	9 A	26 A	15 A
Effekt	6 kW	10 kW	6 kW	6 kW	6 kW	6 kW
Säkring**	10 A*	16 A*	16 A*	10 A*	30 A*	30 A*
Torktemp.	Max. 170 °		Max. 170 °		Max. 170 °	
Ljudnivå	<70 dB(A)		<70 dB(A)		<70 dB(A)	

IRT 464 DTP 4-2 PcAuto IRT 464 DTP 4-20 PcAuto torkyta

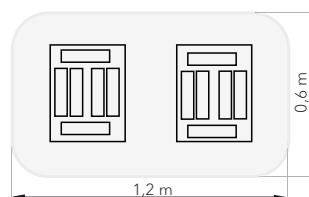

Spänning	380 - 420 V		440 - 480 V		230 V	
	3~ PE		2~ PE	3~ PE	1~ PE	3~ PE
Frekvens	50 - 60 Hz		50 - 60 Hz		50 - 60 Hz	
Ström						
4 - 2 PcA	16 A	29 A	26 A	16 A	48 A	30 A
4 - 20 PcA	17 A	29 A	26 A	16 A	-	30 A
Effekt	12 kW	20 kW	12 kW	12 kW	12 kW	12 kW
Säkring**						
4 - 2 PcA	16 A*	32 A*	30 A*	16 A*	-	30 A*
4 - 20 PcA	Max. 100 A	Max. 100 A	30 A*	16 A*	-	30 A*
Torktemp.	Max. 170 °		Max. 170 °		Max. 170 °	
Ljudnivå	<70 dB(A)		<70 dB(A)		<70 dB(A)	

* MCB (Miniatyrbrytare) typ C eller D.
Normal säkring långsam typ.

** Torken måste förses med rekommenderad säkring.

Vikt, dimensioner och produktidentitetsetikett finns på sista sidan.

3. Instruktioner för ägaren

Torkens ägare måste tillhandahålla tydliga driftsinstruktioner, anpassade till lokala förhållanden på platsen, och göra dem tillgängliga för alla användare som måste följa dessa driftsinstruktioner.

Denna produkt är inte avsedd att användas av personer (inklusive barn) med nedsatt fysisk, sensorisk eller mental förmåga, eller med brist på erfarenhet och kunskap, såvida de inte övervakas eller har fått instruktioner angående användning av apparaten av en person som ansvarar för deras säkerhet. Barn bör övervakas för att se till att de inte leker med apparaten. Uttjänta artiklar lämnas till närmaste miljövårdsanläggning för återvinning.

Av säkerhetsskäl måste IR torken förses med den rekommenderade maxsäkring, se tabeller i kapitel 2.2.

4. Säkerhetsinstruktioner

Undvik om möjligt att utsätta mobiltorken för färgdimma, slipdamm eller lösningsmedel på grund av brandrisk. Detta förlänger torkens livslängd. Låt torken kallna ordentligt efter användning. Avståndet till föremålet som ska torkas måste vara tillräckligt. Annars finns det risk för eld eller explosion! Se till att lättantändliga material inte är nära torkens heta ytor.

4.1 Risker

Tipning

Risken för tipning ökar när armen är placerad i en upprikt position. Att vrida kassetten åt ena sidan ökar också tipprisken.

Brand och explosion

Material som innehåller lösningsmedel får inte förvaras, förberedas eller användas inom 5 m från mobiltorken. Lättantändliga ämnen bör inte placeras i närheten av en tork som används.

När temperaturkontrollen är avstängd kan temperaturen öka snabbt och brandrisken ökar, speciellt om föremålet befinner sig inom 60 cm. Rikta aldrig kassetten mot brandfarliga ämnen.

Elektrisk utrustning

Mobiltorken drivs med hög elektrisk spänning, som kan vara mycket farlig. Dra ut kontaktdonet ur vägguttaget innan arbete med strömförande delar påbörjas. Endast utbildade elektriker får arbeta med de elektriska komponenterna. Om sladden är skadad måste den bytas ut av tillverkaren, dess servicetekniker eller liknande kvalificerade personer, för att undvika fara.

5. Monteringsinstruktion

Se separat dokument för detaljerade instruktioner.

Dokumentets namn är;

713847 IRT Pc Mobile Assembly Manual INT

713683 IRT Skensystem Monteringsanvisning 701014 IRT

42x DTP Assembly and Complementary Instruction to

701012



WARNING!

Intensiv värmestrålning. Händer, ansikte och andra delar av kroppen bör exponeras för värmestrålningens så lite som möjligt.

6. Instruktion för drift

6.1 Tangentbord

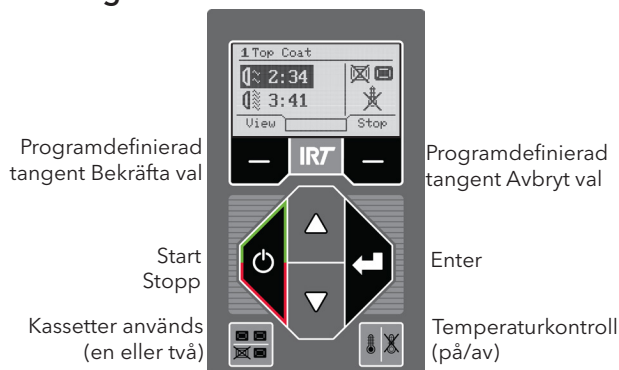

6.2 Display

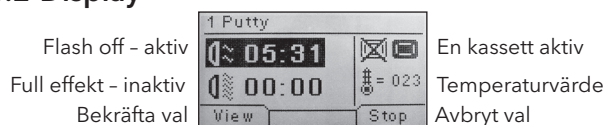

6.3 Programläge

Detta läge är till för din dagliga användning. Det låter dig köra torken med förinställda program och justera programinställningar.

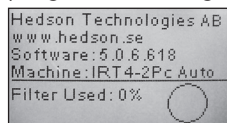

Gå in i programläge genom att slå på huvudkontakten.

När du startar torken visas en informationskärm i två sekunder. Genom att trycka på bekräftelse- eller avbryttangenten visas denna information tills tangenten släpps. Diagrammet visar kassetfilteranvändningen och meddelar när det är dags att byta filter. För att byta filter, se kapitel "11.1 Filterbyte".

6.4 Inställningsläge

Inställningsläget låter dig ändra avancerade programparametrar. Tack vare vårt avancerade kontrollsystem i denna tork finns det många inställningar som kan ändras. Detta är normalt inte en del av den dagliga användningen.

Gå in i inställningsläget genom att trycka på båda pil-tangenterna när du vrider huvudkontakten till läge 1.

Läs kapitel 9 för mera information.

7. Programläge - Generella regler för att navigera i programvaran

- Displayen visar programdefinierade alternativ i området längst ner i hörnen. Använd piltangenterna för att justera värdena.
- För att gå till den föregående vyn utan att spara, tryck på cancel (avbryt).

7.1 Grundläggande navigering

Det finns tretton fördefinierade program och två lediga. Alla 15 program har positioner, namn och torkparametrar som kan ändras.

Bläddra upp eller ner med piltangenterna, tryck på select (välj) för att köra programmet eller view (visa) för att redigera.

	1. Putty (Spackel)	6. Topcoat (Topplack)	11. Final boost (Sluttorkn)
	2. Filler Bright (Fyller ljus)	7. Clearcoat (Klarlack)	12. Soft cure (Lätt torkn)
	3. Filler Dark (Fyller mörk)	8. Plastic filler (Plast fyller)	13. Plast riktning
	4. Waterbase (Vattenbas)	9. Plastic Topcoat (Plast topplack)	14. Ledigt program
	5. Basecoat (Baslack)	10. Plastic Clearcoat (Plast klarlack)	15. Ledigt program

7.2 Kör

7.2.1 Distance check (Avståndskontroll)

Avståndet till objektet inuti det cirkulära lasermönstret indikeras på displayen. Justera till önskat avstånd (standard 60 cm). Om mätningen misslyckas visas "check distance manually (kontrollera avståndet manuellt)". Använd tangenterna på tangentbordet för att växla mellan en eller två aktiva kassetter och för att slå på/av temp. kontrollen. Se kapitel 8.1.

7.2.2 Starta torkningen

Tryck på start för att påbörja torkningssekvensen. Den återstående tiden för "flash-off" börjar räknas ner. När nedräkningen är avslutad växlar programmet automatiskt till läget full bake.

7.2.3 Programkurva

Denna kurva är tillgänglig när temperaturkontrollen är aktiverad. Kurvan visar målet, den verkliga temperaturen och återstående tid. Se kapitel 8.1.

7.2.4 Programvärden

Detta är samma värden som visas i programkurvan (7.2.3), dock ej återstående tid, men även den effektkapacitet som maskinen använder samt energiförbrukning för pågående körning. **Obs!** Om temperaturkontrollen är inaktiverad visas inte temperaturvärdena.

7.2.5 Energiförbrukning

Total energiförbrukning per körning visas för de senaste 10 körningarna.

7.2.6 Torkningen avslutad

När tiderna för blix av och full effekt är avslutade återgår programvaran till 7.1.

Obs! För att förlänga lampornas livslängd fortsätter kylfläktarna att köras. De stängs av automatiskt efter tre minuter.

Obs! När torkprogrammet är slutfört återaktiveras temperaturkontrollen automatiskt.

7.3 Redigera

7.3.1 Egenskaper

Det valda programmets värden visas på displayen. Genom att trycka på temperaturkontroll-knappen växlar mjukvaran mellan egenskaper med och utan temperaturkontroll. En förändring i den ena egenskapen påverkar inte den andra. Se kapitel 8.1 för mer information.

7.3.2 PIN-kod

Använd piltangenterna för att ange korrekt siffra. Tryck på enter för att bekräfta och redigera den andra, tredje och fjärde siffran i den avancerade PIN-koden. **Obs!** En inskriven PIN-kod är giltig för alla inmatningar som görs tills huvudkontakten slås av. Se kapitel 9.2 för "avancerad PIN-kod".

7.3.3 Redigera programparametrar

Ändra värdet för den markerade parametern med piltangenterna. Tryck på enter för att ändra nästa värde o.s.v. När enter trycks in för det sista värdet får användaren redigera programmets position och namn. Tryck på cancel (avbryt) för att avsluta utan att spara några parametrar.

7.3.4 Redigera programposition/namn

Ändra programmets nummer med piltangenterna när det är markerat. Tryck på enter för att bekräfta och redigera nästa symbol.

7.3.5 Utökning av programsteg

När torkprocessen kräver fler än de två standardprogramsteg, finns i varje torkprogram möjlighet till att utöka antalet programsteg genom att länka till nästkommande program. Utgå från punkt 7.3.4 och tryck på Enter upprepad gång fram till dess att Link to next program framträder på skärmen. Välj med hjälp av piltangenterna Yes eller No, spara (Save) sedan valet. Länken till nästa program ligger kvar ända till dess att det avaktiveras igen (No). Förslagsvis används program 14 eller 15 då dessa är fria program utan några förinställda värden. **Obs!** När numret redigeras ändras också programmets position i programlistan.

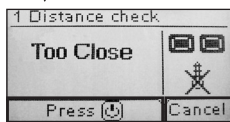

Stop (stopp) eller cancel (avbryt) återgår till 7.1.

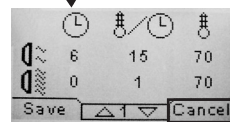
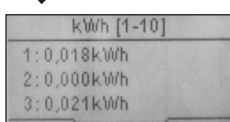
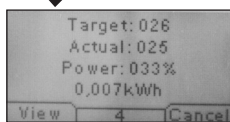
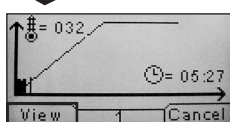
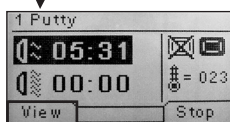

Stop (stopp) eller cancel (avbryt) återgår till 7.1.

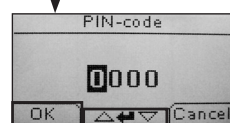

Använd piltangenterna för att mata in nummer.

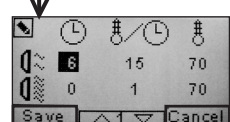

Programmet återgår till 7.3.1.

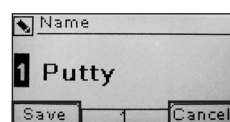

Programmet återgår till 7.3.1.

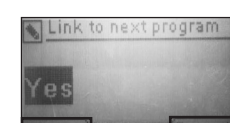

Programmet återgår till 7.3.1.

8. Utökad användarinformation

8.1 Temperaturreglering

Torken är utrustad med automatisk temperaturreglering. Detta möjliggör optimala torknings/härdningsresultat på kortast möjliga tid.

Egenskaper när temperaturkontrollen är aktiverad:

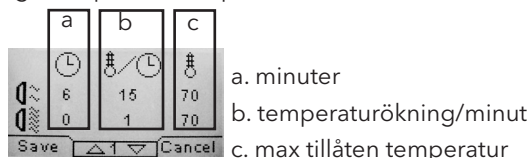

Temperaturmätaren (pyrometer) mäter medeltemperaturen över en yta. Diametern av denna yta motsvarar halva 1/15 avståndet mellan IR-kassetten och föremålet som ska torkas. Laserpekaren visar var avståndet mäts. Pekaren är också nära centrum av temperaturmätningen. I inställningsläge går det att justera den undre och övre gränsen för en "korrekt" avståndsmätning. Standardinställningen för korrekt avstånd är mellan 55 och 65 cm.

Obs! Temperaturen mäts som ett medelvärde för den uppmätta ytan (standardinställningen för diametern är 4 cm). Se till att placera mätytan korrekt. Se till att du inte mäter temperaturen på glas, däck eller utanför föremålet. Annars kan de programmerade temperaturvärdena och de verkliga värdena skilja sig åt. Detta kan leda till otillfredsställande resultat och om processalarmet aktiveras stoppar det torkningen/härdningen. Vi rekommenderar därför att temperaturregleringen inaktiveras för ytor mindre än 4 cm som temperaturmätaren inte kan mäta. För att inaktivera temp. kontrollen permanent, se kapitel 9.4.8.

Egenskaper när temperaturkontrollen inte är aktiverad:

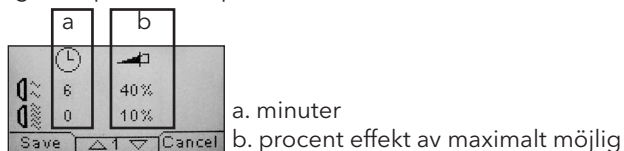

Programinställningarna, med eller utan temperaturkontroll, arbetar oberoende av varandra.

8.2 Processalarm

Torken har ett processalarm för att upptäcka temperaturavvikelser.

Om skillnaden mellan den aktuella temperaturen och den inställda temperaturen är mer än 30°C visas meddelandet "**Warning!** Process error (**Varning!** Processfel)" på displayen och torken stängs av automatiskt.

Denna varning måste bekräftas genom att trycka på enter. När detta görs avbryts programmet.

Vid ett processalarm, kontrollera om temperaturmätningseenheten (pyrometern) är korrekt riktad mot ytan som ska torkas och att den inte registrerar oönskade materialtemperaturer.

9. Inställningsläge

9.1 Logga in

För att gå in i inställningsläge måste du först "logga in". Tryck på båda piltangenterna när du slår på huvudkontakten. Displayen frågar efter en PIN-kod.

9.2 PIN-kod

Använd piltangenterna för att fylla i korrekt siffra. Tryck på enter för att bekräfta och redigera den andra, tredje och fjärde siffran i koden.

Det behövs ingen kod för grundinställningarna, tryck bara OK för fabrikskoden 0000. För att ändra denna kod, läs kapitel "9.4.5 Enkel PIN-kod".

Avancerad PIN-kod

5780

Används för programjusteringar och avancerade inställningar. För att ändra denna kod, läs kapitel "9.4.13 Avancerad PIN-kod".

Observera! En inmatad PIN-kod är giltig överallt i programvaran tills huvudkontakten stängs av, t.ex. om du går in i det avancerade inställningsläget och sedan går till programläget. Programredigeringen fungerar fortfarande tills huvudströmmen stängs av.

9.3 Navigering

För att justera en inställning, tryck på edit (redigera). För att gå tillbaka från redigeringsläget till inställningsläget utan att spara, tryck på cancel (avbryt).

Obs! Om du trycker på exit (avsluta) från inställningsläget skickas du till "programläge". Du måste då upprepa från steg "9.1 Logga in" för att gå in i "9.4 Inställningsläge" igen.

Navigationsexempel:

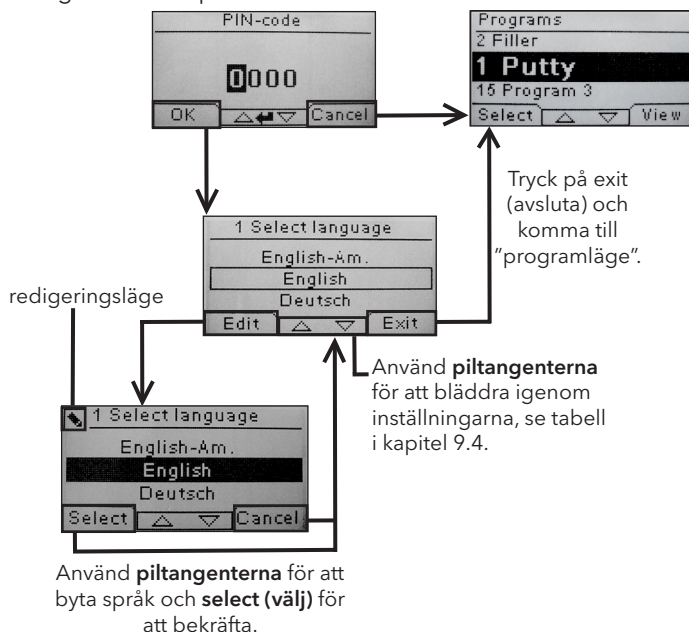

9.4 Inställningar

Kap.	Översikt	tillgänglig i	
		Enkelt	Avancerat
8.4.1	1 Select Language (Välj språk)		x
8.4.2	3 Process Alarm (Processalarm)		x
8.4.3	4 Temp Unit (Temperaturenhet)		x
8.4.4	5 Buzzer (Summer)	x	x
8.4.5	7 Basic PIN Code (Enkel PIN-kod)		x
8.4.6	8 Short Dist lim. (Undre avståndsgrens)		x
8.4.7	9 Long Dist lim. (Övre avståndsgrens)		x
8.4.8	15 Temperature Ctrl (Temperaturkontroll)		x
8.4.9	16 Disp. Contrast (Displaykontrast)	x	x
8.4.10	18 Distance (Mätavstånd)		x
8.4.11	23 Filter Time (Filtertid)		x
8.4.12	25 Contin. Mode (Kont. läge)		x
8.4.13	36 Advanced PIN Code (Avancerad PIN-kod)		x
8.4.14	37 Dist Unit (Avståndsenhet)		x
8.4.15	43 Advanced Code (Avancerad kod)		x
8.4.16	44 Reset Prog. Settings (Återställ programinställningar)		x
8.4.17	45 Reset Filter Timer (Återställ filtertimer)		x
8.4.18	46 Statistics (Statistik)	x	x
8.4.19	47 Perform Self test (Utför självtest)	x	x
8.4.20	48 Program Time Scale (Tidsskala program)		x
8.4.21	49 Proc. Alarm Temp. (Processalarm temp.)		x

9.4.1 1 Select Language (Välj språk)

Använd piltangenterna, upp och ner, för att bläddra genom de fjorton olika språken (listade alfabetiskt) tills det önskade språket visas. Tryck på select (välj) för att bekräfta.

Om du av misstag väljer ett språk du inte förstår, slå på huvudkontakten medan tangenten "kassett används" trycks in. Torken startas då med brittisk engelska.

9.4.2 3 Process Alarm (Processalarm)

Använd piltangenterna, upp och ner, för att välja om alarmet ska vara aktivt eller inte. Tryck på select (välj) för att bekräfta. För alarmets ljudinställningar, se "9.4.4 Summer".

9.4.3 4 Temp. Unit (Temperaturenhet)

Displayen visar °C och °F. Använd piltangenterna, upp och ner, för att välja rätt temperaturenhet. Bekräfta den valda enheten genom att trycka på select (välj).

9.4.4 5 Buzzer (Summer)

Summertonen kan inaktiveras/aktiveras genom att använda piltangenterna för att välja no/yes (nej/ja). Tryck på select (välj) för att bekräfta.

9.4.5 7 Basic PIN Code (Enkel PIN-kod)

Du kan ändra PIN-koden för att förhindra obehörig åtkomst till de grundläggande inställningarna, så som beskrivs i kapitel 9.4. För att göra detta, använd piltangenterna, upp och ner. För att ändra den första siffran, tryck på select (välj) för att bekräfta. Fortsätt med den andra, tredje och fjärde siffran. När detta är slutfört, tryck på select (välj) för att bekräfta den nya fyrsiffriga PIN-koden.

9.4.6 8 Short Distance Limit (Undre avståndsgrens)

Grundinställningen för gränsen för det undre korrekta avståndet är 55 cm. Du kan ändra värdet för den undre gränsen mellan 35 och 95 cm. Högre inställningar än 80 cm rekommenderas inte. Tryck på select (välj) för att bekräfta.

9.4.7 9 Long Distance Limit (Övre avståndsgrens)

Grundinställningen för gränsen för det övre korrekta avståndet är 65 cm. Du kan ändra värdet för den övre gränsen mellan 40 och 130 cm. Högre inställningar än 100 cm rekommenderas inte. Tryck på select (välj) för att bekräfta.

9.4.8 15 Temperature Ctrl (Temperaturkontroll)

Du kan välja om du vill slå på eller av temperaturkontrollen (pyrometern) permanent.

Obs! Om du slår av temperaturkontrollen i inställningsläge kan du inte aktivera den i programläge.

Temperaturkurvor och värden är inte tillgängliga när denna funktion är inaktiverad. Istället arbetar programvaran med effektnivåer, d.v.s. procent av maximal kapacitet.

9.4.9 16 Disp. Contrast (Displaykontrast)

Du kan ändra displayens kontrast på en skala från ljust till mörkt (25-75). Bläddra mellan värdena med piltangenterna, upp och ner, och tryck på select (välj) för att bekräfta.

9.4.10 18 Distance (Mätavstånd)

Du kan ändra mätavståndet mellan centimeter och text. Vid val av text, visas avståndet på displayen med texten "för nära", "för långt" eller "korrekt".

9.4.11 23 Filter Time (Filtertid)

Grundinställningen är 400 drifttimmar. Efter denna tid visas en varning om filterbyte. Om torken placeras i en dammig miljö rekommenderas att filterlivstiden kortas.

Obs! Kom ihåg att om filtret är för smutsigt kortas lampans livstid på grund av otillräcklig kylning. För återställning, se "9.4.17 Återställ filtertimer".

9.4.12 25 Contin. Mode (Kont. läge)

Det kontinuerliga läget är för sälj- och demonstrationssyfte.

9.4.13 36 Advanced Pin Code (Avancerad Pin-kod)

För att ändra koden till ditt personliga val, använd piltangenterna, upp och ner. För att ändra den första siffran, tryck på select (välj) för att bekräfta. Fortsätt med den andra, tredje och fjärde siffran. När detta är slutfört, tryck på select (välj) för att bekräfta den nya fyrsiffriga PIN-koden.

Varning! Se till att du kommer ihåg den nya koden.

9.4.14 37 Dist Unit (Avståndsenhet)

Detta ger dig en möjlighet att ändra enhetstypen mellan centimeter och tum.

9.4.15 43 Advanced Code (Avancerad kod)

Det är möjligt att aktivera/inaktivera begäran av PIN-kod. Detta tar bort begäran av PIN-kod i programläge och koden 0000 ger dig tillgång till avancerade inställningar. Tryck på select (välj) för att bekräfta ditt val.

9.4.16 44 Reset Prog. settings (Återställ programinställningar)

Du kan återställa alla program till de förprogrammerade fabriksinställningarna. Bekräfta genom att trycka på yes (ja).

Obs! Program 13-15 kommer att vara tomma som de var från fabriken.

9.4.17 45 Reset Filter Timer (Återställ filtertimer)

Återställ filtertimern med denna inställning efter filterbyte på kassetten/erna. Bekräfta genom att trycka på yes (ja) för att återställa filtertidsräkningen.

För att justera värdet i filtertimern, se kapitel 9.4.11.

9.4.18 46 Statistics (Statistik)

Följande information är tillgänglig:

Run time (Driftstid)

Visar det sammanlagda antalet driftstimmar och minuter.

Start-ups (Starter)

Visar antalet gånger torken har startats.

Σ (Total Energiförbrukning)

Visar den totala energiförbrukningen.

Φ (Medelenergiförbrukning)

Visar snittförbrukning för alla körningar.

9.4.19 47 Perform Self test (Utför självtest)

Marknadens bästa programvara för felsökning har utvecklats med denna tork. Alla viktiga in- och utsignaler till och från datorn kan testas med detta test. Testet möjliggör en snabb och noggrann verifiering av funktionen hos alla torkens delar.

Denna testprocedur är endast tillgänglig på engelska. Genom att trycka på yes (ja) -tangenten kommer du till självtestets första steg. Tryck på start/stop (start/stopp)-tangenten för att avbryta självtestet.

Det automatiska testet inkluderar följande:

Test 1: Tryckknappstest

Alla tangenter på kontrollenheten testas. De motsvarande symbolerna visas när tangenterna trycks in. Tryck på enter i ungefär tre sekunder för att fortsätta till nästa steg i testprogrammet.

Test 2: Displaytest

Verifiera att alla pixlar tänds på displayen. Tryck på enter* och kontrollera att alla pixlar släcks. Tryck på enter* för att fortsätta.

* eller den övre vänstra programtangenten

Test 3: Summertest

Kontrollera att summern låter. Tryck på enter eller next (nästa) för att fortsätta.

Test 4: Kasset IR-test

IR-kassetten lampor tänds. Kontrollera att alla IR-lampor lyser. Av säkerhetsskäl är testet begränsat till 10 sekunder. Tryck på enter eller next (nästa) för att fortsätta.

Test 5: Fläkttest/kasset

Kassetten fläkt startas. Ljudet från fläkten bekräftar att den fungerar. Om torken är utrustad med två kassetter måste du upprepa test nr. 4 och 5 för den andra kassetten. Tryck på enter eller next (nästa) för att fortsätta.

Test 6: Lasertest

Rikta lasern mot objektet. Kontrollera att en röd, streckad cirkel syns på objektet. Tryck på enter eller next (nästa) för att fortsätta.

Test 7: Test av temperaturgivare

Rikta temperaturgivaren mot ett föremål med rumstemperatur. Temperaturen på displayen bör inte avvika från rumstemperaturen med mer än $\pm 3^{\circ}\text{C}$. Tryck på enter eller next (nästa) för att fortsätta.

Obs! Temperaturmätningen utförs som ett medelvärde för en yta i enlighet med kapitel 8.1.

Test 8: Test av avståndsgivare

Rikta avståndsmätaren mot ett föremål 0,3-1 m bort. Kontrollera att avståndet som visas på displayen överensstämmer med det manuellt uppmätta avståndet. En avvikelse på ± 3 cm är acceptabel. Tryck på enter eller next (nästa) för att fortsätta.

Test 9: Temperaturskydd

Datorkortet har en temperaturmätningseenhet som ses på displayen. Temperaturen visas i $^{\circ}\text{C}$ eller $^{\circ}\text{F}$ beroende på de inställningar du gjort.

Datorns livslängd förkortas om temperaturerna ligger över $70^{\circ}\text{C}/158^{\circ}\text{F}$ under drift. Om detta inträffar under torkning visas ett nytt fönster efter att torkcykeln är avslutad som säger "Warning High temp Pc (varning hög temperatur Pc)". Det kommer också att ske om temperaturen i kassetten överstiger $125^{\circ}\text{C}/257^{\circ}\text{F}$.

Om kassetten inre temperatur uppnår $140^{\circ}\text{C}/284^{\circ}\text{F}$, kommer processen att stängas av och ett larm utlöses.

Test slutfört

Det automatiska testet är nu slutfört. Tryck på enter eller next (nästa) för att avsluta.

9.4.20 48 Program Time Scale (tidsskala program)

Möjlighet att ändra mellan minuter och sekunder.

9.4.21 49 Proc. Alarm Temp. (processalarm temp.)

Möjlighet att ställa in maximal temperaturskillnad mellan aktuell och önskad temperatur ($5-99^{\circ}\text{C}$). Funktionen aktiveras i 9.4.2.

10. Programmeringsexempel

EX 1.

Flash off/FÖRVÄRMNING

Utgångstemperatur	20°C/86°F
Tid	4 min
Temperaturökning	15°C/59°F/min
Sluttemperatur	80°C/176°F

FULL EFFEKT/HÄRDNING

Utgångstemperatur	60°C/140°F
Tid	0 min
Temperaturökning	5°C/41°F/min

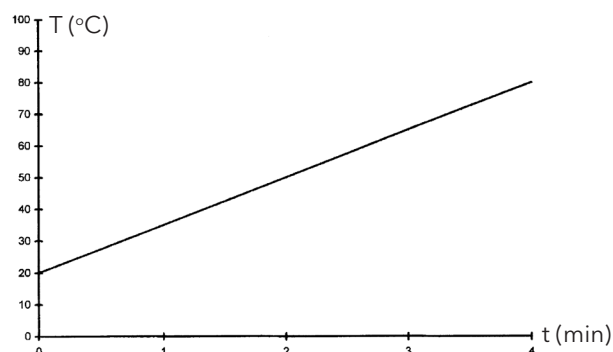

EX 2.

Flash off/FÖRVÄRMNING

Utgångstemperatur	20°C/86°F
Tid	4 min
Temperaturökning	20°C/86°F/min
Sluttemperatur	60°C/140°F

FULL EFFEKT/HÄRDNING

Utgångstemperatur	60°C/140°F
Tid	5 min
Temperaturökning	5°C/41°F/min
Sluttemperatur	60°C/140°F

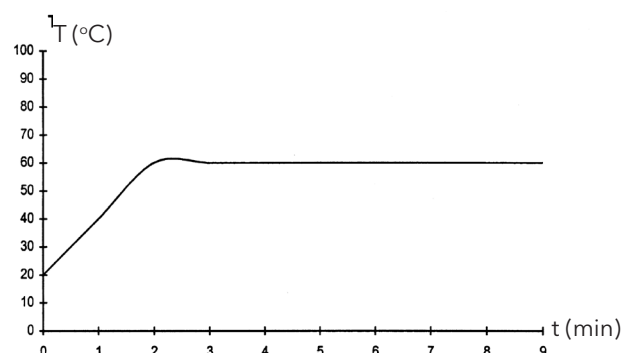

EX 3.

Flash off/FÖRVÄRMNING

Utgångstemperatur	20°C/86°F
Tid	4 min
Temperaturökning	10°C/50°F/min
Sluttemperatur	60°C/140°F

FULL EFFEKT/HÄRDNING

Utgångstemperatur	60°C/140°F
Tid	8 min
Temperaturökning	20°C/86°F/min
Sluttemperatur	110°C/230°F/min

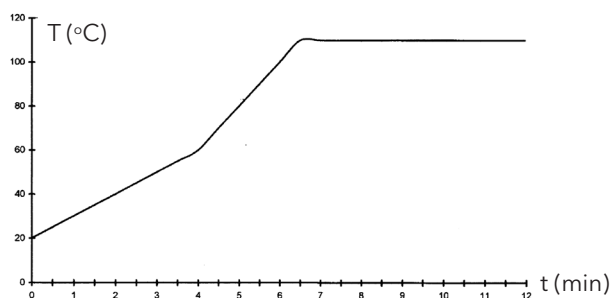

EX 4.

Flash off/FÖRVÄRMNING

Utgångstemperatur	20°C/86°F
Tid	6 min
Temperaturökning	20°C/86°F/min
Sluttemperatur	60°C/140°F

FULL EFFEKT/HÄRDNING

Utgångstemperatur	60°C/140°F
Tid	6 min
Temperaturökning	15°C/59°F/min
Sluttemperatur	90°C/194°F

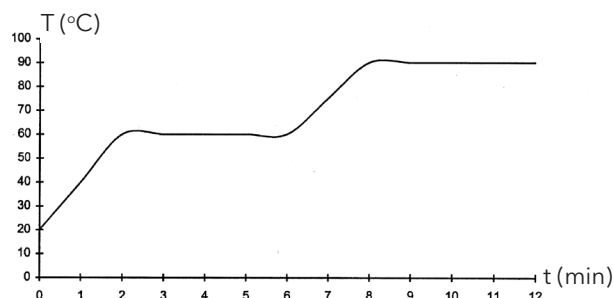

11. Underhåll och service

Varje vecka

Kontrollera att alla IR-lampor tänds när torken används. Trasiga IR-lampor kan orsaka ojämn värmefördelning över ytan.

Torka bort damm, som kan orsaka brand, från torken med en fuktig trasa. Kontrollera också att alla kablar är intakta. En skadad kabel kan innebära livsfara!

Varje månad

Kontrollera guldflektorerna. Skadade eller extremt smutsiga reflektorer kan överhätta reflektorhöljet och/eller kassetten.

Varje år

Räkna med att byta luftfiltret ungefär en gång om året. Du får ett meddelande i programvaran när det är dags att byta. När torken startas får du en indikation på hur mycket av filtertiden som har använts.

11.1 Filterbyte

Observera! Filtren är av engångstyp och ska inte återanvändas.

1. Använd en kniv eller skruvmejsel för att böja loss de två plastpluggarna i kassetten sidoplåtar.
2. Ta bort det använda filtret.
3. Sätt i det nya filtret så att IRT-logotypen är synlig från utsidan.
4. Placera filtrets långsida mitt emot de två plugghålerna på kassetten så som bilden visar.
5. Tryck in filtret tills de två "tryck-in-pluggarna" av plast kan sättas tillbaka.
6. Återställ filtertiden. Logga in på Avancerade inställningar enligt kapitel 9.1 och 9.2. Bläddra fram till parameter 45 och tryck på Yes (Ja) för att återställa filtertiden.

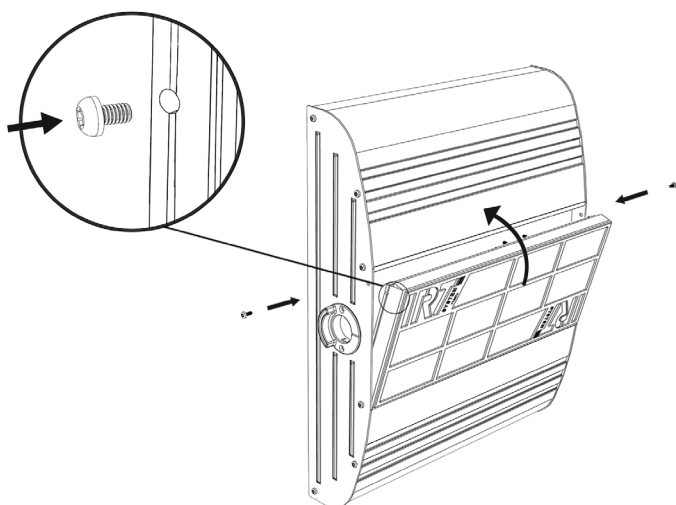

11.2 Byte av IRT-lampa

Observera! Rör inte vid den guldbelagda reflektorn på den nya IR-lampan med fingrarna.

Ta bort skyddspapperet på IR-lampan efter att du har installerat den.

1. Dra ut kontaktdonet ur vägguttaget.
2. Lossa de tre övre skruvarna på kassetten frontplatta.

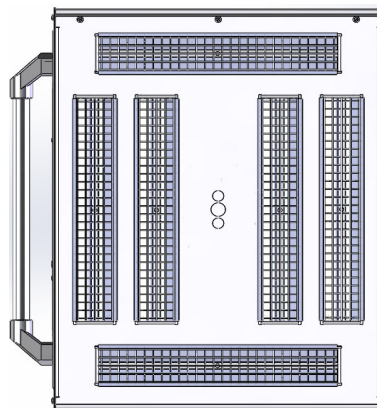

3. Ta ut kabelstickkontakten.
4. Lossa de fyra skruvarna på reflektorns ändar och ta bort reflektorn från plattan.

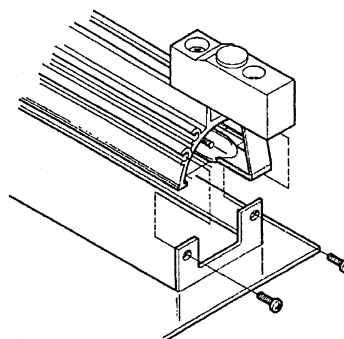

5. Ta bort skyddsgallret och lossa lampan vid ändarna.

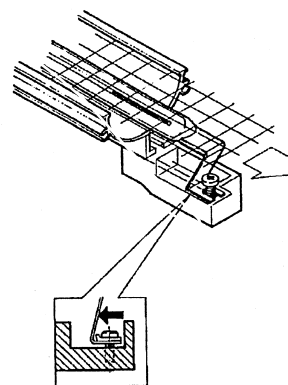

6. Montera nya lampor i omvänd ordning.

11.3 Byte av gasfjäder

Om torken inte stannar i den högsta eller lägsta positionen utan faller eller höjs av sig själv, dra åt de 4 bultarna som indikeras med bokstaven "C" i bild 2. Om armen inte stannar kvar i önskat läge eller om den är för tung att justera, byt ut gasfjädern.

Observera! På grund av den höga vikten och komplexiteten rekommenderas att två personer eller en person med en lyftenhet utför denna uppgift.

1. Ta bort de fyra skruvar som håller plattan som finns på båda sidor om armen. (bild 1)
2. Placera den parallellarmen i den mest upprätta positionen. (bild 2)
3. Innan stiften som håller gasfjädern tas bort bör så mycket tryck som möjligt frigöras från gasfjädern. För att göra detta, lyft armen en aning tills stiften är lösa.
Observera! När gasfjädern inte är säkrad med stift och låsringar kan armen när som helst falla ner tungt från dess upprätta position och skapa stor fara.
4. Ta bort låsringarna och de två stiften. Flytta gasfjädern en aning uppåt/framåt och ta sedan bort den. (bild 2)
5. Placera den nya gasfjädern i samma riktning som den gamla. Montera tillbaka i omvänd ordning.



Obs! Se till att låsringarna sätts tillbaka ordentligt.

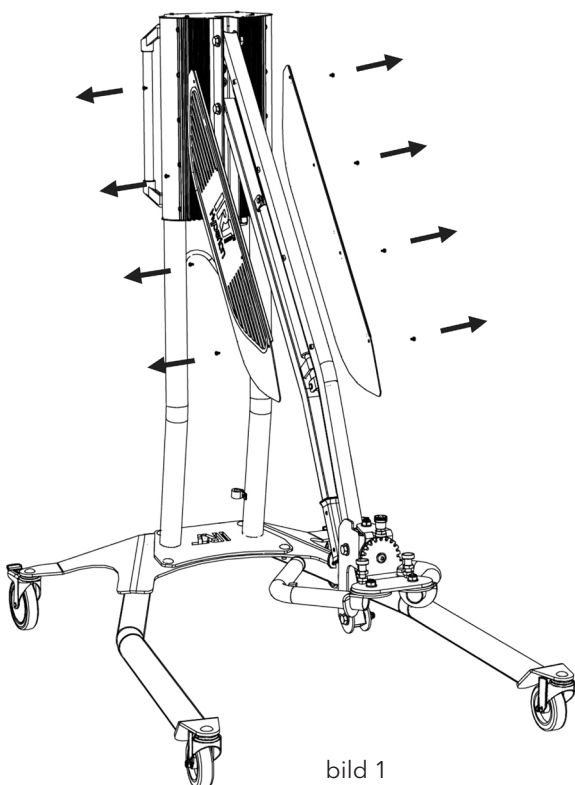

12. Vanliga reservdelar

Kontakta din distributör för information om den kompletta reservdelslistan. Följande reservdelar är de mest vanliga.

Artikel	Artikelnr.
Lampa 1 kW	102700
Lampa 2 kW	102699
Filter	195960
Gasfjäder 850 N (en kasset)	711464
Gasfjäder 1400 N (två kassetter)	713614
Pyrometer kit (en kasset)	714177
Pyrometer kit (två kassetter)	714207
Avståndsmätare	711328
Halvlederrelä	750227
Fläkt 92x92 mm	733547
Fläkt 120x120 mm	714296
Tangentbord	750366
Transformator	750300

Reservdelar till 424, 425 och 428 DTP hänvisar till manual: 701014 IRT 42x DTP Assembly and Complementary Instruction to 701012.

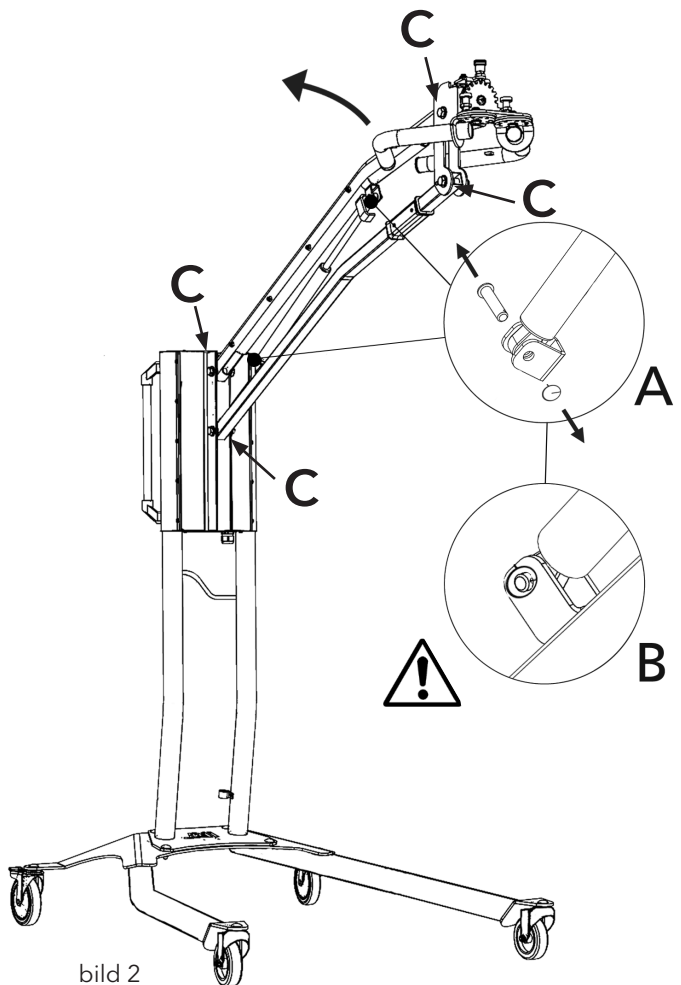

13. EG-försäkrans om överensstämmelse

Enligt provningsinstitut och enligt maskindirektivet definieras IRT-produkterna i denna handbok inte som maskiner, varför maskindirektivreferensen inte kan inkluderas med denna försäkrans.

I enlighet med EN ISO 17050-1:2010

Vi, Hedson Technologies AB
Box 1530, SE 462 28
Vänersborg, Sverige

förklarar på vårt fulla ansvar att produkten

IRT 464 DTP, IRT 424 DTP, IRT 425 DTP, IRT 428 DTP, IRT 2x424 DTP, IRT 2x425 DTP och IRT 2X428 DTP

som används för att accelerera torkningen/härdningen av färg och färgrelaterade material till vilken denna försäkrans relaterar uppfyller följande standarder;

EN 60335-1:2002 Säkerhetsstandard
+A11+A1+A12+A2 för hushållsapparater och liknande
+A13+A14+A15 elektrisk utrustning. Allmänna krav.

EN 60335-2-45:2002 Säkerhetsstandard för
+A1+A2 hushållsapparater och liknande elektrisk utrustning.
Särskilda krav.

EN 61000-6-3 Elektromagnetisk kompatibilitet, generella emissionsfordringar.

EN 61000-6-2 Elektromagnetisk kompatibilitet, generella immunitetsfordringar.

EN ISO 9001 Kvalitetsstyrningssystem

EN 61000-3-11 Elektromagnetisk kompatibilitet

Försäkrans om överensstämmelse:

Det maximala värdet för systemimpedansen (Z_{max}) är 0,044 ohm för faslinjerna och 0,030 ohm för det neutrala vid skärningspunkten mellan elnätet och en användares installation.

i enlighet med bestämmelserna i de senaste versionerna av följande direktiv

2014/35/EU Lågspänningsdirektivet

2014/30/EU Direktiv om elektromagnetisk kompatibilitet

2011/65/EU Begränsning av användning av vissa farliga ämnen i elektrisk och elektronisk utrustning

Arlöv, Sweden March 3rd, 2016

HEDSON TECHNOLOGIES AB
Technology Division



Magnus Björnström

CEO

1. Campo di applicazione

L'essiccatore è utilizzato per accelerare l'essiccazione/indurimento di stucco, fondo riempitivo, smalto di base e smalto trasparente. Questo si applica ai prodotti sia a base d'acqua che a base di solvente. Il suo luogo di applicazione è nella zona di pretrattamento e nella zona di finitura. Nell'ambito dell'industria automobilistica e di riparazione dei veicoli, viene utilizzato per indurire piccole zone prima della lucidatura. Per ridurre il rischio di esplosione, non utilizzare in cabine di verniciatura o entro un raggio di 5 m dalle operazioni di verniciatura.

2. Descrizione del prodotto

L'essiccatore è un apparecchio essenziale per la riparazione di piccole e medie aree di vernice. Il facilmente manovrabile IRT 464 DTP è dotato di una o due plafoniere compatte. Ogni plafoniera è munita di sei lampade a raggi infrarossi (IR) con riflettori laminati in oro e un ventilatore. La plafoniera può essere regolata facilmente grazie ad una molla a gas ed alla sua particolare struttura. Le lampade a raggi infrarossi possono essere sostituite con facilità e i riflettori sono protetti da danni meccanici con una rete. L'essiccatore ha una selezione di programmi sofisticati.

2.1 Vantaggi specifici

2.1.1 Qualità superiore

Utilizzando l'essiccatore quando si indurisce lo stucco migliora anche la qualità dello smalto finale.

L'indurimento a raggi infrarossi a onde corte consente l'indurimento dello smalto dall'interno e dall'esterno. Questo impedisce ai solventi di rimanere intrappolati all'interno dello smalto e garantisce un indurimento rapido e ad alta qualità.

2.1.2 Tempi di essiccazione ridotti

Per 60 cm di distanza

MATERIALE	MINUTI
Stucco	5-6
Fondo Riempitivo Luminoso	10-15
Fondo Riempitivo Scuro	10-15
Base di acqua	4-6
Smalto di base	4-8
Smalto finale	10-15
Smalto trasparente	10-15
Fondo riempitivo di plastica	10-15
Smalto finale di plastica	13-17
Smalto trasparente di plastica	13-17
Aumento finale	2-4
Indurimento morbido	13-17

2.1.3 Temperatura regolata

L'essiccatore è munito di un pirometro che controlla attentamente la temperatura degli oggetti. Il computer non misura soltanto la temperatura massima consentita ma anche l'aumento della temperatura. Assicura che la temperatura di essiccazione/indurimento programmata venga mantenuta, ottenendo in tal modo un indurimento ottimale, senza il rischio di "bruciature eccessive".

2.1.4 Forma hi tech dei riflettori a raggi infrarossi a onde corte

L'utilizzo di riflettori a raggi infrarossi a onde corte e laminati in oro dalla forma hi tech presenta dei vantaggi importanti. Per prima cosa, è possibile ottenere un minore consumo energetico irradiando solamente le zone necessarie senza riscaldare l'aria. In secondo luogo, è possibile ottenere una temperatura di superficie più uniforme distribuendo l'energia in modo uniforme. In terzo luogo, si ottiene una maggiore superficie di essiccazione. Infine, meno radiazione al di fuori dell'area di indurimento.

2.2 Dati tecnici

Tutti gli essiccatori emettono radiazioni a onde corte con un picco a 1120 nm. Le immagini qui sotto mostrano la superficie massima di asciugatura quando l'asciugatrice in questione viene utilizzata nel 60 cm di distanza da una lamiera nera. Per 424, 425 e 428 DTP si riferisce a manuale: 701014 IRT 42x DTP Assembly and Complementary Instruction to 701012.

IRT 464 DTP 4-1 PcAuto Superficie di essiccazione

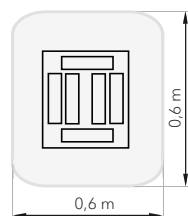

Tensione	380 - 420 V		440 - 480 V		230 V	
	3~ PE		2~ PE	3~ PE	2~ PE	3~ PE
Frequenza	50 - 60 Hz		50 - 60 Hz		50 - 60 Hz	
Corrente	9 A	14 A	13 A	9 A	26 A	15 A
Potenza	6 kW	10 kW	6 kW	6 kW	6 kW	6 kW
Fusibile**	10 A*	16 A*	16 A*	10 A*	30 A*	30 A*
Temp di essiccazione	Max. 170 °		Max. 170 °		Max. 170 °	
Livello di rumore	<70 dB(A)		<70 dB(A)		<70 dB(A)	

IRT 464 DTP 4-2 PcAuto IRT 464 DTP 4-20 PcAuto Superficie di essiccazione

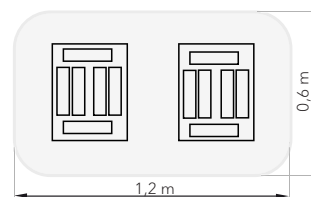

Tensione	380 - 420 V		440 - 480 V		230 V	
	3~ PE		2~ PE	3~ PE	1~ PE	3~ PE
Frequenza	50 - 60 Hz		50 - 60 Hz		50 - 60 Hz	
Corrente						
4 - 2 PcA	16 A	29 A	26 A	16 A	48 A	30 A
4 - 20 PcA	17 A	29 A	26 A	16 A	-	30 A
Potenza	12 kW	20 kW	12 kW	12 kW	12 kW	12 kW
Fusibile**						
4 - 2 PcA	16 A*	32 A*	30 A*	16 A*	-	30 A*
4 - 20 PcA	Max. 100 A	Max. 100 A	30 A*	16 A*	-	30 A*
Temp di essiccazione	Max. 170 °		Max. 170 °		Max. 170 °	
Livello di rumore	<70 dB(A)		<70 dB(A)		<70 dB(A)	

* MCB (interruttore differenziale in miniatura) tipo C o D. Tipo di fusibile normale lento. ** L'essiccatore a infrarossi deve essere munito del fusibile raccomandato. Peso, dimensioni e etichetta di identificazione del prodotto sull'ultima pagina.

3. Istruzioni per l'uso

Il titolare dell'essiccatore è tenuto a predisporre istruzioni per l'uso in forma chiara, sulla base delle condizioni presenti sul posto di lavoro, e di renderle disponibili a tutti gli operatori che devono attenersi alle istruzioni per l'uso. Questo apparecchio non è destinato all'uso da parte di persone (compresi i bambini) con capacità fisiche, sensoriali o mentali ridotte, o in ogni caso prive di esperienza e familiarità con il prodotto, a meno che non si trovino sotto la supervisione e guida, relativamente all'uso dell'apparecchio, di una persona responsabile della loro sicurezza. I bambini devono essere supervisionati per assicurarsi che non giochino con l'apparecchio.

Smaltire i prodotti usati presso la struttura di protezione ambientale più vicina per il riciclaggio. Per ragioni di sicurezza, l'essiccatore a infrarossi deve essere munito del fusibile massimo raccomandato, vedere le tabelle al capitolo 2.2.

4. Istruzioni di sicurezza

L'essiccatore mobile non deve essere esposto ai vapori di vernice, polvere di levigatura o solventi a causa di pericolo d'incendio. Esso prolungherà la durata di servizio dell'essiccatore. Lasciar raffreddare l'essiccatore sufficientemente. La distanza dall'oggetto che deve essere essiccato deve essere sufficiente. In caso contrario c'è rischio d'incendio o di esplosione. Conservare tutti i materiali infiammabili ad una distanza sufficiente dalla superficie calda dell'essiccatore.

4.1 Rischi

Rovesciamento

Il rischio di rovesciamento aumenta quando il braccio è situato in posizione verticale. Anche girare entrambe le plafoniere su un lato fa aumentare il rischio di rovesciamento.

Incendio ed esplosione

Per ridurre il rischio di esplosione, non utilizzare in cabine di verniciatura o entro un raggio di 5 m dalle operazioni di verniciatura.

Non immagazzinare, preparare o utilizzare materiali contenenti solvente entro un raggio di 5 m dall'essiccatore mobile. I materiali infiammabili non devono essere posizionati accanto a un dispositivo di essiccazione in uso. Con il controllo della temperatura disattivato, la temperatura potrebbe alzarsi rapidamente e il rischio di incendio aumenta, specialmente se la distanza dal pezzo è inferiore a 60 cm. Non puntare mai la plafoniera verso materiali altamente infiammabili.

Impianto elettrico

L'essiccatore mobile opera con una tensione elettrica alta, che può essere molto pericolosa. Prima di accedere alle parti sotto tensione, disinserire il connettore principale dalla presa a muro. Solo gli elettricisti professionisti possono avere l'accesso diretto ai componenti elettrici.

Se il cavo di alimentazione è danneggiato, deve essere sostituito dal produttore, da un agente addetto all'assistenza o da una persona con simili qualifiche per evitare l'insorgere di un pericolo.!



AVVERTENZA! Radiazione termica intensiva. Le mani, il viso e le altre parti del corpo devono essere esposte il meno possibile alla radiazione termica.

5. Istruzioni per il montaggio

Vedere il documento a parte per istruzioni dettagliate. Il nome del documento è;

- 713847 Manuale di montaggio dell'essiccatore mobile
- 713683 Manuale di montaggio del IRT3-20/IRT 4-20 Rail system
- 701014 IRT 42x DTP Assembly and Complementary Instruction to 701012

6. Istruzioni per il funzionamento

6.1 Tastiera



6.2 Display

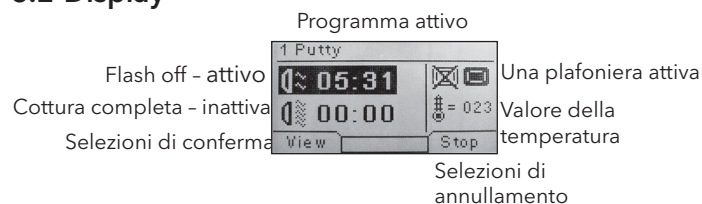

6.3 Modalità programma

Questa modalità è per l'uso quotidiano. Aiuta a far funzionare l'essiccatore con i programmi preinstallati e a modificare le impostazioni dei programmi.

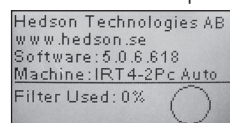

Per entrare nella modalità di programma, accendere l'interruttore principale. Quando si avvia l'essiccatore, comparirà una schermata di informazioni per due secondi. Premendo il tasto di conferma o annullamento queste informazioni verranno visualizzate finché i tasti non vengono rilasciati. Il diagramma indica l'utilizzo del filtro della plafoniera e notifica quando è arrivato il momento di cambiare il filtro. Per sostituire il filtro, vedere il capitolo "11.1 Sostituzione del filtro".

6.4 Modalità impostazioni

La modalità Impostazioni consente di modificare i parametri avanzati del sistema. Grazie al sistema di controllo avanzato contenuto in questo essiccatore mobile, è possibile modificare una varietà di impostazioni. Solitamente questo non fa parte dell'uso quotidiano. Per entrare nella modalità impostazioni, premere entrambi i tasti freccia quando si riporta l'interruttore principale in posizione 1. Leggere il capitolo 9 per ulteriori informazioni.

7. Modalità programma – Regole generali per la navigazione nel software

- Il display mostra le opzioni definite dal software nei campi nell'angolo inferiore.
- Per regolare i valori utilizzare i **tasti freccia**.
- Per spostarsi al display precedente senza salvare, premere **annulla**.

7.1 Navigazione di base

Sono presenti dodici programmi predefiniti e tre vuoti. Tutti e 15 i programmi hanno posizioni, nomi e parametri di essiccazione modificabili. Scorrere in su o in giù utilizzando i **tasti freccia**, premere **seleziona** per avviare il programma oppure **visualizza** per modificare.

1. Stucco	6. Smalto finale	11. Aumento finale
2. Fondo Riempitivo Luminoso	7. Smalto trasparente	12. Indurimento morbido
3. Fondo Riempitivo Scuro	8. Fondo riempitivo di plastica	13. Programma libero
4. Base di acqua	9. Smalto finale di plastica	14. Programma libero
5. Smalto di base	10. Smalto trasparente di plastica	15. Programma libero

7.2 Eseguire

7.2.1 Controllo della distanza

La distanza viene indicata sul display. Regolare la distanza desiderata. (60 cm è di default) Se la misurazione fallisce, compare "controllare la distanza manualmente". Utilizzare i tasti sulla tastiera per passare da una o due plafoniere attive o per attivare/disattivare il controllo della temperatura. Vedere il capitolo 8.1.

7.2.2 Avviamento dell'essiccazione

Premere start per iniziare la sequenza di essiccazione. Inizierà il conto alla rovescia del tempo rimanente di "flash off". Una volta terminato il conto alla rovescia, il programma passa automaticamente alla modalità cottura completa.

7.2.3 Grafico del programma

Questo grafico è disponibile quando il controllo della temperatura è attivo. Il grafico descrive la temperatura target, effettiva e il tempo rimanente. Vedere il capitolo 8.1.

7.2.4 Valori del programma

Questi sono gli stessi valori indicati nel grafico del programma (7.2.3), tranne per il tempo rimanente, ma comprendono anche la capacità della potenza utilizzata della macchina ed il consumo di energia dell'attuale sequenza di essiccazione.

Nota! Un controllo della temperatura inattivo non mostra i valori della temperatura.

7.2.5 Consumo di energi

Il consumo di energia totale viene mostrato per le ultime 10 sequenze di essiccazione.

7.2.6 Essiccazione completata

Una volta scaduti i tempi di flash off e cottura completa il software torna al punto 7.1.

Nota! Per prolungare la durata di servizio delle lampade, i ventilatori continueranno a funzionare per il raffreddamento. Dopo tre minuti, si spengono automaticamente.

Nota! Una volta completato il programma di essiccazione il controllo della temperatura si riattiverà automaticamente.

7.3 Modifica

7.3.1 Proprietà

I valori del programma selezionato verranno visualizzati sul display. Premendo il pulsante "controllo della temperatura" il software passa tra le proprietà con e senza il controllo della temperatura. Un cambiamento di ogni proprietà è indipendente da quella degli altri. Per ulteriori informazioni, vedi capitolo 8.1.

7.3.2 Codice PIN

Utilizzare i tasti freccia per impostare la cifra corretta. Premere Invio per confermare e modificare la seconda, terza e quarta cifra nel codice PIN avanzato.

Nota! Un codice PIN inserito è valido per tutte le voci finché l'interruttore principale non viene spento. Vedere il capitolo 9.2 per informazioni sul "codice PIN avanzato".

7.3.3 Modifica dei parametri di prog.

Una volta selezionato, modificare il valore dei parametri con i tasti freccia. Premere Invio per modificare il valore successivo e così via. Premendo Invio per l'ultimo valore porta l'utente alla modifica della posizione e del nome del programma. Premere annulla per uscire a 7.3.1 senza salvare alcun parametro.

7.3.4 Modifica posizione/nome prog

Una volta selezionato, modificare il numero del programma con i tasti freccia. Premere invio per confermare e modificare il simbolo successivo.

7.3.5 Espansione dei passi del programma

Quando il processo di essiccazione richiede più di due passaggi standard, è possibile espandere il numero di fasi del ciclo di asciugatura collegando al programma successivo. Inizia dal punto 7.3.4 e premere "Enter" (Invio) fino a visualizzare il "Link to next program" (Link al prossimo programma) sullo schermo. Selezionare con i tasti freccia "Yes" o "No" (Sì o No), e premere "Save" (Salvare). Il link per il prossimo programma rimarrà fino a quando non viene disattivata (No). Utilizzare il programma 13, 14 o 15, in quanto questi sono programmi disponibili con valori preimpostati.

Nota! La modifica del numero modificherà anche la posizione del programma nell'elenco programmi.

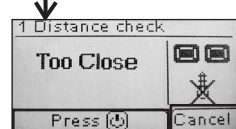
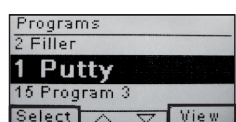

Stop o annulla
torna a 7.1.

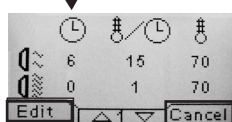
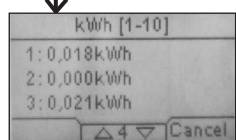
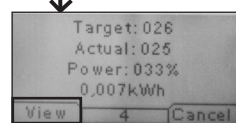
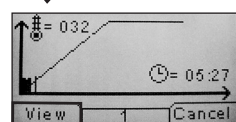
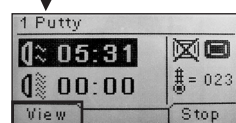

Stop o annulla
torna a 7.1.

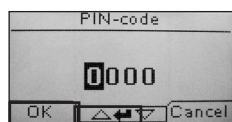

Utilizzare i tasti
freccia per
impostare i numeri.

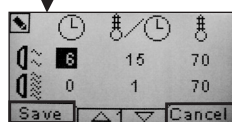

Il programma
torna a 7.3.1.

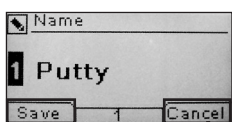

Il programma
torna a 7.3.1.

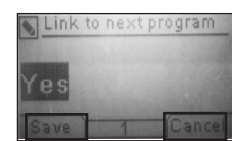

Il programma
torna a 7.3.1.

8. Info per l'uso prolungato

8.1 Controllo della temperatura

L'essiccatore mobile è munito di un controllo automatico della temperatura. Questo consente risultati di essiccazione/indurimento ottimali nel più breve tempo possibile.

Le proprietà quando il controllo della temperatura è acceso sono i seguenti:

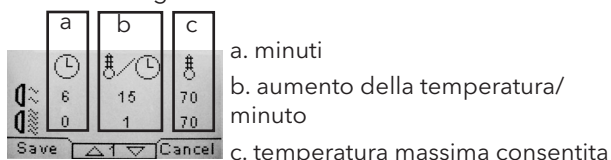

Il controllo della temperatura (pirometro) misura la temperatura media su una superficie. Il diametro di questa superficie è pari a metà della distanza 1/15 tra la plafoniera a raggi infrarossi e il pezzo da essiccare. L'indicatore laser indica dove viene effettuato il controllo della distanza. Questo indicatore si avvicina anche al centro della misurazione della temperatura.

In modalità impostazioni, è possibile regolare il limite breve e lungo di una "corretta" misurazione della distanza. La distanza corretta predefinita è compresa tra 55 e 65 cm.

Nota! La temperatura viene misurata come media della superficie misurata (valore del diametro predefinito 4 cm). Assicurarsi che la superficie di misurazione sia posizionata correttamente. Assicurarsi di non misurare la temperatura su vetro, pneumatici o sull'esterno del pezzo. Altrimenti, il risultato tra i valori della temperatura programmata e i valori effettivi potrebbe essere diverso. Questo potrebbe portare a risultati insoddisfacenti e se viene attivato l'allarme di processo l'essiccazione/indurimento saranno arrestati.

Di conseguenza, per superfici inferiori a 4 cm che il controllo della temperatura non è in grado di leggere, consigliamo di disattivare il controllo della temperatura. Per disattivare permanentemente il controllo temp. vedere il capitolo 9.4.8. Con il controllo della temperatura disattivato le proprietà del programma sono i seguenti:

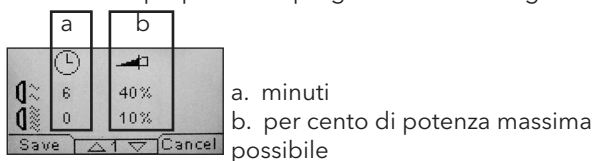

Le impostazioni del programma, con o senza il controllo della temperatura attivato, lavorano indipendentemente l'uno dall'altro.

8.2 Allarme di processo

Per rilevare scostamenti della temperatura, l'essiccatore mobile è munito di un allarme di processo.

Se la differenza tra la temperatura corrente e la temperatura richiesta è di oltre 30 °C, il messaggio

"Avvertenza! Errore di processo" compare nel display e l'essiccatore si spegne automaticamente.

Questa avvertenza deve essere confermata premendo Invio. Così facendo, il programma viene terminato.

In caso di allarme di processo, verificare che il dispositivo di misurazione della temperatura (pirometro) sia allineato correttamente sulla superficie da essiccare e che non registri temperature di materiali indesiderati.

9. Modalità Impostazioni

9.1 Accesso

Per entrare nella modalità impostazioni per prima cosa è necessario "effettuare l'accesso". Premere entrambi i tasti freccia mentre si accende l'interruttore principale. Il display richiederà un codice PIN.

9.2 Codice PIN

Utilizzare i tasti freccia per inserire la cifra corretta. Premere Invio per confermare e modificare la seconda, terza e quarta cifra del codice.

Non è richiesto alcun codice per le impostazioni di base, basta premere OK per il codice predefinito di 0000. Per modificare questo codice, leggere il capitolo "9.4.5 Codice PIN di base".

Codice PIN avanzato **5780**

Utilizzato per le regolazioni dei programmi e le impostazioni avanzate. Per modificare questo codice, leggere il capitolo 9.4.13 "Codice PIN avanzato".

Attenzione! Un codice PIN inserito è valido globalmente nel software finché l'interruttore principale è disattivato, es. se si entra nella modalità impostazioni avanzate e quindi si esce alla modalità programma. La modifica del programma sarà ancora editabile finché l'accensione principale non viene spenta.

9.3 Navigazione

Per regolare un'impostazione, premere modifica. Per tornare dalla modalità modifica alla modalità impostazioni senza salvare, premere annulla.

Nota! Se si preme esci dalla modalità impostazioni, si verrà ridiretti alla "modalità programma". Sarà quindi necessario ripetere dal punto "9.1 Accesso" per entrare nuovamente nella "9.4 modalità Impostazioni".

Esempio di navigazione:

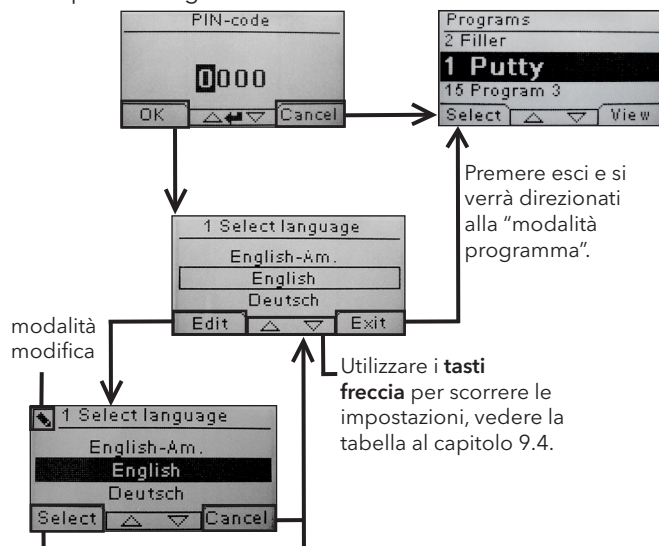

Utilizzare i tasti freccia per modificare la lingua e **seleziona** per confermare.

9.4 Impostazioni

Cap.	Panoramica	disponibile in	
		Di base	Avanzata
8.4.1	1 Selezione della lingua		x
8.4.2	3 Allarme di processo		x
8.4.3	4 Unità Temp		x
8.4.4	5 Segnalatore acustico	x	x
8.4.5	7 Codice PIN di base		x
8.4.6	8 Lim. dist breve		x
8.4.7	9 Lim dist lunga		x
8.4.8	15 Ctrl Temperatura		x
8.4.9	16 Contrasto Disp.	x	x
8.4.10	18 Distanza		x
8.4.11	23 Tempo Filtro		x
8.4.12	25 Modalità Contin.		x
8.4.13	36 Codice PIN avanzato		x
8.4.14	37 Unità Dist		x
8.4.15	43 Codice Avanzato		x
8.4.16	44 Reimpostazione impostazioni		x
8.4.17	45 Reimpostazione del timer del filtro		x
8.4.18	46 Statistiche	x	x
8.4.19	47 Esecuzione del test di autodiagnosi	x	x
8.4.20	48 Programma Scala		x
8.4.21	49 Proc. Allarme Temp.		x

9.4.1 1 Selezione della lingua

Utilizzare i tasti freccia su e giù per scorrere le quattordici lingue diverse (disposte in ordine alfabetico) finché non compare la lingua corretta. Premere seleziona per confermare.

Se si passa accidentalmente a una lingua sconosciuta, accendere l'interruttore principale mentre si preme il tasto "plafoniera in uso". A quel punto l'essiccatore si avvierà in lingua inglese britannico.

9.4.2 3 Allarme di processo

Utilizzare i tasti freccia su e giù per impostare l'allarme su attivo o meno. Premere seleziona per confermare. Per le impostazioni audio dell'allarme, vedere "9.4.5 Segnalatore acustico". Valore predefinito è attivo.

9.4.3 4 Unità Temp

°C e °F vengono visualizzati sullo schermo. Utilizzare i tasti freccia su e giù per selezionare l'unità temperatura corretta. Confermare l'unità selezionata premendo seleziona. Valore predefinito è C.

9.4.4 5 Segnalatore acustico

È possibile disattivare/attivare gli effetti sonori utilizzando i tasti freccia per selezionare no/sì. Premere seleziona per confermare. Valore predefinito è ON.

9.4.5 7 Codice PIN di base

È possibile modificare il codice PIN per impedire un accesso autorizzato alle impostazioni di base, come descritto nella tabella al capitolo 9.4. Per fare ciò, utilizzare i tasti

freccia su e giù per modificare la prima cifra, premere seleziona per confermare. Continuare con la seconda, terza e quarta cifra. Una volta completato, premere seleziona per confermare il nuovo codice PIN a quattro cifre. Valore predefinito è 0000.

9.4.6 8 Limite di Distanza Breve

L'impostazione originale per il corretto limite di distanza breve è 55 cm. È possibile modificare il valore per il limite di distanza breve da 35 a 95 cm. Impostazioni superiori a 80 cm non sono consigliate. Premere seleziona per confermare.

9.4.7 9 Limite di Distanza Lunga

L'impostazione originale per il corretto limite di distanza lunga è 65 cm. È possibile modificare il valore per il limite di distanza lunga da 40 a 130 cm. Impostazioni superiori a 100 cm non sono consigliate. Premere seleziona per confermare.

9.4.8 15 Ctrl Temperatura

È possibile selezionare se si desidera attivare o disattivare permanentemente il controllo della temperatura (pirometro).

Nota! Se si disattiva il controllo della temperatura nella modalità impostazioni non è possibile attivarlo nella modalità programma.

I grafici e i valori della temperatura non saranno accessibili quando questa funzione è disattivata. Al contrario il software opererà con i livelli di potenza, ovvero la percentuale di capacità massima. Valore predefinito è ON.

9.4.9 16 Contrasto Disp.

È possibile modificare il contrasto del display su scala da chiaro a scuro (25-75). Scorrere tra i valori con i tasti freccia su e giù e premere seleziona per confermare.

9.4.10 18 Distanza

È possibile modificare la misurazione della distanza tra centimetri e testo. Se viene scelto il testo, la distanza è indicata sul display come "troppo vicino", "troppo lontano" o "corretto". Se misurazione fallisce "distanza di controllo manuale" appare.

9.4.11 23 Tempo Filtro

Il valore predefinito è 400 ore di funzionamento. Al raggiungimento di questo tempo, viene visualizzato il messaggio di avviso per la sostituzione del filtro.

Se l'essiccatore mobile è posizionato in un ambiente polveroso, si consiglia di passare a una durata di servizio del filtro più breve.

Nota! Ricordare che, se il filtro è eccessivamente sporco, la durata di esercizio della lampada risulterà ridotta a causa dell'alterazione del processo di raffreddamento.

Per reimpostare, vedere "9.4.17 Reimpostazione del timer del filtro".

9.4.12 25 Modalità Contin.

La modalità continua è per scopi dimostrativi di vendita.

9.4.13 36 Codice Pin avanzato

Per modificare il codice in base alle proprie preferenze, utilizzare i tasti freccia su e giù per modificare la prima cifra, premere seleziona per confermare. Continuare con

la seconda, terza e quarta cifra. Una volta completato, premere **selezione** per confermare il nuovo codice PIN a quattro cifre.

Avvertenza! Assicurarsi di memorizzare il nuovo codice.

9.4.14 37 Unità Dist

Questa funzione consente di modificare il tipo di unità tra centimetri o pollici.

9.4.15 43 Codice Avanzato

È possibile attivare/disattivare la richiesta di un codice PIN. Questo annullerà la richiesta del codice PIN in modalità programma e il codice 0000 fornirà l'accesso alle impostazioni avanzate.

Premere **selezione** per confermare la scelta.

9.4.16 44 Reimpostazione delle impostazioni Prog.

È possibile reimpostare le impostazioni di fabbrica pre-programmate per tutti i programmi. Confermare premendo **si**.

Nota! Anche i programmi 13-15 ricompariranno vuoti come dalla fabbrica.

9.4.17 45 Reimpostazione del timer del filtro

Dopo la sostituzione di un filtro sulla/e plafoniera/e, riavviare il timer del filtro con questa impostazione. Confermare premendo **si** per reimpostare il conteggio del tempo filtro.

Per regolare il valore nel timer del filtro, vedere il capitolo 9.4.11.

9.4.18 46 Statistiche

Sono disponibili le seguenti informazioni:

Tempo di funzionamento

Vengono visualizzate le ore e i minuti di funzionamento complessivi.

Accensioni

Viene visualizzato il numero complessivo di accensioni dell'essiccatore.

Σ Totale consumo di energia

Mostra il consumo di energia totale.

Φ Consumo medio

Mostra il consumo medio per tutte le sequenze.

9.4.19 47 Esecuzione del test di autodiagnosi

Per quest'essiccatore è stato sviluppato il miglior software di rilevamento di difetti sul mercato. Durante questo test è possibile testare tutti gli input e output rilevanti al e dal computer. Il test dà la possibilità di verificare in modo rapido e accurato la funzione dei diversi componenti dell'essiccatore.

Questa procedura di test è disponibile solamente in inglese. Premendo il tasto **si** si entra nella prima procedura di autodiagnosi. Per uscire dall'autodiagnosi, premere il tasto **start/stop**.

L'autodiagnosi comprende i seguenti test:

Test 1: Test dei tasti

Test di tutti i tasti del pannello di comando. Premendo i tasti vengono visualizzati i relativi simboli sul display. Premere **Invio** per circa tre secondi per proseguire al passaggio successivo del programma di test.

Test 2: Test del display

Verificare che tutti i pixel si illuminino sul display. Premere **Invio*** e verificare che tutti i pixel si spengano. Premere **Invio*** per continuare.

* o il tasto del software in alto a sinistra

Test 3: Test del segnalatore acustico

Verificare che il segnalatore acustico suoni. Premere **Invio** o **Avanti** per continuare.

Test 4: Test dei raggi infrarossi della plafoniera

Si accendono le lampade della plafoniera a raggi infrarossi. Accertarsi che si accendano tutte le lampade a infrarossi. Per ragioni di sicurezza il test ha durata massima di 10 secondi. Premere **Invio** o **Avanti** per continuare.

Test 5: Test della ventola/plafoniera

Si avvia la ventola della plafoniera. A conferma, si sente il rumore delle ventole. Se l'essiccatore è dotato di due plafoniere, occorre ripetere il test n. 4 e 5 per l'altra plafoniera. Premere **Invio** o **Avanti** per continuare.

Test 6: Test del laser

Puntare il laser verso il pezzo. Verificare che un puntino rosso e rotondo sia visibile sul pezzo. Premere **Invio** o **Avanti** per continuare.

Test 7: Test del sensore della temperatura

Puntare il sensore della temperatura verso un pezzo che si trovi a temperatura ambiente. La temperatura sul display non deve scostarsi dalla temperatura ambiente per più di $\pm 3^{\circ}\text{C}$ o $\pm 5^{\circ}\text{F}$. Premere **Invio** o **Avanti** per continuare.

Nota! La misurazione della temperatura viene effettuata come media di una superficie in base al capitolo 8.1.

Test 8: Test del sensore di distanza

Puntare il sensore di distanza verso il pezzo a una distanza di 0,3-1 m. Verificare che la distanza visualizzata sul display corrisponda alla distanza misurata manualmente. Uno scostamento di ± 3 cm è accettabile. Premere **Invio** o **Avanti** per continuare.

Test 9: Sensori della temperatura

La scheda del computer è dotata di un dispositivo di misurazione della temperatura visualizzato sul display.

La temperatura viene visualizzata in $^{\circ}\text{C}$ o $^{\circ}\text{F}$, a seconda dell'impostazione scelta dall'utente.

La durata del computer verrà accorciata se le temperature sono al di sopra di $70^{\circ}\text{C}/158^{\circ}\text{F}$ durante il funzionamento.

Se questo si verifica durante l'essiccazione, comparirà una nuova finestra dopo il completamento del ciclo di essiccazione con la dicitura "avvertimento temp. PC elevata".

Questo si verifica anche se la temperatura della plafoniera supera i $125^{\circ}\text{C}/257^{\circ}\text{F}$.

Se la temperatura interna della cassetta raggiunge $140^{\circ}\text{C}/284^{\circ}\text{F}$, il processo si spegne emettendo un allarme.

Test Completato

L'autodiagnosi è ora completata. Premere **Invio** o **Avanti** per terminare.

9.4.20 48 Programma Scala

Possibilità di cambiare tra minuti e secondi.

9.4.21 49 Proc. Allarme Temp.

Possibilità di impostare la massima differenza di temperatura tra la temperatura attuale e richiesta ($5-99^{\circ}\text{C}$).

Questa funzione viene attivata in 9.4.2.

10. Esempi di programmazione

ES 1.

FLASH OFF/PRE-RISCALDAMENTO

Temperatura iniziale	20°C/86°F
Tempo	4 min
Aumento della temperatura	15°C/59°F/min
Temperatura finale	80°C/176°F

COTTURA COMPLETA/INDURIMENTO

Temperatura iniziale	60°C/140°F
Tempo	0 min
Aumento della temperatura	5°C/41°F/min

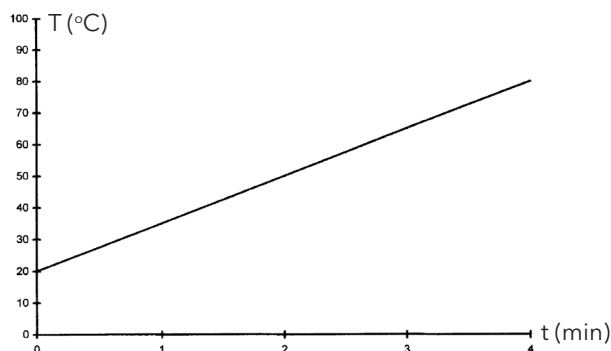

ES 2.

FLASH OFF/PRE-RISCALDAMENTO

Temperatura iniziale	20°C/86°F
Tempo	4 min
Aumento della temperatura	20°C/86°F/min
Temperatura finale	60°C/140°F

COTTURA COMPLETA/INDURIMENTO

Temperatura iniziale	60°C/140°F
Tempo	5 min
Aumento della temperatura	5°C/41°F/min
Temperatura finale	60°C/140°F

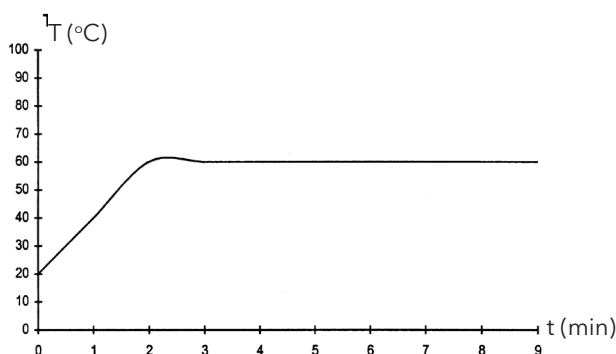

ES 3.

FLASH OFF/PRE-RISCALDAMENTO

Temperatura iniziale	20°C/86°F
Tempo	4 min
Aumento della temperatura	10°C/50°F/min
Temperatura finale	60°C/140°F

COTTURA COMPLETA/INDURIMENTO

Temperatura iniziale	60°C/140°F
Tempo	8 min
Aumento della temperatura	20°C/86°F/min
Temperatura finale	110°C/230°F/min

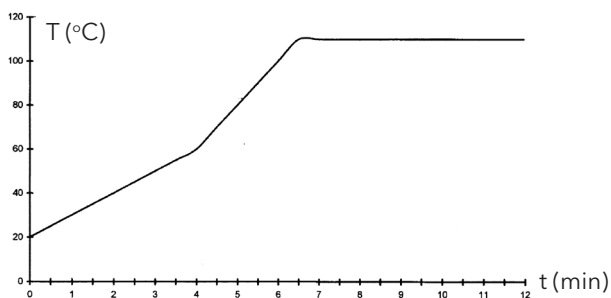

ES 4.

FLASH OFF/PRE-RISCALDAMENTO

Temperatura iniziale	20°C/86°F
Tempo	6 min
Aumento della temperatura	20°C/86°F/min
Temperatura finale	60°C/140°F

COTTURA COMPLETA/INDURIMENTO

Temperatura iniziale	60°C/140°F
Tempo	6 min
Aumento della temperatura	15°C/59°F/min
Temperatura finale	90°C/194°F

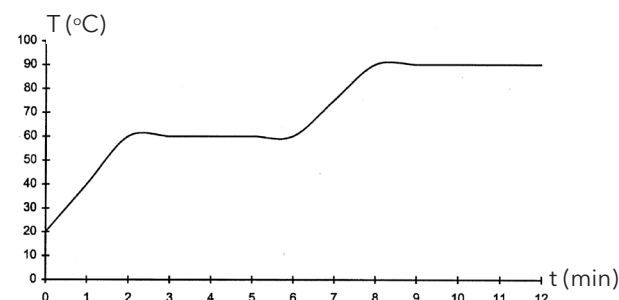

11. Controllo e manutenzione

Ogni settimana

Controllare che tutte le lampade a raggi infrarossi si accendano quando l'essiccatore mobile è in funzione. Una lampada IR danneggiata provoca disuniformità di temperatura della superficie riscaldata.

Pulire l'essiccatore dalla polvere, che può essere una causa di incendio, con un panno umido. Accertarsi inoltre che nessun cavo sia danneggiato. Un cavo danneggiato può comportare pericolo di morte!

Ogni mese

Controllare i riflettori laminati in oro. Se sono danneggiati o molto sporchi, possono sovrariscaldare il corpo del riflettore e/o la plafoniera.

Ogni anno

Sostituire il filtro dell'aria circa una volta all'anno. Comparirà un messaggio nel software quando è il momento di sostituirlo. Quando si accende l'essiccatore comparirà un'indicazione di quanto del tempo filtro è stato utilizzato.

11.1 Sostituzione del filtro

Attenzione! I filtri sono monouso e non possono essere riutilizzati.

1. Utilizzare un coltello o cacciavite per staccare i due tappi di plastica alle estremità della plafoniera.
2. Rimuovere il filtro usato.
3. Inserire il nuovo filtro in modo che il marchio IRT sia visibile dall'esterno.
4. Posizionare il lato lungo del filtro di fronte ai due fori dei tappi sulla plafoniera come in figura.
5. Spingere il filtro finché non sia possibile rifissare i due "tappi a inserimento".
6. Azzerare il timer del filtro. Entrare in modalità impostazioni avanzate in base al capitolo 9.1 e 9.2. Spostare il parametro 45 e premere "Yes" (Si) per azzerare il timer del filtro.

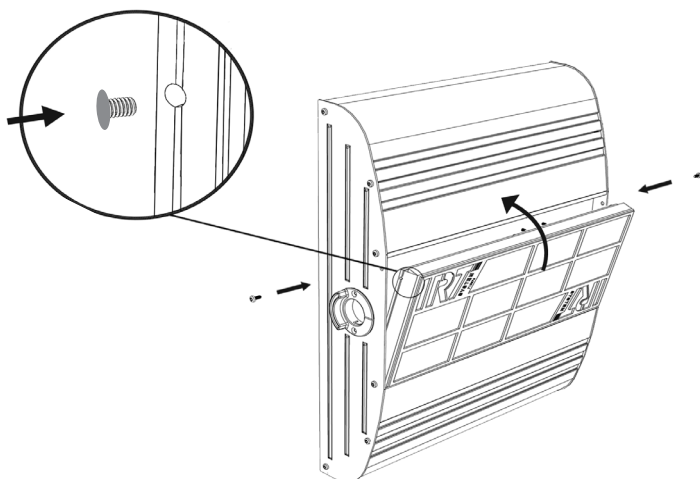

11.2 Sostituzione delle lampade IRT

Attenzione! Non toccare il riflettore laminato in oro o la nuova lampada a infrarossi con le dita.

Asportare la cartina protettiva sulla lampada a infrarossi soltanto dopo averla inserita.

1. Staccare la corrente elettrica.
2. Allentare le tre viti superiori sulla piastra anteriore della plafoniera.

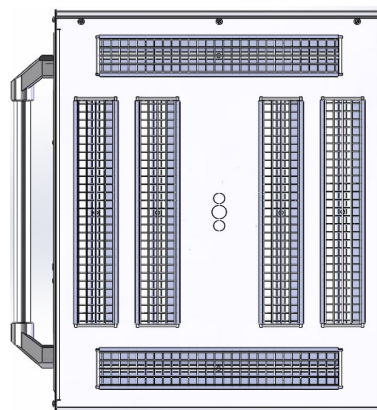

3. Staccare il connettore del cavo.
4. Allentare le quattro viti alle estremità del riflettore e rimuovere il riflettore dalla piastra.

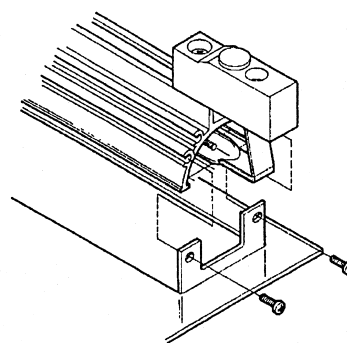

5. Estrarre la rete protettiva e svitare la lampada dalle due estremità.

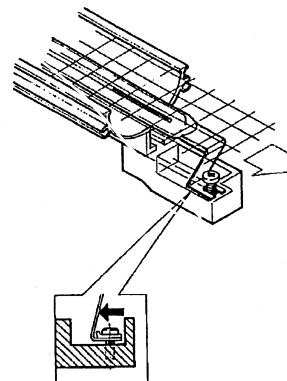

6. Installare le lampade nuove in ordine inverso.

11.3 Sostituzione della molla a gas

Se l'essiccatore mobile non si assesta nella posizione più alta o più bassa ma scende o sale leggermente da solo, serrare i 4 bulloni indicati con la lettera "C" in figura 2. Se non si riesce a posizionare il braccio del essiccatore o se è pesante da regolare, sostituire la molla a gas.

Attenzione! A causa del peso elevato e della complessità, si consiglia di far eseguire questa operazione di assistenza a due persone o a una persona munita di dispositivo di sollevamento.

1. Rimuovere le quattro viti di fissaggio della piastra situata su ambo i lati del braccio. (fig 1)
2. Sistemare il braccio parallelo nella posizione più dritta possibile. (fig 2)
3. Prima di rimuovere i perni che tengono la molla a gas, occorre scaricare quanta più pressione possibile dalla molla a gas. Per fare ciò, sollevare leggermente il braccio finché i perni non si allentano.

Attenzione! Quando la molla a gas non è fissata saldamente in posizione con i perni e gli anelli di bloccaggio, il braccio può cadere in qualsiasi momento dalla sua posizione eretta e creare un grave pericolo.

4. Rimuovere gli anelli di bloccaggio e i due perni. Spostare la molla a gas leggermente in su/avanti e quindi rimuoverla. (fig 2)
5. Posizionare la nuova molla a gas nella stessa direzione di quella vecchia. Rimontare in ordine inverso.



Attenzione! Assicurarsi che gli anelli di bloccaggio vengano rifissati correttamente.

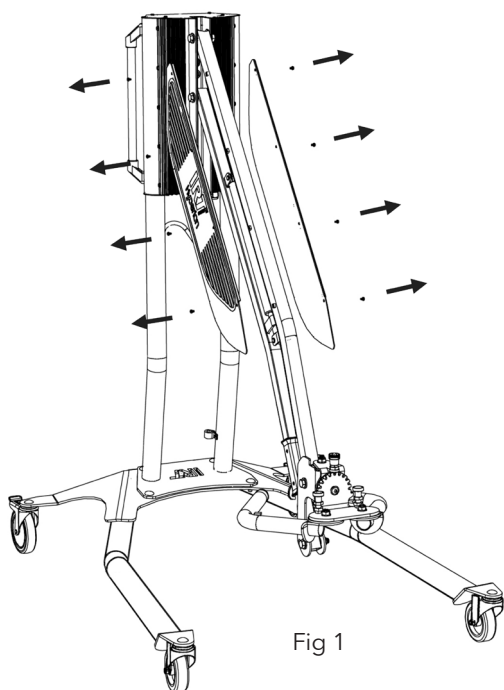

Fig 1

12. Parti di ricambio comuni

Per un elenco completo delle parti di ricambio, contattare il distributore per informazioni. Le seguenti parti di ricambio sono le più comuni.

Parte	N° parte
Lampada 1 kW	102700
Lampada 2 kW	102699
Filtro	195960
Molla a gas 850 N (una plafoniera)	711464
Molla a gas 1400 N (due plafoniere)	713614
Pyrometer kit (una plafoniera)	714177
Pyrometer kit (due plafoniere)	714207
Sensore di distanza	711328
Relè stato solido	750227
Ventola 92x92 mm	733547
Ventola 120x120 mm	714296
Tastiera	750366
Transformatore	750300

Parti di ricambio comuni per 424, 425 e 428 DTP riferimento al manuale: 701014 IRT 42x DTP Assembly and Complementary Instruction to 701012.

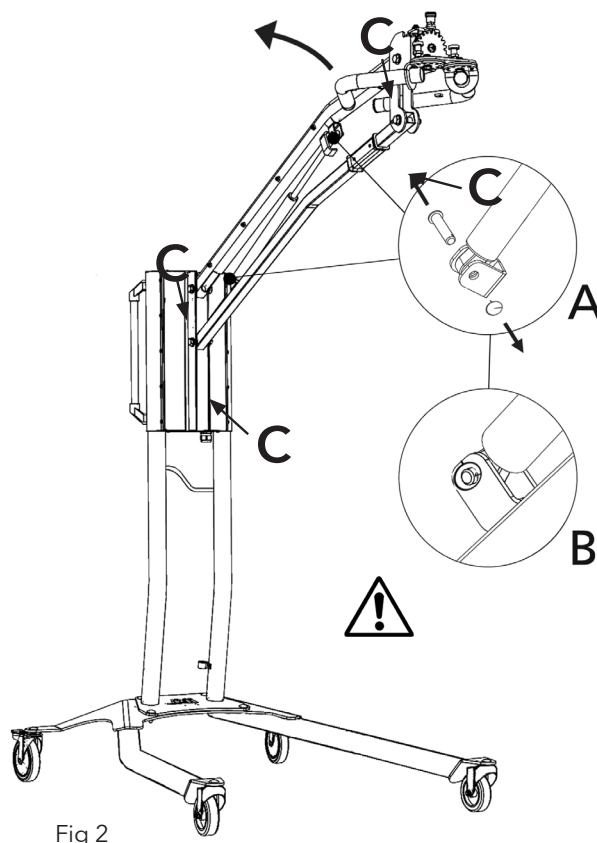

Fig 2

13. Dichiarazione di conformità CE

Sulla base delle regole di collaudo e della direttiva sui macchinari, i prodotti IRT illustrati nel presente manuale non vengono definiti come macchinari, pertanto il riferimento alla direttiva sui macchinari non può essere incluso nella presente dichiarazione.

Conforme con EN 17050-1:2010

Noi, Hedson Technologies AB
Box 1530, SE 462 28
Vänernborg, Svezia

dichiariamo sotto la nostra esclusiva responsabilità che i prodotti

IRT 464 DTP, IRT 424 DTP, IRT 425 DTP, IRT 428 DTP, IRT 2x424 DTP, IRT 2x425 DTP e IRT 2X428 DTP

utilizzati per accelerare l'essiccazione/indurimento di vernice e materiali affini alla vernice, oggetto della presente dichiarazione, sono conformi alle seguenti norme;

EN 60335-1:2002 Specifica per la sicurezza di elet
+A11+A1+A12+A2 trodomestici e apparecchi simili
+A13+A14+A15 ad elettrodomestici e simili apparati. Requisiti generali.

EN 60335-2-45:2002 Specifica per la sicurezza di
+A1+A2 elettrodomestici e apparecchi simili ad elettrodomestici e apparecchi simili.
Requisiti particolari.

EN 61000-6-3 Norma compatibilità elettromagnetica, emissione generica.

EN 61000-6-2 Norma compatibilità elettromagnetica, immunità generica.

EN ISO 9001 Sistemi di gestione per la qualità

EN 61000-3-11 Compatibilità elettromagnetica

Dichiarazione di conformità:

Il valore massimo di impedenza del sistema (Z_{max}) è di 0,044 ohm per le linee di fase e di 0,030 ohm per quelle neutre all'interfaccia tra la rete di erogazione pubblica e l'installazione di un utente.

in conformità con le disposizioni delle seguenti direttive nelle loro versioni aggiornate

2014/35/EU Direttiva sulla bassa tensione

2014/30/EU Direttiva sulla compatibilità elettromagnetica

2011/65/EU Restrizione dell'uso di determinate sostanze pericolose nelle apparecchiature elettriche ed elettro niche

Arlöv, Sweden March 3rd, 2016

HEDSON TECHNOLOGIES AB
Technology Division

Magnus Björnström

CEO

1. Campo de aplicación

El secador se usa para acelerar el proceso de secado y curado de las capas de masilla, relleno, base y transparentes. Esto se aplica tanto para productos a base de agua como para los que tienen como base solventes. El sitio de uso es en el área de preparación y de acabado. Dentro de la industria automotriz y en los sectores de reparación de vehículos, se usa para curar áreas pequeñas antes de pulir. El producto no debe utilizarse para fines distintos de los procedimientos de secado descriptos. Durante el secado la máxima temperatura ambiental no debe exceder los 40°C.

Para reducir el riesgo de explosiones, no use cabinas de pulverización de pintura o dentro de un área de 5 m/16 pies de las operaciones de rocío de pintura.

2. Descripción de producto

El fácilmente maniobrable IRT 464 está equipado con uno o dos cassettes compactos. Cada cassette está equipado con cuatro lámparas Infrarrojas (IR) con reflectores provistos de una lamina de oro y un ventilador. El diseño, en combinación con un amortiguador de gas, hace que el posicionamiento del cassette sea simple. Las lámparas IR se pueden intercambiar fácilmente y los reflectores están protegidos contra daños con una rejilla. El secador cuenta con una selección de sofisticados programas.

2.1 Ventajas particulares

2.1.1 Mayor calidad

Usar el secador cuando esté curando masilla también mejora la calidad de la capa final.

El curado con IR de onda corta permite curar el recubrimiento desde el interior hacia el exterior. Esto previene que los solventes queden atrapados en el interior del recubrimiento y asegura que el curado sea rápido y de alta calidad.

2.1.2 Tiempos de secado cortos

Para una distancia de 60 cm

MATERIAL	MINUTOS
Masilla	5-6
Aparejo Brillante	10-15
Aparejo Oscuro	10-15
Base agua	4-6
Base color	4-8
Esmalte AS	10-15
Laca	10-15
Plast. aparejo	10-15
Plast. esmalte	13-17
Plast. laca	13-17
Extra secad	2-4
Secad lento	13-17

2.1.3 Regulación de temperatura

El secador cuenta con un pirómetro el cual controla cuidadosamente la temperatura del objeto. El ordenador no sólo mide la temperatura máxima permitida sino que también la elevación de la misma. Asegura que la

temperatura de secado/curado programada se mantenga, por lo tanto se logra alcanzar un proceso de curado óptimo, sin riesgo de "sobre quemarse".

2.1.4 Forma de alta tecnología de los reflectores con IR de onda corta

Al usar los reflectores con tecnología de onda corta, provistos de la lámina de oro y con diseño de alta tecnología se obtienen ventajas importantes. Primero, al irradiar solamente las áreas requeridas y sin calentar aire, se logra obtener un consumo de energía menor. Segundo, se obtiene una temperatura de superficie más uniforme al distribuir uniformemente la energía. Tercero, se obtiene una superficie de secado más grande. Cuarto, menos radiación fuera del área de curado.

2.2 Datos Técnicos

Todos los secadores emiten radiaciones de onda corta con un pico de 1120 nm. Para 424, 425 y 428 DTP consulte el manual: 701014 IRT 42x DTP Assembly and Complementary Instruction to 701012.

Superficie de secado de IRT 464 DTP 4-1 PcAuto

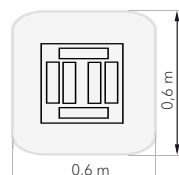

Tensione	380 - 420 V		440 - 480 V		230 V	
	3~ PE		2~ PE	3~ PE	2~ PE	3~ PE
Frequenza	50 - 60 Hz		50 - 60 Hz		50 - 60 Hz	
Corrente	9 A	14 A	13 A	9 A	26 A	15 A
Potenza	6 kW	10 kW	6 kW	6 kW	6 kW	6 kW
Fusibile**	10 A*	16 A*	16 A*	10 A*	30 A*	30 A*
Temp di essiccazione	Max. 170 °		Max. 170 °		Max. 170 °	
Livello di rumore	<70 dB(A)		<70 dB(A)		<70 dB(A)	

Superficie de secado de IRT 464 DTP 4-2 PcAuto IRT 464 DTP 4-20 PcAuto

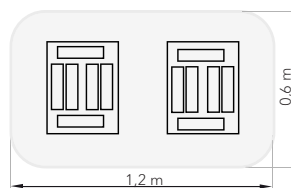

Tensione	380 - 420 V		440 - 480 V		230 V	
	3~ PE		2~ PE	3~ PE	1~ PE	3~ PE
Frequenza	50 - 60 Hz		50 - 60 Hz		50 - 60 Hz	
Corrente						
4 - 2 PcA	16 A	29 A	26 A	16 A	48 A	30 A
4 - 20 PcA	17 A	29 A	26 A	16 A	-	30 A
Potenza	12 kW	20 kW	12 kW	12 kW	12 kW	12 kW
Fusibile**						
4 - 2 PcA	16 A*	32 A*	30 A*	16 A*	-	30 A*
4 - 20 PcA	Max. 100 A	Max. 100 A	30 A*	16 A*	-	30 A*
Temp di essiccazione	Max. 170 °		Max. 170 °		Max. 170 °	
Livello di rumore	<70 dB(A)		<70 dB(A)		<70 dB(A)	

* MCB (Disyuntor de circuito miniatura) tipo C o D.

Fusible normal tipo lento.

** El secador infrarrojos debe suministrarse con el fusible recomendado. Etiqueta de peso, dimensiones y de identidad de producto en la última página.

3. Instrucciones para el propietario

El propietario del secador debe proporcionar instrucciones de operación claras, adaptadas a las condiciones del sitio local y hacer que estén disponibles para todos los usuarios quienes deben seguir estas instrucciones de operación.

Este aparato no debe ser usado por personas (incluidos niños) con capacidades físicas, sensoriales o mentales reducidas, o que no tengan la experiencia y el conocimiento, a menos que sean supervisadas o instruidas sobre el uso del aparato por una persona responsable de su seguridad. Los niños deben estar supervisados para asegurarse que no jueguen con el aparato.

Deseche los artículos usados en las instalaciones de protección ambiental más cercanas para su reciclaje.

Por razones de seguridad el secador infrarrojo debe suministrarse con el fusible máximo recomendado, vea las tablas del capítulo 2.2.

4. Instrucciones de seguridad

El secador móvil no debe estar expuesto a la pulverización de la pintura, el polvo del pulido o a solventes ya que puede haber riesgo de incendio. Si esto no se cumple, se expone a reducir la vida útil del secador.

Permita el suficiente enfriamiento de las lámparas del secador. Recuerde mantener la distancia recomendada al secar/curar un objeto

Mantenga todos los materiales inflamables fuera del recinto donde se va a secar/curar, de lo contrario existe riesgo de incendio o explosión.

4.1 Peligros

Inclinación

El riesgo de inclinación incrementa cuando el brazo está posicionado en una posición vertical. Girar ambos cassettes hacia un lado también incrementa el riesgo de inclinación.

Incendios y explosiones

No guarde, prepare o use materiales que contengan solventes dentro un radio de 5 m/16 pies del secador móvil. Los materiales inflamables no deben colocarse cerca de un dispositivo de secado en uso.

Con el control de temperatura apagado, la temperatura podría elevarse rápidamente e incrementa el riesgo de incendios, especialmente si tiene una distancia menor a 60 cm/24" hacia el objeto. Nunca dirija el cassette hacia materiales altamente combustibles.

Equipo eléctrico

El secador móvil se opera con alto voltaje eléctrico, lo que puede ser altamente peligroso. Antes de tener acceso a las piezas con corriente, quite el conector principal de la toma de corriente. Solamente los electricistas profesionales deberían tener acceso directo a los componentes eléctricos.

Si el cable de suministro está dañado, debe cambiarlo el fabricante, su agente de servicio o personas similarmente calificadas para evitar cualquier tipo de peligro.



¡ADVERTENCIA! Radiación de calor intensiva. Las manos, el rostros y otras partes del cuerpo deberán estar expuestas lo menos posible a la radiación de calor.

5. Instrucciones de ensamblaje

Consulte la documentación que viene por separado para instrucciones más detalladas.

El nombre del documento es;
713847 Manual de ensamblaje IRT Pc Móvil
713683 Manual de ensamblaje IRT 3-20, IRT 4-20

701014 IRT 42x DTP Assembly and Complementary Instruction to 701012

6. Instrucciones para la operación

6.1 Teclado

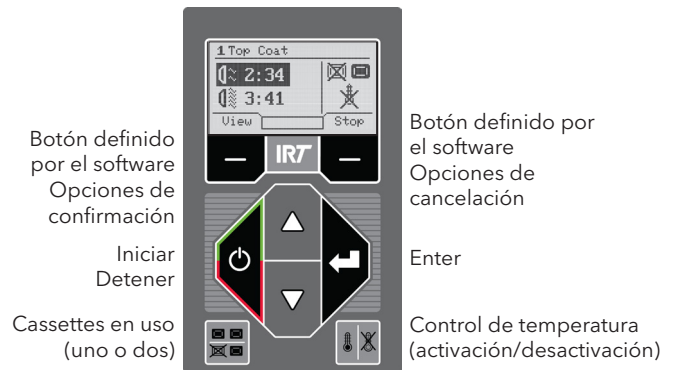

6.2 Pantalla



6.3 Modo de programa

Este modo es para el uso diario. Le ayuda a ejecutar el secador con los programas preinstalados y modificar los ajustes del programa.

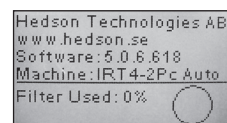

Para ingresar al modo de programa, encienda el interruptor principal.

Cuando inicie el secador, aparecerá una pantalla de información durante dos segundos. Al pulsar el botón de confirmación o de cancelación se mostrará esta información hasta que se libere. El diagrama muestra el uso del filtro del cassette y le notifica cuando es el tiempo de cambiar el filtro. Para cambiar el filtro, consulte el capítulo "11.1 Cambio de filtro".

6.4 Modo de ajustes

El modo de ajustes le permite cambiar los parámetros avanzados del sistema. Gracias a nuestro avanzado sistema de control en este secador móvil existen muchos ajustes que pueden modificarse. Esto normalmente no forma parte del uso diario.

Para ingresar al modo de ajustes pulse ambas teclas de flecha cuando coloque el interruptor principal en la posición 1.

Lea el capítulo 9 para más información.

7. Modo de programa - Reglas generales para navegar por el software

- La pantalla muestra las opciones definidas del software en los campos de la esquina inferior.
- Para ajustar los valores use las teclas de flecha.
- Para moverse a la pantalla anterior sin guardar los datos, pulse cancel (cancelar).

7.1 Navegación básica

Existen doce programas predefinidos y tres vacíos. Los 15 programas tienen posiciones, nombres y parámetros de secado que se pueden modificar. Desplácese hacia arriba o hacia abajo usando las teclas de flecha, pulse select (seleccionar) para ejecutar el programa o view (ver) para modificarlo.

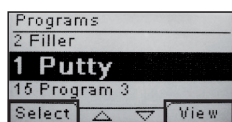

- | | | |
|----------------------|-------------------|-----------------|
| 1. Masilla | 6. Esmalte AS | 11. Extra secad |
| 2. Aparejo Brillante | 7. Laca | 12. Secad lento |
| 3. Aparejo Oscuro | 8. Plast. aparejo | 13. Progr. lib |
| 4. Base agua | 9. Plast. esmalte | 14. Progr. lib |
| 5. Base color | 10. Plast. laca | 15. Progr. lib |

7.2 Ejecución

7.2.1 Verificación de distancia

La distancia se indica en la pantalla. Ajustar a la distancia deseada. (60 cm = default) Si la medición falla aparece el mensaje "verificar distancia manualmente". Use los botones del teclado para alternar entre la utilización de uno o de dos cassettes activos y para encender/apagar el control de temperatura. Consulte el capítulo 8.1.

7.2.2 Iniciar el secado

Pulse start (iniciar) para empezar la secuencia de secado. El tiempo restante de la "evaporación" iniciará en cuenta regresiva. Cuando el conteo regresivo finalice, el programa automáticamente cambia al modo de secado.

7.2.3 Gráfico de programa

Este gráfico se encuentra disponible cuando está activo el control de temperatura. El gráfico describe el objetivo, la temperatura real y el tiempo restante. Consulte el capítulo 8.1.

7.2.4 Valores de programa

Estos son los mismos valores como se muestra en el gráfico de programa (7.2.3), excepto para el tiempo restante, sino también la capacidad de potencia utilizado de la máquina y el consumo de energía del proceso de secado actual. **¡Nota!** Si el control de temperatura no está activo no se muestran los valores de temperatura.

7.2.5 Consumo de energía

El total del consumo de energía por proceso de secado se muestra para los 10 últimos secados.

7.2.6 Finalización de secado

Cuando los tiempos de evaporación y de secado hayan expirado el software regresa a 7.1.

¡Nota! Para extender la duración de las lámparas, debe dejar los ventiladores funcionando para el proceso de enfriamiento. Después de tres minutos se apagan automáticamente.

¡Nota! Cuando haya finalizado el programa de secado se reactivará el control de temperatura automáticamente

7.3 Modificar

7.3.1 Propiedades

Los valores del programa elegido se mostrarán en la pantalla. Si oprime la tecla de control de temperatura (pirómetro), el software cambia entre las propiedades con o sin control de temperatura. Un cambio en las propiedades con o sin control de temperatura es independiente de la otra. Más información en el capítulo 8.1.

7.3.2 Código PIN

Use las teclas de flecha para establecer el dígito correcto. Pulse enter para confirmar y modificar el segundo, tercero y cuarto dígito en el código PIN avanzado.

¡Nota! Un código PIN introducido es válido para todas las entradas hasta que se apague el interruptor principal. Consulte el capítulo 9.2 para "Código PIN avanzado".

7.3.3 Modificar los parámetros del programa

Cuando están marcados, puede cambiar el valor de los parámetros con las teclas de flecha. Pulse enter para cambiar al siguiente valor y así sucesivamente. Al pulsar enter para el último valor se dirige al usuario a la sección de modificación de posición y nombre del programa. Pulse cancel (cancelar) para salir a 7.3.1 sin guardar ningún parámetro.

7.3.4 Modificar posición/nombre de programa

Cuando están marcados, cambie el número de programa con las teclas de flecha. Pulse enter para confirmar y para modificar el siguiente símbolo.

7.3.5 Ampliación de los pasos del programa

Cuando el proceso de secado requiere más pasos que los dos estándar, se puede ampliar el número de pasos en el ciclo de secado mediante la vinculación con el siguiente programa. Comience desde el punto 7.3.4 y presionar „Enter“ repetidamente hasta que aparezca el „Enlace al próximo programa“ en la pantalla. Seleccione con las teclas de flecha „Si“ o „No“ y, a continuación, pulse „Guardar“. El vínculo con el próximo programa se mantendrá hasta que se desactive (No). Utilice el programa de 13, 14 o 15 ya que estos son programas libres sin ningún parámetro cargado.

¡Nota! Al cambiar el número también se cambiará la posición del programa en la lista del programa.

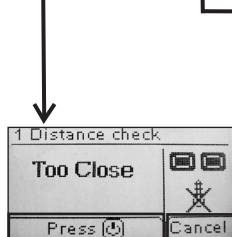

Detener o cancelar regresa a 7.1.

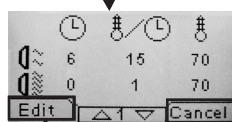
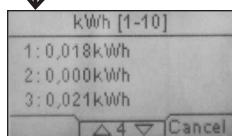
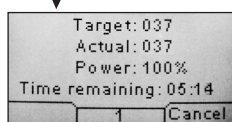
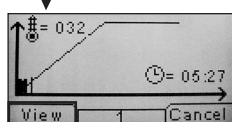
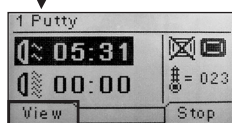

Detener o cancelar regresa a 7.1.

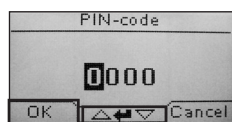

Use teclas de flecha para establecer números.

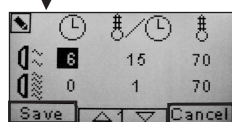

El programa regresa a 7.3.1.

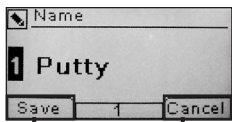

El programa regresa a 7.3.1.



El programa regresa a 7.3.1.

8. Información ampliada de uso

8.1 Control de temperatura

El secador móvil está equipado con un control automático de temperatura. Este permite que los resultados de secado/curado sean los óptimos dentro del tiempo más corto posible. Las propiedades cuando el control de temperatura está activado son :

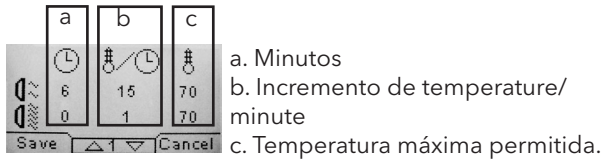

El control de temperatura (pirómetro) mide la temperatura promedio sobre una superficie. El diámetro de esta superficie es igual 1/15 a la mitad de la distancia entre el cassette IR y el objeto que se va a secar. El puntero láser indica dónde se ha realizado la verificación de la distancia. Este puntero también se encuentra cerca del centro de la medición de temperatura.

En el modo de ajustes, se puede ajustar el tiempo corto y largo para realizar la medición de distancia de forma "correcta". La distancia correcta predeterminada se encuentra entre 55 y 65 cm.

¡Nota! La temperatura se mide como el promedio de la superficie medida (el valor del diámetro predeterminado es de 4 cm). Asegúrese de tener la superficie de medición colocada correctamente. Asegúrese de no medir la temperatura en vidrio, neumáticos o fuera del objeto. De lo contrario, el resultado entre los valores de temperatura programados y los valores reales podría diferir. Esto podría ocasionar que los resultados sean insatisfactorios y si se activa la alarma de proceso se suspenderá el secado/curado.

Como consecuencia, para las superficies más chicas a 4 cm lo cual no puede leer el control de temperatura, le recomendamos que desactive el control de temperatura. Para desactivar permanentemente el control de temperatura, consulte el capítulo 9.4.8.

Las propiedades cuando el control de temperatura está desactivado son:

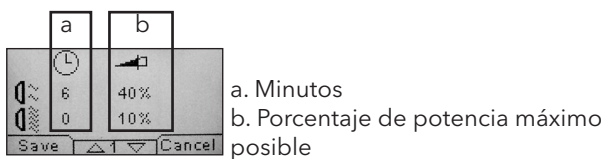

Si se desea cambiar la configuración del programa, observe si la unidad tiene activado o no el control de temperatura, ya que trabajan independientemente.

8.2 Alarma de proceso

Para notificar las desviaciones de la temperatura, el secador móvil está equipado con una alarma de proceso.

Si la diferencia entre la temperatura real y la solicitada es más de 30 °C, aparece el mensaje

“¡Advertencia! Error de proceso” en la pantalla y el secador se apaga automáticamente. Esta advertencia tiene que ser anulada pulsando enter. Al realizar esto, el programa finaliza. En caso de una alarma de proceso, verifique que el dispositivo de medición de temperatura (pirómetro) esté alineado correctamente con la superfi-

cie que se va a secar y que no esté registrando temperaturas no deseadas del material.

Atención: La función de la alarma de proceso no está activada cuando se entrega el secador móvil.

Consulte el capítulo 9.4.3 para activarla.

9. Modo de ajustes

9.1 Inicio de sesión

Para ingresar al modo de ajustes primero tiene que "iniciar sesión". Pulse ambas teclas de flecha al mismo tiempo que enciende el interruptor principal. La pantalla le pedirá el código PIN.

9.2 Código PIN

Use las teclas de flecha para ingresar el dígito correcto. Pulse enter para confirmar y modificar el segundo, tercero y cuarto dígito del código. No se requiere ningún código para los ajustes básicos, solo pulse OK para el código predeterminado de 0000. Para cambiar este código, lea el capítulo "9.4.5 Código PIN básico".

Código PIN avanzado **5780**

Se usa para los ajustes del programa y para los ajustes avanzados. Para cambiar este código, lea el capítulo 9.4.13 "Código PIN avanzado".

¡Atención! Un código PIN introducido es válido globalmente en el software hasta que se apague el interruptor principal, es decir, si ingresa al modo de ajustes avanzados y después sale al modo de programa. La modificación del programa aún se podrá modificar hasta que se apague la alimentación principal.

9.3 Navegación

Para realizar algún ajuste, pulse edit (modificar). Para regresar del modo de modificación al modo de ajustes sin guardar los datos, pulse cancel (cancelar).

¡Nota! Si pulsa en salir en el modo de ajustes será redirigido al "modo de programa". Entonces tendrá que repetir desde el paso "9.1 Iniciar sesión" para ingresar nuevamente al "9.4 Modo de ajustes".

Ejemplo de navegación:

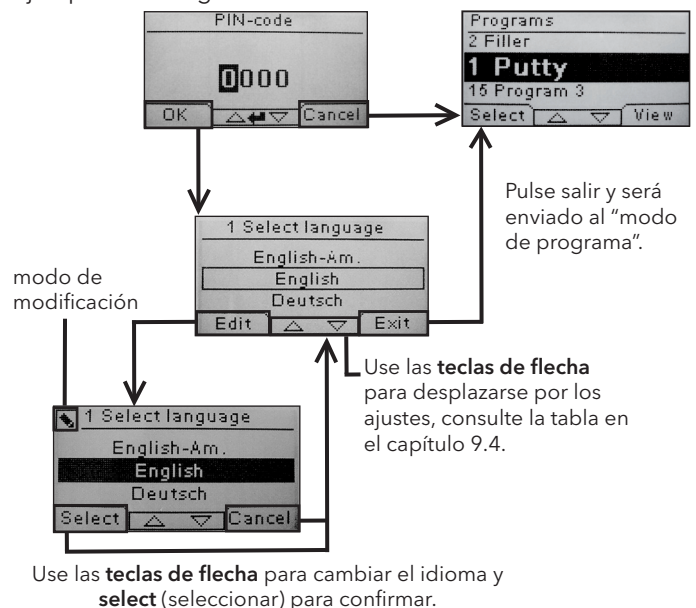

9.4 Ajustes

Cap.	Descripción general	disponible en	
		Básico	Avanzado
8.4.1	1 Seleccionar Idioma		x
8.4.2	3 Alarma de proceso		x
8.4.3	4 Unidades temp.		x
8.4.4	5 Timbre	x	x
8.4.5	7 Código PIN básico		x
8.4.6	8 Límite dist. corta		x
8.4.7	9 Límite dist. larga		x
8.4.8	15 Control de temperatura		x
8.4.9	16 Contraste de pantalla	x	x
8.4.10	18 Distancia		x
8.4.11	23 Tiempo de filtro		x
8.4.12	25 Modo continuo		x
8.4.13	36 Código PIN avanzado		x
8.4.14	37 Unidades de distancia		x
8.4.15	43 Código avanzado		x
8.4.16	44 Restauración de los ajustes del programa		x
8.4.17	45 Restauración del temporizador del filtro		x
8.4.18	46 Estadísticas	x	x
8.4.19	47 Realización de auto prueba	x	x
8.4.20	48 Prog. Tiemp. Esc.		x
8.4.21	49 Proz. Temp. Alarma		x

9.4.1 1 Seleccionar Idioma

Use las teclas de flecha arriba y abajo para desplazarse a través de los catorce diferentes idiomas (en orden alfabético) hasta que aparezca el idioma correcto. Pulse select (seleccionar) para confirmar. Si accidentalmente cambia a un idioma que no entiende, encienda el interruptor principal mientras pulsa el botón del "cassette en uso". El secador entonces iniciará con el idioma inglés.

9.4.2 3 Alarma de proceso

Use las teclas de flecha arriba y abajo para establecer la activación o desactivación de la alarma. Pulse select (seleccionar) para confirmar. Para los ajustes de sonido de la alarma, consulte "9.4.5 Timbre". Viene predeterminado (default) ACTIVO

9.4.3 4 Unidades de temperatura

°C y °F aparecen en la pantalla. Use las teclas de flecha arriba y abajo para seleccionar las unidades de temperatura correctas. Confirme la unidad seleccionada -pulsando select (seleccionar). Viene predeterminado (default) °C.

9.4.4 5 Timbre

Los efectos de sonido se pueden silenciar/activar usando las teclas de flecha para seleccionar no/sí. Pulse select (seleccionar) para confirmar.

9.4.5 7 Código PIN básico

Puede cambiar el código PIN para evitar el acceso no autorizado a los ajustes básicos, de acuerdo a lo descrito en el capítulo 9.4. Para realizar esto use las teclas de flecha

arriba y abajo para cambiar el primer dígito, pulse select (seleccionar) para confirmar. Continúe con el segundo, tercero y cuarto dígito. Cuando haya finalizado pulse select (seleccionar) para confirmar el nuevo código PIN de cuatro dígitos. Viene predeterminado (default) 0000.

9.4.6 8 Límite de distancia corta

Los ajustes originales para el límite de distancia corta correcto es de 55 cm. Puede cambiar el valor para el límite de distancia corta de 35 a 95 cm. No se recomiendan ajustes superiores a 80 cm. Pulse select (seleccionar) para confirmar.

9.4.7 9 Límite de distancia larga

Los ajustes originales para el límite de distancia larga correcto es de 65 cm. Puede cambiar el valor para el límite de distancia larga de 40 a 130 cm. No se recomiendan ajustes superiores a 100 cm. Pulse select (seleccionar) para confirmar.

9.4.8 15 Control de temperatura

Puede seleccionar si desea activar o desactivar el control de temperatura (pirómetro) permanentemente.

¡Nota! Si desactiva el control de temperatura en el modo de ajustes no puede activarlo en el modo de programa.

Los gráficos de temperatura y los valores no estarán accesibles cuando esta función esté desactivada. En su lugar el software trabajará con los niveles de energía, el cual es el porcentaje de la capacidad máxima.

Viene predeterminado (default) ON.

9.4.9 16 Contraste de pantalla

Puede cambiar el contraste de la pantalla en una escala que va de brillante a oscuro (25-75). Desplácese entre los valores con las teclas de flecha arriba y abajo y pulse select (seleccionar) para confirmar.

9.4.10 18 Distancia

Puede elegir la medición de la distancia en "centímetros" o texto. Si se elige el texto, la distancia se indica en la pantalla como "demasiado cerca", "demasiado lejos" o "correcta".

9.4.11 23 Tiempo de filtro

El valor predeterminado es de 400 horas de funcionamiento. Después de este tiempo, se visualiza una advertencia de cambio de filtro para cambiarlo. Si coloca el secador móvil en un entorno con mucho polvo, se recomienda que cambie el tiempo de duración de filtro por uno más corto.

¡Nota! Recuerde que si el filtro está demasiado sucio, la duración de servicio de la lámpara será reducida como resultado de un enfriamiento incorrecto.

Para reajustar, consulte la sección "9.4.17 Restauración del temporizador del filtro".

9.4.12 25 Modo continuo

El modo continuo es para propósito de demostración de ventas.

9.4.13 36 Código PIN avanzado

Para cambiar el código de acuerdo a sus preferencias personales use las teclas de flecha arriba y abajo para cambiar el primer dígito, pulse select (seleccionar) para confirmar. Continúe con el segundo, tercero y cuarto dígito. Cuando haya finalizado pulse select (seleccionar) para confirmar el nuevo código PIN de cuatro dígitos.

¡Advertencia! Asegúrese de recordar el nuevo código.

9.4.14 37 Unidades de distancia

Esto le brinda la oportunidad de cambiar el tipo de unidad entre centímetros o pulgadas.

9.4.15 43 Código avanzado

Es posible activar/desactivar la solicitud del código PIN. Esto eliminará la solicitud del código PIN en el modo de programa y el código 0000 le dará acceso a los ajustes avanzados. Pulse select (seleccionar) para confirmar su elección.

9.4.16 44 Restauración de los ajustes del programa

Puede reestablecer los ajustes pre-programados de fábrica para todos los programas. Confirme pulsando sí.

¡Nota! También los programas 13-15 reaparecerán vacíos al igual que al salir de fábrica.

9.4.17 45 Restauración del temporizador del filtro

Después de cambiar el filtro en el(los) cassette(s), reinicie el temporizador del filtro con este ajuste. Confirme pulsando yes (sí) para restaurar el conteo del tiempo del filtro. Para ajustar el valor en el temporizador del filtro, consulte el capítulo 9.4.11.

9.4.18 46 Estadísticas

Se encuentra disponible la siguiente información:

Tiempo de ejecución

Muestra las horas y los minutos de trabajo acumuladas.

Puestas en marcha

Muestra el número total de las puestas en marcha del secador.

Σ Consumo de energía

Presenta el consumo total de energía.

Φ Promedio de energía consumido

Presenta el consumo promedio de todos los procesos corridos.

9.4.19 47 Realización de auto prueba

En este secador se ha desarrollado el mejor software de seguimiento de fallos en el mercado. En esta prueba todas las entradas y salidas importantes hacia o desde el ordenador se pueden probar. Esta prueba le dará la oportunidad de realizar una verificación de funcionamiento rápida y precisa en las diferentes piezas del secador.

Este procedimiento de prueba solamente está disponible en inglés. Al pulsar el botón de yes (sí) ingresa al primer paso de la auto prueba. Para salir de la auto prueba, pulse el botón start/stop (iniciar/detener).

La prueba automática incluye lo siguiente:

Prueba 1: Prueba del botón de pulsación

Se prueban todos los botones de la unidad de control. Los símbolos correspondientes se visualizan pulsando cada uno de los botones. Pulse enter por aproximadamente tres segundos para continuar con el siguiente paso del programa de pruebas.

Prueba 2: Prueba de la pantalla

Verifique que todos los pixeles de la pantalla estén encendidos. Pulse enter* y verifique que todos los pixeles se apaguen. Pulse enter* para continuar.

* o el botón de software en la parte superior izquierda

Prueba 3: Prueba del timbre

Verifique que suene el timbre. Pulse enter o next (siguiente) para continuar.

Prueba 4: Prueba del IR del cassette

Se encienden las lámparas del cassette IR. Verifique que estén encendidas todas las lámparas del IR. Por razones de seguridad esta prueba está limitada a 10 segundos. Pulse enter o next (siguiente) para continuar.

Prueba 5: Prueba del ventilador/cassette

Inicia el ventilador en el cassette. El sonido proveniente del ventilador confirma que está funcionando. Si el secador está equipado con dos cassettes, tendrá que repetir la prueba n.º 4 y 5 para el otro cassette. Pulse enter o next (siguiente) para continuar.

Prueba 6: Prueba del láser

Dirija el láser hacia el objeto. Verifique que esté visible un círculo punteado rojo en el objeto. Pulse enter o next (siguiente) para continuar.

Prueba 7: Prueba del sensor de temperatura

Dirija el sensor de temperatura hacia un objeto que esté a temperatura ambiente. La temperatura en la pantalla no debe desviarse de la temperatura ambiente en más de $\pm 3^{\circ}\text{C}$ o $\pm 5^{\circ}\text{F}$. Pulse enter o next (siguiente) para continuar.

¡Nota! La medición de temperatura se realiza como el promedio de una superficie de acuerdo a lo descrito del capítulo 8.1.

Prueba 8: Prueba del sensor de distancia

Dirija el sensor de distancia hacia el objeto a una distancia de 0,3 -1 m. Verifique que la distancia mostrada en la pantalla coincida con la distancia medida manualmente. Es aceptable una desviación de ± 3 cm. Pulse enter o next (siguiente) para continuar.

Prueba 9: Dispositivo de protección de temperatura

La tarjeta del ordenador cuenta con un dispositivo de medición de temperatura la cual es detectada en la pantalla.

La temperatura se muestra en $^{\circ}\text{C}$ o $^{\circ}\text{F}$ dependiendo de los ajustes que haya realizado.

La duración del ordenador se acortará si las temperaturas son superiores a $70^{\circ}\text{C}/158^{\circ}\text{F}$ durante el funcionamiento. Si esto sucede durante el secado aparecerá una nueva ventana después de que haya finalizado el ciclo de secado con el mensaje "warning High temp Pc" (advertencia Alta temp. Pc).

Esto ocurrirá también si la temperatura del casete sea superior a $125^{\circ}\text{C}/257^{\circ}\text{F}$.

Si la temperatura interna de la casete llega a $140^{\circ}\text{C}/284^{\circ}\text{F}$, el proceso se apaga con una alarma.

Prueba finalizada

La prueba automática ha finalizado. Pulse enter o next (siguiente) para finalizar.

9.4.20 48 Prog. Tiemp. Esc

Posibilidad de cambiar entre minutos y segundos.

9.4.21 49 Proz. Temp. Alarma

Posibilidad de establecer diferencia máxima de temperatura entre la temperatura actual y solicitada ($5-99^{\circ}\text{C}$). Esta función se activa en el cap. 9.4.2.

10. Ejemplos de programación

Ejemplo 1.

EVAPORACIÓN/CALENTAMIENTO PREVIO

Temperatura inicial 20°C/86°F
 Tiempo 4 min
 Incremento de temperatura 15°C/59°F/min
 Temperatura final 80°C/176°F

SECADO TOTAL/CURADO

Temperatura inicial 60°C/140°F
 Tiempo 0 min
 Incremento de temperatura 5°C/41°F/min

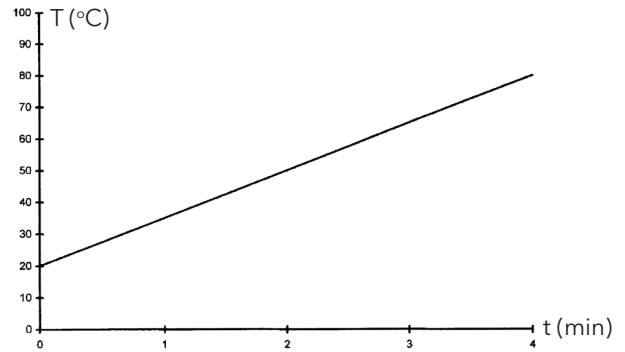

Ejemplo 2.

EVAPORACIÓN/CALENTAMIENTO PREVIO

Temperatura inicial 20°C/86°F
 Tiempo 4 min
 Incremento de temperatura 20°C/86°F/min
 Temperatura final 60°C/140°F

SECADO/CURADO

Temperatura inicial 60°C/140°F
 Tiempo 5 min
 Incremento de temperatura 5°C/41°F/min
 Temperatura final 60°C/140°F

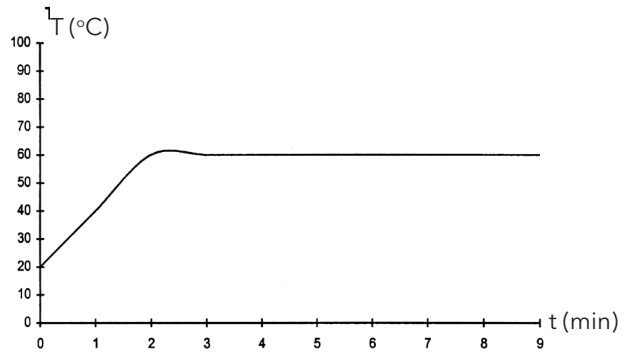

Ejemplo 3.

EVAPORACIÓN/CALENTAMIENTO PREVIO

Temperatura inicial 20°C/86°F
 Tiempo 4 min
 Incremento de temperatura 10°C/50°F/min
 Temperatura final 60°C/140°F

SECADO TOTAL/CURADO

Temperatura inicial 60°C/140°F
 Tiempo 8 min
 Incremento de temperatura 20°C/86°F/min
 Temperatura final 110°C/230°F

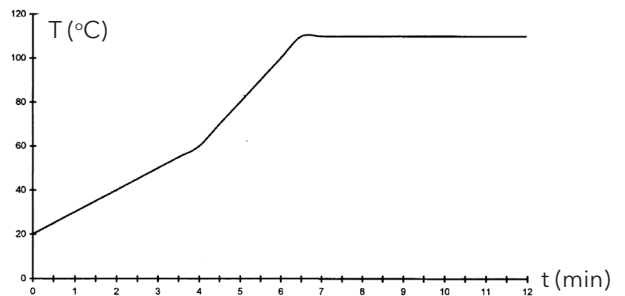

Ejemplo 4.

EVAPORACIÓN/CALENTAMIENTO PREVIO

Temperatura inicial 20°C/86°F
 Tiempo 6 min
 Incremento de temperatura 20°C/86°F/min
 Temperatura final 60°C/140°F

SECADO TOTAL/CURADO

Temperatura inicial 60°C/140°F
 Tiempo 6 min
 Incremento de temperatura 15°C/59°F/min
 Temperatura final 90°C/194°F

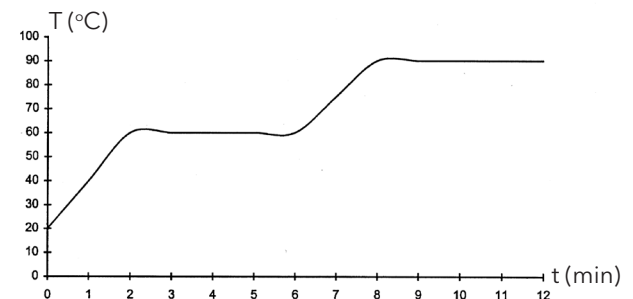

11. Mantenimiento y servicio

Semanalmente

Verifique que todas las lámparas IR enciendan durante el funcionamiento del secador móvil. Las lámparas IR defectuosas pueden ocasionar una distribución de calor no uniforme sobre la superficie.

Limpie con un paño húmedo el polvo del secador, el cual puede ocasionar incendios. También, verifique que todos los cables no estén averiados. ¡Un cable averiado puede poner en peligro la vida!

Mensualmente

Verifique los reflectores de oro. Los reflectores averiados o extremadamente sucios pueden sobre calentar el cuerpo del reflector y/o el cassette.

Anualmente

Planee cambiar el filtro de aire aprox. una vez al año. Obtendrá un mensaje en el software cuando sea tiempo de cambiarlo. Al iniciar el secador obtendrá una indicación mostrándole el tiempo que el filtro ha sido usado.

11.1 Cambio de filtro

¡Atención! Los filtros son desechables y no deben reutilizarse.

1. Use un cuchillo o desatornillador para doblar o aflojar los dos tapones de las placas laterales del cassette.
2. Extraiga el filtro usado.
3. Inserte el filtro nuevo de tal modo que el logotipo de IRT esté visible desde el exterior.
4. Coloque el lado largo del filtro opuesto a los dos orificios del tapón en el cassette de acuerdo a la imagen.
5. Presione el filtro hasta que los dos "tapones de presión" de plástico puedan colocarse nuevamente.
6. Restablecer el temporizador del filtro. Entre en el modo de configuración avanzada de acuerdo con el capítulo 9.1 y 9.2.
Ir al parámetro 45 y pulse "Yes"(Sí) para reiniciar el temporizador del filtro.

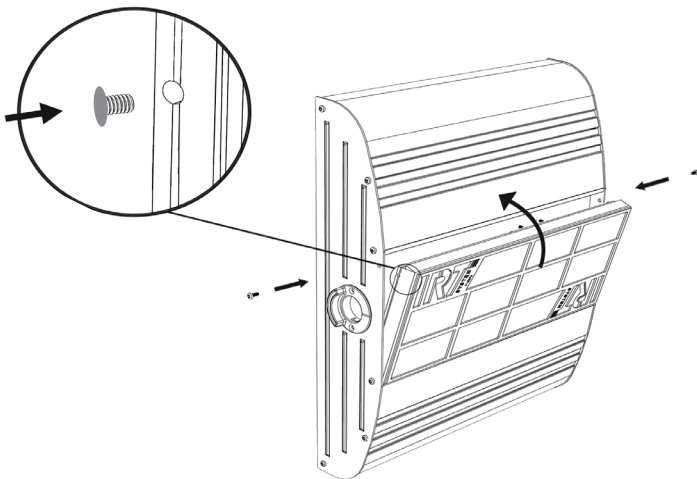

11.2 Cambio de la lámpara IRT

¡Atención! No toque el reflector con lámina enchapada en oro o la nueva lámpara IR con sus dedos. Solamente quite el papel de protección de la lámpara IR después de haberla instalado.

1. Desconecte el suministro de alimentación.
2. Afloje los tres tornillos en la parte superior de la placa delantera del cassette.

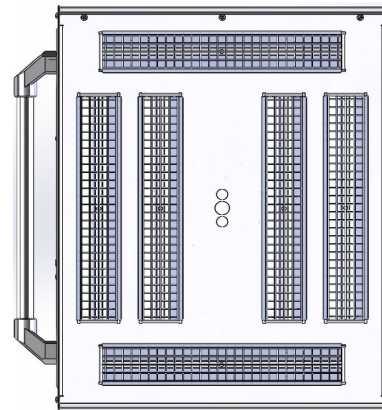

3. Desconecte el conector del cable.
4. Afloje los cuatro tornillos en los extremos del reflector y quite el reflector de la placa.

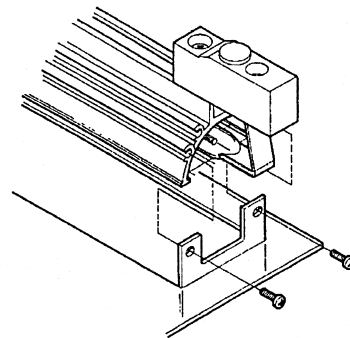

5. Quite la rejilla y desatornille la lámpara de los dos extremos.

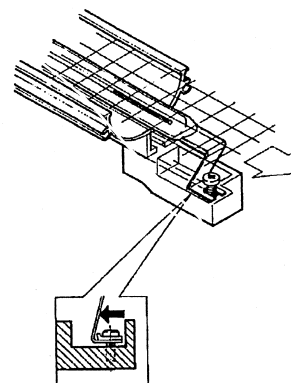

6. Instale las nuevas lámparas en el orden inverso.

11.3 Cambio del amortiguador a gas

Si el secador móvil no se estaciona en la posición más alta o más baja pero cae o se inclina ligeramente por sí mismo, apriete los 4 pernos indicados con la letra "C" en la imagen 2. Si tiene dificultades para mover o parar el brazo del móvil donde usted desea, debe cambiar el amortiguador de gas.

¡Atención! Debido al gran peso y complejidad se recomienda que dos personas o una con un dispositivo de elevación realicen este servicio.

1. Quite los cuatro tornillos que sujetan la placa que está localizada en ambos lados del brazo. (imag. 1)
2. Coloque el brazo paralelo en la posición vertical más alta. (imag. 2)
3. Antes de quitar los pasadores que sujetan el amortiguador de gas, se debe liberar la presión del amortiguador de gas lo más que se pueda. Para realizarlo, eleve ligeramente el brazo hasta que los pasadores estén flojos.

¡Atención! En todo momento cuando el amortiguador de gas no esté asegurado en su posición con los pasadores y con los anillos de bloqueo, el brazo puede caer con mucha fuerza desde su posición vertical y crear un mayor peligro.

4. Quite los anillos de bloqueo y los dos pasadores. Mueva el amortiguador de gas ligeramente hacia arriba/hacia delante y después quítelo. (imag 2)
5. Coloque el nuevo amortiguador de gas en la misma dirección que el anterior. Vuelva a ensamblar en el orden inverso.



¡Atención! Asegúrese de que los anillos de bloqueo se vuelvan a apretar correctamente.



Imagen 1

12. Piezas de repuesto comunes

Para la lista completa de las piezas de repuesto, póngase en contacto con su distribuidor para más información. Las siguientes piezas de repuesto son las más comunes.

Pieza	N.º Pieza
Lámpara 1 kW	102700
Lámpara 2 kW	102699
Filtro	195960
Amortiguador de gas 850 N (un cassette)	711464
Amortiguador de gas 1400 N (dos cassettes)	713614
Pyrometer kit (un cassette)	714177
Pyrometer kit (dos cassettes)	714207
Sensor de distancia	711328
Relé de estado sólido	750227
Ventilador 92x92 mm	733547
Ventilador 120x120 mm	714296
Teclado	750366
Transformador	750300

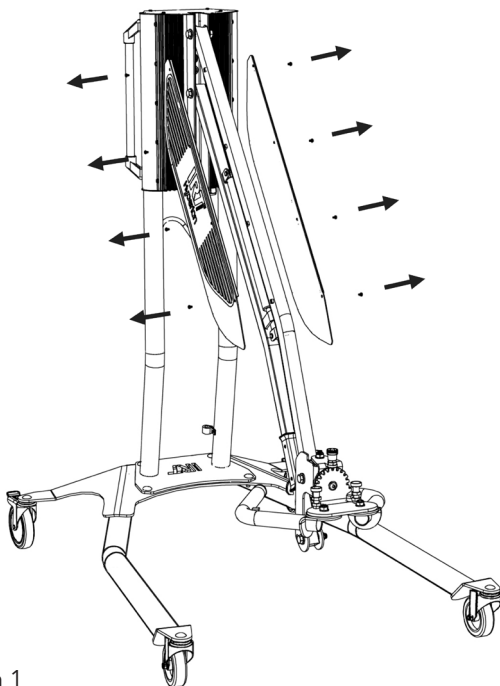
Piezas de repuesto comunes para 424, 425 y 428 DTP consulte el manual: 701014 IRT 42x DTP Assembly and Complementary Instruction to 701012.



Imagen 2

13. Declaración CE de conformidad

De acuerdo a los institutos de prueba y a la directiva sobre máquinas los productos IRT descritos en este manual no están definidos como máquinas, por lo cual la referencia de la directiva de máquinas no se puede incluir en esta declaración.

En conformidad con la norma EN 17050-1:2010

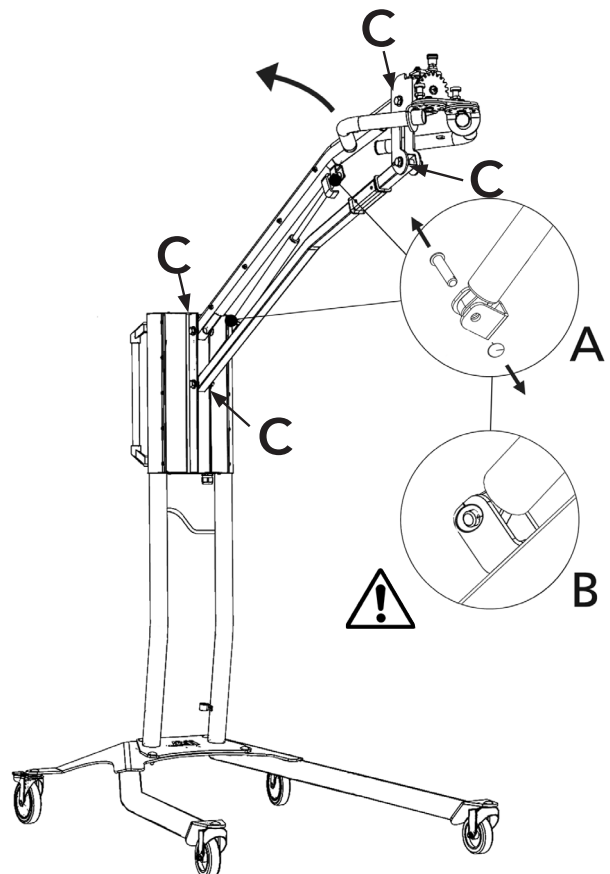
Nosotros, Hedson Technologies AB
Box 1530, SE 462 28
Vänernsberg, Suecia

declaramos bajo nuestra propia responsabilidad que el producto

IRT 464 DTP, IRT 424 DTP, IRT 425 DTP, IRT 428 DTP, IRT 2x424 DTP, IRT 2x425 DTP y IRT 2X428 DTP

que se usan para acelerar el proceso de secado/curado de la pintura y los materiales relacionados con pinturas a los cuales se refiere esta declaración se encuentran en conformidad con los siguientes estándares.

EN 60335-1:2002
+A11+A1+A12+A2
+A13+A14+A15 Especificación para la seguridad de aparatos domésticos y eléctricos similares. Requerimientos Generales.

EN 60335-2-45:2002
+A1+A2 Especificación para la seguridad de aparatos domésticos y eléctricos similares. Requerimientos Particulares.

EN 61000-6-3 Estándar de compatibilidad electromagnética, Emisiones genéricas.

EN 61000-6-2 Estándar de compatibilidad electromagnética, Inmunidad genérica.

EN ISO 9001 Sistema de gestión de calidad

EN 61000-3-11 Compatibilidad electromagnética

Declaración de conformidad:

El valor máximo de la impedancia del sistema ($Z_{\text{máx}}$) es de 0,044 ohmios para las líneas de fase y 0,030 ohmios para la neutra y la interfase entre una red de suministro pública y la instalación del usuario.

en conformidad con lo dispuesto por las siguientes directivas en su versión más actual

2014/35/EU Directiva de voltaje bajo

2014/30/EU Directiva de compatibilidad electromagnética

2011/65/EU Sobre restricciones a la utilización de determinadas sustancias peligrosas en aparatos eléctricos y electrónicos

Arlöv, Sweden March 3rd, 2016

HEDSON TECHNOLOGIES AB
Technology Division

Magnus Björnström

CEO

1. Zamýšľané použitie produktu

Produkt je určený výlučne na urýchlenie schnutia / vytvrdzovania tmelov, náplní, základných a čírych náterov. To sa týka produktov s vodným základom aj produktov na báze rozpúšťadla. Miestom použitia produktu je prípravná oblasť a oblasť povrchovej úpravy. Produkt sa používa v automobilovom priemysle a sektore opravy vozidiel na vytvrdzovanie malých oblastí povrchu pred leštením. Produkt sa nesmie použiť na iné účely, než je uvedený sušiaci proces. Maximálna okolitá teplota počas prevádzky by nemala presiahnuť 40°C. Zariadenie IRT 464 DTP sa nesmie použiť v striekacích kabínach ani vo vzdialenosti 5 m od procesov zahŕňajúcich striekanie, aby sa zabránilo riziku výbuchu.

2. Popis produktu

Sušiace zariadenie predstavuje kľúčovú pomoc pri oprave náterov na malých a stredných plochách. Zariadenie IRT 464 DTP, ktoré sa vyznačuje jednoduchou manérovateľnosťou, je vybavené jednou alebo dvoma kompaktnými kazetami. Každá kazeta je vybavená šiestimi infračervenými (IR) lampami s pozlátenými reflektormi a ventilátorom. Tento návrh kombinovaný s pneumatikou pružinou umožňuje jednoduché umiestnenie kazety. Lampy IR je možné jednoducho vymeniť a reflektory sú chránené pred mechanickým poškodením pomocou mriežky. Sušiace zariadenie ponúka viacero sofistikovaných programov.

2.1 Zvláštne výhody

2.1.1 Vyššia kvalita

Použitie sušiaceho zariadenia pri vytvrdzovaní tmelu vedie k vyššej kvalite vrchného náteru.

Krátkovlnné infračervené vytvrdzovanie umožňuje vytvrdzovať náter zvnútra smerom von. To zabraňuje zachyteniu rozpúšťadla v nátere a zaručuje rýchle a vysokokvalitné vytvrdzovanie.

2.1.2 Krátka doba schnutia

Pri vzdialenosti 60 cm

MATERIÁL	MINÚTY
Tmel	5-6
Svetlá náplň	10-15
Tmavá náplň	10-15
Vodný základ	4-6
Základný náter	4-8
Vrchný náter	10-15
Číry náter	10-15
Plastová náplň	10-15
Plastový vrchný náter	13-17
Plastový číry náter	13-17
Konečné vytvrdzovanie	2-4
Jemné vytvrdzovanie	13-17

2.1.3 Riadená teplota

Sušiace zariadenie je vybavené pyrometrom, ktorý dôsledne kontroluje teplotu objektu. Počítač sleduje nielen maximálnu povolenú teplotu, ale ovláda aj nárast

teploty. Zariadenie zaisťuje, že bude udržaná naprogramovaná teplota sušenia alebo vytvrdzovania a tým zaisťuje ideálne vytvrdzovanie bez rizika „prepaľovania“.

2.1.4 Moderný tvar reflektorov s krátkovlnným infračerveným žiarením

Vďaka použitiu krátkovlnnej technológie a pozlátených reflektorov s moderným tvarom sa nám podarilo dosiahnuť dôležité výhody. Po prvé, vďaka vyžarovaniu sústrednému iba na potrebné oblasti, pričom nedochádza k ohrievaniu vzduchu, dosahujeme nižšiu spotrebu energie. Po druhé, rovnomerným rozložením energie dosahujeme rovnomernejšiu teplotu povrchu. Po tretie, môžeme sušiť väčšiu plochu povrchu. Po štvrté, mimo vytvrdzovanú oblasť dochádza k menšiemu množstvu žiarenia.

2.2 Technické údaje

Všetky sušiacie zariadenia vydávajú krátkovlnné žiarenie s najvyššou hodnotou pri 1120 nm. Hodnoty nižšie uvádzajú maximálnu oblasť sušenia, ak je príslušné sušiacie zariadenie použité vo vzdialenosti 60 cm od plechu čiernej farby. Pre zariadenia 424, 425 a 428 DTP si prečítajte príručku: 701014 IRT 42x DTP Montážne a doplnkové pokyny k 701012.

IRT 464 DTP 4-1 PcAuto sušený povrch

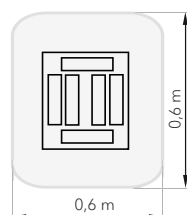

Napätie	380 - 420 V 3~ PE		440 - 480 V 2~ PE 3~ PE		230 V 2~ PE 3~ PE	
	Frekvencia	50 - 60 Hz		50 - 60 Hz		50 - 60 Hz
Prúd	9 A	14 A	13 A	9 A	26 A	15 A
Výkon	6 kW	10 kW	6 kW	6 kW	6 kW	6 kW
Poistka**	10 A*	16 A*	16 A*	10 A*	30 A*	30 A*
Sušiacia teplota	Max. 170 °		Max. 170 °		Max. 170 °	
Hladina hluku	<70 dB(A)		<70 dB(A)		<70 dB(A)	

464 DTP 4-2 PcAuto IRT 464 DTP 4-20 PcAuto sušený povrch

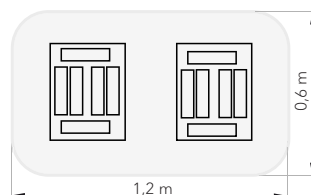

Napätie	380 - 420 V 3~ PE		440 - 480 V 2~ PE 3~ PE		230 V 1~ PE 3~ PE	
	Frekvencia	50 - 60 Hz		50 - 60 Hz		50 - 60 Hz
Prúd						
4 - 2 PcA	16 A	29 A	26 A	16 A	48 A	30 A
4 - 20 PcA	17 A	29 A	26 A	16 A	-	30 A
Výkon	12 kW	20 kW	12 kW	12 kW	12 kW	12 kW
Poistka**						
4 - 2 PcA	16 A*	32 A*	30 A*	16 A*	-	30 A*
4 - 20 PcA	Max. 100 A	Max. 100 A	30 A*	16 A*	-	30 A*
Sušiacia teplota	Max. 170 °		Max. 170 °		Max. 170 °	
Hladina hluku	<70 dB(A)		<70 dB(A)		<70 dB(A)	

** MCB (miniatúrny istič) typu C alebo D. Poistky sú pomalého typu.

** Sušiacie zariadenie používajte s poistkou s odporúčanou menovitou hodnotou.

Hmotnosť, rozmery a identifikačný štítek produktu nájdete na poslednej stránke.

3. Pokyny pre majiteľa

Majiteľ sušiaceho zariadenia musí poskytnúť jasné prevádzkové pokyny prispôsobené podmienkam na miestnom pracovisku a sprístupniť ich všetkým používateľom, ktorých sa príslušné pokyny týkajú.

Toto zariadenie nie je určené na použitie osobami (vrátane detí) so zníženými fyzickými, duševnými či zmyslovými schopnosťami, ani osobami s nedostatočnými skúsenosťami alebo znalosťami, s výnimkou prípadov, keď sú také osoby pod dozorom alebo inštruované pri používaní spotrebiča osobou zodpovednou za ich bezpečnosť. Deti by mali byť pod dozorom, aby sa so spotrebičom nehrali.

Použitie položky zlikvidujte v najbližšom recyklačnom zariadení.

Z bezpečnostných dôvodov je nutné vybaviť infračervené sušiacie zariadenie odporúčanou poistkou s maximálnou menovitou hodnotou, pozrite tabuľky v kap. 2.2.

4. Bezpečnostné pokyny

Mobilné sušiacie zariadenie nesmie byť vystavené hmlie vznikajúcej pri striekaní farby, prachu vznikajúcej pri pieskovaní ani rozpúšťadlám - hrozí nebezpečenstvo požiaru. Navyše dôjde k zníženiu životnosti sušiaceho zariadenia. Nechajte sušiacie zariadenie dostatočne vychladnúť. Sušený objekt musí byť v dostatočnej vzdialenosti. V opačnom prípade hrozí požiar alebo výbuch! Udržujte všetky horľavé materiály v dostatočnej vzdialenosti od horúcich povrchov sušiaceho zariadenia.

4.1 Nebezpečenstvá

Nakláňanie

Riziko naklonenia sa zvyšuje, keď sa rameno nachádza vo vzpriamenej polohe. Otočením kazety do jednej strany tiež zvyšujete riziko naklonenia.

Požiar a výbuch

Neskladujte, nepripravujte ani nepoužívajte materiály obsahujúce rozpúšťadlá v okruhu 5 m od mobilného sušiaceho zariadenia. Horľavé materiály by nemali byť umiestnené do blízkosti zapnutého sušiaceho zariadenia.

Pri vypnutom ovládaní teploty môže dôjsť k rýchlemu nárastu teploty a zvýšeniu rizika požiaru, najmä v prípade, ak je vzdialenosť od objektu menšia, než 60 cm. Nikdy nesmerujte kazetu priamo na vysoko horľavé materiály.

Elektrické vybavenie

Mobilné sušiacie zariadenie využíva na prevádzku vysoké elektrické napätie, ktoré môže byť veľmi nebezpečné.

Pred prístupom k častiam pod napätím odstráňte hlavný konektor zo zásuvky v stene. Priamo pristupovať k elektrickým dielom smú iba profesionálni elektrikári.

Ak je prívodný kábel poškodený, musí byť vymenený výrobcom, jeho servisným technikom alebo podobne kvalifikovanou osobou, aby sa predišlo nebezpečenstvu.



POZOR! Intenzívne vyžarovanie tepla. Ruky, tvár a ďalšie časti tela by mali byť vystavené tepelnému žiareniu čo najmenej.

5. Montážne pokyny

Podrobné pokyny nájdete v samostatnom dokumente. Názov dokumentu:

713847 Montážna príručka pre mobilné zariadenie IRT Pc INT

713683 Montážna príručka pre systém s koľajničkami IRT 3-20_4-20 INT

701014 IRT 42x DTP Montážne a doplnkové pokyny 701012.

6. Základné prevádzkové pokyny

6.1 Klávesnica



6.2 Displej



6.3 Programový režim

Tento režim je určený pre každodenné použitie. Pomáha spustiť sušiacie zariadenie s predinštalovanými programami a upraviť nastavenia programov.

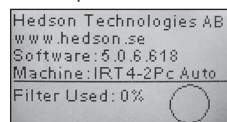

Ak chcete aktivovať programový režim, zapnite hlavný vypínač.

Po spustení sušiaceho zariadenia sa na dve sekundy zobrazí informačná obrazovka. Stlačením tlačidla na potvrdenie alebo zrušenie zobrazíte tieto informácie, kým tlačidlo neuvolníte. Nákres zobrazuje použitie filtrov kaziet a označuje, kedy je potrebné filtre vymeniť. Ak chcete vymeniť filter, prečítajte si kapitolu „11.1 Výmena filtra“.

6.4 Režim Nastavenia

Režim Nastavenia vám umožňuje zmeniť pokročilé systémové parametre. Vďaka nášmu rozšírenému ovládaciemu systému obsahuje toto mobilné sušiacie zariadenie mnoho nastavení, ktoré je možné zmeniť. Tieto nastavenia za normálnych okolností nie sú súčasťou každodenného používania. Ak chcete vstúpiť do režimu Nastavenia, stlačte obe tlačidlá šípok, keď otočíte hlavným vypínačom do polohy 1.

Ďalšie informácie nájdete v kapitole 9.

7. Programový režim - Všeobecné pravidlá týkajúce sa navigácie v softvéri

- Možnosti definované softvérom sa zobrazujú na displeji v poliach v dolných rohoch.
- Hodnoty môžete upraviť pomocou tlačidiel so šípkami.
- Ak sa chcete bez uloženia vrátiť na predchádzajúce zobrazenie, stlačte tlačidlo „Zrušiť“.

7.1 Základná navigácia

K dispozícii je dvanásť preddefinovaných programov a tri prázdne programy. Pre všetkých 15 programov je možné definovať polohu, názov a parametre sušenia. Posúvajte zobrazenie nahor alebo nadol pomocou tlačidiel so šípkami, stlačením tlačidla „Vybrať“ program spustíte alebo ho stlačením tlačidla „Zobraziť“ upravíte.

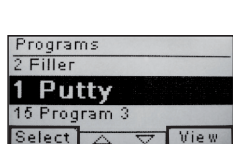

- | | | |
|-------------------|---------------------------|---------------------|
| 1. Tmel | 7. Číry náter | 13. Voľný program 1 |
| 2. Jasná náplň | 8. Plastová náplň | 14. Voľný program 2 |
| 3. Tmavá náplň | 9. Plastový vrchný náter | 15. Voľný program 3 |
| 4. Vodný základ | 10. Plastový vrchný náter | |
| 5. Základný náter | 11. Konečné vytvrdzovanie | |
| 6. Vrchný náter | 12. Jemné vytvrdzovanie | |

7.2 Spustenie

7.2.1 Kontrola vzdialenosti

Na displeji sa zobrazí vzdialenosť od objektu zameraného pomocou kruhového vzoru lasera. Nastavte na požadovanú vzdialenosť (predvolená hodnota je 60 cm). Ak meranie zlyhá, na displeji sa zobrazí správa „Ruč. vzd.“ (ručne skontrolujte vzdialenosť).

Pomocou tlačidiel na klávesnici môžete prepínať medzi jednou alebo dvoma aktívnymi kazetami a zapínať či vypínať ovládanie teploty. Pozrite kapitolu 8.1.

7.2.2 Spustenie sušenia

Stlačením tlačidla „Start“ spustíte sekvenčiu sušenia. Spustí sa odpočet zostávajúceho času do rozsvietenia lampy. Po dokončení odpočtu program automaticky prejde do režimu plného výkonu.

7.2.3 Graf programu

Tento graf je k dispozícii, keď je aktívne ovládanie teploty. Graf zobrazuje cieľovú a skutočnú teplotu a zostávajúci čas. Pozrite kapitolu 8.1.

7.2.4 Hodnoty programu

Tento displej zobrazuje cieľovú a skutočnú teplotu sušeného objektu. Tiež zobrazuje použitú kapacitu výkonu stroja a skutočnú energetickú spotrebu procesu sušenia.

Poznámka! Ak je ovládanie teploty neaktívne, hodnoty teploty sa nezobrazujú.

7.2.5 Spotreba energie

Zobrazuje celkovú spotrebu energie na jedno spustenie pre posledných 10 spustení.

7.2.6 Sušenie dokončené

Po vypršaní času do rozsvietenia a času plného výkonu sa softvér vráti na časť 7.1.

Poznámka! Ventilátory budú ďalej spustené, aby sa lampy ochladili a predĺžila sa ich životnosť. Po troch minútach sa automaticky vypnú.

Poznámka! Po dokončení sušiacieho programu sa automaticky znovu aktivuje ovládanie teploty.

7.3 Upraviť

7.3.1 Vlastnosti

Na displeji sa zobrazia hodnoty vybraného programu. Stlačením tlačidla „Ovládanie teploty“ môžete prepínať v softvéri medzi vlastnosťami s ovládaním teploty alebo bez neho. Zmena jednej z vlastností je nezávislá od druhej vlastnosti. Ďalšie informácie nájdete v kapitole 8.1.

7.3.2 Kód PIN

Pomocou tlačidiel so šípkami nastavte správnu číslicu. Potvrďte stlačením tlačidla „Enter“ a upravte druhú, tretiu a štvrtú číslicu v rozšírenom kóde PIN.

Poznámka! Rozšírený kód PIN platí pre všetky položky, kým nebude vypnutý hlavný vypínač. Pozrite kapitolu 9.2 „Rozšírený kód PIN“.

7.3.3 Úprava parametrov programu

Keď je parameter označený, upravte jeho hodnotu pomocou tlačidiel so šípkami. Stlačením tlačidla „Enter“ zmeníte nasledujúcu hodnotu atď. Ak stlačíte tlačidlo „Enter“ na poslednej hodnote prejdete na úpravu polohy a názvu programu. Stlačením tlačidla „Zrušiť“ sa vrátite na časť 7.3.1 bez uloženia akýchkoľvek parametrov.

7.3.4 Úprava polohy/názvu programu

Keď je číslo programu označené, upravte jeho hodnotu pomocou tlačidiel so šípkami. Stlačením tlačidla „Enter“ potvrďte a prejdite na úpravu nasledujúceho symbolu.

7.3.5 Rozšírenie programových krokov

Ak proces sušenia vyžaduje viac než dva štandardné kroky, môžete rozšíriť počet krokov v sušiacom cykle prepojením programu s nasledujúcim programom. Začnite bodom 7.3.4 a opakovane stláčajte tlačidlo „Enter“, kým sa na obrazovke nezobrazí voľba „Prepojiť s nasledujúcim programom“. Pomocou tlačidiel so šípkami vyberte možnosť „Áno“ alebo „Nie“ a potom stlačte tlačidlo „Uložiť“. Prepojenie s nasledujúcim programom bude uchované, kým ho nedeaktivujete („Nie“). Použite programy 13, 14 a 15 - ide o voľné programy bez predvolených hodnôt.

Poznámka! Zmenu čísla tiež zmeníte polohu programu v zozname programov a zmeníte čísla ostatných programov.



Stlačením tlačidiel „Stop“ alebo „Zrušiť“ sa vrátite na 7.1.

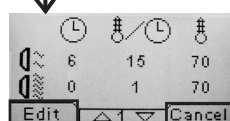
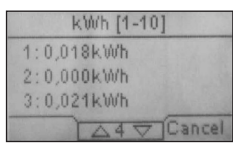
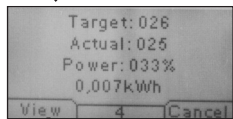
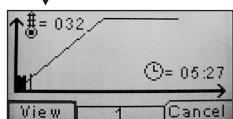

Stlačením tlačidiel „Stop“ alebo „Zrušiť“ sa vrátite na 7.1.

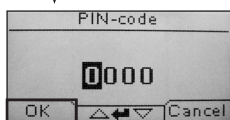

Číslice nastavíte pomocou tlačidiel so šípkami.

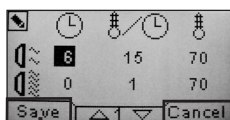

Program sa vráti na bod 7.3.1.

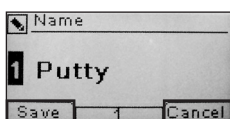

Program sa vráti na bod 7.3.1.

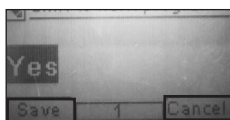

Program sa vráti na bod 7.3.1.

8. Rozšírené informácie o používaní 9. Režim Nastavenia

8.1 Ovládanie teploty

Mobilné sušiacie zariadenie je vybavené automatickým ovládaním teploty. To umožňuje dosiahnuť ideálne výsledky sušenia / vytvrdzovania v najkratšom možnom čase.

Vlastnosti pri zapnutom ovládaní teploty sú nasledujúce:

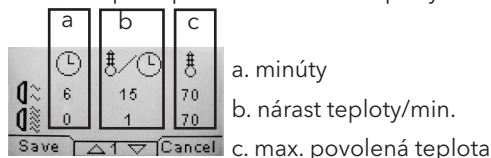

Ovládanie teploty (pyrometer) meria priemernú teplotu na povrchu. Priemer meraného povrchu je rovný 1/15 vzdialenosti medzi kazetou IRT a sušeným objektom. Laserový lúč označuje miesto vykonávania kontroly vzdialenosti. Bod označený lúčom leží aj v blízkosti stredu merania teploty.

V režime Nastavenia je možné upraviť krátky a dlhý limit pre „správne“ meranie vzdialenosti. Predvolená správna vzdialenosť leží medzi 55 a 65 cm. V tejto vzdialenosti zariadenie vydá pípanie, ak je bzučiak aktívny.

Poznámka! Teplota sa meria ako priemer meraného povrchu (predvolená hodnota priemeru 4 cm). Uistite sa, že je meraný povrch v správnej polohe. Uistite sa, že nemeriate povrch skla, pneumatík ani oblasť mimo objektu. V opačnom prípade sa môžu naprogramované hodnoty teploty líšiť od skutočných hodnôt. To môže viesť k neuspokojivým výsledkom a v prípade aktivácie alarmu procesu dôjde k zastaveniu sušenia / vytvrdzovania.

Tiež platí, že v prípade sušenia povrchov s \varnothing menším ako 4 cm, ktoré nie je možné pomocou ovládania teploty správne odmerať, odporúčame deaktivovať ovládanie teploty. Ak chcete ovládanie teploty trvalo deaktivovať, pozrite kap. 9.4.8.

Ak je ovládanie teploty deaktivované, sú vlastnosti programu nasledujúce:



Nastavenia programu pri použití alebo bez použitia ovládania teploty nie sú vzájomne závislé.

8.2 Alarm procesu

Ak je rozdiel medzi nameranou teplotou a požadovanou teplotou vyšší než 30 °C, zobrazí sa na displeji správa „Pozor! Chyba procesu“ a sušiacie zariadenie sa automaticky vypne. Upozornenie je potrebné potvrdiť stlačením tlačidla „Enter“.

Po potvrdení sa program ukončí.

V prípade spustenia alarmu procesu skontrolujte, či je zariadenie na meranie teploty (pyrometer) správne nasmerované na sušený povrch. Tiež skontrolujte, že zariadenie nezaznamenalo nežiaduce teploty materiálu.

9.1 Prihlásenie

Ak chcete prejsť do režimu Nastavenia, musíte sa najprv prihlásiť. Pri zapnutí hlavného vypínača stlačte obe tlačidlá so šípkami. Na displeji sa zobrazí žiadosť o zadanie kódu PIN.

9.2 Kód PIN

Pomocou tlačidiel so šípkami nastavte správnu číslicu. Potvrďte stlačením tlačidla „Enter“ a upravte druhú, tretiu a štvrtú číslicu v rozšírenom kóde PIN.

Pre základné nastavenia nie je vyžadovaný žiadny kód. Jednoducho stlačením OK potvrdíte predvolený kód 0000. Informácie o zmene tohto kódu nájdete v kapitole „9.4.5 Základný kód PIN“.

Rozšírený kód PIN

5780

Používa sa na úpravu programov a rozšírené nastavenia. Informácie o zmene tohto kódu nájdete v kapitole „9.4.13 Rozšírený kód PIN“.

Pozor! Zadaný kód PIN je globálne platný v rámci softvéru, kým nedôjde k vypnutiu hlavného vypínača, napr. ak prejdete na režim rozšírených nastavení a potom sa vrátite do programového režimu. Úprava programu bude naďalej aktívna, kým nevypnete hlavný vypínač.

9.3 Navigácia

Ak chcete upraviť nastavenie, stlačte tlačidlo „Upraviť“. Ak sa chcete vrátiť z režimu úpravy do režimu nastavení bez uloženia zmien, stlačte tlačidlo „Zrušiť“.

Poznámka! Ak opustíte režim nastavení, vrátite sa do programového režimu. Pri návrate na bod 9.4 „Nastavenia“ budete musieť znovu opakovať kroky z bodu 9.1 „Prihlásenie“.

Príklad navigácie:

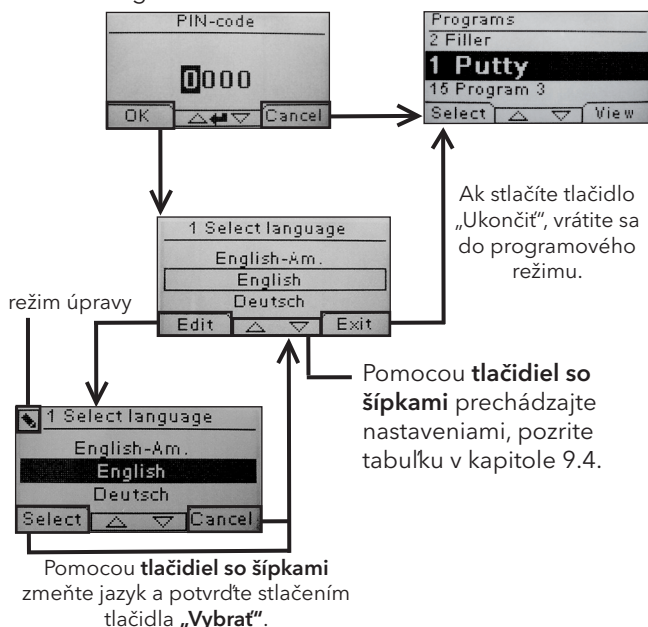

9.4 Nastavenia

K.	Prehľad	disponible en	
		Základné	Rozšírené
8.4.1	1 Vybrať jazyk		x
8.4.2	3 Alarm procesu		x
8.4.3	4 Jednotka teploty.		x
8.4.4	5 Bzučiak	x	x
8.4.5	7 Základný kód PIN		x
8.4.6	8 Hranica krátkej vzdialenosti		x
8.4.7	9 Hranica dlhej vzdialenosti		x
8.4.8	15 Ovládanie teploty		x
8.4.9	16 Kontrast displeja	x	x
8.4.10	18 Vzdialenosť		x
8.4.11	23 Čas filtra		x
8.4.12	25 Nepretrž. režim		x
8.4.13	36 Rozšírený kód PIN		x
8.4.14	37 Jednotka vzdialenosti		x
8.4.15	43 Rozšírený kód		x
8.4.16	44 Obnovenie progr. nastavení		x
8.4.17	45 Vynulovať čas filtra		x
8.4.18	46 Štatistika	x	x
8.4.19	47 Vykonať samostatný test	x	x
8.4.20	48 Časová mierka programu		x
8.4.21	49 Teplota alarmu procesu		x

9.4.1 1 Vybrať jazyk

Pomocou tlačidiel so šípkami nadol a nahor prechádzajte štrnástimi dostupnými jazykmi (zoradenými v abecednom poradí), kým sa nezobrazí správny jazyk. Potvrďte výber stlačením tlačidla „Vybrať“. Ak omylom prepnete na jazyk, ktorému nerozumiete, otočte hlavným vypínačom do zapnutej polohy a súčasne podržte tlačidlo „Kazety sa používajú“. Sušiacie zariadenie sa spustí v britskej angličtine.

9.4.2 3 Alarm procesu

Pomocou tlačidiel so šípkami nahor a nadol nastavte, či je alarm aktívny alebo nie. Potvrďte výber stlačením tlačidla „Vybrať“. Informácie o nastavení zvuku alarmu nájdete v časti 9.4.4 „Bzučiak“. Predvolená hodnota je aktívna.

9.4.3 4 Jednotka teploty

Na obrazovke sa zobrazia jednotky °C a °F. Pomocou tlačidiel so šípkami nahor a nadol vyberte požadovanú jednotku teploty. Vybrať jednotku potvrdíte stlačením tlačidla „Vybrať“. Predvolená hodnota je °C.

9.4.4 5 Bzučiak

Zvukový efekt je možné stlmiť alebo aktivovať výberom možnosti „Áno“ alebo „Nie“ pomocou tlačidiel so šípkami. Potvrďte výber stlačením tlačidla „Vybrať“. Predvolená hodnota je ZAP.

9.4.5 7 Základný kód PIN

Kód PIN môžete zmeniť, aby ste zabránili neoprávnenému prístupu k základným nastaveniam, ako je opísané v tabuľke v kapitole 9.4. To môžete urobiť nasledovne – pomocou tlačidiel so šípkami nahor a nadol zmeňte prvú číslicu a zmenu potvrdíte stlačením tlačidla „Vybrať“. Pokračujte druhou, tretou a štvrtou číslicou. Po dokončení stlačením tlačidla „Vybrať“ potvrdíte nový štvormiestny kód PIN. Predvolená hodnota je 0000.

9.4.6 8 Hranica krátkej vzdialenosti

Pôvodné nastavenie hranice krátkej vzdialenosti je 55 cm. Hodnotu hranice krátkej vzdialenosti môžete zmeniť medzi 35 a 95 cm. Nastavenia hodnoty vyššej ako 80 cm sa neodporúčajú. Potvrďte výber stlačením tlačidla „Vybrať“.

9.4.7 9 Hranica dlhej vzdialenosti

Pôvodné nastavenie hranice krátkej vzdialenosti je 65 cm. Hodnotu hranice krátkej vzdialenosti môžete zmeniť medzi 40 a 130 cm. Nastavenia hodnoty vyššej ako 100 cm sa neodporúčajú. Potvrďte výber stlačením tlačidla „Vybrať“.

9.4.8 15 Ovládanie teploty

Môžete vybrať, či chcete trvalo zapnúť alebo vypnúť ovládanie teploty (pyrometer).

Poznámka! Ak vypnete ovládanie teploty v režime Nastavenia, nemôžete ho aktivovať v programovom režime.

Ak je táto funkcia vypnutá, nebude možné pristupovať ku grafom a hodnotám teploty. Miesto toho bude softvér pracovať s úrovňami výkonu, teda s percentom maximálnej kapacity. Predvolená hodnota je ZAP.

9.4.9 16 Kontrast zobrazenia

Môžete zmeniť kontrast zobrazenia na škále od svetlého po tmavý (25 - 75). Prechádzajte medzi hodnotami pomocou tlačidiel so šípkami nahor a nadol, potvrdíte stlačením tlačidla „Vybrať“. Predvolená hodnota je 43.

9.4.10 18 Vzdialenosť

Môžete prepínať meranie vzdialenosti medzi centimetrami a textom. Ak vyberiete text, vzdialenosť je na displeji zobrazená ako „príliš blízko“, „príliš ďaleko“ alebo „správne“. Ak dôjde k zlyhaniu merania, zobrazí sa správa „skontrolujte vzdialenosť ručne“.

9.4.11 23 Čas filtra

Predvolená hodnota je 400 prevádzkových hodín. Po dosiahnutí tejto doby sa začne zobrazovať upozornenie na výmenu filtra. Ak je mobilné sušiacie zariadenie umiestnené v prašnom prostredí, odporúčame predpokladať kratšiu životnosť filtra.

Poznámka! Nezapúdajte, že ak je filter príliš znečistený, dôjde k skráteniu životnosti lampy v dôsledku zhoršeného chladenia.

Informácie o vynulovaní tejto hodnoty nájdete v časti 9.4.17 „Vynulovanie časovača filtra“.

9.4.12 25 Nepretrž. režim

Nepretržitý režim sa používa s cieľom predvídať zariadenie v predajniach. Z bezpečnostných dôvodov, ako aj kvôli minimalizácii opotrebovania sušiacieho zariadenia, je nutné tento režim nepoužívať, alebo ho aktivovať iba vo výnimočných prípadoch.

9.4.13 36 Rozšírený kód PIN

Ak chcete zmeniť kód na vlastnú hodnotu, pomocou tlačidiel so šípkami nahor a nadol zmeňte prvú číslicu a zmenu potvrdíte stlačením tlačidla „Vybrať“. Pokračujte druhou, treťou a štvrtou číslicou. Po dokončení stlačením tlačidla „Vybrať“ potvrdíte nový štvormiestny kód PIN.

Pozor! Dbajte, aby ste nový kód nezabudli.

9.4.14 37 Jednotka vzdialenosti

Pomocou tohto nastavenia môžete prepínať jednotku vzdialenosti medzi centimetrami a palcami.

9.4.15 43 Rozšírený kód

Je možné vypnúť / zapnúť zobrazovanie žiadosti o zadanie kódu PIN. Pomocou tejto voľby odstránite žiadosť o zadanie kódu PIN pri vstupe do programového režimu a zadanie kódu 0000 vám umožní pristupovať k rozšíreným nastaveniam. Stlačením tlačidla „Vybrať“ potvrdíte vybratú voľbu. Predvolená hodnota je ZAP.

9.4.16 44 Obnovenie prog. nastavení

Všetky programy môžete obnoviť na predprogramované továrenské nastavenia. Potvrdíte výber stlačením tlačidla „Áno“.

Poznámka! Po obnovení továrenského nastavenia sa vyprázdnia aj programové polohy 13 - 15.

9.4.17 45 Vynulovať čas filtra

Po výmene filtra na kazete alebo kazetách vynulujte časovač filtra pomocou tohto nastavenia. Potvrdíte vynulovanie časovača filtra stlačením tlačidla „Áno“. Informácie o upravení hodnoty časovača filtra nájdete v kapitole 9.4.11.

9.4.18 46 Štatistika

K dispozícii sú nasledujúce informácie: (bez úprav)

Doba spustenia

Zobrazuje súhrn pracovných hodín a minút.

Spustenia

Zobrazuje celkový počet spustení sušiacieho zariadenia.

Σ (Celková spotreba energie)

Zobrazí celkovú spotrebu energie.

Φ (Priemerná spotreba energie)

Zobrazí priemernú spotrebu pre všetky spustenia.

9.4.19 47 Vykonať samostatný test

Pre toto sušiacie zariadenie bol vyvinutý najlepší softvér na sledovanie chýb na trhu. Pomocou tohto testu je možné otestovať všetky dôležité vstupy a výstupy z počítača a do neho. Pomocou tohto testu môžete rýchlo a presne overiť funkčnosť rôznych častí sušiacieho zariadenia. Testovací postup je k dispozícii iba v angličtine. Stlačením tlačidla „Áno“ spustíte prvý krok samostatného testu. Ak chcete samostatný test ukončiť, stlačte tlačidlo „Štart/Stop“.

Automatické testovanie zahŕňa nasledujúce:

Test 1: Test tlačidiel

Otestujú sa všetky tlačidlá na ovládacej jednotke. Stlačením tlačidiel zobrazíte príslušné symboly. Ak chcete pokračovať na nasledujúci krok testu, stlačte tlačidlo „Enter“ a podržte ho po dobu približne troch sekúnd.

Test 2: Test displeja

Overí rozsvietenie všetkých pixelov na displeji. Stlačte tlačidlo „Enter“* a overte, že zhasnú všetky pixely.

Pokračujte stlačením tlačidla „Enter“*.

* alebo ľavého softvérového tlačidla („Ďalej“)

Test 3: Test bzučiaka

Skontroluje zvuk bzučiaka. Pokračujte stlačením tlačidla „Enter“ alebo „Ďalej“.

Test 4: Test IR kazety

Infračervené lampy kazety sa rozsvietia. Skontrolujte, že svietia všetky infračervené lampy. Tento test je z bezpečnostných dôvodov obmedzený na 10 sekúnd. Pokračujte stlačením tlačidla „Enter“ alebo „Ďalej“.

Test 5: Test ventilátora kazety

Spustí sa ventilátor kazety. Zvuk ventilátora potvrdzuje, že je ventilátor funkčný. Ak je sušiacie zariadenie vybavené dvoma alebo viacerými kazetami, budete musieť opakovať test č. 4 a 5 pre ďalšie kazety. Pokračujte stlačením tlačidla „Enter“ alebo „Ďalej“.

Test 6: Test lasera

Nasmerujte laser k objektu. Skontrolujte, že sa na objekte zobrazuje červený prerušovaný krúžok. Pokračujte stlačením tlačidla „Enter“ alebo „Ďalej“.

Test 7: Test snímača teploty

Nasmerujte snímač teploty na objekt, ktorý má izbovú teplotu. Teplota na snímači by sa nemala odchyľovať od izbovej teploty o viac než $\pm 3^{\circ}\text{C}$ alebo $\pm 5^{\circ}\text{F}$. Pokračujte stlačením tlačidla „Enter“ alebo „Ďalej“.

Poznámka! Meranie teploty predstavuje priemer teploty povrchu v súlade s kapitolou 8.1.

Test 8: Test snímača vzdialenosti

Nasmerujte snímač vzdialenosti na objekt vo vzdialenosti 0,3 - 1 m. Skontrolujte, že vzdialenosť zobrazená na displeji zodpovedá ručne nameranej vzdialenosti. Odchýlka ± 3 cm je prijateľná. Pokračujte stlačením tlačidla „Enter“ alebo „Ďalej“.

Test 9: Ochranné prvky teploty

Počítačová karta je vybavená zariadením merajúcim teplotu, ktorá sa zobrazuje vpravo na displeji.

Kazety sú vybavené snímačmi teploty a ich teploty sa zobrazujú v ľavej časti displeja. Teplota je zobrazená v $^{\circ}\text{C}$ alebo $^{\circ}\text{F}$ podľa vybratého nastavenia.

Životnosť počítača sa skrúti, ak počas prevádzky dochádza k teplotám nad 70°C alebo 158°F (prípadne 125°C alebo 257°F vo vnútri kazety). Ak dôjde k takejto teplote počas sušenia, po dokončení sušiacieho cyklu sa zobrazí nové okno so správou „Pozor - vysoká teplota PC“ (alebo kazety). Toto upozornenie sa zobrazí aj v prípade, že teplota kazety prekročí $125^{\circ}\text{C}/257^{\circ}\text{F}$.

Ak vnútorná teplota kazety dosiahne 140°C alebo 284°F , procesy sa ukončia a spustí sa alarm.

Test dokončený

Automatické testovanie je dokončené. Test dokončíte stlačením tlačidla „Enter“ alebo „Ďalej“.

9.4.20 48 Časová mierka programu

Túto hodnotu je možné prepínať medzi minútami a sekundami.

9.4.21 49 Teplota alarmu procesu

Umožňuje nastaviť maximálny rozdiel teploty medzi súčasnou a požadovanou teplotou ($5-99^{\circ}\text{C}$). Táto funkcia sa aktivuje v časti 9.4.2.

10. Príklady programovania

PRÍK. 1.

ROZSVIETENIE/PREDHRIEVANIE

Pôvodná teplota 20°C/68°F

Čas 4 min.

Zvýšenie teploty 15°C/27°F/min.

Konečná teplota 80°C/176°F

PLNÝ VÝKON/VYTVRDZOVANIE

Pôvodná teplota 60°C/140°F

Čas 0 min.

Zvýšenie teploty 5°C/9°F/min.

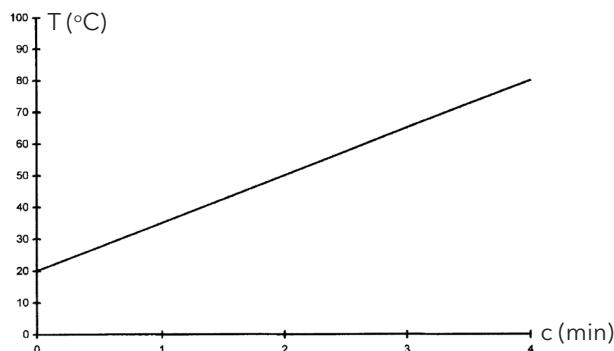

PRÍK. 2.

ROZSVIETENIE/PREDHRIEVANIE

Pôvodná teplota 20°C/68°F

Čas 4 min.

Zvýšenie teploty 20°C/36°F/min.

Konečná teplota 60°C/140°F

PLNÝ VÝKON/VYTVRDZOVANIE

Pôvodná teplota 60°C/140°F

Čas 5 min.

Zvýšenie teploty 5°C/9°F/min.

Konečná teplota 60°C/140°F

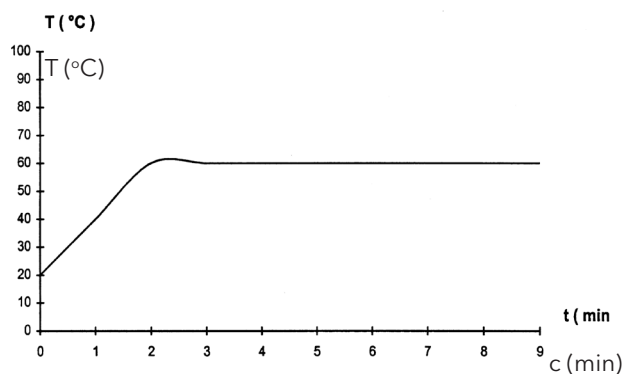

PRÍK. 3.

ROZSVIETENIE/PREDHRIEVANIE

Pôvodná teplota 20°C/68°F

Čas 4 min.

Zvýšenie teploty 10°C/18°F/min.

Konečná teplota 60°C/140°F

PLNÝ VÝKON/VYTVRDZOVANIE

Pôvodná teplota 60°C/140°F

Čas 8 min.

Zvýšenie teploty 20°C/36°F/min.

Konečná teplota 110°C/230°F/min.

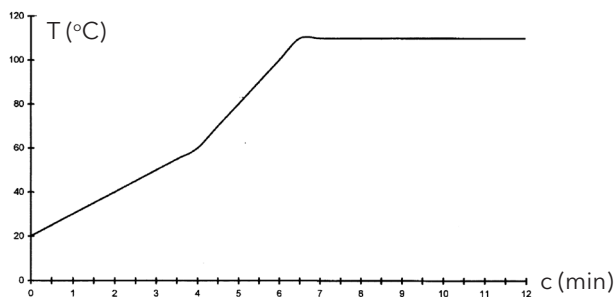

PRÍK. 4.

ROZSVIETENIE/PREDHRIEVANIE

Pôvodná teplota 20°C/68°F

Čas 6 min.

Zvýšenie teploty 20°C/36°F/min.

Konečná teplota 60°C/140°F

LNÝ VÝKON/VYTVRDZOVANIE

Pôvodná teplota 60°C/140°F

Čas 6 min.

Zvýšenie teploty 15°C/27°F/min.

Konečná teplota 90°C/194°F

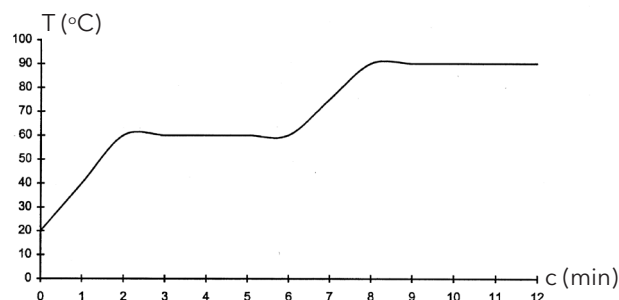

11. Údržba a servis

Týždenne

Skontrolujte, že sa počas prevádzky mobilného sušiacего zariadenia spustia všetky lampy IR. Nesprávne fungujúce lampy IR môžu viesť k nerovnomernej distribúcii tepla po povrchu.

Vyčistite sušiacе zariadenie od prachu, ktorý môže viesť k požiaru. Použite vlhkú handričku. Tiež skontrolujte, že sú všetky káble nepoškodené. Poškodený kábel môže predstavovať ohrozenie života!

Mesačne

Skontrolujte pozlátené reflektory. Poškodené alebo extrémne znečistené reflektory môžu viesť k prehriatiu tela reflektora a/alebo kazety. V prípade pochybností kontaktujte zákaznícky servis a spýtajte sa, či je potrebné pozlátený reflektor vymeniť.

Každoročne

Naplánujete približne raz ročne výmenu vzduchového filtra. Displej zobrazí správu, keď bude čas vymeniť filter. Po spustení sušiacего zariadenia sa zobrazí informácia o tom, aká časť predvoleného času filtra vypršala.

11.1 Výmena filtra

Pozor! Filtre sú jednorazové a nemali by byť znovu používané.

1. Pomocou noža alebo skrutkovača ohnite a uvoľnite dva plastové kolíky na bočných doskách kazety.
2. Odstráňte použitý filter.
3. Vložte nový filter tak, aby bolo logo IRT viditeľné zvonka.
4. Umiestnite dlhšiu stranu filtra oproti dvom otvorom na kolíky na kazete tak, ako je to znázornené na obrázku.
5. Zatlačte na filter, kým nebude možné znovu pripevniť dva zasúvacie kolíky.
6. Vynulujte časovač filtra. Prihláste sa do režimu rozšírených nastavení podľa kapitoly 9.1 a 9.2. Presuňte sa na parameter 45 a stlačením tlačidla „Áno“ resetujte časovač filtra.

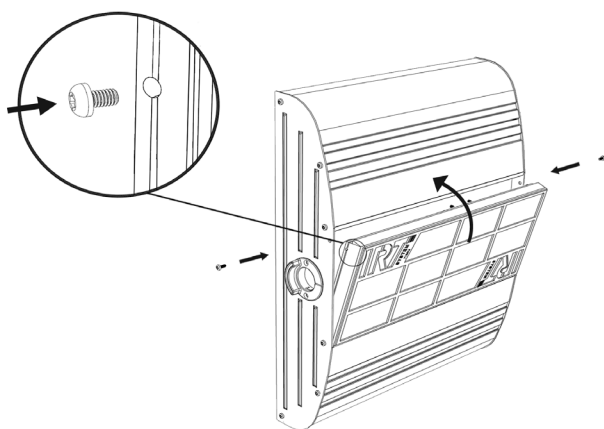

11.2 Výmena lampy IRT

Pozor! Nedotýkajte sa prstami pozláteného reflektora ani novej lampy IR. Ochranný papier z lampy IR odstráňte až po dokončení inštalácie.

1. Odpojte zdroj napájania.
2. Uvoľnite tri horné skrutky na prednej doske kazety a odstráňte prednú dosku.

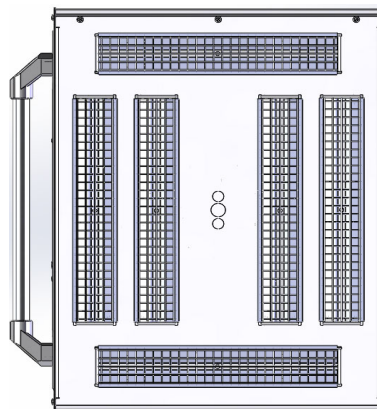

3. Odpojte konektor kábla.
4. Uvoľnite štyri skrutky na konci reflektora a odstráňte reflektor z dosky.

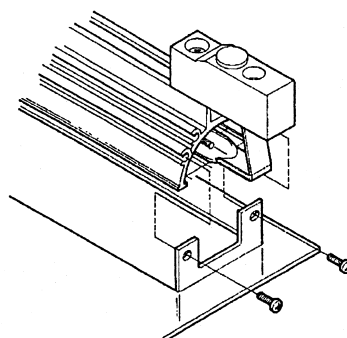

5. Odstráňte mriežku a odskrutkujte lampu na dvoch koncoch.

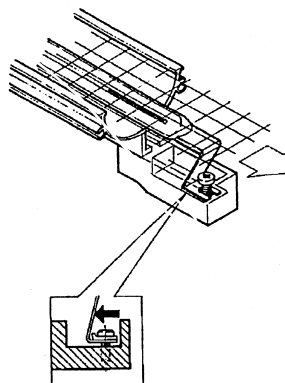

6. Nainštalujte nové lampy v opačnom poradí.

11.3 Výmena pneumatickej pružiny

Ak nie je možné mobilné rameno zaparkovať v najvyššej alebo najnižšej polohe, ale mierne samovoľne klesá alebo sa zdvíha, dotiahnite 4 skrutky označené písmenom C na obr. 2. Ak rameno stále nie je možné zaparkovať alebo je úprava jeho polohy ťažšia, je nutné vymeniť pneumatickú pružinu.

Pozor! V dôsledku veľkej hmotnosti a zložitosti dielu odporúčame, aby tento servisný zásah vykonávali dve osoby alebo jedna osoba so zdvíhacím zariadením.

1. Odstráňte štyri skrutky, ktorými je pripevnený kryt. Skrutky sú umiestnené po oboch stranách krytu. (obr. 1)
2. Umiestnite paralelné rameno do krajnej vzpriamenej polohy. (obr. 2)
3. Pred odstránením kolíkov pridržiavajúcich pneumatickú pružinu by ste mali uvoľniť čo najviac tlaku pružiny. To môžete urobiť miernym zdvihnutím ramena, kým sa kolíky neuvolnia.

Pozor! Vo všetkých prípadoch, keď nie je pneumatická pružina bezpečne zaistená na mieste pomocou kolíkov a uzamykacích krúžkov, môže rameno prudko klesnúť zo vzpriamenej polohy, čo môže viesť k zraneniu osôb.

4. Odstráňte uzamykacie krúžky a oba kolíky. Mierne posuňte pneumatickú pružinu nahor/dopredu a potom ju odstráňte. (A na obr. 2)
5. Umiestnite novú pneumatickú pružinu v rovnakom smere, ako bola umiestnená stará pružina. Zostavte zariadenie v opačnom poradí.



Pozor! Uistite sa, že sú uzamykacie krúžky správne pripevnené.

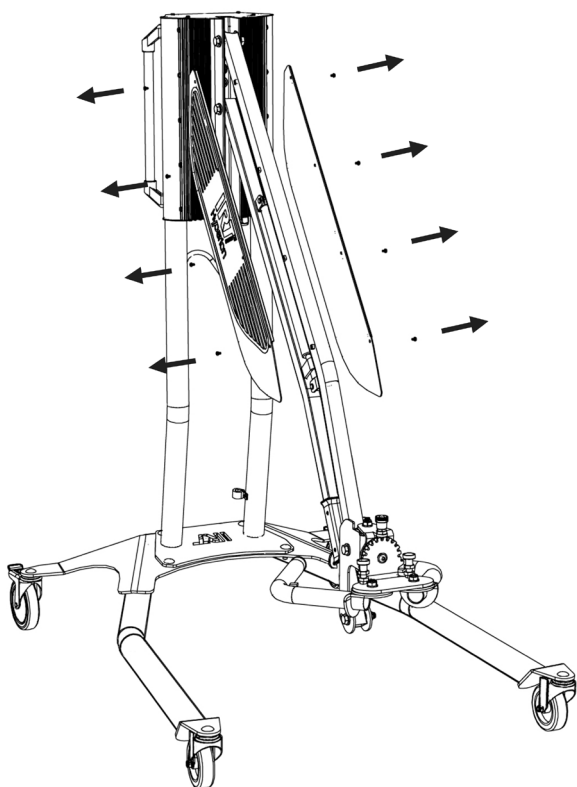

pic 1

12. Náhradné diely

Úplný zoznam náhradných dielov a ďalšie informácie získate od distribútora. Nasledujúce položky predstavujú najčastejšie náhradné diely.

Diel	Č. dielu
Lampa 1 kW	102700
Lampa 2 kW	102699
Filter	195960
Pneumatická pružina 850 N (jedna kazeta)	711464
Pneumatická pružina 1400 N (dve kazety)	713614
Súprava pyrometra (jedna kazeta)	714177
Súprava pyrometra (dve kazety)	714207
Snímač vzdialenosti	711328
Elektronické (SSR) relé	750227
Ventilátor 92x92 mm	733547
Ventilátor 120x120 mm	714296
Prekryvná vrstva/klávesnica	750366
Transformátor	750300

Informácie o náhradných dieloch pre zariadenia 424, 425 a 428 DTP nájdete v príručke: 701014 IRT 42x DTP Montážne a doplnkové pokyny k 701012.

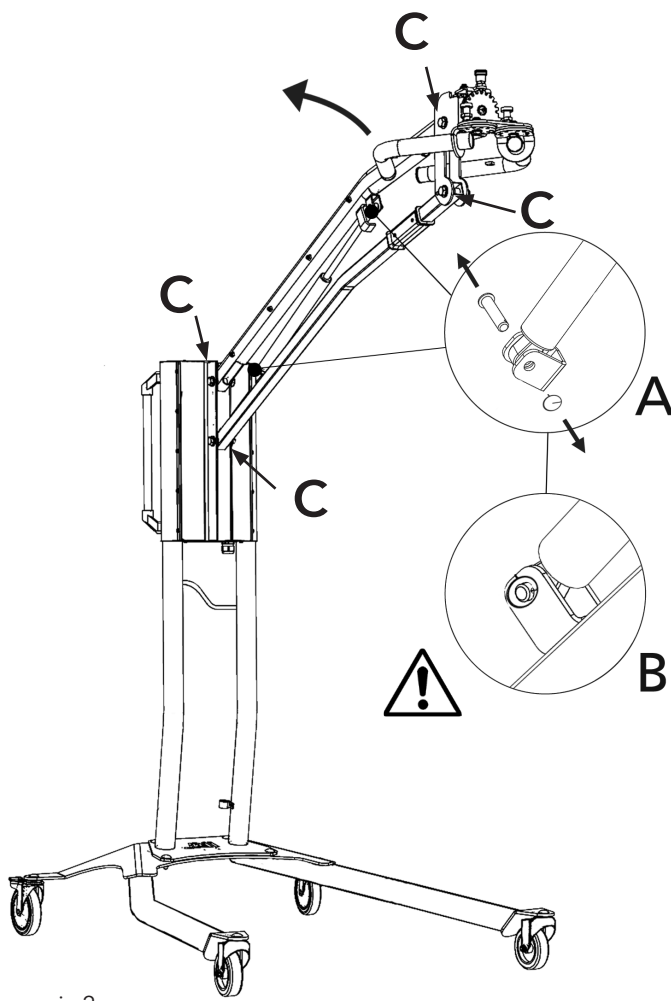

pic 2

13. Vyhlásenie o zhode ES

Podľa testovacích inštitúcií a podľa smernice o strojových zariadeniach nie sú produkty IRT, ktorých sa táto príručka týka, definované ako strojové zariadenia. Preto sa toto vyhlásenie nezmieňuje o smernici o strojových zariadeniach.

V súlade s EN 17050-1:2010

My, spoločnosť Hedson Technologies AB
Box 1530, SE 462 28
Vänersborg, Švédsko,

na vlastnú zodpovednosť prehlasujeme, že produkty

IRT 464 DTP, IRT 424 DTP, IRT 425 DTP, IRT 428 DTP, IRT 2x424 DTP, IRT 2x425 DTP a IRT 2x428 DTP,

ktoré sú určené na urýchlenie schnutia / vytvrdzovania náterov a náterových materiálov a ktorých sa týka toto vyhlásenie, spĺňajú podmienky nasledujúcich noriem:

EN 60335-1:2002 Špecifikácia bezpečnosti domácich a
+A11+A1+A12+A2 podobných elektrických spotrebičov.
+A13+A14+A15 Všeobecné požiadavky.

EN 60335-2-45:2002 Špecifikácia bezpečnosti domácich a
+A1+A2 podobných elektrických spotrebičov.
Konkrétne požiadavky.

EN 61000-6-3 Elektromagnetická kompatibilita, Všeobecné normy emisií.

EN 61000-6-2 Elektromagnetická kompatibilita, Všeobecné normy odolnosti.

EN ISO 9001 Systém riadenia kvality

EN 61000-3-11 Elektromagnetická kompatibilita

Vyhlásenie o zhode:

Maximálna hodnota impedancie systému (Z_{max}) je $0,044 \Omega$ pre vedenie s fázou a $0,030 \Omega$ pre neutrál na rozhraní medzi verejnou napájacou sieťou a inštaláciou používateľa.

v súlade s ustanoveniami nasledujúcich smerníc v najaktuálnejšej verzii

2014/35/EÚ Smernica o nízkom napätí

2014/30/EÚ Smernica o elektromagnetickej kompatibilite

2011/65/EÚ Obmedzenie používania určitých nebezpečných látok (RoHS)

Arlöv, Sweden March 3rd, 2016

HEDSON TECHNOLOGIES AB
Technology Division

Magnus Björnström

CEO

**14. Electrical diagram • Elektrischer Schaltplan •
Schéma de cablage électrique • Elschema • Schemi elettrici •
Diagrama eléctrico Elektrické nákresy**

464 400/480V 3~

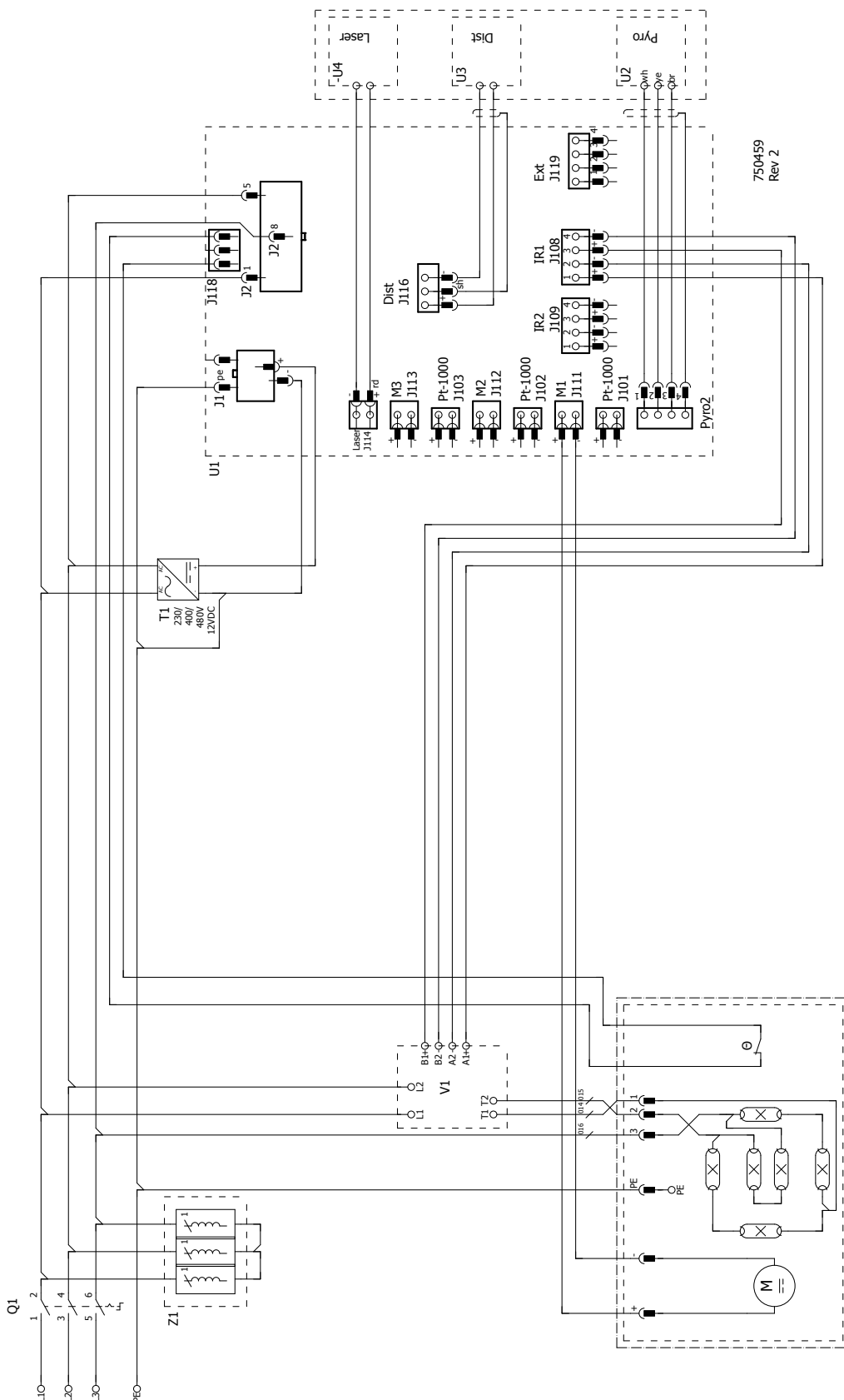

2x464 400/480V 3~ 12kW

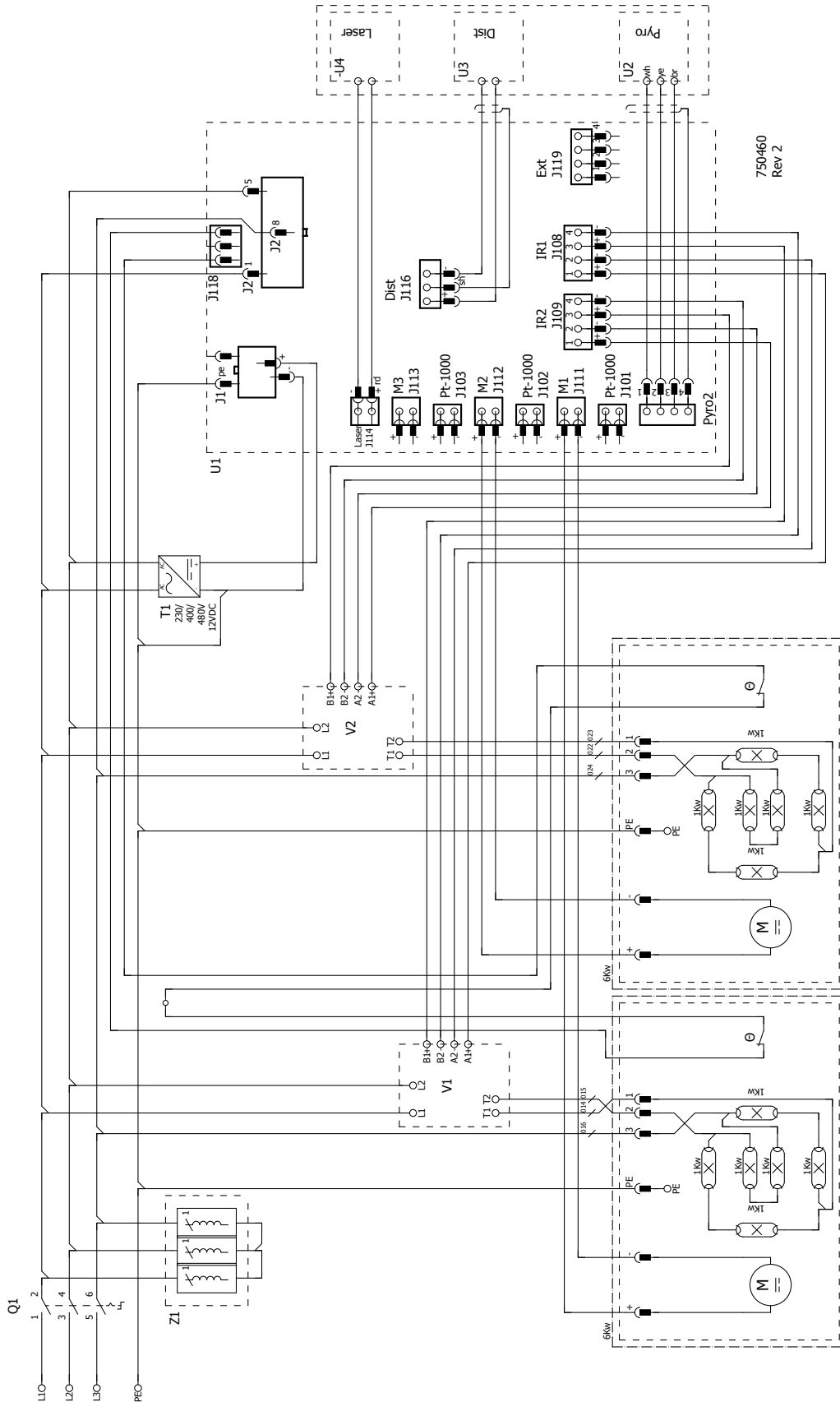

2x464 400/400V 3~ 20kW

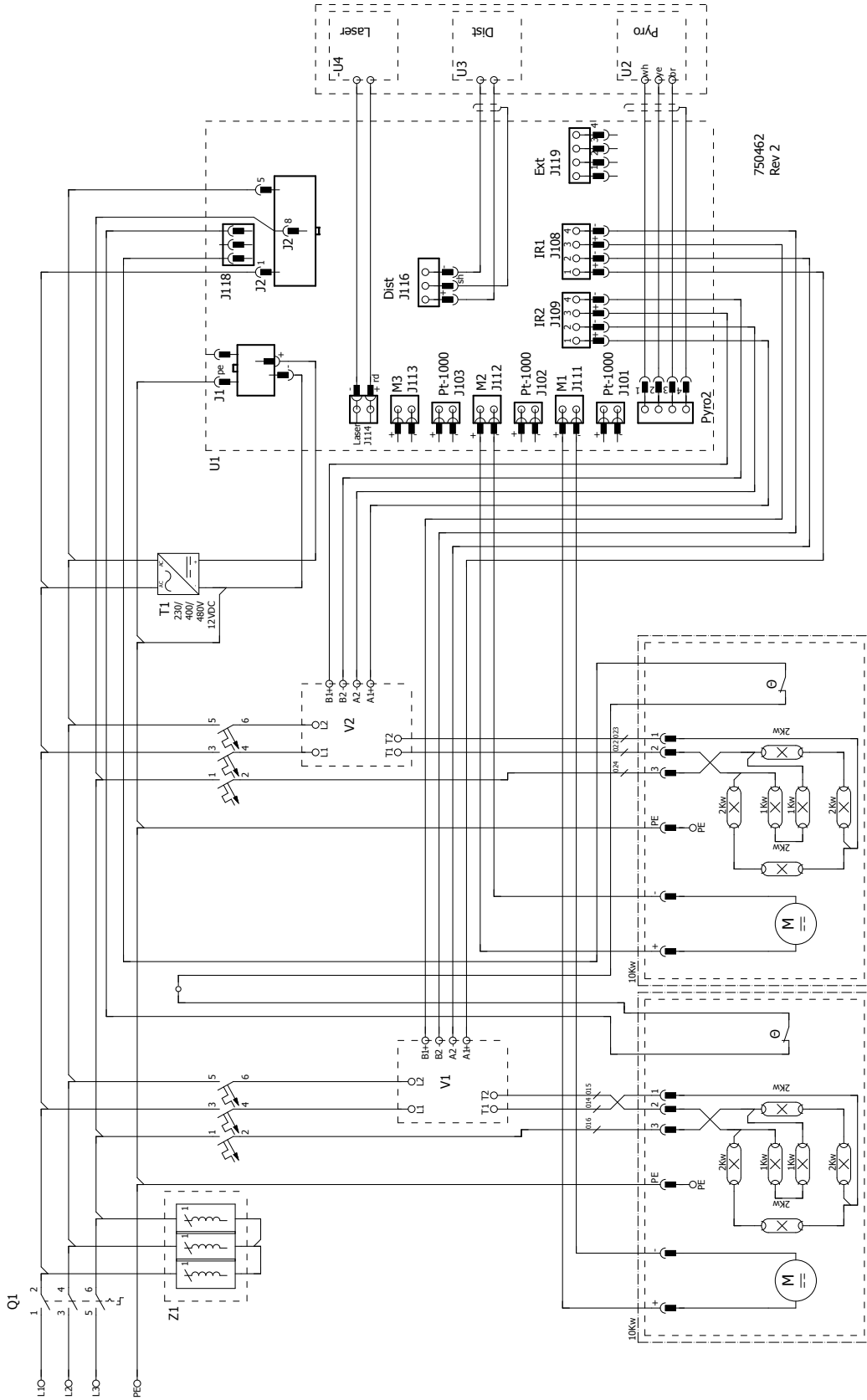

464 230V 1~ 6kW

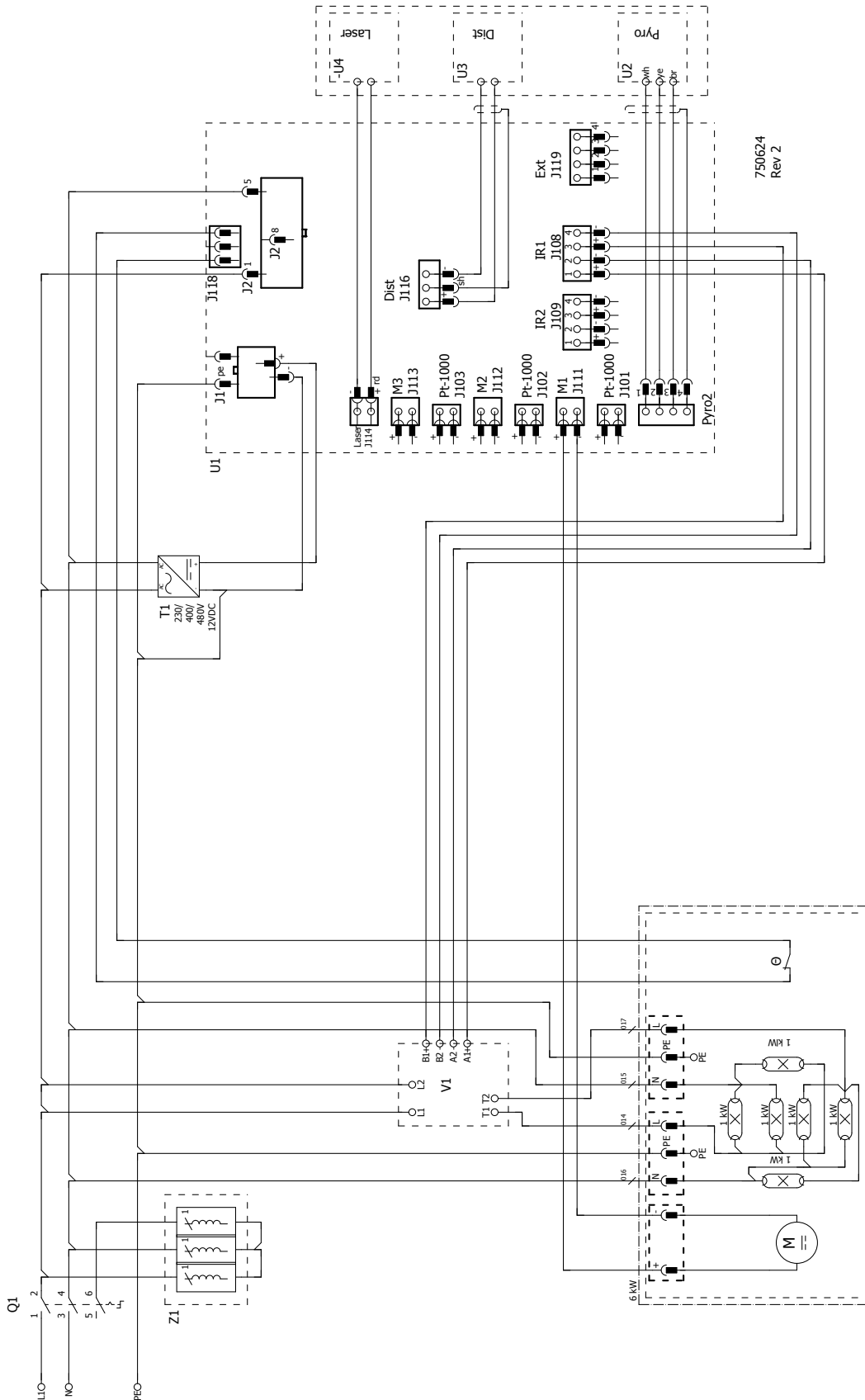

464 480V 2~ 6kW

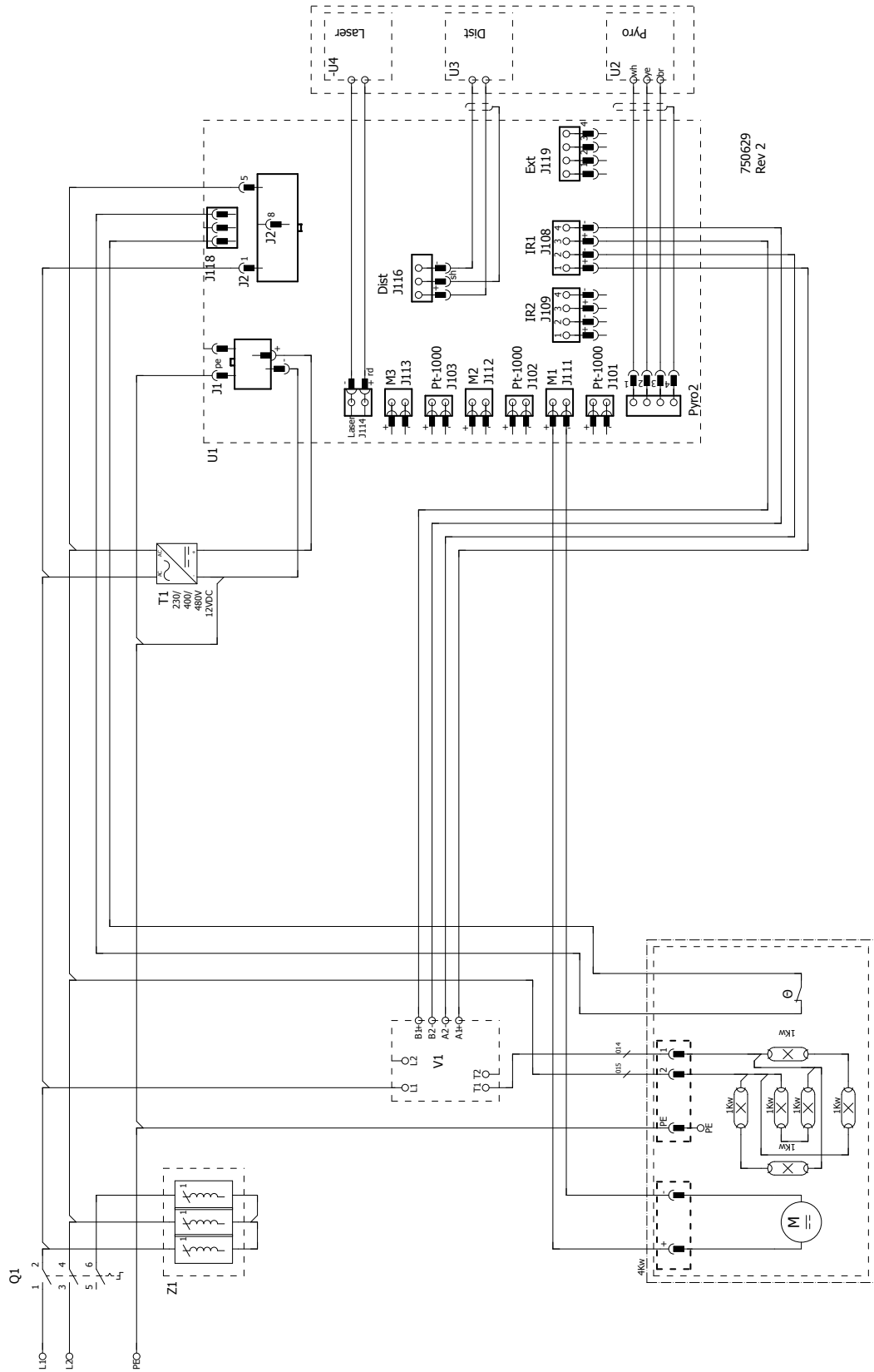

15. Weights and dimensions • Gewicht und Abmessungen •
 Poids et dimensions • Vikt och dimensioner • Peso e dimensioni •
 Peso y Dimensiones • Hmotnost a rozmery

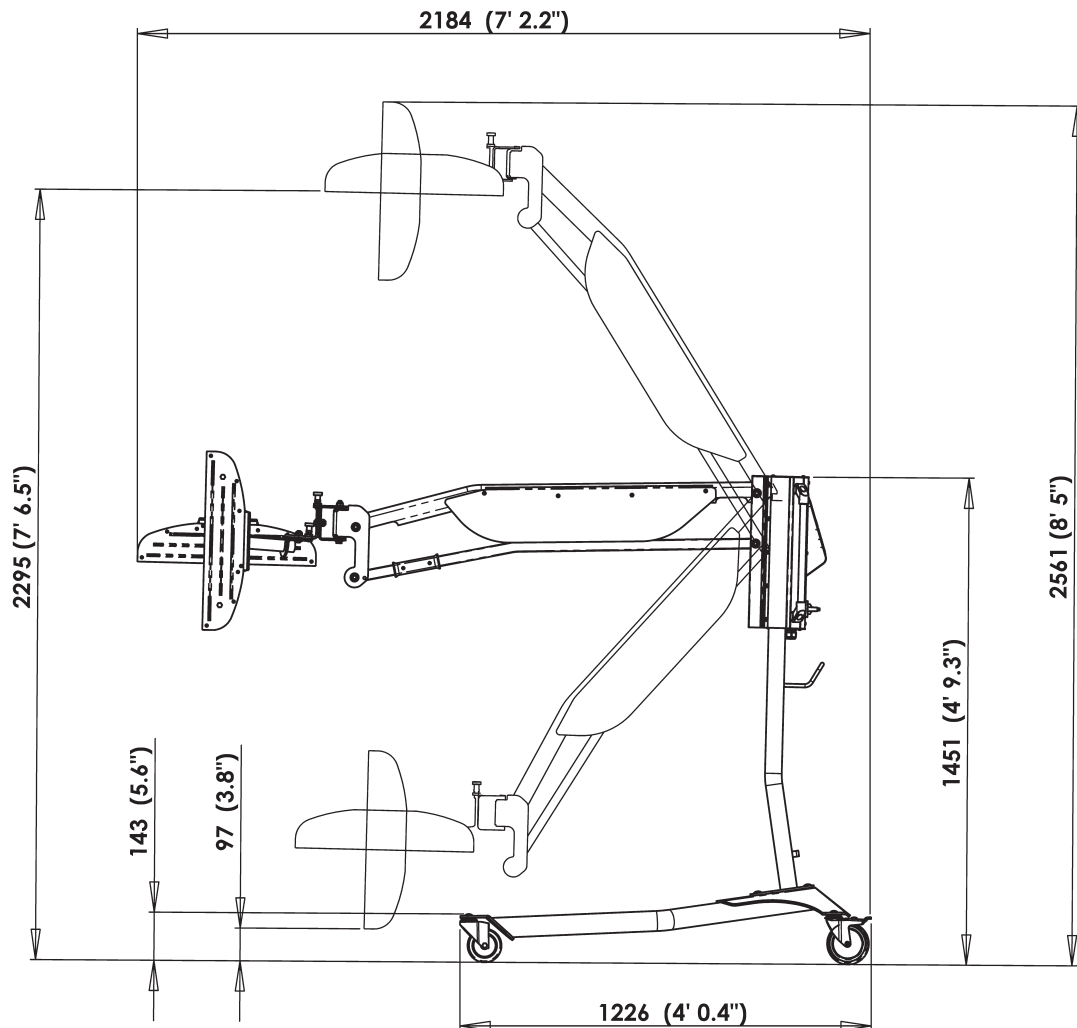

TRAVERSE 165 kg (364 lb)

SIDE RAILS:

Rail without power supply 5 kg/m (3,5 lb/ft)
 Rail with power supply 7 kg/m (4,7 lb/ft)

STAND

1 cassette 50 kg (110 lb)
 2 cassettes 60 kg (132 lb)

IRT 424 DTP	4-1	45 kg (99 lb)
IRT 425 DTP	4-1	47 kg (104 lb)
IRT 428 DTP	4-1	49 kg (108 lb)
IRT 2x424 DTP	4-2	52 kg (115 lb)
IRT 2x425 DTP	4-2	54 kg (119 lb)
IRT 464 DTP	4-1	53 kg (117 lb)
IRT 2x464 DTP	4-2	60 kg (132 lb)