

DRESTER QUICKRINSE

QR-20

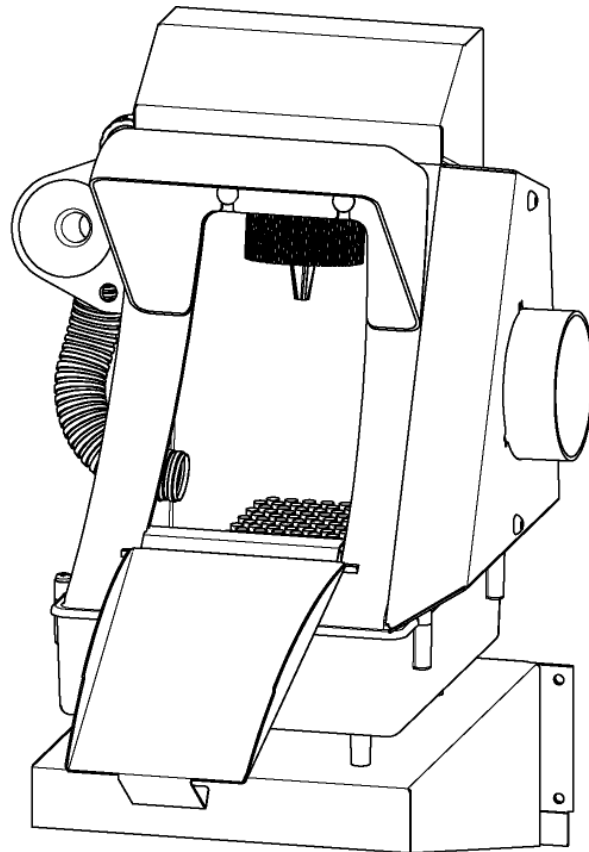

ENGLISH:	ASSEMBLY & INSTALLATION
DEUTSCH:	MONTAGE & INSTALLATION
FRANCAIS:	MONTAGE & INSTALLATION
SVENSKA:	MONTERING & INSTALLATION
ITALIANO:	MONTAGGIO & INSTALLAZIONE
ESPAÑOL:	MONTAJE E INSTALACIÓN

**English:**

Mount the rail on the wall at a convenient height, preferably as indicated on the picture. Make sure to use screws that are suitable for the wall, and strong enough to securely hold the unit.

Deutsch:

Montieren Sie die Schiene in bequemer Höhe an der Wand, am besten so, wie auf dem Bild gezeigt. Stellen Sie sicher, dass Sie für die Wand geeignete Schrauben verwenden, die stark genug sind, das Gerät sicher zu halten.

Français:

Montez le rail sur le mur à une hauteur convenable, de préférence comme indiqué sur la photo. Assurez-vous d'utiliser des vis qui sont appropriées pour le mur, et assez fortes pour tenir solidement l'appareil.

Svenska:

Montera skenan på väggen i bekväm höjd, förslagsvis som visas på bilden. Se till att skruvar som används är avsedda för materialet i väggen och starka nog att säkert hålla enheten.

Italiano:

Montare il binario sulla parete ad un'altezza conveniente, preferibilmente come indicato nell'immagine. Assicurarsi di usare viti adatte per la parete ed abbastanza forti da sostenere la macchina.

Español:

Coloque el raíl en la pared a una altura conveniente, preferiblemente tal y como se indica en la imagen. Asegúrese de que utiliza tornillos de pared adecuados y que sean

Anglais:

Hang the unit on the rail.

Deutsch:

Hängen Sie das Gerät in die Schiene.

Français:

Suspendre l'appareil sur le rail.

Svenska:

Häng enheten på skenan.

Italiano:

Appendere la macchina al binario.

Español:

Cuelgue la unidad al raíl.





English:

Fit either of the air hoses from the foot-valve onto the L-piece as shown.
Fit the other air hose from the foot-valve onto the white air hose as shown.

Deutsch:

Schließen Sie einen der Luftschläuche zwischen Fußventil und L-Stück an, wie in der Abbildung dargestellt.
Schließen Sie einen der Luftschläuche zwischen Fußventil und weißem Luftschlauch an, wie in der Abbildung dargestellt.

Français:

Montez l'un des tuyaux de la valve de pied sur la pièce en L comme indiqué.
Montez l'autre tuyau d'air de la valve de pied sur le tuyau d'air blanc comme indiqué.

Svenska:

Anslut den ena luftslangen från fotventilen till L-kopplingen enligt bilden. Anslut andra luftslangen från fotventilen till kopplingen på den vita luftslangen enligt bilden.

Italiano:

Fissare una manichetta dell'aria dalla valvola a pedale sul raccordo a L, come mostrato.
Fissare l'altra manichetta dell'aria dalla valvola a pedale con la manichetta dell'aria di colore bianco, come mostrato.

Español:



English:

Fit a quick connector for your spray guns on the white air hose, and hang it on the left side of the unit with the magnet. Fit the white air hose as shown.

Deutsch:

Schließen Sie einen Schnellverbinder für Ihre Spritzpistole an den weißen Luftschlauch an, und hängen Sie ihn linksseitig des Gerätes mit Hilfe des Magneten auf. Schließen Sie die weißen Luftschläuche an wie in der Abbildung dargestellt.

Français:

Montez un connecteur rapide pour vos pistolets vaporisateurs sur le tuyau d'air blanc et accrochez-le sur le côté gauche de l'appareil à l'aide de l'aimant. Montez le tuyau d'air blanc comme indiqué.

Svenska:

Montera en snabbkoppling för dina sprutpistoler på den vita luftslangen, och häng den med magneten på tvättens vänstra sida. Anslut den vita luftslangen enligt bilden.

Italiano:

Posizionare un connettore rapido per le pistole sulla manichetta dell'aria di colore bianco, ed appenderlo sul lato sinistro della macchina mediante la calamita. Posizionare la manichetta dell'aria di colore bianco come mostrato.

Español:

Ajuste un conector rápido para sus pistolas pulverizadoras a la

**English:**

Hang the air gun on the right side of the unit, and fit the blue air hose as shown.

Deutsch:

Hängen Sie die Luftpistole rechtsseitig der Einheit auf, und schließen Sie den blauen Luftschlauch an wie in der Abbildung dargestellt.

Français:

Accrochez le pistolet à air sur le côté droit de l'appareil et montez le tuyau d'air bleu comme indiqué.

Svenska:

Häng luftpistolen på tvättens högra sida och anslut den blå luftslangen enligt bilden.

Italiano:

Appendere la pistola ad aria compressa sul lato destro della macchina e posizionare la manichetta dell'aria di colore blu come mostrato.

Español:

Cuelgue la pistola de aire en el lado derecho de la unidad, y ajuste la manguera de aire azul, tal y como se muestra en la imagen.



English:

Connect the extraction hood to a metal ducting, which in turn is connected to a ventilation system approved for Zone 1. The ventilation volume must be at least 250 m³/h (160 cfm).

If a ventilation system is not at hand, fit an air-driven DRESTER AIRVENT 15140 to the hood and connect this in turn to a metal ducting leading outdoors. (Fitting instructions are supplied with the AIRVENT).

The ventilation must be connected in a way that ensures the grounding of all parts.

Deutsch:

Schließen Sie die Absaughaube an eine Metall-Leitung an, die wiederum mit einem für Zone 1 zugelassenen Belüftungssystem verbunden wird. Das Lüftungsvolumen muss mindestens 250 m³/h betragen.

Wenn kein Belüftungssystem zur Hand ist, bringen Sie einen druckluftbetriebenen DRESTER AIRVENT 15140 an der Haube an und verbinden diesen wiederum mit einer Metall-Leitung, die nach draußen führt (Montageanleitungen werden mit dem AIRVENT geliefert).

Die Belüftung muss so angeschlossen werden, dass die Erdung aller Teile gewährleistet ist.

Français:

Raccorder la hotte d'extraction à un conduit métallique, lui-même raccordé à un système homologué Zone 1. Le volume de ventilation doit être d'au moins 250 m³/h.

S'il n'y a pas de système de ventilation, fixer un DRESTER AIRVENT 15140 pneumatique à la hotte et le raccorder à un conduit métallique aboutissant à l'extérieur. (Les instructions pour le fixer sont fournies avec l'AIRVENT).

La ventilation doit être raccordée de façon à assurer la mise à la terre de chaque élément.

Svenska:

Anslut ventilationshuvnen direkt till ett ventilationsrör av metall. Detta ansluts i sin tur till ett ventilationssystem som är godkänt för Zon 1. Ventilationsvolymen skall vara minst 250 m³/h.

Om ett ventilationssystem inte finns tillgängligt, montera en luftdriven DRESTER AIRVENT 15140 på huvnen, och anslut den till ett ventilationsrör av metall som leds ut i det fria. (Monteringsavisningar medföljer AIRVENT).

Ventilationen skall anslutas på sådant sätt att jordning säkras mellan alla delar.

Italiano:

Collegare la cappa di estrazione ad un condotto metallico, a sua volta collegato ad un sistema di ventilazione approvato per la Zona 1. Il volume di ventilazione deve essere almeno di 250 m³/h.

Se non è disponibile un sistema di ventilazione, collegare un estrattore pneumatico DRESTER AIRVENT 15140 alla cappa e collegarlo ad un condotto metallico diretto verso l'esterno. (Le istruzioni per l'assemblaggio sono fornite con l' AIRVENT).

La ventilazione deve essere collegata in maniera tale che assicurino il collegamento a terra di tutte le parti

Español:

Conecte la cubierta de extracción a un conducto de metal, el cual a su vez está conectado a un sistema de ventilación aprobado para la Zona 1. El volumen de ventilación debe ser de por lo menos 250 m³/h (160 cfm).

Si no se encuentra disponible un sistema de ventilación, coloque un DRESTER AIRVENT 15140 neumático a la cubierta y conecte esto a su vez a un conducto de metal dirigido hacia afuera. (Las instrucciones de colocación se suministran con el RESPIRADERO).

La ventilación se debe conectar de forma que se asegure la conexión a tierra de todas las partes.



English:

Connect the suction hose to the black hose from the nozzle.
Adjust the length of the suction hose to just reach the bottom of the washing fluid container.

Français:

Connectez le tuyau d'aspiration à la buse du tuyau noir. Ajustez la longueur du tuyau d'aspiration afin qu'il arrive juste en dessous du conteneur de liquide de lavage.

Deutsch:

Verbinden Sie den Absaugschlauch mit dem schwarzen Schlauch der Düse.
Stellen Sie die Länge des Absaugschlauches so ein, dass er gerade so den Boden des Waschflüssigkeitsbehälters erreicht.

Svenska:

Anslut sugslangen till den svarta slangen från munstycket.
Justera längden på slangen så den precis når botten på dunken för tvättvätska.

Italiano:

Collegare il tubo di aspirazione alla manichetta di colore nero dall'ugello.
Regolare la lunghezza del tubo di aspirazione in modo che raggiunga il fondo del contenitore del liquido di lavaggio.



English:

Connect the drain hose by tightening the hose clamp.
Adjust the length of the hose to at least 100 mm (4-5 inches) below the drain container top.

Deutsch:

Verbinden Sie den Ablassschlauch, indem Sie die Schlauchklemme festziehen.
Stellen Sie die Länge des Schlauches auf mindestens 100 mm (4-5 Zoll) unterhalb vom oberen Endes des Ablassbehälters ein.

Français:

Connectez le tuyau de vidange en serrant le collier de serrage du tuyau.
Réglez la longueur du tuyau à au moins 100 mm (4-5 pouces) en dessous de la partie haute du conteneur de vidange.

Svenska:

Anslut avloppsslangen och spänn slangklämman. Justera längden på slangen så att minst 100 mm (4-5 tum) sticker ner i avloppsdunken.

Italiano:

Collegare il tubo di scarico serrando il morsetto del tubo.
Regolare la lunghezza del tubo ad almeno 100 mm al di sotto del coperchio del recipiente di scarico.

Español:

Conecte la manguera de drenaje apretando la abrazadera de la manguera. Ajuste la longitud de la manguera hasta que al menos se encuentre a 100 mm (4-5 pulgadas) por debajo de la tapa del



English:

Connect compressed air of 5-12 bar (80-180 psi).
The air must be clean and dry.

Français:

Connectez l'air comprimé à 5-12 bars (80-180 psi).
L'air doit être propre et sec.

Deutsch:

Schließen Sie Druckluft von 5-12 bar (80-180 psi) an.
Die Luft muss sauber und trocken sein.

Svenska:

Anslut tryckluft med 5-12 bars (80-180 psi) tryck.
Luften måste vara ren och torr.

Italiano:

Collegare aria compressa ad una pressione di 5-12 bar (80-180 psi).
L'aria deve essere pulita e asciutta.

Español:

Conecte el compresor de aire de 5-12 bares (80-180 psi).
El aire debe estar limpio y seco.

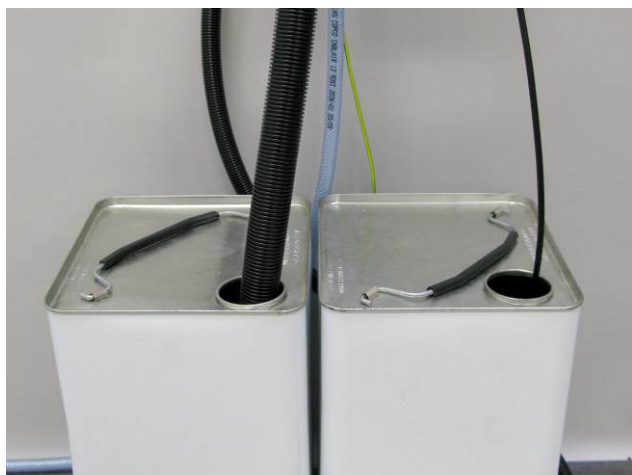

English:

Place an EMPTY container under the unit, and insert the drain hose from the cleaning box into the container.
Place a second container of equal size filled with washing fluid under the unit and insert the suction hose from the nozzle into the container.

Deutsch:

Platzieren Sie einen LEEREN Behälter unterhalb der Einheit und führen Sie den Ablassschlauch von der Reinigungsbox in den Behälter hinein.
Platzieren Sie einen zweiten Behälter gleicher Größe und gefüllt mit Waschflüssigkeit unterhalb der Einheit und führen Sie den Absaugschlauch von der Düse in den Behälter hinein.

Français:

Placez un conteneur VIDE sous l'appareil, et insérez le tuyau de vidange depuis la boîte de nettoyage jusque dans le conteneur.
Placez un second conteneur de taille égale rempli de liquide de lavage sous l'appareil et insérez le tuyau d'aspiration grâce à la buse dans le conteneur.

Svenska:

Ställ en TOM dunk under enheten och led ner avloppsslangen från tvättboxen i denna.
Ställ en lika stor dunk med tvättvätska under enheten och led ner sugslangen från munstycket i denna.

Italiano:

Posizionare un contenitore VUOTO sotto l'unità, e inserire il tubo di drenaggio dal box di lavaggio nel contenitore.
Posizionare un secondo contenitore di pari dimensioni riempito con liquido di lavaggio sotto l'unità e inserire il tubo di aspirazione dall'ugello nel contenitore.

Español:

Coloque un contenedor VACÍO debajo de la unidad, e introduzca

